

Eva-Johanna Sandberg

ATT UPPLEVA RUM

Ett utforskande projekt om rumslig gestaltning

Examensprojekt 15 hp, termin 6
Göteborg, 2008.

Högskolan för Design och Konsthantverk vid Göteborgs Universitet
Konstnärligt Kandidatprogram i Design 180 hp.

ABSTRACT

This project is an in depth exploration about the basics of creating space in the form of an experimental investigation using my own perceptions as reference. Within a method, especially outlined for the project using descriptive words of opposites, my interpretation of the words has been formed into models of rooms.

Four workshops with restrictions and rules acted as a platform for the striving towards the aim of a wider understanding of how space can be experienced. Through analysis I have formulated the different parameters influencing space itself and my perceptions of it. During the project a language for visualizing the interpretations of a room has been further evolved.

The process and the result was summarized in a package - a book communicating the interpretations of my own room perceptions - with the purpose of archive the project and to enable retrospective reflections.

KEYWORDS

SPACE, EXPERIENCE, EXPERIMENTAL METHOD, OPPOSITES

TACK TILL...

Stort tack till min examinator Kristina Fridh och min handledare Jonas Carlson. Ni har lotsat mig genom arbetet som lyft projektet till en högre nivå. Ni har varit ett stort stöd och gett mig både vägledande och tänkvärda råd under projektets gång.

Ni har båda följt hela min utbildning, därför tar jag också detta tillfälle i akt och tackar er för dessa år på HDK. Kristina, med din otroliga kunskap om japansk arkitektur som du har introducerat och delgivit mig och all hjälp inför studieresan till Japan. Jonas, för dina hårda kommentarer och kritik som utvecklat flera av mina tidigare genomförda projekt. Men också för dina tokiga idéer!

Jag vill också passa på att tacka all övrig personal och alla studenter för att ni gör HDK till en fantastisk skola med en grym utbildning!

Specialtack till Arne Branzell för ditt engagemang och generositet av din kunskap, din tid och ett mycket givande och trevligt samtal. Tack till Susann Wesely och Kajsa Sperling för ert stöd, er tid och ett utvecklande och sällskapligt samtal.

Tack också till er, mina vänner och bollplank för bra diskussioner och intressanta synpunkter: Johanna Adebäck, Helena Norrman, Åsa Backman, Kajsa Nordström, Malin Stengård, Åsa Lom och inte minst Johan Holm.

Tack för allt!

Eva-Johanna

INNEHÅLLSFÖRTECKNING

INLEDNING	5
ATT UPPLEVA RUM	5
BAKGRUND	5
FRÅGESTÄLLNING	6
DISKUSSIONS FRÅGOR	6
PROJEKTETS MÅL	6
PROJEKTETS SYFTE	6
PERSONLIGT MÅL OCH SYFTE	6
AVGRÄNSNINGAR	7
METOD	8
VISION	8
WORKSHOP 1-3	8
MOTSATSORD	8
WS 1, WS 2 & WS 3	8
WORKSHOP 4	8
ANALYS	8
FÖRPACKNING	8
RAMAR OCH REGLER	9
SKALA	9
MÄNNISKAN	9
MATERIAL	9
VERKTYG	9
GRÅSKALA - SVARTVIT	9
DOKUMENTATION	9
REFERENSER	9
DISKUSSION - SAMTAL	9
TIDSPLAN	9
GENOMFÖRANDE	10
PROCESSEN	10
FOKUSERINGSOMRÅDEN	10
WS 1 » LJUS & SKUGGA	11
EX: LÅNGT - KORT	11
EX: LÅGT - HÖGT	12
SUMMERING WS 1	13
WS 2 » FORM & VOLYM	14
EX: SAMLAT - UTSPRITT	14
EX: KLART - DIFFUST	15
SUMMERING WS 2	16
WS 3 » RÖRELSE & NIVÅER	17
EX: MONOTONT - STIMULERANDE	17
EX: HÅRT - MJUKT	18
SUMMERING WS 3	19
WS 4 » TRANSFORMATION & FLÖDE	20
PROCESS WS 4	21
SUMMERING WS 4	23

ANALYS ————— 26

ANALYS DEL 1	26
WS 1 » LJUS & SKUGGA	27
EX: LÅNGT - KORT	27
EX: LÅGT - HÖGT	28
WS 2 » FORM & VOLYM	29
EX: SAMLAT - UTSPRITT	29
EX: KLART- DIFFUST	30
WS 3 » RÖRELSE & NIVÅER	31
EX: MONOTONT - STIMULERANDE	31
EX: HÅRT - MJUKT	32
SUMMERING - ANALYS DEL 1	33
ANALYS DEL 2	34
WS 4 » TRANSFORMATION & FLÖDE	34
EX: UTSNITT AV BERÄTTELSEN	35
SUMMERING - ANALYS DEL 2	36

RESULTAT ————— 37

PERSONLIGT MÅL OCH SYFTE	37
FÖRPACKNING	37
MINA UPPLEVELSER - DINA TOLKNINGAR	38
EX: UTSNITT LJUS & SKUGGA	39
EX: UTSNITT FORM & VOLYM	40
EX: UTSNITT RÖRELSE & NIVÅER	41
EX: UTSNITT TRANSFORMATION & FLÖDE	42

SLUTSATS ————— 43

REFLEKTION ÖVER PROCESSYSTEMET	43
REFLEKTION ÖVER METODEN	44
SLUTSATS - FRÅGESTÄLLNING	45
SLUTSATS - PROJEKTETS MÅL OCH SYFTE	46
VIDARE RESONEMANG	46

REFERENSER - SAMTAL ————— 47

MINA UPPLEVELSER	47
BRANZELL	47
SUSANN & KAJSA	50
HANDLEDNING	50

REFERENSLISTA ————— 51

LITTERATUR	51
WEBBSIDOR	51
BILDER	51

BILAGOR —————

BILAGA 1: HHSTYLE/CASA - TADAO ANDO	
BILAGA 2: TIDPLAN - UPPSKATTAD & REELL	
BILAGA 3: SYNOPSIS - SJU BILDER	
BILAGA 4: EX: BRANZELLS NOTATIONSSPRÅK	

INLEDNING

ATT UPPLEVA RUM

Min handledare sa vid första träffen: »Du gör är en egotripp i rumsgestaltning.«

Arne Branzell sa: »Du gör en personlig semantisk förklaring av rum.«

En vän från IA på Konstfack sa: »Ett sådant projekt borde vi alla göra.«

Detta är ett utforskande projekt med fördjupning inom grunden för rumslig gestaltning, i form av ett experimentellt undersökande, med mina egna upplevelser som referens. Metodutveckling, ett processsystem, ett rumsupplevelsespråk, analysstrategier, kommunikationsvägar och visualiseringsprinciper har lett till större förståelse för upplevelser i rum.

BAKGRUND

Det fanns en längtan att göra en djupdykning inom grunden för rumsligt skapande. Större delen av mina tidigare genomförda rumsliga projekt har varit koncept som fokuserats på många detaljer - såsom: färg, material, mönster, möbler och produkter - bland alla dessa detaljer har ofrivilligt någonstans rummets grundform flutit ut i marginalen.

Genom åren på HDK har det utvecklats ett stort intresse för den japanska traditionella arkitekturen, rumsuppfattningen och under en studieresa förra året fick jag chansen att uppleva detta. Efter en visit i Tadao Andos »hhstyle/casa« (se bilder i Bilaga 1) och vidare ett essäeförfattande om upplevelsen fanns fortfarande fascinationen om hur alla dessa rumsligheter ryms i den förhållandevis lilla volymen som hhstyle upptar. Hur kan det finnas så många olika upplevelser i samma rum?

Under arbetet med essän, förstods innebörden och bredden i ämnet. Genom att sätta ord på rum blev det otroligt tydligt att en upplevelse alltid är personlig. Tidigare erfarenheter, kunskap och förväntningar, sinnesstämning, tillfälle och kvarvarande minnestolkningar formar upplevelsen.

Essäarbete ledde också till insikten att jag egentligen alltid haft ett intresse för konsten att visualisera och kommunicera rum, oavsett om det gäller ritningar, tredimensionella representationer eller berättelser. Och hur människan generellt förhåller sig till rum, både kroppsligt och i tanken.

FRÅGESTÄLLNING

Hur kan orden gestaltas till mina rumsliga upplevelser?

Hur påverkar olika parametrar rummet och min upplevelse?

Hur kan jag kommunicera och visualisera mina tolkningar av upplevelsen?

Hur kan processen och analysen förpackas till ett material som andra kan tolka?

DISKUSSIONSFRÅGOR:

Hur kan det finnas så många olika upplevelser i samma rum?

Har transformationerna och flödet förändrat upplevelsen?

PROJEKTETS MÅL

Gestalta de olika rumsbeskrivande motsatsorden utifrån mina upplevelser och tolkningar.

Utifrån analys om dessa, på nytt gestalta ett antal rumsligheter samlade i en.

Följ metoden och behålla närvaron i en öppen och kreativ process.

Flytta fokus till ett utifrånperspektiv, diskutera, reflektera och värdera processen. Försök hitta Vad, Hur och Varför.

Summera processen, kommunicera och visualisera resultatet i en förpackning.

PROJEKTETS SYFTE

Att få tid och tillfälle att fritt utforska rumsligheter utan förväntan på ett konkret resultat förutom själva processen och den sammanfattande förpackningen.

Att få möjlighet att förhålla undersökandet till rummets insida utan påverkande verklig kontext som plats, målgrupp eller uppdragsgivare.

Att få möjlighet att fokusera på rumsligheten i sig själv, utan distraktion av detaljval eller andra påverkande ställningstaganden som t ex färg och material.

PERSONLIGT MÅL OCH SYFTE

Att få en fördjupad grundlig förståelse och kunskap inom rumsligt skapande.

Att få en större förståelse för hur rum kan upplevas och varför.

Att få en finare känsla för former och volymers möten och dess förhållanden.

Att få en bredare kunskap om parametrar som påverkar rummet.

Att hitta, för mig fungerande, skissmetoder i rumsliga upplevelser.

Långsiktigt innebär dessa syften egentligen att i framtiden bli en bra arkitekt.

AVGRÄNSNINGAR

Metodens formulering ger projektet en mängd detaljerade avgränsningar (beskrivs i Metod). Arbetets format ger dock övergripande avgränsningar:

Projektet kommer bara att handla om rummets insida. Varken exteriör eller situationen med omgivning kommer att beröras.

Projektet kommer inte beröra: Målgrupp, uppdragsgivare, föreskrifter, lagar eller regler gällande tillgänglighetskrav, brandsäkerhet, olika byggstandarder eller konstruktionsförutsättningar.

Trots bokens namn »Mina upplevelser - Dina tolkningar« kommer arbetet inte att beröra hur andra tolkar detta.

Projektet grundas på mina upplevelser och mina tolkningar av rumslighet. Därför poängteras att detta inte på något sätt utges vara generella sanningar. Det är ett resonemang om hur jag i den aktuella situationen upplever.

Genom det aktiva ställningstagandet att inte fokusera på detaljer, kommer många delar uteslutas. Men det betyder inte att idén handlar om förenklingar. Istället finns en underliggande strävan att hitta komplexa rum med flera upplevelser i en, ett mervärde till rumsupplevelsen.

METOD

VISION

Redan från början var det införstått att det experimentella utforskandet måste genomföras utifrån mig själv och mina upplevelser, inom ett tydligt ramverk. En metod utformades för hela processen. Trots vissa revideringar är metoden plattformen för arbetet och sammanför hela projektet. Vidare redogörs den i sin ursprungliga helhet:

WORKSHOP 1-3

Gestalta orden - rumsbeskrivande motsatspar - i en rumslighet där båda orden i balans finns med, i form av enkla tredimensionella skissmodeller. Inom metodens övriga ramar, ska gestaltandet genomföras med mina tolkningar och intuitioner - mina upplevelser som referens.

MOTSATSORD

WS 1	WS 2	WS 3
Litet · Stort	Nära · Fjärrande	Mjukt · Hårt
Smalt · Brett	Diffust · Klar	Flexibelt · Fixerat
Mörkt · Ljust	Tryggt · Hotfullt	Stimulerande · Monotont
Lågt · Högt	Trångt · Rymligt	Komplext · Enkelt
Djupt · Grunt	Luftigt · Instängt	Omslutande · Utestängande
Lätt · Tungt	Personligt · Anonymt	Rörligt · Stilla
Svag · Stark	Avslappnande · Stressande	Intensivt · Dämpat
Kort · Långt	Utspritt · Samlat	Kaotiskt · Harmoniskt
Slutet · Öppet	Befriande · Bestämt	Lugnt · Aktivt

WORKSHOP 4

Genom att välja ut några få av workshop 1-3:s mest intressanta ord eller rumsligheter, skapa nya rum, i en modell. Fokus ska riktas på flödet mellan rum, hur de länkas samman i olika kombinationer och möten. Upplevelsen kan förändras därav kommer kanske tidigare reflektioner och resonemang omformuleras.

ANALYS

Analysera all dokumentation och material från workshop 1-4. Diskutera och värdera: Vad? Hur? Varför? - utifrån frågeställningarna. Sammanställ i form av foto, enkla ritningar och anteckningar i form av text, bilder, illustrationer o s v.

FÖRPACKNING

Packetera genomförandet och analysen i lämplig förpackning där innehållet ska kommunicera det relevanta av processen och resultatet. Formen för förpackningen skulle kunna vara ex: plansch, bok, film, modell...

RAMAR OCH REGLER

SKALAN

För att stimulera en in- och utzoomning och minska risken för negativt mönster kommer skalan att varieras mellan 1:50 och 1:20. Skalorna är inarbetade modellvolymeter och kommer att utföras genom en ungefärlig uppskattning.

MÄNNISKAN

Trots skalan kommer upplevda, invanda storleksförhållanden och känslan av den mänskliga skalan att tillämpas utan fördjupning på detaljerade mått och enheter.

MATERIAL

Modellerna ska materialiseras med foamboard, vars egenskap begränsar formmöjligheter som krökta organiska kurvor. Tjockleken, fem millimeter, kommer automatiskt ge vissa mått, karaktärsuttryck och eventualiteter. Den matta ytan raderar komplikationer med reflektioner och minskar risk för associationer till material eller struktur. Trots medvetenheten att materialet ger ett visst uttryck, anser jag att egenskaperna är relativt neutrala och ett konsekvent användande likställer modellerna för att underlätta jämförelse.

VERKTYG

Modellerna ska vara enkla och snabbt utförda, där skönheten och exakta passformer får stå tillbaka. Lika så: handskisser, ritningar och 3D visualiseringar. Alla mina sinnen, men främst ögat tillsammans med kameran är verktygen.

GRÅSKALA - SVARTVIT

Valet av denna kartongs yta - vit, med en nyans av grå och lite mattad struktur - är också medvetet. Även alla bilder och visualiseringar ska vara i gråskala, för att inte låta färg eller temperatur påverka upplevelsen.

DOKUMENTATION

Alla val och allt material ska dokumenteras, antecknas och sammanställas med enkla ritningar och tredimensionella visualiseringar i form av foto eller liknande.

REFERENSER

Mina upplevelser, intuitioner och perceptioner är referensen, som oundvikligt kommer grundas på tidigare erfarenheter, förväntningar och mina tolkningar. En jämförelse kommer göras med både samtida och dåtida arkitektur, samt besläktade arbeten som tidigare har genomförts.

DISKUSSION - SAMTAL

Genom att kontinuerligt reflektera och värdera, kommer diskussionen med mig själv hållas flytande, om vad som händer, hur och varför? Samt genom samtal bolla tankar och jämföra upplevelser med Kajsa Sperling (ljusdesigner) och Susann Wessely (inredningsarkitekt) från White Arkitekter.

TIDSPLAN

Den formulerade tidsplanen styr fördelningen av de olika momenten och ska i största möjliga mån följas. (Se uppskattad och reell tidsplan i Bilaga 2.)

GENOMFÖRANDE

PROCESSEN

Genomförandet var till en början en berg-och-dalbana av osäkerhet och förvirring blandat med känslan av att ha gjort en mindre revolution. Insikten om systemet för arbetet gav klarhet för den komplexa processen som beskrivs i diagrammet:

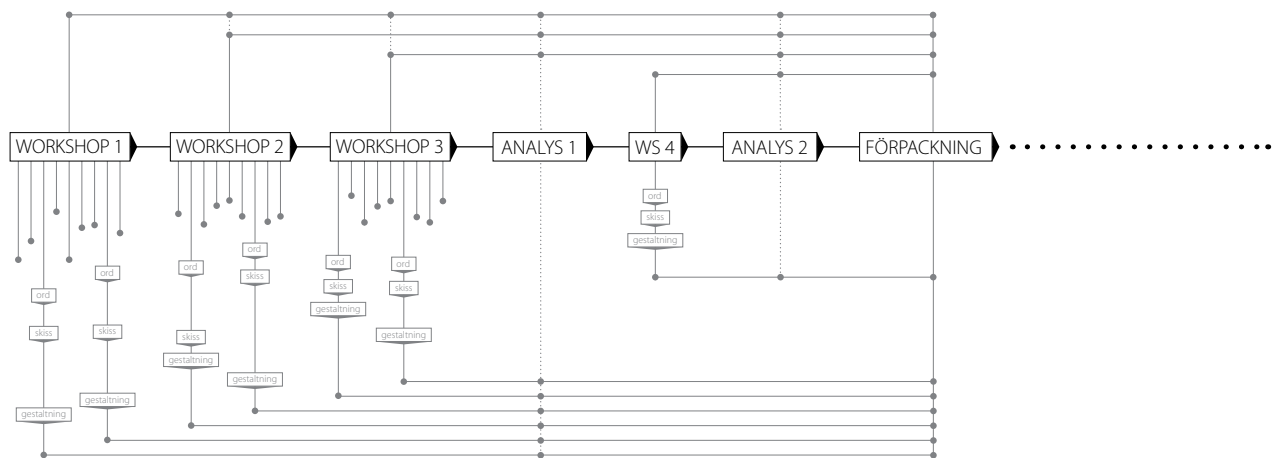

Den svarta horisontella linjen utgör den övergripande processen, enligt metoden. De grå vertikala nedre linjerna visar underprocesser, nio ord med nio underprocesser i varje workshop 1-3 och en i workshop 4. Diagrammet visar sju av dem detaljerat. (Diagrammet i övrigt förklaras under rubriken: Reflektion över Processsystemet, Slutsats.)

Varje ordpar kom att bli en liten process i sig själv, där tolkning av ord, skiss och gestaltningsarbete har genomförts på olika sätt. Detta kom vidare att påverka arbetet i analysen och förpackningen, (diagrammets sju detaljerade länkar). Enligt rapportens upplägg kommer dessa sju underprocesser användas som exempel för redogörelsen i respektive fas genom hela huvudprocessen.

FOKUSERINGSOMRÅDEN

Det fanns först ingen riktig anledning till uppdelningen i flera workshops, men ganska snabbt påbörjades en formulering av olika rumsparmetrar. I slutet av genomförandet var indelningen färdigutvecklad och resulterade i fyra olika fokuseringsområden:

WS:1 » Ljus & Skugga WS:2 » Form & Volym
WS:3 » Rörelse & Nivåer WS:4 » Transformation & Flöde

WS:1 » LJUS & SKUGGA

Starten var trög och det funderades mycket på orden men jag försökte att tänka genom att testa i modell. På grund av att orden i workshop 1 ganska enkelt kunde gestaltas med form - ex svag/stark i en skör/stabil konstruktion - formulerades en gemensam ram för hela denna workshop:

Gestalta orden med bara ljus och skugga inom samma rumsliga förhållanden med relativt vanliga proportioner.

EX: LÅNGT - KORT

Med start i denna rumsform (a) som var grunden i hela workshop 1 kände jag mig fram genom att se vad som händer genom att släppa in lite respektive mycket ljus, från olika riktningar (b).

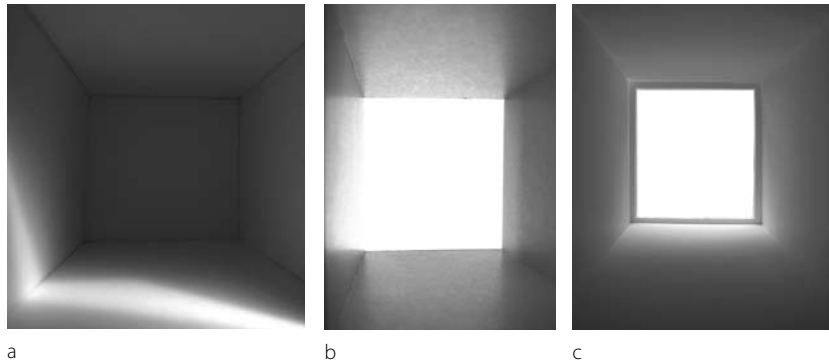

Utifrån mina tankar om kort/långt, att det innebär en början och ett slut med en gräns mellan (c)...

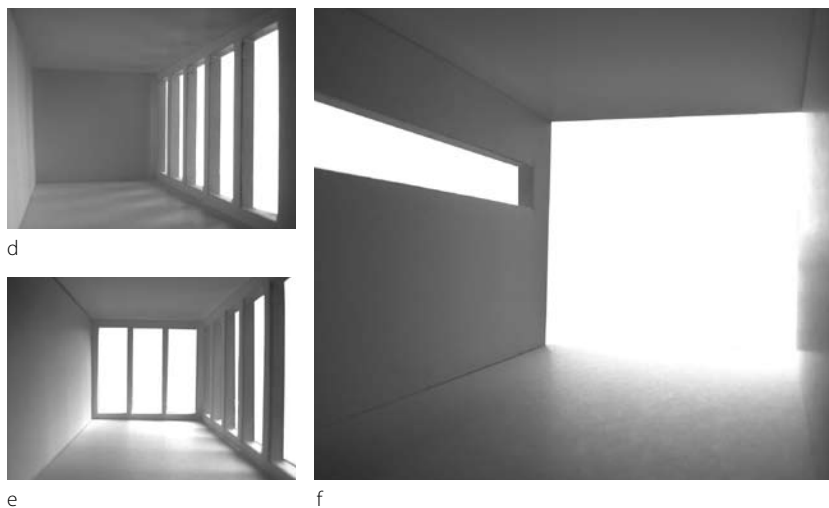

...testade jag mig fram i försök till avståndsillusioner (d) och hur ljus kan förändra detta (e). Slutligen upplevdes både långt och kort i denna rumslighet (f).

EX: LÅGT - HÖGT

Till skillnad från det förra exemplet jobbade jag här med de två motsatta orden separat, ganska långt in i processen. Och ett annat bearbetande av orden, minnet av tidigare upplevelser fick mig att associera och resonera. Det låga ledde tanken till källarrum (a) och hur det ljusinsläppets egenskaper ger en låg känsla.



a

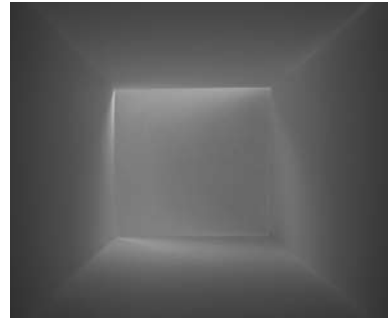

b

Kan det förstärkas genom egenskaper av ett rum under jord? (b) Men min upplevelse bekräftade inte det. Parallellt skissades på om de omvända låga kunde ge det motsatta, känslan av högt? (c) Eller ytterligare förstärkta egenskaperna (d). Men det kändes inte som det önskade och eftersträvade...

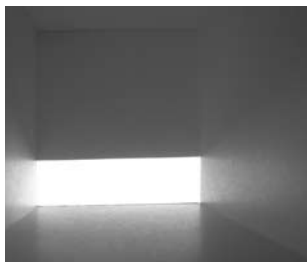

c



d



e



f

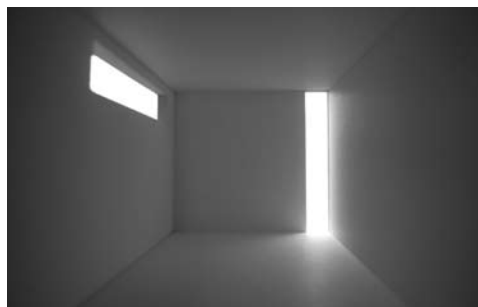

g

...istället försökte jag gestalta det höga i sig själv, med olika ljusinsläpp (e & f). Det jag slutligen kom fram till var en blandning av dessa höga (e & f) i en kombination med den första (a) som tillsammans upplevs både högt och lågt (g).

SUMMERING WS 1

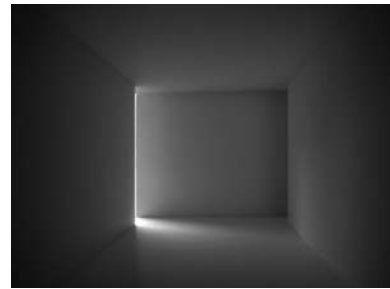

»LITET STORT«

1:1



»BRETT SMALT«

1:2

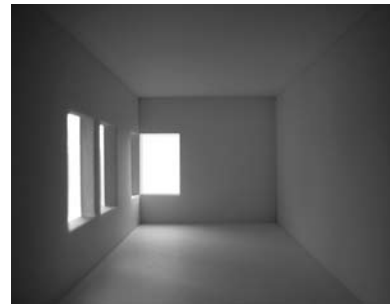

»MÖRKT LJUST«

1:3

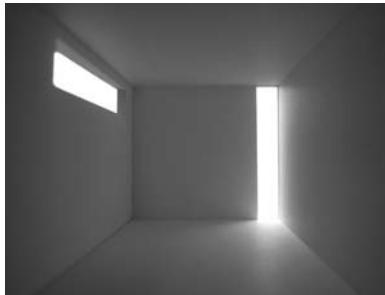

»LÅGT HÖGT«

1:4



»GRUNT DJUPT«

1:5

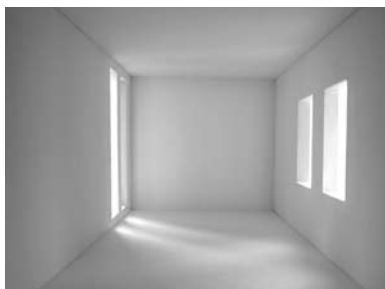

»TUNGT LÄTT«

1:6



»SVAG STARK«

1:7

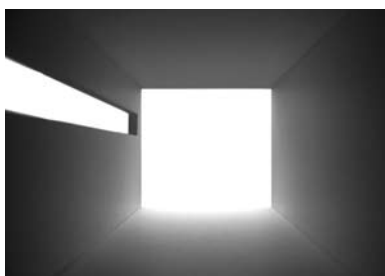

»LÅNGT KORT«

1:8

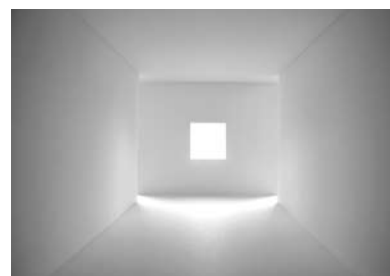

»SLUTET ÖPPET«

1:9

Efter en del korrigerig, redigering och omfoto. Inget motsägs av att t ex stort finns i kort, det enda som gör just det rummet till de orden är jag under gestaltungsarbetet haft de aktuella orden i tanken.

WS:2 » FORM & VOLYM

Från de hårda och näst intill uttråkande ramarna i workshop 1 kändes det nu spännande att jobba med former och volymer. Beslutet om fokuseringsområde blev självklart. Men ganska snabbt kom insikten att valmöjligheterna ökade avsevärt och därav inleddes arbetet igen av osäkerhet. I letandet efter ordens betydelse testades olika skissmetoder.

EX: SAMLAT - UTSPRITT

Under tiden det tysta resonemanget kring orden pågick i huvudet gjordes små tankebilder över idéerna. De första teckningarna (a & b) illustrerar det samlade, en mittpunkt dit riktningar strävar. De andra teckningarna (c & d) visar det motsatta med förvirring och oregelbundenhet.

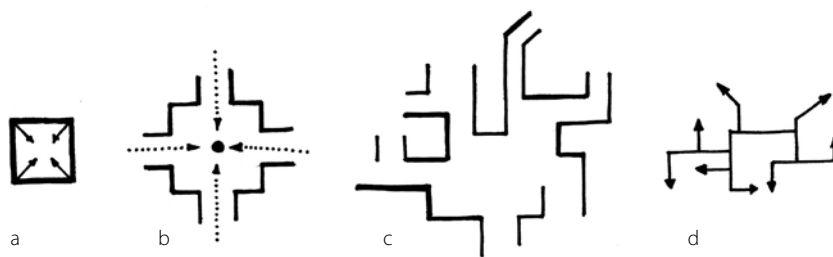

När tankarna sedan översattes i modell utvecklades detta rum ganska snabbt (f). Både det utspridda och samlade känns i rumsligheten.

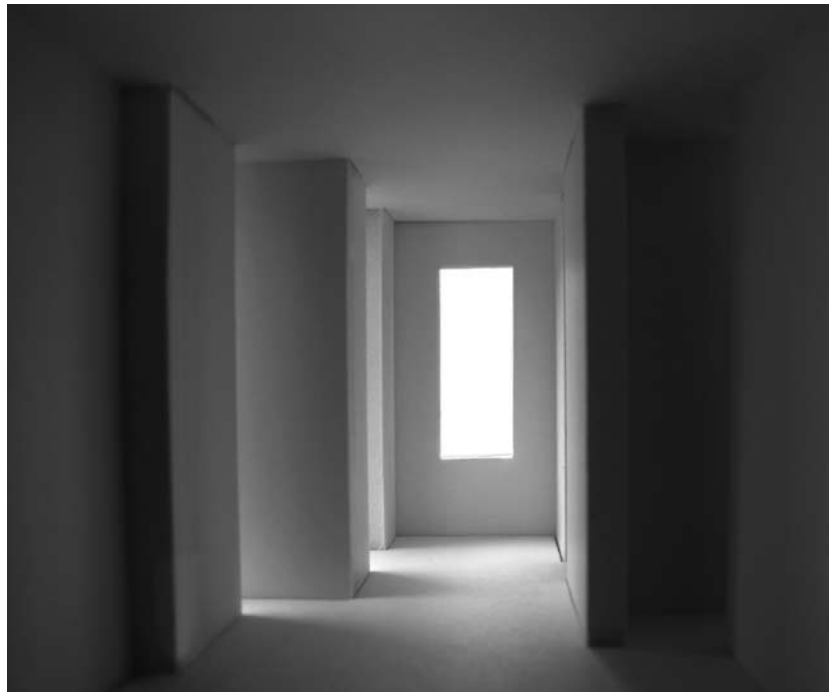

f

EX: KLART- DIFFUST

Tänkarna om att något är tydligt och skarpt eller något annat vagt och suddigt var det första som kom upp i huvudet, men på papper var det inte lika intressant längre (a).

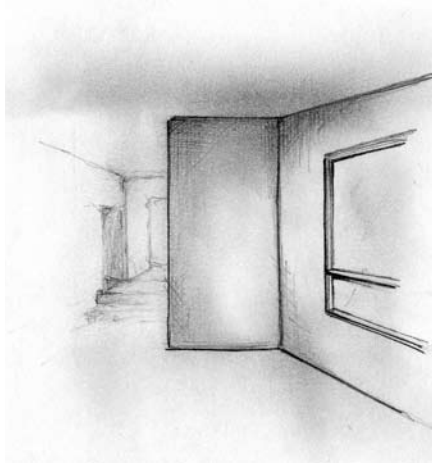

a

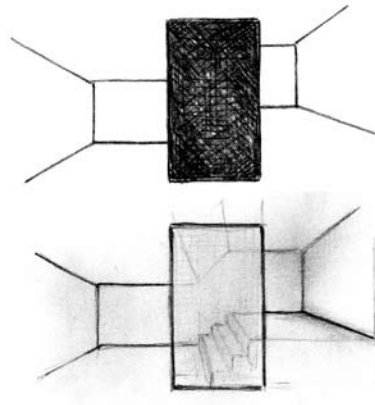

b

Men tecknandet fick mig att tänka vidare i suddig eller skarp som rumslig upplevelse, att inte förstå rummet. (b) Att inte kunna räkna ut vad som finns bakom och hur rummet kommer att utvecklas. Samma idé gestaltades fast med fokus på former och volymer, klart och diffust upplevdes (c).



c

SUMMERING WS 2



»FJÄRMANDE NÄRA« 1:1

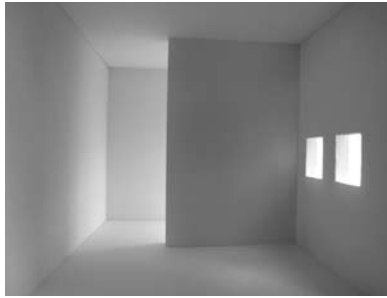

»LUFTIGT INSTÄNGT« 1:2



»KLART DIFFUST« 1:3

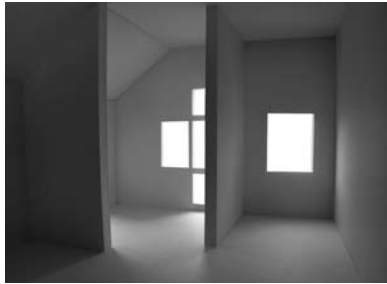

»PERSONLIGT ANONYMT« 1:4



»TRYGGT HOTFULLT« 1:5

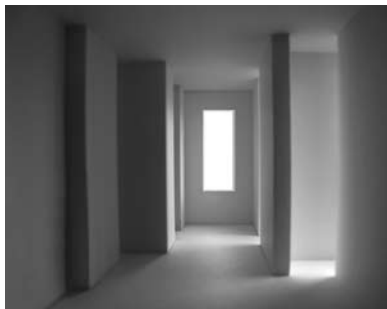

»SAMLAT UTSPRITT« 1:6

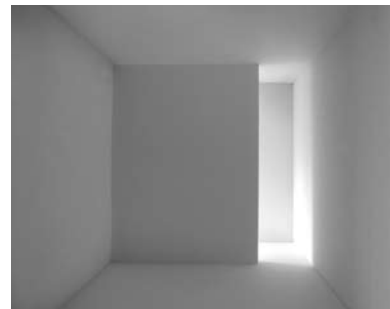

»TRÅNGT RYMLIGT« 1:7



»AVSLAPPNANDE STRESSANDE« 1:8



»BEFRIANDE BESTÄMT« 1:9

Under arbetet har jag inte styrt, påtvingat eller hindrat skapandet utan låtit mina tankar fritt flöda och gestaltat utifrån mina intuitioner. På grund av att orden bearbetats olika i underprocesser, påverkas dessa parametrar på olika sätt.

WS:3 » RÖRELSE & NIVÅER

Utifrån arbetet med WS 2 fanns en strävan i tanken mot rörelsen, hur den kan beskriva känslan i rummet. Med möjlighet att blicka tillbaka några steg framgick intresset för trappor och nivåskillnader. Då formulerades WS 3 till rörelse och nivåer.

EX: MONOTONT - STIMULERANDE

Arbetet hade pågått intensivt och påfrestande för det rumsliga tänkandet, förmodligen därav söktes genvägar... är senvägar. Detta ordpar gav en idé direkt, en snabb skiss gjordes (a) och vidare direkt till modellen, med den obearbetade idén. Det resulterade i en rumslighet där ingen stimulans, bara monotona rörelser och statiska nivåer upplevdes (b).

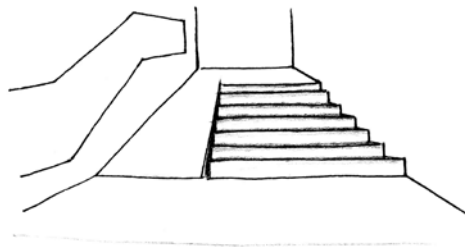

a



b

Osäkerheten kom tillbaka, med funderingar och ifrågasättande av hela projektet. Men efter en bra första handledning var jag på banan igen. Gick tillbaka till "testa-och-känna" metoden och fick slutligen fram det som överensstämde med min upplevelse om monotont och stimulerande (c).



c

EX: HÅRT - MJUKT

När den kreativa lusten nu var tillbaka testades mycket både i modell och med pennan. Ordparet kändes lätt att jobba med, flera idéer på ganska komplexa rumsligheter skissades (a) och detaljer testades (b).

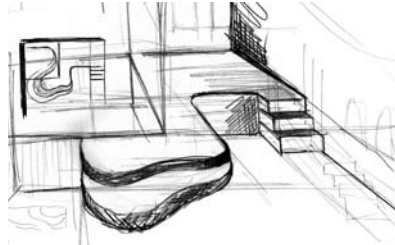

a

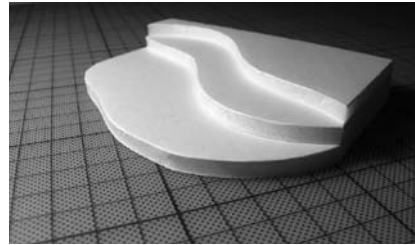

b

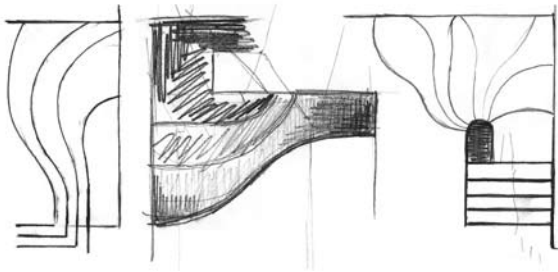

c

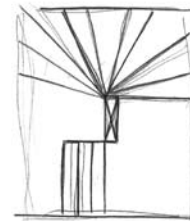

d

I försök till förenklingar (c), fanns en intressant skiss som testades i modell och kändes helt rätt (d). Där ljuset och skuggorna, formerna och volymerna, rörelsen och nivåerna tillsammans upplevs mjuka respektive hårda (e).

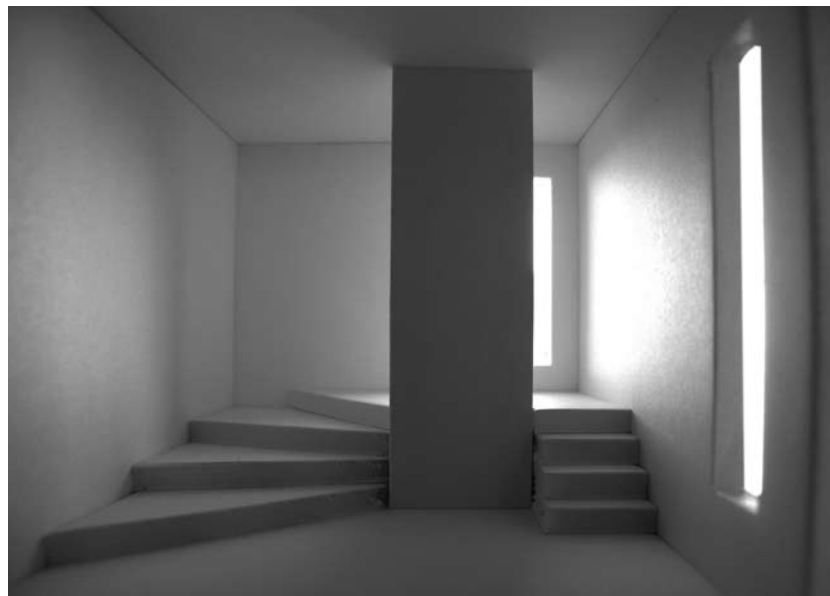

e

SUMMERING WS 3



»KAOTISKT HARMONISKT« 1:1



»HÅRT MJUKT« 1:2



»MONOTONT STIMULERANDE« 1:3



»LUGNT AKTIVT« 1:4



»KOMPLEXT ENKELT« 1:5



»INTENSIVT DÄMPAT« 1:6



»OMSLUTANDE UTESTÄNGANDE« 1:8



»RÖRLIGT STILLA« 1:7



»FLEXIBELT FIXERAT« 1:9

Trots att alla workshops har fått fokuseringsområden, flyter dessa parametrar in i varandra t ex så finns såklart volymer i WS 1 och ljus i WS 3. Skillnaden är att i gestaltandets stund har fokus varit riktat på just det aktuella området.

WS 4 » TRANSFORMATION & FLÖDE

När de tre första workshoparna var genomförda och massan av: 27 modeller, en mängd bilder, flera sidor text, tillhörande skisser och ritningar... kändes det stort. Det fanns något intressant och spännande i materialet som inte kunde förbises.

Då beslutades ändringen och tillägget av en extra analys. Workshop 1-3 och den extra analysen kom att bli så central och meningsfull att workshop 4 kortades ner till ca två arbetsdagar, istället för de inplanerade åtta dagarna. (Beskrivs i Analys del 1 och Analys del 2.) Det av vikt som kom ut ur analys del 1 inför det fortsatta arbetet var två insikter:

Dels insåg jag att resultatet från workshop 1 var mest intressant. På grund av enkelheten men också att de orden hade bearbetats mera grundligt.

Dels konstaterades att möten, flöden, länkar och kombinationer av rumsligheter - ursprungliga formulering för workshops 4 - till viss del redan hade bearbetats i workshop 2 och 3.

Utifrån dessa insikter korrigerades den ursprungliga metodens ganska luddiga beskrivning, den nya formuleringen för Workshop 4 blev:

» De nio rumsligheterna i workshop 1 ska länkas samman till en. Med fokus på parametrarna: Transformation och Flöde, tillsammans med ljus, skugga, form, volym, rörelse och nivåer. Omvandla och ombilda genom ändringar och övergångar, gestalta rum som flyter ihop i varandra. För en stund, koppla bort orden och bearbeta de ursprungliga rumsligheterna. «

Ytterligare en typ av underprocess med tolkning av ord, skissmetod och gestaltungsarbete kom att användas.

PROCESS WS 4

Arbetet började med att se på dem som bitar i ett pussel som jag försökte lägga...

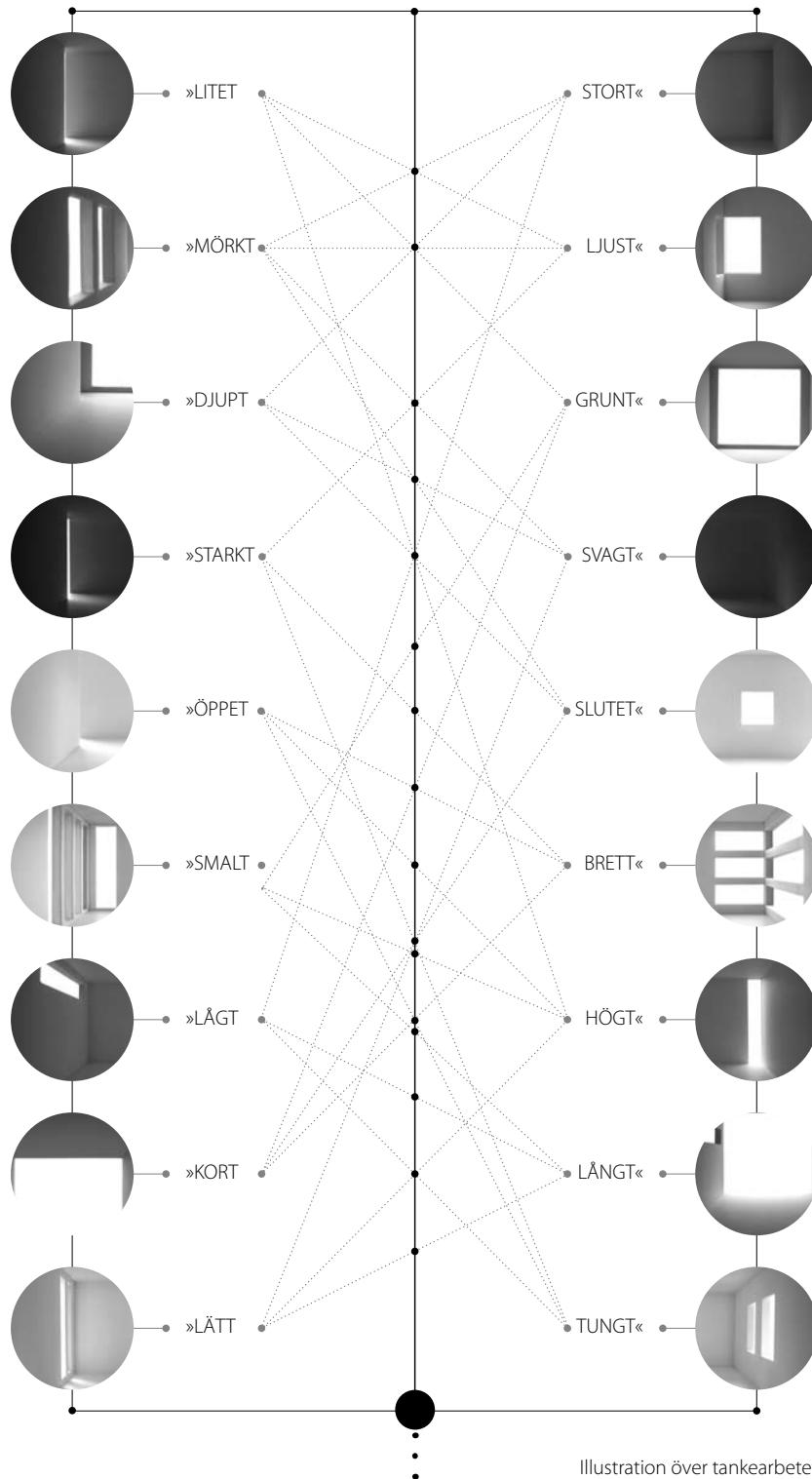
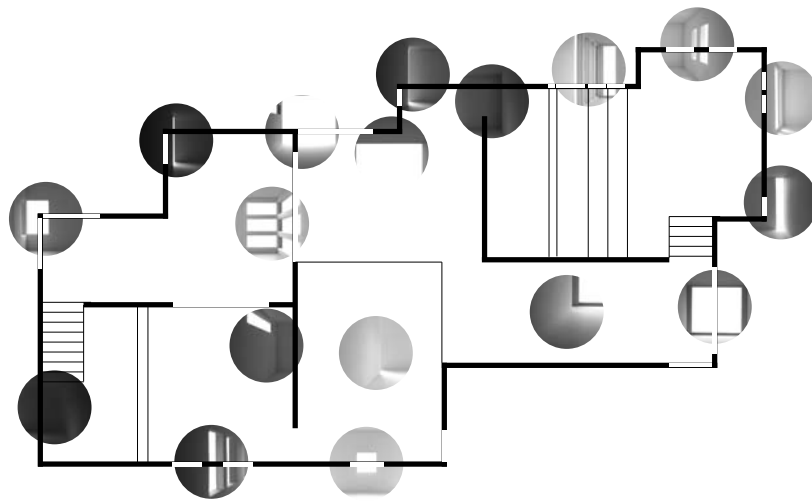

Illustration över tankearbetet

...bestående av nio upplevelser som tillsammans ska bli en. Att först överblicka dessa nio eller egentligen arton olika upplevelser, underlättade inför det fortsatta arbetet med att hitta kombinationer.

Det blev en snabb undersökning i hur parametrar kunde omvandlas och omformas. Hur det tidigare arbetet kunde inspirera till att länka dem samman i ett flöde som blir mer än bara en övergång. Den här processen ägde också mestadels rum i tanken med anteckningar och skisser i planritning:



Vidare testades idén i ett 3D program (Archicad) i ett försök att utläsa om rummen kunde överensstämma med mina föreställningar i tanken.

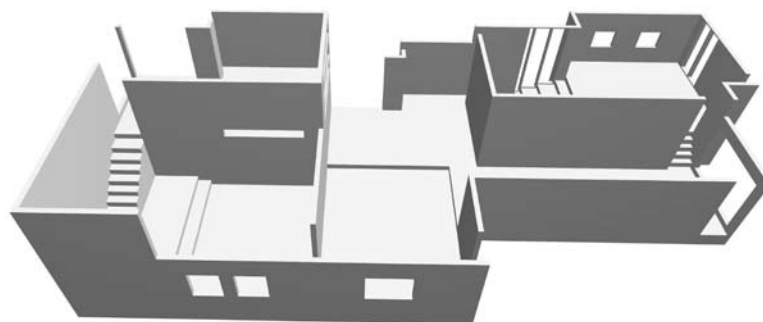

3D visualiseringars brister med naturligt ljus och enligt mig saknaden av upplevd rymd, gjorde det självklart att gestalta idén i en modell.

SUMMERING WS 4

På grund av den avsatta, nerkortade tiden blev processen präglad av snabba beslut och ogenomtänkta resonemang, som också skiner igenom i resultatet. Vissa parametrar och upplevelser har medvetet försökt förändras eller förstärkas genom att till exempel göra saker större eller mindre. Vissa har satts i ett sammanhang eller integrerats med andra upplevelser så att de tonats ner. Andra kom att bli nästan lika som innan.

Vidare visas utvalda delar från modellen, foton tillsammans med positionsmarkeringar i plan som förklarar vandringen och bildens situation:

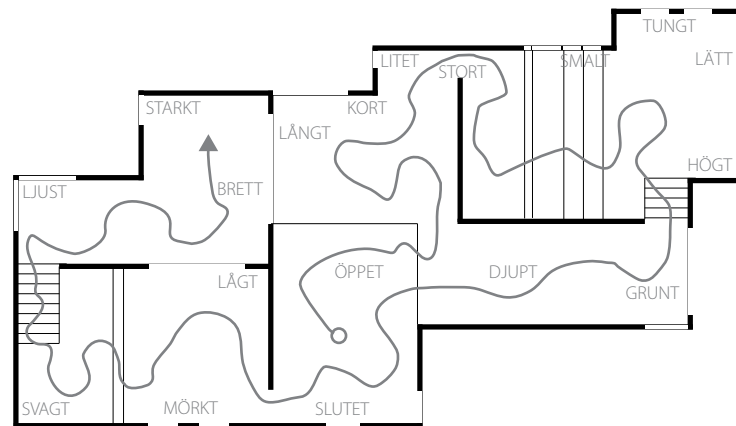

» KORT · STORT · DJUPT · GRUNT «

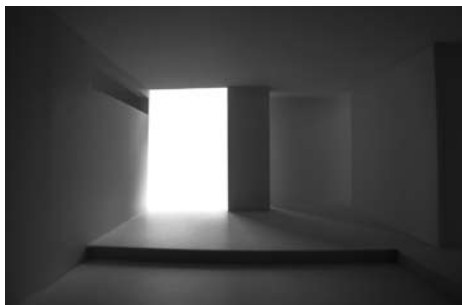
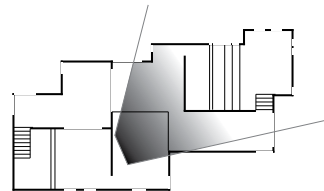

» LÅNGT · KORT · LITET · STORT «

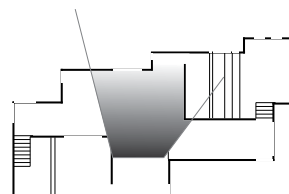

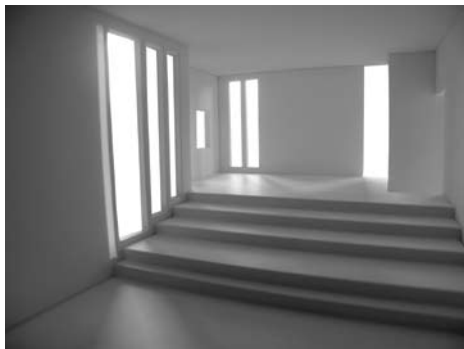

»SMALT·TUNGT·LÄTT·HÖGT«

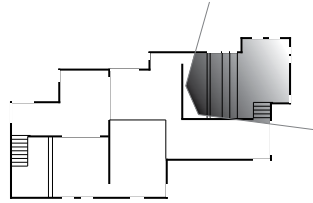

»SMALT·TUNGT·LÄTT«

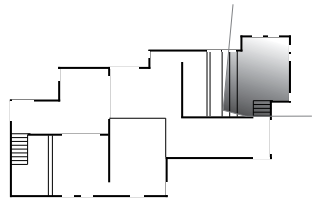

»DJUPT·GRUNT«

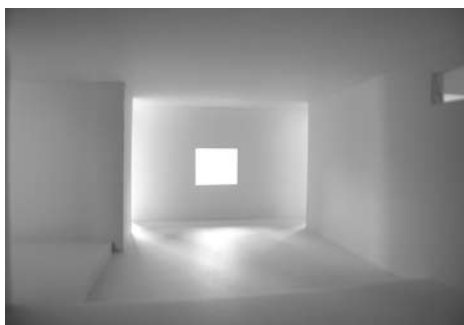
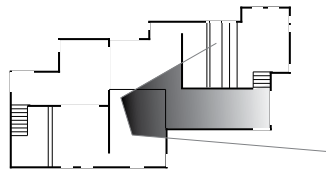

»SLUTET·ÖPPET«

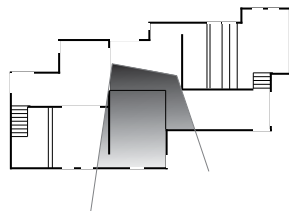



»MÖRKT·SVAGT·LÄGT«

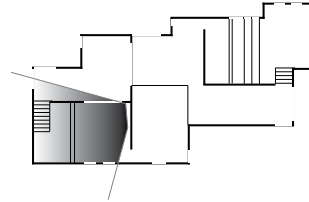

»LJUST·LÄGT«

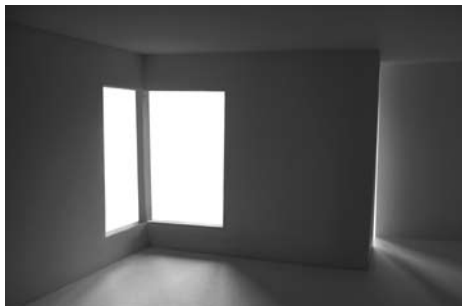
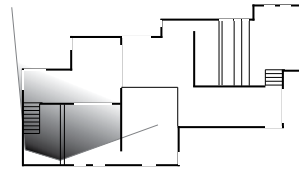

»LJUST·STARK«

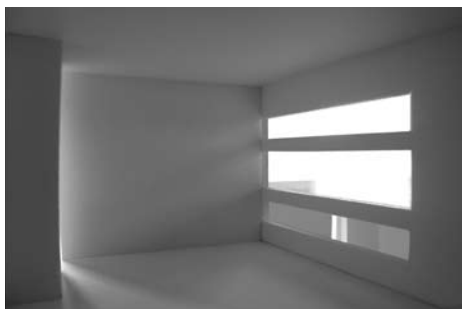
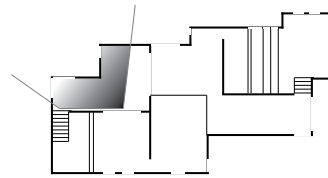

»STARK·BRETT«

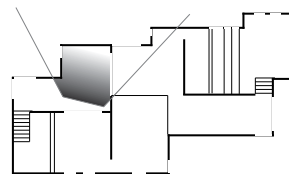

ANALYS

ANALYS DEL 1

Grundat på känslan att materialet borde bearbetas direkt och misstankar om risk för att workshop 4 skulle sakna substans och mening, tillkom denna analys. Inom varje fokuseringsområde analyserades varje ordpar separat men innan det sågs allt material över. Alla modeller fotades om, i vissa fall redigerades, för att min idé skulle förmedlas tydligt i bilden.

Då ljuset är en av de primära parametrarna blev det viktigt att fota under samma ljusförhållanden och bara använda dagsljus för att bilden skall bli trovärdig. Kameravinkeln påverkar också, samtliga bilder har fotats med ett vidvinkelobjektiv, 26 graders brännvidd. Det gör inte rummet särskilt verklighetstroget men fördelarna är fler. Så länge samma vinkel och position används säger mitt resonemang att det är ok. Efterarbetet ändrade inte min upplevelse men påverkade till ytterligare förståelse av materialet, hur det kom att analyseras och vidare hur bilden betraktas. Några modeller ändrades till och med fysiskt, allt för att upplevelsen skulle framgå.

Rent praktiskt skrevs alla bilder ut och på en transparent plast ovanpå ritade jag ut min tankar om rummet. I början försiktigt, genom att känna mig fram bland streck, pilar, bubblor och andra symboler... Skisserna utvecklades under projektet, jag kallar det rumsupplevelsespråk. (Se mera om detta i Samtal med Branzell.) Att gå in i fotot och rita ut min upplevelse var inget som var bestämt innan, utan kom att bli ett naturligt, nästan undermedvetet val. Under den så kallade mitt-i-presentationen fick jag frågan: »Vad menar du med just den bilden?»

Mitt svar blev en fysisk osynlig kurva med mitt pekfinger glidandes över bilden tillsammans med min berättelse i ord. Tillfället var min första övning att förklara rumsligheterna och fotona för någon annan, det var nyttigt och jag tog det till mig. De andra (studenterna i examinationsgruppen) visade intresse för bilderna och mina tolkningar. Det gav en liten bekräftelse på att arbetet har en mening och kanske faktiskt är intressant för andra. Det gjorde också att min tanke tydligare försattes i ett utifrånperspektiv som bars med vidare i arbetet.

Helhetsbilden av varje rumslighet måste bli tydlig och begriplig. De olika elementen som fanns i åtanke var fotot, de rent typografiska motsatsorden, en kort berättande och beskrivande text, en planritning, vägguppställningar och en sektion. Tillsammans med skisserna enligt rumsupplevelsespråket. Fem exempel på olika kombinationer av elementen testades på Susann Wessely och Kajsa Sperling (Se mera om detta i Samtal med Susann & Kajsa.) Det blev en intressant diskussion om förståelsen för rumsliga visualiseringar och med hjälp av deras resonemang togs beslut om elementen.

Analysarbetet förklaras vidare med samma exempel som i tidigare.

WS:1 » LJUS & SKUGGA

Kombinationen av elementen blev: bilden, orden, texten, plan och vägguppställning tillsammans med skisserna i rumsupplevelsespråket. För att ytterligare tydliggöra har motpolerna typografiskt fått varsin nyans i gråskalan med tillhörande rumsupplevelseskisser i respektive färg och anpassats beroende på kontrasten i bilden.

Varje liten berättelse inleds alltid med: Jag upplever att...

ANALYS EX: LÅNGT - KORT

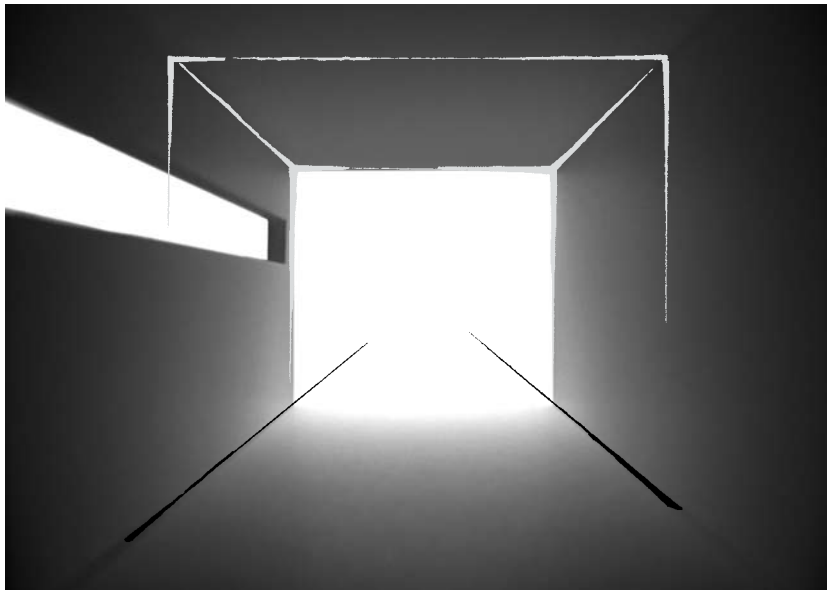

Vägguppställningar

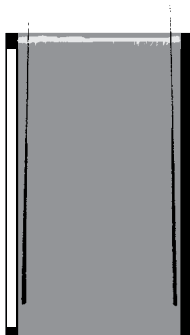

Plan

LÅNGT - KORT

... det svarta är längre, det vita kortare. Ljusets verkan med det försvinnande golvet upplevs långt, nästintill oändligt och de långsmala horisontella mot förgrunden försvinnande fönstret gynnar längden. Den starka kontrasten i takets avkapade ände känns kort och den solida mörka sidan förstärker denna korta känsla.

Det som eftersträvats genom rumsupplevelsespråket inom workshop 1 var att förstå och förklara hur ljus och skugga påverkar min upplevelse av orden, genom att beskriva tolkningen av rumsligheter inom rummet.

ANALYS EX: LÅGT - HÖGT

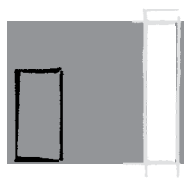
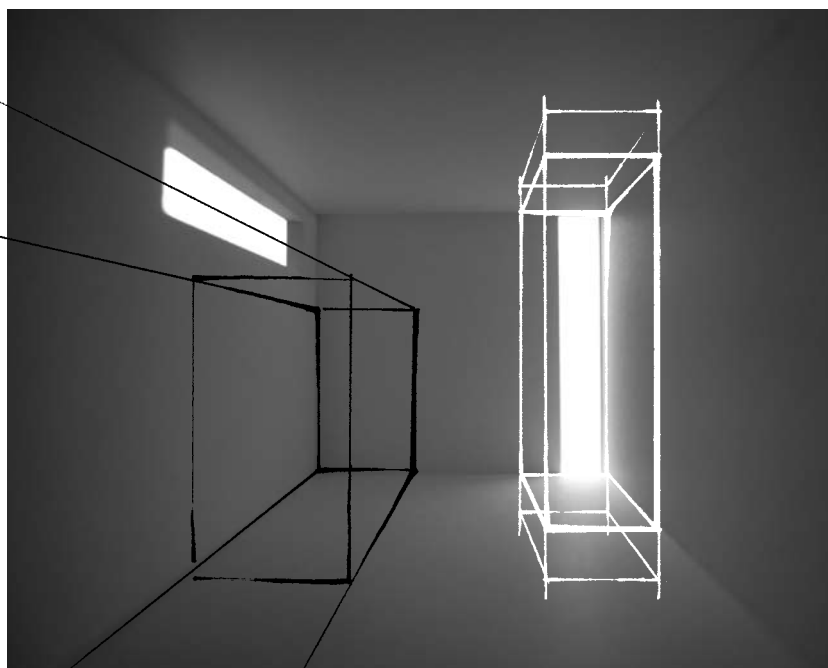

Vägguppställningar

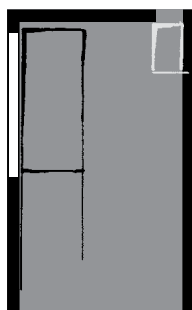

Plan

LÅGT - HÖGT

... det svarta är lägre, det vita högre. Det handlar till stor del om mina förväntningar och erfarenheter, som i alla upplevelser. I mitt minne finns ett mörkt lågt källarum med horisontella låga fönster högt upp på väggen mot taket, som trycker ihop rummet neråt. Ett högt smalt ljusinsläpp nära ett hörn, från golv till tak, som drar ut rummet både uppåt och neråt, upplevs som högst.

WS:2 » FORM & VOLYM

För att analysera och visualisera form och volym tydligare, togs beslut att vidare använda sektioner istället för vägguppställningar.

ANALYS EX: SAMLAT - UTSPRITT

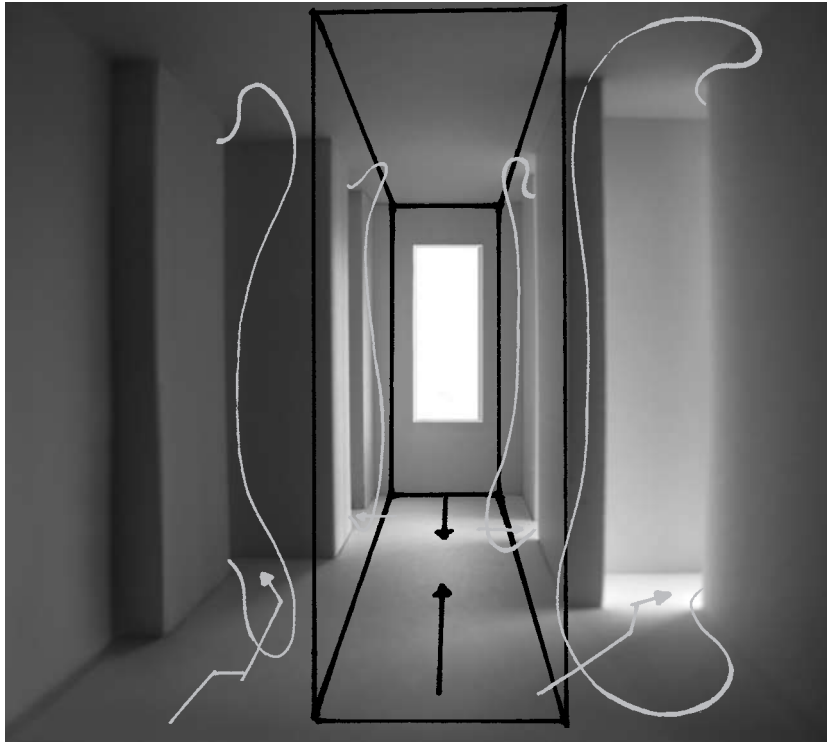

SAMLAT - UTSPRITT

... det svarta är mera samlat, det vita mera utspritt. Den centrerade raka riktningen framåt som ringas in av formerna åt sidorna som en passage, känns samlat. Det starka direkta ljuset i kontrast till det mörka, möter upp riktningen och samlar ytterligare. De rumsligheter vars form skymtas med oregelbundna förhållanden till varandra med obalanserade volymer, upplevs utspritt.

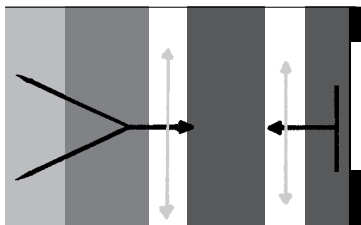

Sektion

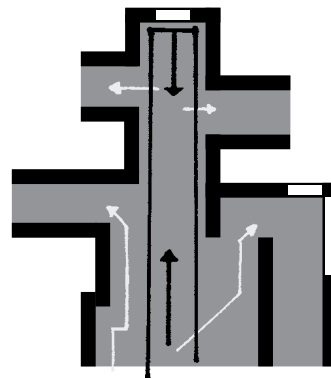

Plan

Rumsupplevelsespråket har utvecklats och är nu lite friare. Formerna och volymerna har framkallat bearbetning med riktningarna i rummet, upplevda utbuktningar och mellanrumsformer.

ANALYS EX: KLART - DIFFUST

Just denna rumslighet kändes svår att genom streck med pennan förtydliga min upplevelse. Här är texten nästan viktigare och mera förklarande.

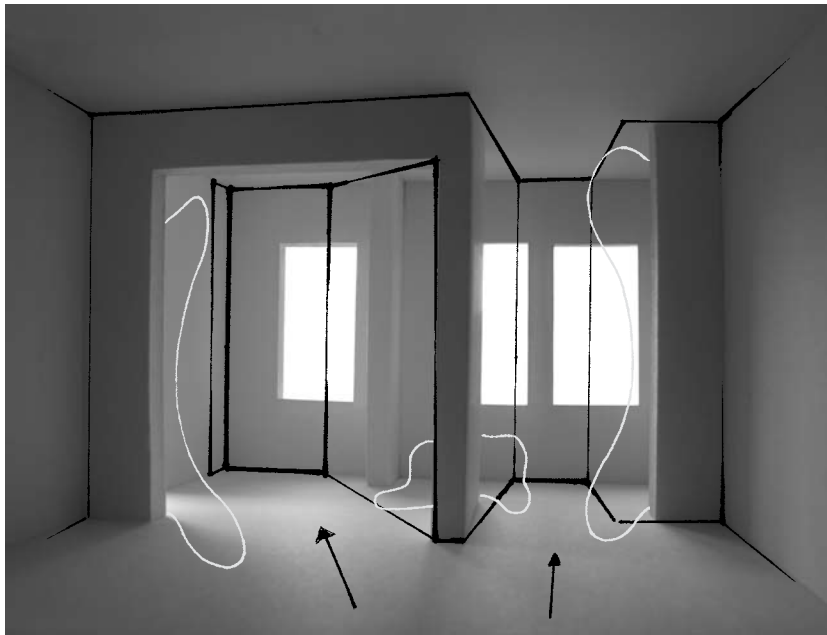

KLART - DIFFUST

... det svarta är mera klart, det vita mera diffust. Rumsligheter som har tydliga riktningar och är enkla att förstå känns klara. Rum som öppnar upp för frågor och framkallar osäkerhet. Volymer och former som ger en vag föreställning om hur rummet fungerar och att det nästan men ändå inte går att avläsa vad som finns bakom, upplevs diffusa.

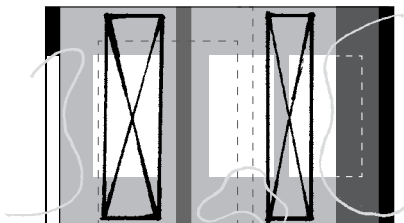

Sektion

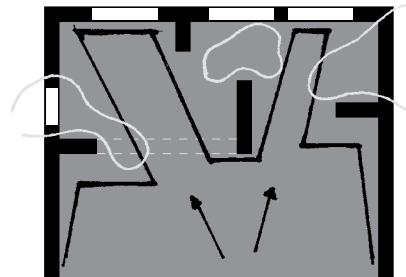

Plan

WS:3 » RÖRELSE & NIVÅER

Rumsupplevelsespråket har utvecklats ytterligare och är mera självständigt.

ANALYS EX: MONOTONT - STIMULERANDE

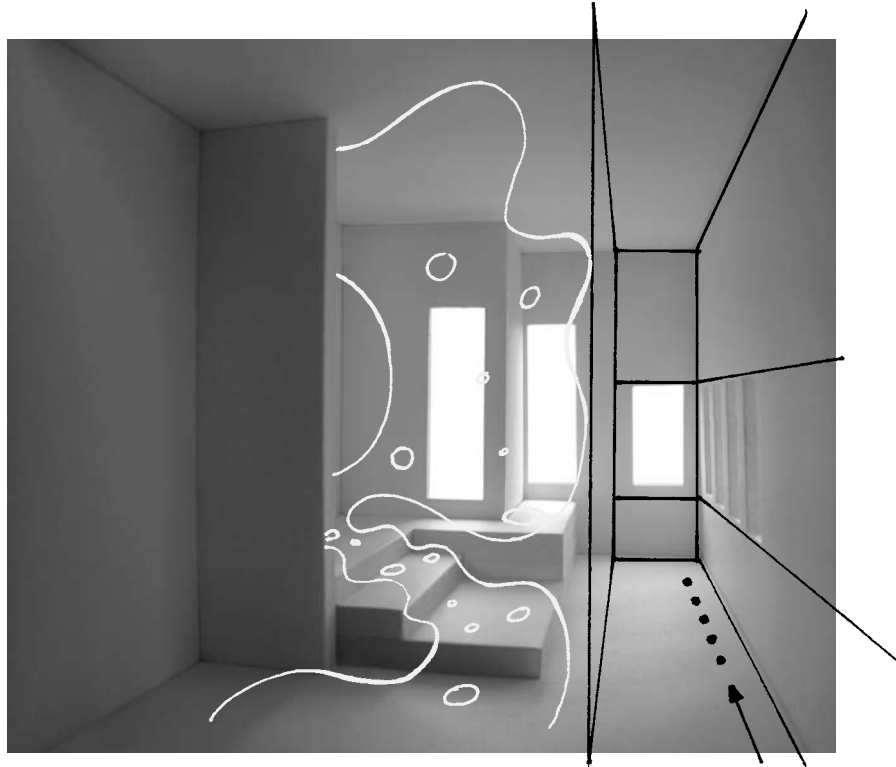

MONOTONT - STIMULERANDE

... det svarta är mera monotont, det vita mera stimulerande. En upprepning eller enkelheten i en tomhet kan kännas entoniga. När inte ljuset, formen eller rörelsen förändras utan blir statisk känns det monotont. Medan nivåernas spel med volymer och kontraster mellan ljus och skugga stimulerar rörelsen och upplevelsen.

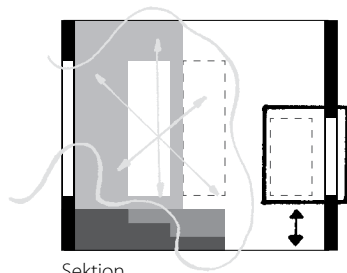

Sektion

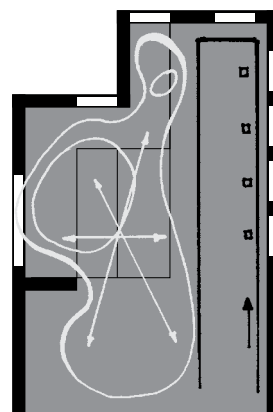

Plan

I analysen av materialet från workshop 3 har jag strävat efter att tydligt visualisera rörelsen och nivåernas påverkan men också parametrar ljus, skugga, form och volym, som tillsammans ger upplevelsen

ANALYS EX: HÅRT - MJUKT

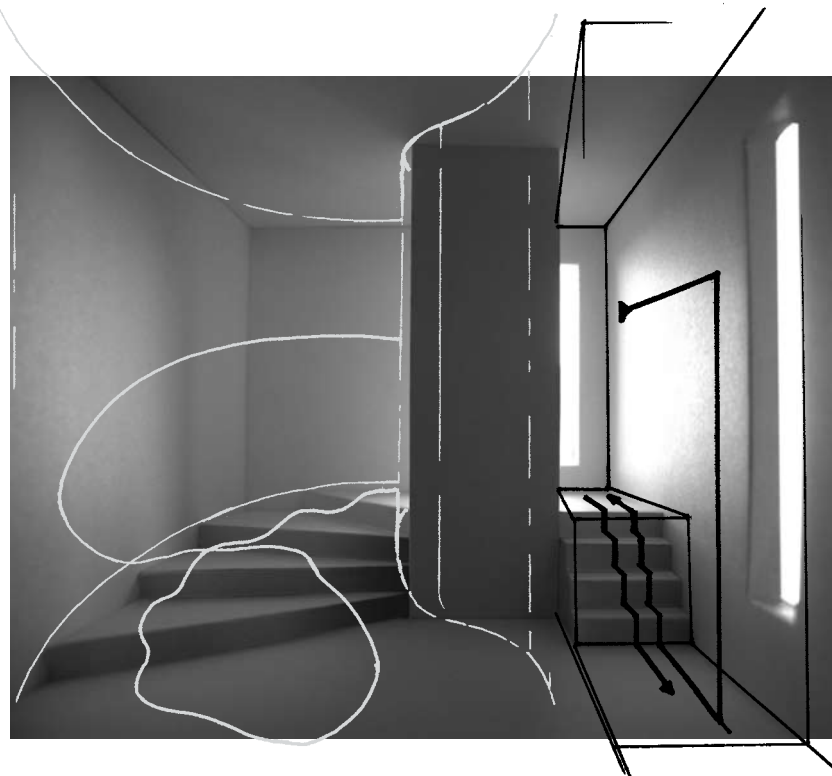

HÅRT - MJUKT

... det svarta är hårdare, det vita mjukare. Nivåerna av former och kontrasterna i ljus regisserar rörelsen. Det lena och mer utspridda ljuset tillsammans med den långsamma rytmen i stegen upplevs mjuk. Det skarpa direkta ljuset och de distinkta formernas taktliknande rörelse känns hårt.

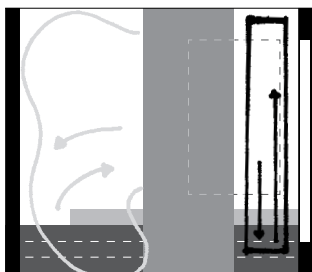

Sektion

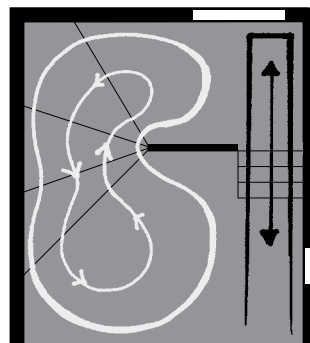

Plan

SUMMERING - ANALYS DEL 1

När det förhållandevis tunga analysarbetet var avklarat, blev min intuition om ett intressant och lärorikt material bekräftat. Analysarbetet grundades i de två frågeställningarna:

»Hur påverkar olika parametrar rummet och min upplevelse?«

»Hur kan jag kommunicera och visualisera mina tolkningar av upplevelsen?«

Kontinuerligt har frågorna begrundats, genom rumsupplevelseskisser och visualiseringarna. I analysens material finns sökandet och svaren.

Genom rumsupplevelsespråket och att rita ut mina upplevelser i flera dimensioner - planerna, vägguppställningarna eller sektionerna - kunde tankarna kommuniceras på flera och på olika sätt. Som kompletterande förklaring av tolkningen omformulerades anteckningarna som gjorts under gestaltungsarbetet till enkla och begripliga korta texter, som en kommunicerande berättelse.

Det som också kunde konstateras var att parametern flöde till viss del redan hade gestaltats. Analysen hade också motbevisat mina tidigare misstankar om att workshop 1 skulle vara basic och ganska tråkig, istället var just det resultatet mest intressant i sin, enligt mig, enkelhet och precision, orden hade också bearbetats på ett mer noggrant och eftertänksamt sätt. Kanske berodde det på att arbetet utförts i starten och därför behandlades mera varsamt. Förmodligen inverkade också de stramare reglerna. Som tidigare nämnts, ledde detta till formuleringen av workshop 4.

När projektet nu var en god bit på väg och var möjligt att överblicka, försökte jag i tanken föreställa mig hur denna förpackning skulle utformas, utifrån dess syfte att enkelt kunna gå tillbaka till arbetet. I vilket format gör sig processen och resultatet mest rättvist?

Formen för förpackningen kändes nu självklar. Det ska bli en bok.

ANALYS DEL 2

Processen i workshop 4 blev annorlunda mot de tidigare, därför kom analysmetoden också att bli en annan. Genom att resonera kring transformationer och flöden utkristalliserades formen för analysen.

Berättelsen är, som tidigare nämnts, ett bra sätt och ett förträffligt kommunikationsverktyg för rumsupplevelser. Beslutet att förpackningen ska bli en bok, påverkade troligtvis också valet att analysmetoden för workshop 4 kom att bli en berättelse. Ett arbete med att diktera en fiktiv vandring genom rumsligheterna med strävan efter ett närvarande inne i rummet, kan liknas med scenografi från en läktares avstånd. Rummen är trots allt en modell, därför kan de upplevelser som beskrivs i berättelsen bara vara antaganden och fantasi.

Precis som i Analys 1 krävdes en avvägning om vilka element som är relevanta och som kan samspela med texten. Resonemanget mynnade ut i att berättelsen ska vara i fokus men med tillhörande foton som förtydligar upplevelsen. Detta ska dock kompletteras med en karta, en översikt av vandringen utmärkt i en planritning. Samt utmärkta punkter var och vad fotona visar. Valet att inte använda sektioner eller vägguppställningar i kombination med rumsupplevelsespråkets skisser, som tidigare, grundas på antagandet att flera element stör läsarens flyt och berättelsens berättigande.

Likaså genomfördes en fas av fotoarbete och redigering. Där vinkel, skärpedjup och position var viktigt för bildens uttryck och förståelsen av upplevelsen. Samma ljusförhållanden och kameraobjektiv som tidigare, användes. Allt förarbete gjordes med syftet att förmedla min upplevelse så rättvist och tydligt som möjligt.

WS 4 » TRANSFORMATION & FLÖDE

Berättelse kommer inte redovisas i sin helhet i rapporten (med hänvisning till boken). Kartan, planritningen nedan, visar den aktuella sträckan som vidare redogörs genom ett exempel.

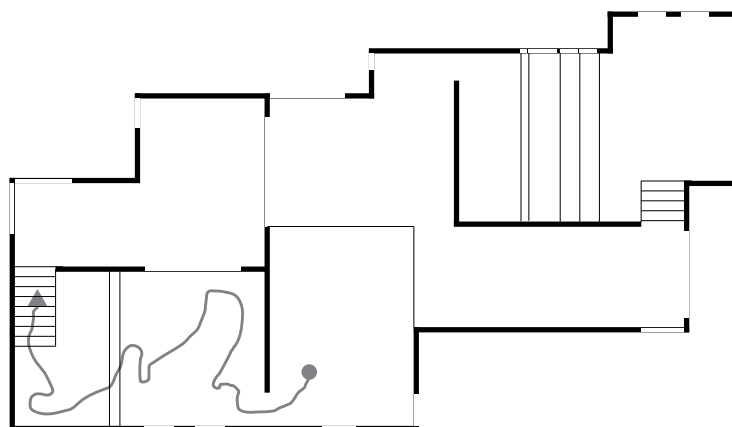

EX: UTSNITT AV BERÄTTELSE

... Med mer distinkta steg går jag nu mot den ganska smala passagen i tron om att det som väntar är befrielse och trygghet. Öppningen signalerar mera rymd, och nyfikenheten frestar till det dolda. Första tanken när rummet slutligen uppenbaras är förvåning, jag känner mig nästan lite snopen. Ljuset byggde upp förväntningarna till något annat. En siktlinje, som en pil genom rummet, far blicken mot en lång trappa längst in i rummet.

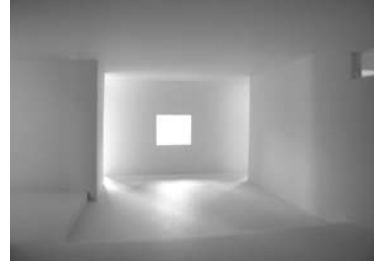

Jag kan inte se vart den leder men den verkar styra mot ytterligare ett nytt rum av ljus och mycket rymd, där uppe någonstans. Det som är mest spännande med rummet jag nyss kommit in i, är det dunkla ljuset som sipprar ner över trappstegen, det känns nästa lite mystiskt i de svaga, dämpade ljuset.

Rummet är lågt och i hörnet närmast mig känns det ännu lägre och tryckande. Den låga rumsligheten här nere och den försvinnande där uppe förvirras av en mörkt och diffus övergång. Här nere kommer ljus in från sidan, men inte tillräckligt för all yta, därför upplevs omgivningen mulen och mörk.

När jag går en bit in i rummet och vänder mig om, blir jag medveten om det lilla ljusinsläppet i det låga hörnet högt upp mot taket. Från två nivåhöjder klargörs att det finns ett rum bakom, en nyfikenhet föds om vad det kan vara. Ett par trappsteg på väg upp, blickar jag ut över det övriga rummet som precis



passerats, och gör en ny iakttagelse. Rummet är faktiskt ganska mysigt, avslappnande och omslutande, det inger harmoni och ett lugn. De fixerade men intensiva trappformerna, börjar bestigas, mot de ljusa...

SUMMERING - ANALYS DEL 2

Berättelsen är en personlig, förskönad och inbäddad beskrivning i form av svar på frågeställningarna;

»Hur påverkar olika parametrar rummet och min upplevelse?«

»Har transformationerna och flödet förändrat upplevelsen?«

Svaren på den första frågan finns i innehållet i berättelsen och genom reflektion över parametrarna och rumsligheterna har jag undersökt min upplevelse. Resonemanget kring den andra frågan bearbetades genom att jämföra berättelsen mot resultatet av workshop 1. Vidare förklaras summering och några exempel:

Det LÅNGA kändes inte lika långt. Det beror förmodligen på att det finns andra former och volymer i närheten som inverkar och att nivåskillnaden bröt linjen. Det SLUTNA förstärktes av samma orsak, fast tvärt om, på grund av alla olika typer av rymd runt omkring kändes det ännu mera slutet. HÖGT kändes högre av det låga rummet på platån i den i övrigt tunga ganska mörka rumsligheten, det höga förstärktes ytterligare genom de branta nedgående trappstegen i närheten.

Det SMALA omformades så pass mycket att parametrarna inte kändes igen, men upplevdes trots detta smalt. Misstänkt orsak till det är, något som alltid finns med i upplevelsen, den påverkande förväntan. I detta fall har troligen det tidigare arbetets erfarenheter, minne och förväntningar smittat och därför påverkat mina nya upplevelser. Här visas i plan hur det nu upplevs:

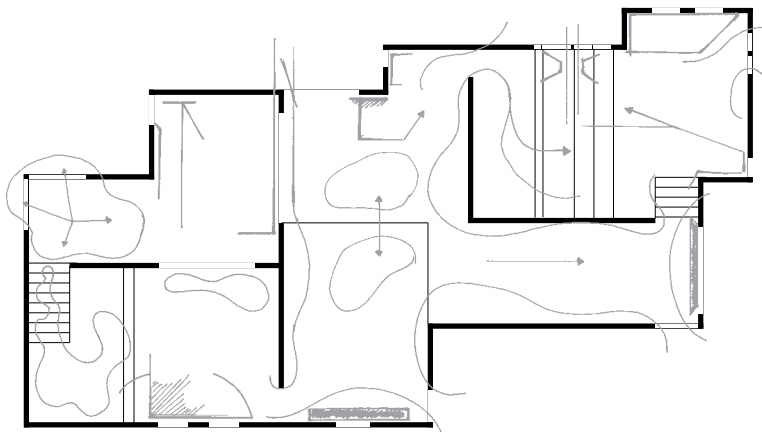

Berättelsen summerar på sätt och vis projektet, genom att beröra alla olika parametrar tillsammans dvs ljus och skugga, form och volym, rörelse och nivåer, transformation och flöde. (Vidare hänvisas till berättelsen i boken.)

RESULTAT

PERSONLIGT MÅL OCH SYFTE

Det övergripande och långsiktiga personliga målet och syftet med projektet var att få en fördjupad kunskap om rumslig gestaltning och en större förståelse för upplevelser av rum, inför mitt framtida yrke som inredningsarkitekt.

Det krävs en transportsträcka av tid, att på sikt smälta denna massa av utforskande och förstå vidden av hur projektet har påverkat, gett och lärt. Därför är det svårt att veta nu, vad resultatet egentligen har blivit, men helt säkert är att det kommer att vara till nytta i framtiden. Bara genom att arbeta igenom processen, tvingat mig själv att gestalta, att förstå, att visualisera... har lett till en större förståelse för hur rum kan upplevas och varför.

Det jag också säkert vet, är att arbetet har gett en bredare kunskap om parametrar som ljus, skugga, form, volym, rörelse, nivåer, flöden, dess förhållanden och hur de kan påverka rummet. Genom analysen har en utveckling påbörjats att hitta en skissmetod och ett rumsupplevelsespråk som fungerar, för mig.

Genom inblick och ett litet skrap på ytan av detta enorma område som kan utforskas i oändlighet, har jag byggt upp en kunskap och insikt som är början på en fördjupad förståelse för rumsligt skapande. Målen är ett livsprojekt som kommer att pågå genom hela min yrkesutveckling. Därför kan jag inte nu säga att de är uppnådda, men jag är i alla fall på god väg.

FÖRPACKNING

Min förpackning är som alla andra förpackningar, det vill säga ett skal. Vars materiella existens går ut på att hålla ihop och packetera ett visst innehåll. En förpackning är i bästa fall praktisk och informativ, där just innehållet är det väsentliga och utgör substansen. Hade det inte varit för innehållet hade det heller inte funnits någon förpackning.

Projektets resultat är innehållet i boken, inte boken i sig.

Förpackningens syfte och verkan är:

Genom att summera processen, görs ett avslut och avstamp från det utforskande arbetet, för att kunna reflektera och utveckla processsystem och metoder.

Genom att arkivera processen och packetera i en bok, möjliggörs tillbakablickar, för att minnas och fortsätta reflektera, kritisera och ytterligare fördjupa förståelsen för upplevelser. Materialet kan också användas som diskussionsunderlag eller inspiration. Utveckla kommunikationsvägar och visualiseringar med rumsupplevelsespråket.

Trots avsikten är jag fullt medveten om att alla situationer är olika. Yttre och inre omständigheter påverkar alltid variabler av parametrarna. Jag, eller någon annan, kommer aldrig t ex kunna säga: »Stort, jag vet hur det är, vi gör så här«

Alla upplevelser är alltid subjektiva, en specifik upplevelse kan inte ges till någon annan. Därför kan ingen t ex säga: »Detta kommer att upplevas stort«

Men jag kommer att göra försök. Jag kommer skapa rum som eventuellt kan upplevas på ett visst sätt, för det är det arkitekter gör. Vi gestaltar vår egen uppfattning om upplevelser och våra tolkningar av dem, åt andra. Även om arkitekter inte kan tvinga in människor till en viss känsla regisserar vi rum så de kan associeras till vissa tillstånd eller beteenden. För att kunna kommunicera inom ordningen använder vi verktyg i form av visualiseringar och berättelser i olika former.

MINA UPPLEVELSER - DINA TOLKNINGAR

Förståelsen av projektet gav boken titel: »Mina upplevelser - Dina tolkningar«

Den sista och avslutande delen av processen var att utforma själva förpackningen, boken. Trots att den i första hand var till för egen arkivering, skulle andra kunna ta del av mitt arbete på ett lättillgängligt och begripligt sätt. Innehållet är inte några sanningar eller generella regler. Det är kanske inte ens så intressant att vi tycker lika? Flera olika upplevelser av ett och samma rum är mera färgrikt och tänkvärdt. Det är diskussionen i sig som är spännande och meningsfull.

Att förpacka i formatet bok ger möjlighet att delvis styra mottagandet av materialet. Att först visa bara bilderna av rumsligheterna, helt utan förklaring, så andra fritt kan associera hur de upplever och tolkar. Att på nästa sida presentera helheten av min upplevelse, så andra kan diskutera, hålla med eller tycka emot och göra sina tolkningar. Upplägget - varannan sida bild, varannan förklaring - kommunicerar resultatet optimalt. Läsaren kan ha ett fritt förhållningssätt och möjligheten att själv välja: Vad? När? Hur boken kan tolkas?

Boken är indelad i fyra kapitel, fokuseringsområdena. I inledningen förklaras kort projektet, metoden och en summering av alla orden, så läsaren får en bild av innehållet. Boken har, enligt mig, en enkel och enhetlig layout som ger både en översiktlig och detaljerad vy.

Inför layoutarbetet sågs alla visualiseringar över så att de var förståliga och läsbara. Boken har formatet höjd 210 mm, bredd 260 mm, svartvit och ca 70 sidor inklusive inledning och annat kringmaterial. Boken har inte gjorts för att produceras eller ges ut till andra. Det är en fiktiv uppgift som jag tilldelat mig själv med syftet att försätta min tanke i ett utifrånperspektiv och iscensätta att innehållet ska förstås av andra. Kommande exempel visar en sida från varje kapitel. (Vidare hänvisas till boken.)

EX: UTSNITT LJUS & SKUGGA

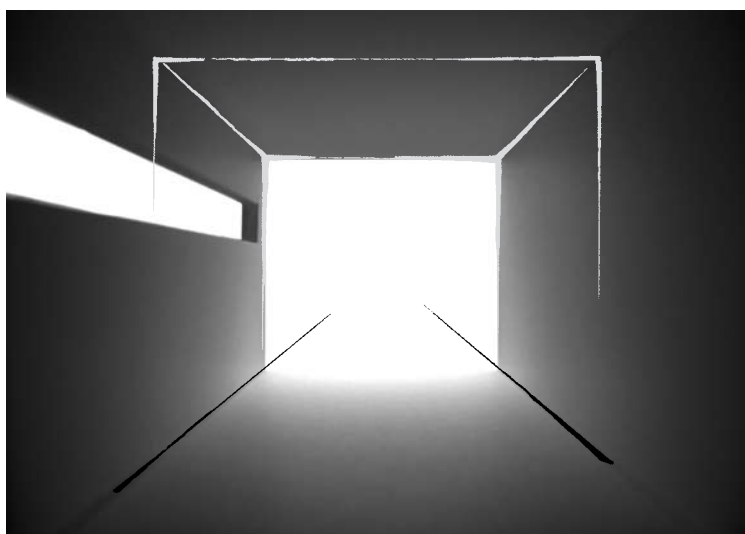

» LÅNGT KORT«

... det svarta är längre, det vita kortare.
Ljusets verkan med det försvinnande golvet upplevs långt, nästintill oändligt och de långsmala horisontella mot förgrunden försvinnande fönstret gynnar längden. Den starka kontrasten i takets avkapade ände känns kort och den solida mörka sidan förstärker denna korta känsla.



Väggupställningar

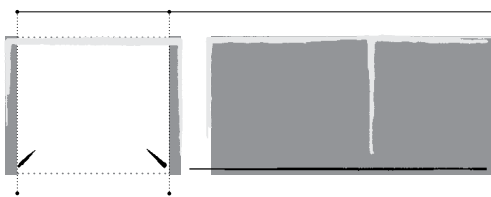

Plan

EX: UTSNITT FORM & VOLYM

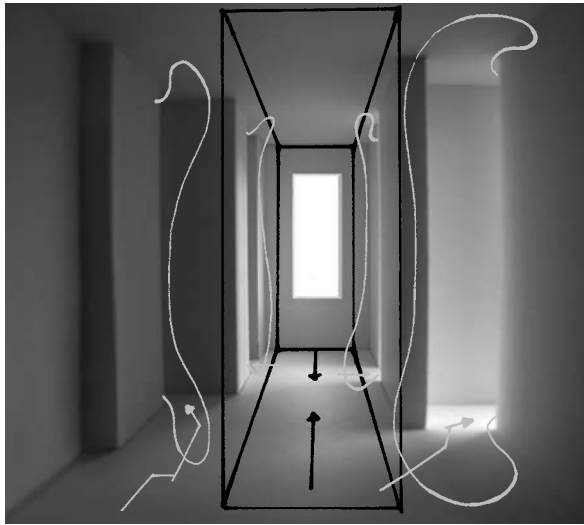

» SAMLAT UTSPRITT«

... det svarta är mera samlat, det vita mera utspritt.
Den centererade raka riktningen framåt som ringas
in av formerna åt sidorna som en passage,
känns samlat. Det starka direkta ljuset i kontrast
till det mörka, möter upp riktningen och samlar
ytterligare. De rumsligheter vars form skyntas med
oregelbundna förhållanden till varandra
med obalanserade volymer, upplevs utspritt.

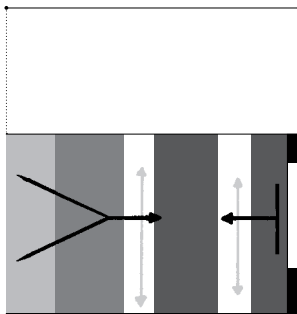

Sektion

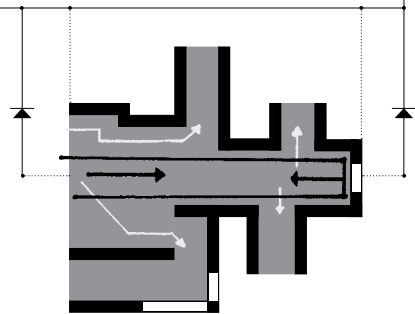

Plan

EX: UTSNITT RÖRELSE & NIVÅER

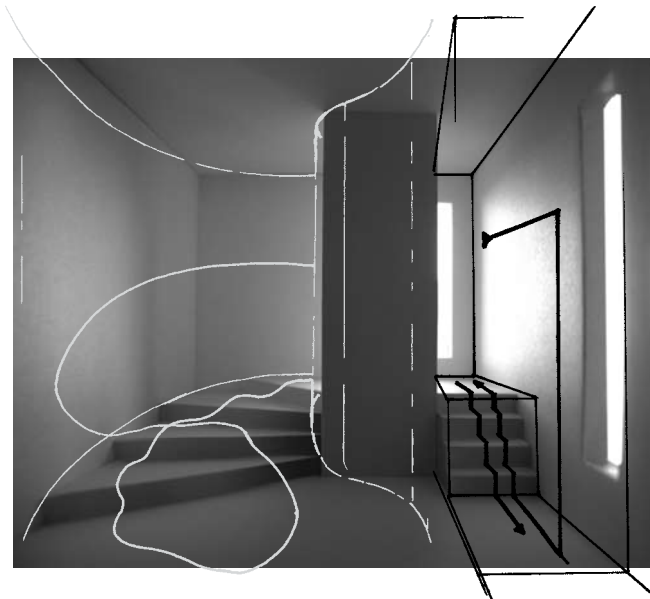

» HÅRT MJUKT«

... det svarta är hårdare, det vita mjukare. Nivåerna av former och kontrasterna i ljus regisserar rörelsen. De lena och mera utspridda ljuset tillsammans med den långsamma rytmen i stegen upplevs mjuk. Det skarpa direkta ljuset och de distinkta formernas taktliknande rörelse känns hårt.

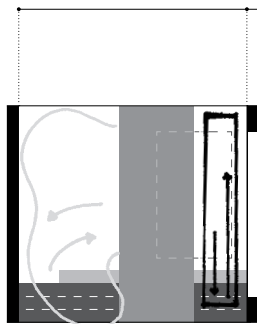

Sektion

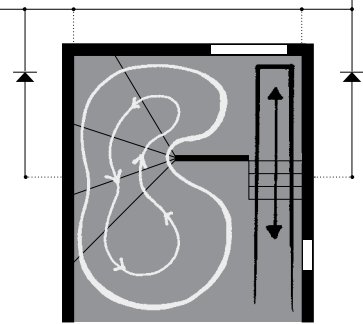

Plan

EX: UTSNITT TRANSFORMATION OCH FLÖDE

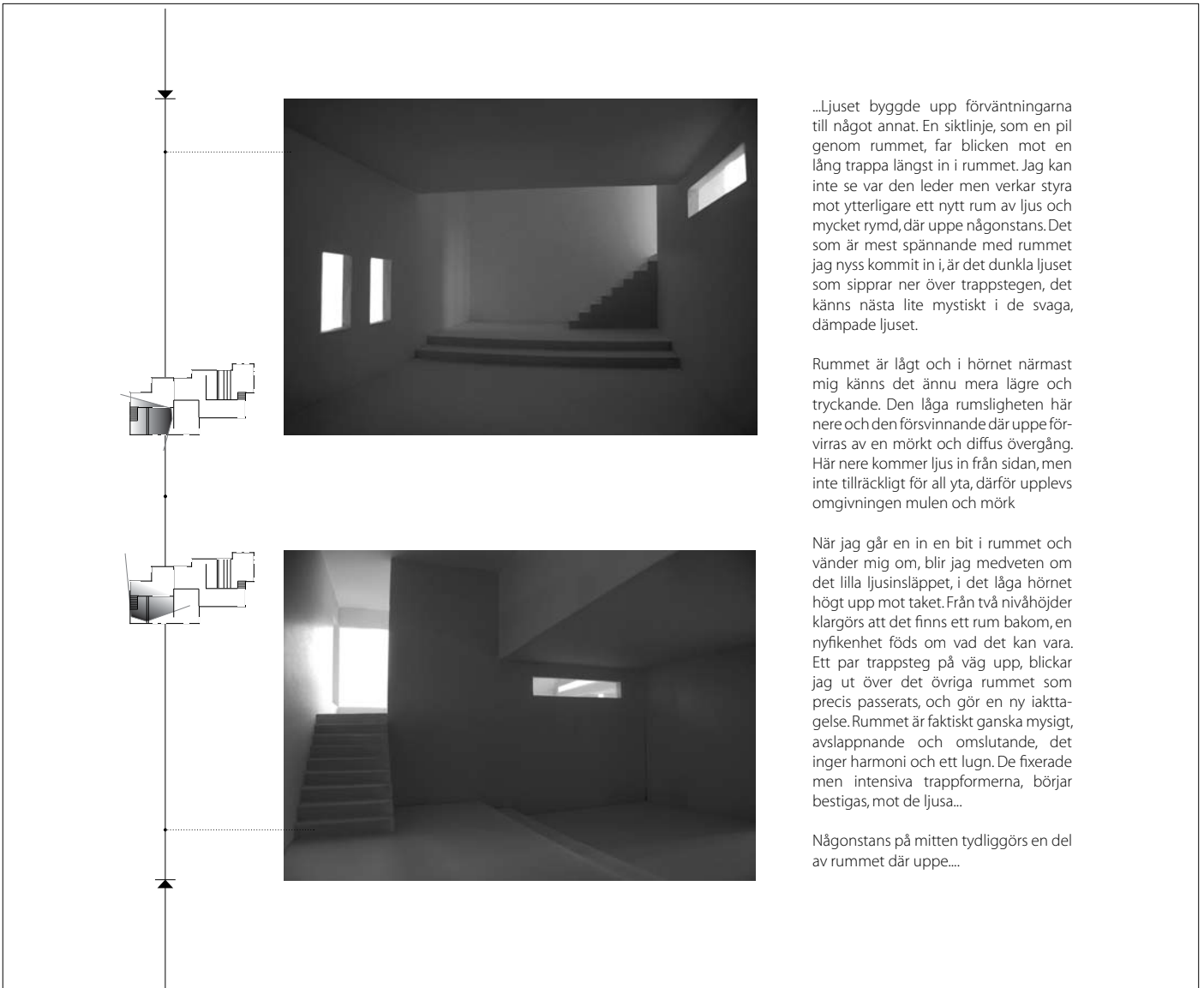

...Ljuset byggde upp förväntningarna till något annat. En siktlinje, som en pil genom rummet, far blicken mot en lång trappa längst in i rummet. Jag kan inte se var den leder men verkar styra mot ytterligare ett nytt rum av ljus och mycket rymd, där uppe någonstans. Det som är mest spännande med rummet jag nyss kommit in i, är det dunkla ljuset som sipprar ner över trappstegen, det känns nästa lite mystiskt i de svaga, dämpade ljuset.

Rummet är lågt och i hörnet närmast mig känns det ännu mera lägre och tryckande. Den låga rumsligheten här nere och den försvinnande där uppe förvirras av en mörkt och diffus övergång. Här nere kommer ljus in från sidan, men inte tillräckligt för all yta, därför upplevs omgivningen mulen och mörk

När jag går in en bit i rummet och vänder mig om, blir jag medveten om det lilla ljusinsläppet, i det låga hörnet högt upp mot taket. Från två nivåhöjder klagörs att det finns ett rum bakom, en nyfikenhet föds om vad det kan vara. Ett par trappsteg på väg upp, blickar jag ut över det övriga rummet som precis passerats, och gör en ny iakttagelse. Rummet är faktiskt ganska mysigt, avslappnande och omslutande, det inger harmoni och ett lugn. De fixerade men intensiva trappformerna, börjar bestigas, mot de ljusa...

Någonstans på mitten tydliggörs en del av rummet där uppe....

SLUTSATS

REFLEKTION ÖVER PROCESSSYSTEMET

Insikten av arbetssättet, detta nät av olika processer, gav under projektets gång klarhet i det komplexa processsystemet. Som i efterhand och med hjälp av diagrammet är mer begripligt. (Förklarades delvis i genomförandets inledning.)

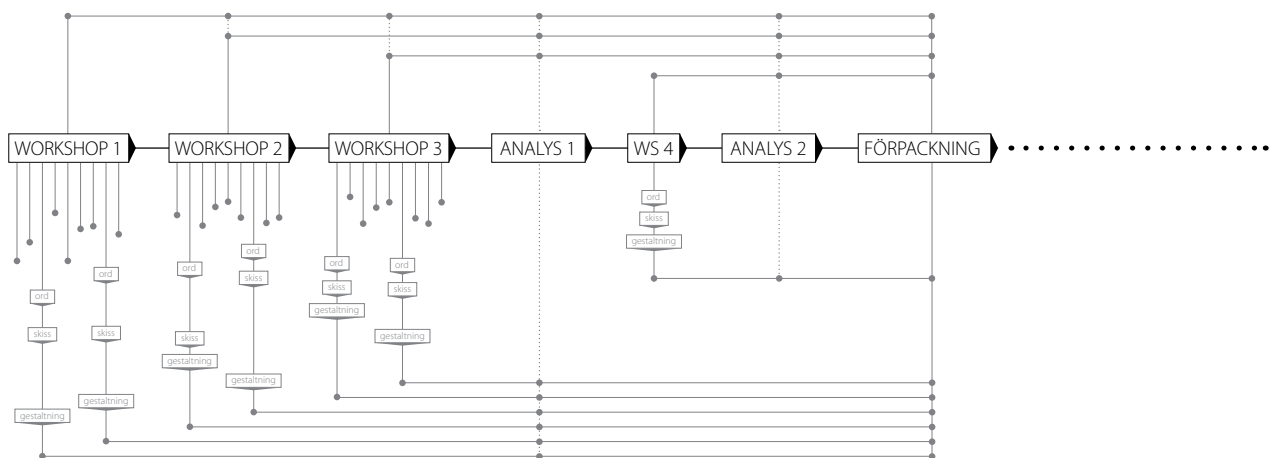

Den svarta horisontella linjen utgör den övergripande processen, enligt metoden. De grå vertikala nedre linjerna visar underprocesser. Diagrammet visar sju av dem detaljerat, som även har varit de exempel som använts genom rapporten. De grå vertikala övre linjerna visar fokuseringsområdena med dess process. Heldragna svarta och grå linjer visar själva händelsen, länkar till faser och utveckling framåt (—). Punkterna markerar avstamp och reflektion (•). De prickade linjerna markerar påverkan och bearbetning (-----).

Den övergripande processen styrde arbetet framåt mot målet enligt metoden, där faserna genomfördes i tur och ordning. Ändringarna som påverkade och utvecklade systemet medförde underprocesserna, (övre och nedre länkarna).

De övre länkarna handlar om fokuseringsområden, ex: WS 1 - Ljus & Skugga: Hur ljus och skugga först har summerats individuellt (punkt). Vidare hur de har påverkat och bearbetats i övriga workshops. Hur ljus och skugga har analyserats genom individuell reflektion och vidare summerats tillsammans (prickad linje). Arbetet med förpackningen har genomförts på samma villkor, (heldragen linje).

Beslutet om fokuseringsområdena kom att påverka hela arbetet. Nu i efterhand är jag nöjd med indelningen. Det underlättade genomförandet och analysen. Genom indelningen, har resonemanget tydligare fokuserats på de aktuella parametrarna, som troligtvis också lett till ytterligare fördjupad förståelse.

Trots indelningen har områdena, kors och tvärs, flutit in i varandra, därför har diagrammets linjer inga riktningsspilar, allt hänger ihop med allt.

De grå linjerna i nedre delen av diagrammet handlar om hur varje ordpar individuellt genomförts. Nio olika genomföranden under workshop 1-3, och en för workshop 4, där ord, skiss och gestaltning har utförts olika. Diagrammet visar sju av dem detaljerat, som också har använts som exempel genom rapporten, i respektive fas. Precis som med fokuseringsområdena har de först bearbetats individuellt, vidare påverkat analysen och visualiseringarna. Alla underprocesser är egentligen parallella men har smittat varandra i varje möte, därför är de på ett eller annat sätt besläktade.

Delarna i systemet utgör projektet och är alla lika viktiga: Metodutvecklingen, Gestaltningssarbetet, Skissmetoden och Rumsupplevelsespråket. Förståelsen för Upplevelserna och Tolkningarna, i Analysen. Visualiseringarna och Kommunikationen med Ritningar, Berättelser, Ord och Bilder. Processsystemet har visat och lärt nya resonemang och nya sätt att arbeta, som kommer att finnas med framöver.

Diagrammet kan även användas för att förstå och förklara vad som är resultatet. Det är alltså inte den lilla vita rektangeln som det står förpackning på, utan innehållet, massan av allt de andra, alla linjer, alla punkter. Vidare återstår att förstå vad resultatet, dessa 28 processer och lite till, egentligen innehåller. Men de svarta punkterna i slutet markerar, övertydligt att massan lever vidare i framtiden, där någonstans finns även svaret på vad det egentliga resultatet är.

REFLEKTION ÖVER METODEN

Genom fundering, diskussion och bildlig bearbetning i synopsisfasen (se bilder i Bilaga 3) justerades projektformuleringen i flera omgångar. Arbetet utfördes innan projektet startade och innebar egentligen utformningen av metoden. I stort har metoden följts, den har också varit helt outhärlig. Utan den hade inte projektet varit genomförbart i detta utförande; det kan antas att i och med metoden har nivån på projektet höjts. I efterhand är jag nöjd med det kritiska granskandet som medförde ändringarna.

De större förändringarna påverkade metoden markant, till ett mera innehållsrikt och förståeligt format. Det som dock kan konstateras är att arbetet med workshop 4 egentligen behövde mer tid. Alternativen var att genomföra snabbt eller inte alls. Valet gjordes och konsekvenserna, att inte kunna genomföra eller bli nöjd, accepterades. Men även nu efteråt hade inte någon annan del eller tid försumrats. Det arbetet får överlåtas till framtida projekt.

Regeln inom referenser "...jämföra med samtida och dåtida arkitektur..." Har överhuvudtaget inte behandlas. Det beror på riktningen projektet tog. Att studera arkitektur är på sätt och vis något jag alltid gör, men gällande just det här projektet får det, med glädje, överlåtas till framtiden. I utbyte kom ett oväntat och otroligt intressant möte med Arne Branzell. (Se mera i Samtal med Branzell.)

Förhållningssättet till metoden har varit seriöst och konstant. Distansen mellan metoden och arbetet har däremot haft lösa tyglar. Jag har varit öppen för intuitionen och undermedvetet handlande. Inte tvingat fram eller hållit tillbaka något, allt för att släppa den utforskande och experimentella kreativiteten fri, för att kunna vara lyhörd mot mina upplevelser.

De motgångar som stötts på har inte varit av praktisk art utan min egen förvirring. En osäkerhet i resonemanget om upplevelsen där det rumsliga tankearbetet gått på högvarv. Men när den tillfälliga förvirringen har lossnat har istället eufori och förnöjsamhet tagit över. Tidsplanen har inte slaviskt följts, inom den uppskattade tidsåtgången för varje moment, har arbetet helt enkelt fått löpa i sin takt. (Se Tidsplan - uppskattad och reell i Bilaga 2.)

SLUTSATS - FRÅGESTÄLLNINGAR

Att rumsupplevelser alltid är olika och alltid subjektiva, var jag medveten om innan. Troligtvis beror det på felformulering från början, men svaren på frågeställningarna är inte enkla att besvara och beskriva i ord. Ett svar på samtliga skulle kunna vara - olika. Det låter simpelt, men det är faktiskt så det är.

» Hur kan orden gestaltas till mina rumsliga upplevelser? «

Uppleva och reflektera... Genom att bearbeta och tolka ordens mening och betydelse, genom olika skissmetoder: som testa-och-känna, tankebilder, separat eller gemensam bearbetning, minnen eller association, bättre eller sämre intuition...

»Hur påverkar olika parametrar rummet och min upplevelse?«

Beroende på skissmetoden och bearbetning, tillsammans med förväntningar och övrig kontext, påverkar parametrar upplevelser av rumsligheter inom rummet, som leder till associationer...

»Hur kan jag kommunicera och visualisera mina tolkningar av upplevelsen?«

Först genom att själv förstå upplevelsen formulerades tolkningen enligt rumsupplevelsespråket. Skisserna tillsammans med ritningar, bild, ord och berättelsen summerades till en enkel, men personlig visualiserad helhetsbild.

»Hur kan processen och analysen förpackas till ett material som andra kan tolka? «

I en lättillgänglig, enkel, tydlig och översiktlig bok.

Samtliga individuella och komplexa svar finns i innehållet, med hänvisning till boken och övriga rapporten. Förståelsen över processsystemet, analys- och metodutvecklingen, tillsammans med rumsupplevelsespråket, har varit vägen mot svaren.

DISKUSSIONSFRÅGOR

Frågorna har använts för att driva diskussionen framåt, genom att reflektera och resonera kring tankar som frågorna leder till.

»Har transformationerna och flödet förändrat upplevelsen?«

Resonemanget finns i Summering - Analys del 2.

»Hur kan det finnas så många olika upplevelser i samma rum? «

Frågan har funnits med genom hela projektet och resonemanget har inte gett något definitivt svar, men lett till en liten insikt och lite större förståelse. Det handlar om den dynamiska karaktären på rummet, en variation och en rytm som stimulerar sinnen och som ger flera upplevelser i samma rum. Det handlar om att bearbeta och skapa en balanserad mix av parametrar som tillsammans regisserar spännande och intressanta rumsligheter. Det handlar om vad som känns men inte syns, tomhet, rymd, mellanrum, rytm, om flöde... det handlar om hur rum skapas och sammanlänkas i flera dimensioner med variation.

SLUTSATS - PROJEKTETS MÅL OCH SYFTE

De mål som sattes upp för projektet har nu i efterhand blivit ganska ointressanta, men har till större delen uppnåtts. Ordparen har gestaltats genom mitt sätt att tolka dem. Analyserats och på nytt gestaltats, flyttat fokus till ett utifrånperspektiv och samtidigt diskuterat och värderat arbetet. Sökt och hittat: Vad, Hur och Varför i varje enskild rumslighet. Och vidare summerat processen i en bok.

Målet: Att följa metoden... har inte uppnåtts. Ändringarna tillkom dock på grund av att delmålet: ...att behålla närvaron i en öppen och kreativ process, har följts. I övrigt har målen nåtts, på mitt sätt. Man kan göra det på tusen andra, men eftersom projektet handlar om mina upplevelser, så kunde arbetet inte utföras på annat sätt än mitt eget.

Syftena med projektet har nu i efterhand blivit begripliga och besannats, troligen var de berättigade och nödvändiga formuleringar för projektet. Det är tydligt att det krävdes möjlighet, tid, ramar och distansering för att möjliggöra processen.

VIDARE RESONEMANG

Kort sagt har hela projektet varit superintressant och troligtvis väldigt lärorikt. Hela området är enormt och tar minst halva livet att lära, om man överhuvudtaget kan det. Det handlar till största delen om upplevelser och upplevelser är inte något man lär sig. Undersökandet skulle kunna bli grund för masterstudier, till och med ett forskningsprojekt. Det jag menar är att även om just detta projekt har fått ett slutdatum i sammanhanget så är det för mig bara en början. I framtiden kommer boken kunna återblickas, rumsupplevelsespråket utvecklas och ett liknande processsystem testas.

Arkitekter har ett stort ansvar, vi skapar och gestaltar utifrån våra upplevelser, därför är det viktigt att ha kunskap och insikt över våra egna och möjliga upplevelse, och hur parametrar kan påverka. Utifrån flera olika vinklar ur hållbarhetsperspektiv är det viktigt att rum i variation stimulerar sinnet och tillståndet, hos människan. Jag tror att de allra flesta arkitekter besitter denna förståelse och kunskap men bland alla regler och krav tappas upplevelsen bort i vardagen.

Jag hoppas att genom detta, och liknande projektet i framtiden, ska jag kunna skapa rum som ger ett mervärde. Men på sikt är förhoppningen egentligen att istället för extrautrustning, ska rumsupplevelsen bli en standard, lika viktig som funktion, ekonomi o s v. Att upplevelsen alltid finns med i beräkningen.

REFERENSER - SAMTAL

MINA UPPLEVELSER

Jag har ordagrant haft ett samtal med mig själv, men diskussionen och resonemanger har till större delen pågått genom rumsupplevelsespråket. Skisserna: streck, pilar, bubblor, prickar, linjer, punkter, kludd, cirklar...och andra symboler. Språket är en blandning av min tolkning av Brazells notationsspråk och en öppenhet för mina ingivelser om upplevelsen. De största skillnaderna, mot Branzells, är att jag har använt språket tredimensionellt, i gråskala och med sämre kontroll och saknad av ett tydligt system för symbolerna och linjerna.

Språket har kontinuerligt, kritiskt granskats genom projektet, för att stämma av att det är sanningsenligt mot mina upplevelser, begripligt och att de faktiskt berättar något. Därför har rumsupplevelsespråket konstant utvecklas och kommer förhoppningsvis att fortsätta fördjupas.

BRANZELL

Arne Branzell är arkitekt och har forskat om rumsupplevelser och erhållit doktorkompetens 1976. På slutet av 50-talet jobbade han hos Alvar Aalto. Sedan mitten av 70-talet driver han eget kontor med inriktning på hus, stadsplanering, trafikarkitektur samt glasformgivning för Kosta, Orrefors och Holmegaard. Dessutom arbetar han som lektor i visualiseringsteknik på CTH, han har gett ut flera böcker om upplevelsen av rummet och hållit föreläsningar i ämnet. På hans hemsida formulerar han själv sitt arbete:

» Min forskning har främst handlat om hur man under arkitektens skisstadium söker sig fram till bästa lösning. Jag har föreslagit ett nonverbalt notationsspråk som kan tjänstgöra som påminnare om resulterande rumsupplevelser, samtidigt som de fysiska förutsättningarna formuleras. Jag har särskilt sysslat med en för mig mycket viktig aspekt, nämligen upplevelsen av rummet omkring och emellan föremålen. «

När jag kontaktade honom ville han gärna ses och diskutera projektet och hans idéer om ämnet. Under det flera timmar långa mötet sa han många tänkvärda ord, allt kommer inte redovisas här. Hans engagemang och stora intresse för ämnet och den goda viljan att dela med sig av insikter, hans bilder och teckningar, gjorde starkast intryck på mig. Hans engagemang gav bekräftelse att det jag gör har ett värde, som vidare lyft projektet till en ny nivå.

Bland annat sa Branzell: »du gör en personlig semantisk förklaring av rum«

Det upplevelsespråk »notationsspråk« som Branzell utvecklat är en vidareutveckling på stadsplaneraren Kevin Lynch symboler:



a

De skapades på 60-talet för att beskriva orientering i stadsrummet, men Branzell menar att det kan appliceras på alla rum. De som Branzell tillfört språket är tecknet för upplevd rymd och rumslighet (t. h.), också själva användandet och kombinationen av andra symboler, som troligtvis har influerats av erkända semantiska regler. Tillämpningen av linjer i notationspråket är tydligt besläktat med grundläggande ritningstekniker och visualiseringar. I boken »Att notera rumsupplevelser« förklarar Branzell det han kallar, Olika rymdbegränsningar:



b

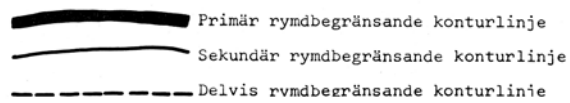

c

Också ytterligare hur olika sätt att använda pennan förtydligar och kompletterar rymdbegränsningarnas linjer:

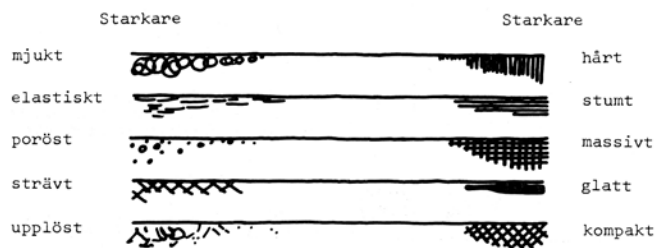

d

Det förklaras också hur denna modell, nedan, kan användas för att studera dynamiken i ett rum genom polära värderingar. Med förtydligande att det inte är givet att polariteten är helt rätlinjig som modellen anges. Ex:

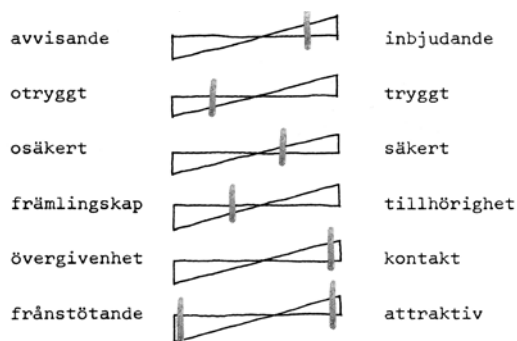

e

Branzell använder även färgkodningar på linjerna som förtydligar skillnaden på fysisk verklighet (svart) tid, rörelse, sinnesförmimelse (röd), rymdupplevelser (lila) och övriga upplevelser (blå). Vidare förklarar han i boken hur symbolerna och

linjeskillnaderna genom styrka eller svaghet kan kombineras och med pilar eller punkter ytterligare tydliggöra riktningar och strävan i rummet. Spåket är så pass utvecklat att Branzell framgångsrikt använder det i diskussion med kommunpolitiker, byggherrar, beställare o s v. (Se exempel i Bilaga 4.) Han upplever dock det svårare med arkitekter och skyller det delvis på utbildningen.

Under ett bostadsprojekt gjorde han också studier där två sjuåriga barn har ritat upp sitt hem i planvy, samtidigt ritade Branzell själv ut sina upplevelser på den ursprungliga planen. I jämförelse är de överraskande lika, den barnsliga förståelsen för rum är mera sann sin upplevelse.

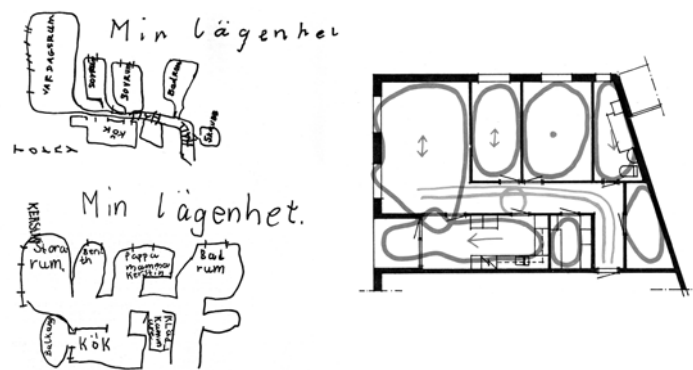

Slutligen visas en mycket bra illustration varför upplevelser alltid är subjektiva och olika: »De tre tidsrummen: Förväntansrum - Nurummet - Minnets rum.«

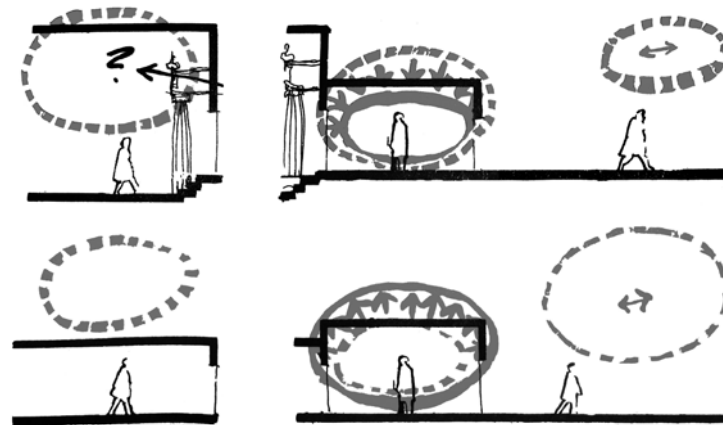

Samtliga illustrationer i sammanhanget är Branzells egna, ur hans böcker.

»Att notera rumsupplevelser« (1976). Bildhänvisning: a- sida 10. c- sida 22. d- sida 22. e- sida 28.
 »Något om...« (2007). Bildhänvisning: b- framsidan. f- sida 35. g- sida 13.

SUSANN & KAJSA

Susann Wessely är inredningsarkitekt och Kajsa Sperling är ljusdesigner, de arbetar båda på White Arkitekter. I starten av projektet tänkte jag att samtalen skulle handla om de, utifrån deras professioner, upplevde som jag? Men under projektets gång kändes det inte primärt, utan istället själva kommunikationen och visualiseringarna, därför kom samtalet främst att handla om det.

Jag hade förberett, som tidigare nämnts, ett antal olika kombinationer av element, för att testa om de var begripliga, om det framgick vad som försökte förklaras. Resonemanget inleddes generellt, om vilka boken vänder sig till, syftet och målet med projektet och boken? Men samtalet fokuserades till största delen på ett par rumsligheter, där varje linje detaljerat värderades. Diskussionen om hur min upplevelse visualiserats kom att utveckla rumsupplevelsespråket. Det som poängterades var att genom att använda både plan, sektion och bild, kunde rumsupplevelsespråket ta större plats och förklaras i flera dimensioner. Det var ett mycket givande samtal och deras tankar om hur detta bäst visualiseras, togs med i resten av projektet.

I slutet av samtalet resonerades det kring avstickare som borde bearbetas, såsom välvda former och blanka ytor; hur de egenskaperna verkligen skulle inverka. Men utifrån projektets formulering och den relativt knappa tiden beslutades att det är något som får överlåtas till framtida projekt.

HANDLEDARE, JONAS CARLSSON

De tre handledningstillfällena med Jonas Carlsson, arkitekt och universitets adjunkt på HDK, har varit fokuserade på tre olika områden. Det första tillfället handlade om generella funderingar och förståelse över projektet. Han sa: »Det du gör är en egotripp i rumsgestaltning«.

Det andra tillfället var under analys del 1, då WS 1-3 var genomförda och det var dags att ta steget vidare. Jag hade förstått att vägvalet var avgörande för hur projektet skulle utvecklas. Samtalet kom att handla om vad som var intressant och vad som var viktigt, då jag var ganska förvirrad och hade svårt att uttrycka var som egentligen hade gjorts. Det tredje och sista handledningstillfället var mera konkret och fokuserades på rapporten och presentationen, vad som var viktigt att ta upp och vad det egentliga resultatet blivit.

Samtalen har varit mycket bra och Jonas har handlett projektet i rätt riktning och framför allt bidragit till att mina tankar har blivit till ord. Han ritar ofta små sektionsritningar över tid, händelser och mål, det är en kommunikationsmetod som fungerar väldigt bra och gör svåra saker lättare att förstå, som t ex processsystem.

REFERENSLISTA

LITTERATUR

Branzell, Arne. (1976). »Att notera rumsupplevelser«
Stockholm, Statens råd för byggnadsforskning.

Branzell, Arne. (2008). »Konst i offentlig miljö - En framtidsfaktor i Fyrbodal«
Fyrbodals kommunalförbund.

Branzell, Arne. (2007). »Något om.....« Tredje utgåvan.
Göteborg, CTH, Sektionen för Arktekt.

Cullen, Gordon. (1961). »Townscape« London, The Architectural Press.

Pham, T. Hien, (1995). »Abstraction and Transcendence:
Nature, Shintai, and Geometry in the Architecture of Tadao Ando«
Dissertation.com.

WEBBSIDOR

Arne Branzell
<http://www.arnebranzell.com/> (2008-03-03)

Pham T. Hien. Abstraction and Transcendence -
Nature, Shintai, and Geometry in the Architecture of Tadao Ando
<http://books.google.se/books?id=1thRtPLTYioC> (2008-03-20)

BILDER

Arne Branzells illustrationer, är lånade med muntligt tillstånd för detta projekt.
(Referenser - Samtal, Branzell, sida 47-49). Arne Branzell äger rättigheterna.

I övrigt är samtliga foton, teckning och illustrationer mina egna och därav äger
Eva-Johanna Sandberg rättigheterna för dessa bilder.

BILAGA 1

HHSTYLE/CASA - TADAO ANDO

» interiör «

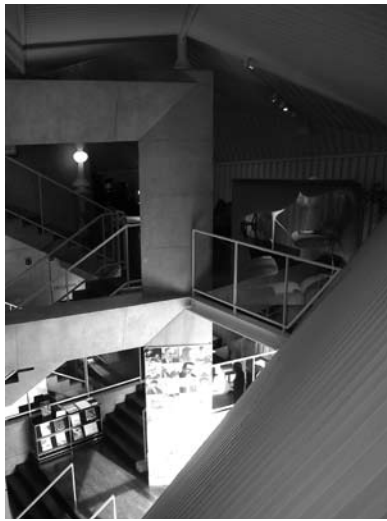

» exteriör «

BILAGA 2

TIDSPLAN - UPPSKATTAD

	måndag	tisdag	onsdag	torsdag	fredag	helg
5				Inlämn. P.besk. kl 12 t exam.	Gr.sem.9-12 Opponering	
6	WS1 <small>rev.proj.bes.</small>	WS1	WS1 <small>Rap.skriv. 9-11</small>	WS2	WS2 <small>mall rapport</small>	
7	WS2	WS2	WS3	WS3	H WS3 <small>förbered M-i-R</small>	
8	WS3	WS3	WS4	WS4	● WS4	
9	WS4	WS4	H Mitt-i-Presentation Tid:	WS4	WS4 <small>kolla rapport</small>	
10	WS4	● Analys	Analys	Analys	Analys	
11	Analys	Förpacka <small>rapport start</small>	Förpacka	Förpacka	Förpacka	
12	Förpacka	H Förpacka	Förpacka	Förpacka	<small>långfredag</small>	
13	<small>annandag påsk</small>	Avstäm. examination	Rap.inlämn. 15:00, 3 ex			
14		Examination Tid:				
15						

TIDSPLAN - REELL

	måndag	tisdag	onsdag	torsdag	fredag	helg
5				Inlämn. P.besk. kl 12 t exam.	Gr.sem.9-12 Opponering	
6	<small>rev.proj.bes.</small>	<small>rev.proj.bes.</small>	WS1 <small>Rap.skriv. 9-11</small>	WS1	WS1 <small>mall rapport</small>	
7	WS1	WS1	WS2	WS2	H WS2 <small>förbered M-i-R</small>	
8	WS3	WS2	WS3	WS3	WS3	
9	WS3	Analys 1	H Mitt-i-Presentation Tid:	Analys 1	Analys 1 <small>kolla rapport</small>	
10	Analys 1	● Analys 1	Analys 1	WS4	● WS4	
11	Analys 2	Analys 2 <small>rapport start</small>	Analys 2	Förpacka	Förpacka	
12	Förpacka	H Förpacka	Förpacka	Förpacka	Förpacka <small>långfredag</small>	
13	<small>annandag påsk</small>	Avstäm. examination	Rap.inlämn. 15:00, 3 ex	Förpacka	Förpacka	
14						
15			Examination 14:15-15:15			

BILAGA 3

SYNOPSIS - SJU BILDER

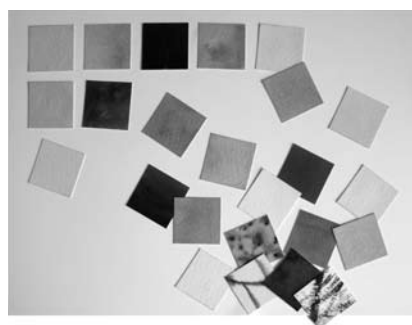
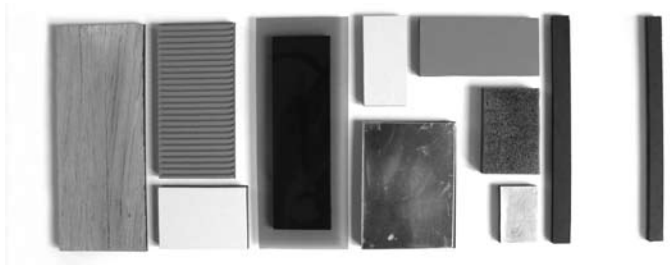
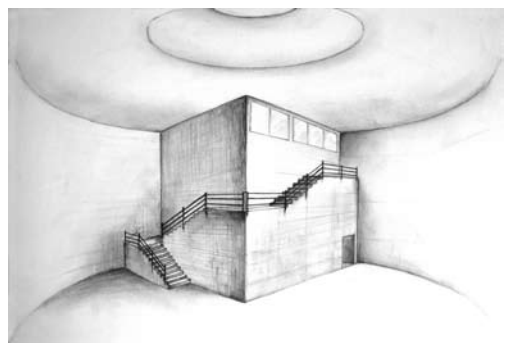
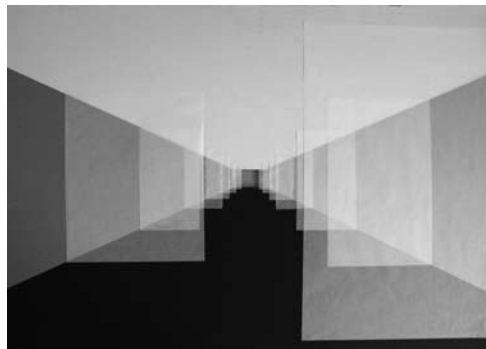
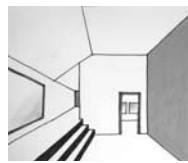

BILAGA 4

EX: BRANZELLS NOTATIONSSPRÅK

Maison Carré, Alvar Aalto, 1959
Branzell. (2007). »Något om.....«

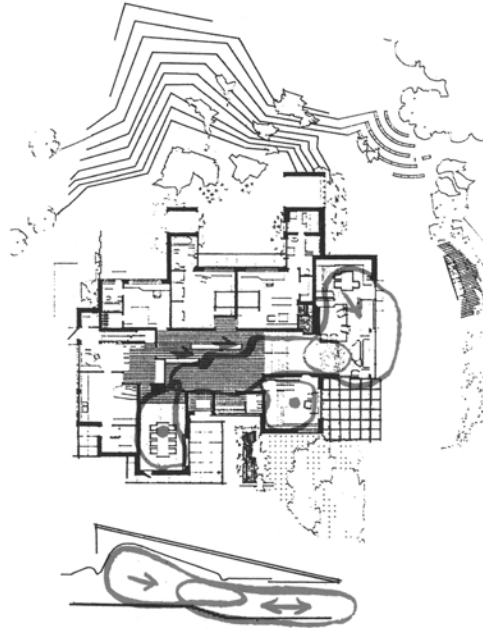

Branzell. (2008).
»Konst i offentlig miljö
- En framtidsfaktor i Fyrbodalsk«

