

# Utomhusbruk

Produkter formgivna för utomhusvistelser

Victor Johansson

HDK, Högskolan för Design och Konsthantverk, Göteborgs universitet

Göteborg,

Vårterminen 2008

Examensarbete 15 hp, Konstnärligt kandidatprogram i design 180 hp

# Abstract

My thesis was based on studying what really happens when Swedes move their beloved kitchen outdoors. What kind of problems and possibilities appears in this environment? First, I unbiasedly examined the traditional kitchen in general to get a better view of how an outdoor kitchen could function in a country that has different seasons. I interviewed an interior designer specialized in kitchen planning to get a better view. One thing that came up was that the experience of being outdoors sometimes puts functionality aside. I located different needs in the outdoor kitchen environment and decided to work further with one of them, outdoor lighting.

The result became a 3d digital model of an outdoor lamp that creates both functional light and moodlight. The purpose with the lamp was to create a product designed for the outdoor kitchen work environment and to give a moodlight when the kitchen isn't used.

My method was to start with analysing a scenario without knowing what kind of product that it would result in and this has been a good and openminded process that has led me to identifying several different needs and problems with the outdoor kitchen.

Keywords

Kitchen, Outdoor kitchen, Kitchen planning, Outdoor lighting, Functional light, Moodlight

# Innehållsförteckning

|  |    |
|--|----|
| <i>1.0 Inledning</i>                             | 4  |
| <i>1.1 Bakgrund</i>                              | 4  |
| <i>1.2 Syfte och mål</i>                         | 4  |
| <i>1.3 Frågeställningar</i>                      | 4  |
| <i>1.4 Avgränsningar</i>                         | 4  |
| <br>   |    |
| <i>2.0 Genomförande</i>                          | 5  |
| <i>2.1 Målgrupp</i>                              | 6  |
| <i>2.2 Beskrivning av Utomhuskök</i>             | 6  |
| <i>2.3 Identifierande av problem/möjligheter</i> | 8  |
| <i>2.4 Val av problemområde</i>                  | 9  |
| <i>2.5 Utomhusbelysning</i>                      | 9  |
| <i>2.6 Ip-klassning</i>                          | 9  |
| <i>2.7 Kravspecifikation</i>                     | 11 |
| <i>2.8 Idégenerering och val av koncept</i>      | 11 |
| <i>2.8.1 Utveckling av det valda konceptet</i>   | 14 |
| <br>   |    |
| <i>3.0 Resultat och slutsatser</i>               | 18 |
| <i>3.1 Reflektion</i>                            | 23 |
| <br>   |    |
| <i>4.0 Källförteckning</i>                       | 25 |
| <br>   |    |
| <i>Bilagor</i>                                   | 26 |

# 1.0 Inledning

## 1.1 Bakgrund

Den sociala samvaron har under lång tid skett kring ”köket”. Nya influenser från världens olika matkulturer har funnit sin väg till hemmet och detta medför nya typer av umgängesformer. Jonas Borssén(koksriket.se), en av Sveriges stora grillmästare, konstaterar på näringslivshemsidan E24 att han tror på en ny trend när det gäller grillning. Han menar att allt fler kommer att bygga utomhuskök på sina uteplatser snarare än att köpa dyra grillar. Detta är en stor trend i USA och övertygelsen om att detta också kommer till Skandinavien inom de närmsta åren är stor. Denna iakttagelse presenterar även Köksriket(e24.se) som i sin genomförda omvärldsbevakning redogör att viktiga aspekter för framtiden är beteenderelaterade förändringar där svensken framför allt finner nya grillvanor. Att grilla har blivit en livsstil med nya krav på utrustning och uteplatser. Utomhusköket är enligt denna undersökning inte längre kontinentalt utan högst åtråvärt även på våra nordliga breddgrader.

Jag har ett flertal gånger under mitt gångna sabbatsår stött på ett intresse om att ha en plats utomhus som är mer än bara en altan med grillplats. Jag tyckte att detta var en rumslig intressant företeelse. De frågor som jag ställde mig var: Vad är det egentligen som definierar ett utomhuskök? Vad bör ingå i denna utomhusmiljö? Vilka problem och möjligheter finns? Är skandinaverna beredda att ta ett större steg och våga pröva andra utomhusköksformer är inglasade altaner, små grillar och missfärgade plastmöbler? Vad händer när vi flyttar ut det traditionella köket utomhus?

## 1.2 Syfte och mål

Mitt syfte var att undersöka vilka typer av behov som finns och genom nya produkter bidra till att förhöja utemiljön och användandet av ett utomhuskök. Målet var att ta fram en produkt som kan fylla ett behov som finns i utomhusköket.

## 1.3 Frågeställningar

- Vad definierar ett utomhuskök?
- Vilka problem och möjligheter finns i utomhusköksmiljön?

## 1.4 Avgränsningar

Detta arbete har utifrån de problemområden som identifierats i den undersökande delen avgränsats till vidare utveckling av en produktlösning inom en av de tänkbara problemområdena. Vidare avgränsas arbetet på grund av dess tidsomfattning till att utveckla en produkt inom en större produktfamilj.

Arbetet avsåg inte att resultera i utvecklandet av något nytt kökssystem, utan har haft sitt fokus att titta på kringprodukter.

Jag ser mitt resultat i examensarbetet som ett delmål i en större

process som avser att ta fram en kollektion produkter som berör utomhusköksrumsligheten.

## 2.0 Genomförande

I den första delen av arbetet undersökte jag utomhusköksområdet brett och förutsättningslöst. Utifrån denna undersökning identifierade jag vidare behovet av kringprodukter rörande utomhusköket och utomhusmiljön. Jag valde att gå vidare med en av dessa problemområden med målet att ta fram en ny produkt.

Jag har under informationsinsamlingen använt mig diverse inredningslitteratur, olika tidningar och magasin. Jag har använt mig av sökmotorer på nätet som Google. Jag genomförde också en kvalitativ intervju med en Köksarkitekt som ligger som grund för undersökningsdelen.

De olika delar som ingår i genomförandeprocessen kommer i kronologisk ordning att beskrivas övergripande nedan. Vidare sker presentationen av processen och resultat under respektive rubrik.

### 2.1 Målgrupp

- Vilken är målgruppen?

### 2.2 Beskrivning av utomhuskök

- Vad finns att erbjuda idag?
- Vad är ett utomhuskök?
- Vilka behov och värden kan eftersträvas av användaren?

### 2.3 Identifierade av problem/möjligheter

De typer av problem/möjligheter som finns i utomhusköksmiljön identifierades.

### 2.4 Val av problemområde

### 2.5 Utomhusbelysning

Gruppering av belysningstyper i utomhusrumsligheten.

### 2.6 IP-klassning

Regler för klassning av utomhusbelysning.

### 2.7 Kravspecifikation

De funktioner som krävs av produkterna i en utomhusköksmiljö specificerades.

### 2.8 Idégenerering och val av koncept

Idéer på olika koncept som skulle kunna lösa problemen baserat på kravspecifikationen skissades fram.

#### 2.8.1 Utveckling av det valda konceptet

Konceptet utvecklades mer i detalj.

## 2.1 Målgrupp

Kalle 35år har just köpt sig och sin familj Lina 36år och lilla Tove 2år ett 70tals trähus i ett stilla bostadsområde utanför stan. Kalle är uppväxt på landet och har drömt om att få ha en liten trädgård där Tove kan få springa runt fritt. Kalle och Lina har tittat på många olika typer av trähus men fastnade för just detta hörnhus med en stor uteterrass och en härlig lummig trädgård. En av Kalle och Linas stora intressen är matlagning och nu har de planerat att gräva upp ett grönsaksland och bygga ett växthus och ett utomhuskök. Kalle som älskar att pyssla på vår och sommarkanten har planerat att bygga allting själv. Det viktiga är att det känns kvalitativt så Kalle lägger den största summan pengar på att få en riktig stentopp på den stora köksbänken i massiv ek. Invigningsmatlagningen sker strax efter midsommar när den första riktigt varma sommarkvällen kommer. Två nära familjer till Kalle och Lina kommer på besök och matlagningen är en succé. De vistas ute tills natten mer eller mindre börjar återgå till morgon och med filter och mängder av tända värmeljus lovprisas trädgården och det härliga utomhusköket.

Min målgrupp är personer som har ett intresse för utomhusmatlagning och har plats och lust att inreda eller redan införskaffat sig och sin uteplats eller innergård ett utomhuskök. Målgruppen prisedveten och tycker det är värt att investera runt 10 000–25 000SEK i utomhusmatlagning. Målgruppen uppskattar att vistas ute så mycket det går under vår-/sommar-/höstmånaderna och hyser inte för att sitta med varma kläder och tända ljus en sen oktoberkväll. Min målgrupp uppskattar kvalitativa material och är själva beredda på att lägga ner tid på att få det som man vill ha det.

## 2.2 Beskrivning av utomhuskök

Det finns idag fyra tänkbara olika sätt att skaffa sig ett utomhuskök.

### 1. Prefabricerade fullutrustade kök

Kök som är likvärdiga med de traditionella köken. Köket är ofta i rostfritt stål och har alla de funktioner och krav som ställs på utomhusmiljön. Ofta en kostsam lösning.

### 2. Prefabricerade kökslösningar

Kök som löser vatten och arbetsbänk, ofta i teak eller andra trä material. Billigt alternativ.

### 3. Grilllösningar med arbetsytor

Mer avancerade grillar med diverse arbetsytor, Ofta en kostsam lösning

### 4. Egengjorda kökslösningar

Jag har valt att vidare utgå ifrån det 2:a och 4:e alternativet. Detta val har jag tagit då jag ser att min målgrupp efterfrågar ett mera prisvärt alternativ och möjligheter att själv kunna påverka helhetsupplevelsen.

För att få en bättre förståelse för hur ett utomhuskök kan fungera så har jag studerat hur man planerar kök. Ett traditionellt kök har en komplex funktionsanalys, det är ofta därför vanligt att man anlitar en köksarkitekt för hjälp med planeringen av köket och dess närmiljö. När man planerar kök så brukar man utgå ifrån tre grundfunktioner; kylförvaring(K/F), matlagning och disk. Dessa tre funktioner skapar kökets arbetstriangel som styr planeringen av köket. Givetvis så är det planlösningen på rummet som skapar förutsättningarna, men arbetstriangeln är en bra grundmodell.

Nedan ser vi exempel på olika typiska kök och dess arbetstrianglar.

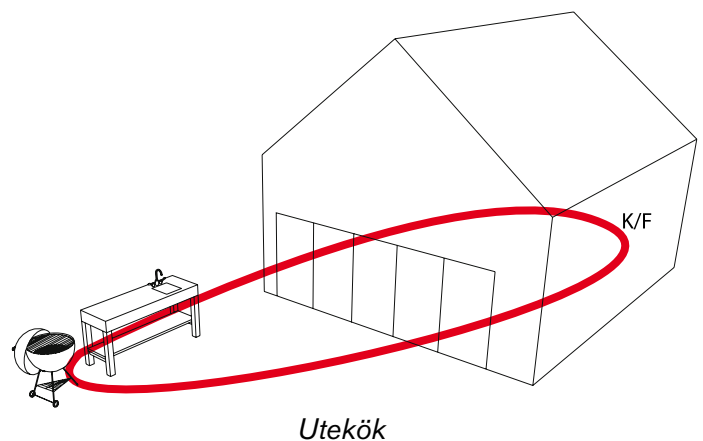
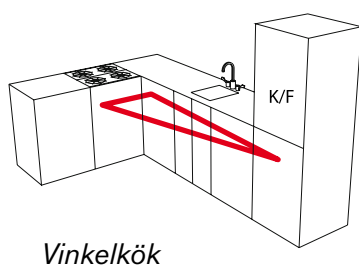
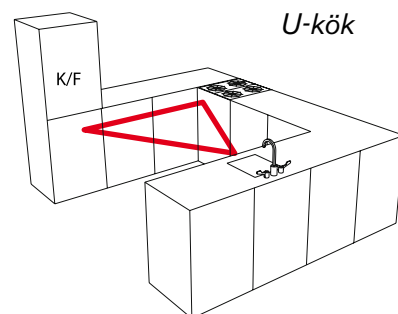
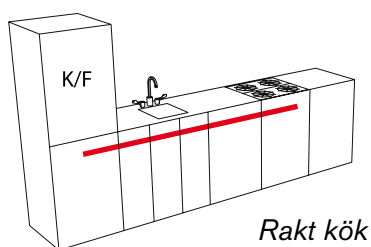
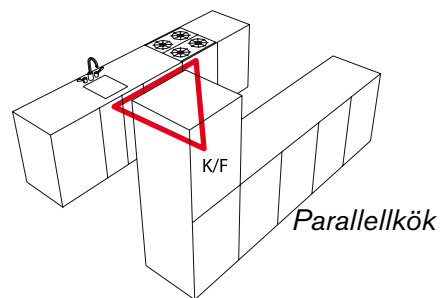
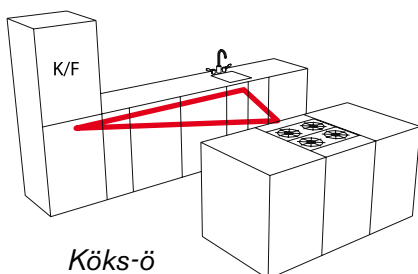

Vad är då ett utomhuskök? När det kommer till planering av ett utomhuskök till min tänka målgrupp, så tar arbetstriangeln en annorlunda form. Disk och Kylförvaringsenheterna förblir inomhus och arbetsytan och matlagningen blir själva utomhusköket. Ett utomhuskök till min tänkta målgrupp består därför av följande tre grundkomponenter:

*1.Möjlighet till någon form av arbetsyta*

*2.Tillgång till värme*

*3.Tillgång till vatten*

För att få en bättre förståelse för vilka behov och värden som kan eftersträvas av användaren har jag genomfört en kvalitativ intervju med Christer Westh som är Köksarkitekt sedan 22 år tillbaka på Westh Inredningar, i Göteborg. Han menar att det finns skillnader i behov och värden mellan det traditionella köket och utomhusköket. Behovet av diskmaskiner är inte lika nödvändiga i utomhusköket på grund av att vistelsen inomhus snarare ska förknippas med lust och nöje, och lösningar som diskmaskiner och diskenheter är redan välutvecklade inomhus. Christer menar också att behovet av täckförvaring och dubbeluppsättning av kökshjälpmiddel inte är nödvändiga på grund av att man använder köket under kortare perioder av året. Utomhusköket måste också tåla ett hårdare klimat och större påfrestningar vilket gör att viss utrustning inte bör ligga i köket när det inte används. Behovet av uppkoppling på eventuellt avlopp är inte heller nödvändigt då utomhusköket ofta inte kräver lika frekvent användning av vatten.

Värden som tolerans hos användaren är större i ett utomhuskök, vilket medför att funktionen inte har samma huvudsakliga betydande som upplevelsen. Slutligen ser han också att planeringen och den annars så invanda arbetstriangeln får en annan innebörd i ett utomhuskök då de tre grundläggande enheterna kyl/förvaring, matlagning och disk separeras.

## 2.3 Identifierade av problem/möjligheter

Utifrån informationsinsamlingen kring vad som finns att erbjuda gällande utomhuskök, vad utomhuskök är och vilka behov och värden kan eftersträvas av användaren har jag identifierat en rad tänkbara problem och möjligheter som gäller för utomhuskök. Dessa är:

Problem

- *Bärredskap*

Tillräckliga bärredskap för forslandet av matvaror och redskap mellan traditionellt kök och utomhuskök.

- *Temporär förvaring*

Möjlighet till att förvara vissa delar av köksredskap, kryddor, oljor osv. i arbetshöjd under sommarmånaderna.

- *Avlopp*

Lösa sköljvattenproblemet utan att ansluta till avlopp.



- *Kyla varor*

Att kunna förvara värmekänsliga råvaror eller kyla t ex dricka.

- *Utomhusbelysning*

Avsaknad av rätt typ av belysning som både ger riktat ljus och bidrar med stämningsljus

- *Vattenmöjligheter*

Tillgång till vatten på något sätt

## Möjligheter

- *Grönsakslandet*

Närheten till växthuset eller grönsakslandet ger en förhöjd kvalitativ känsla.

- *Funktionsanalys*

Upplevelsen är viktigare än funktionen.

- *Användande (arbetstriangel)*

Större tolerans hos användaren.

## 2.4 Val av problemområde

Jag har valt att jobba vidare med utomhusbelysningen då jag ser att en lampa som min målgrupp skulle efterfråga inte finns i företagets utbud av utomhusbelysning idag. Jag ser också variationen av belysningen i ett utomhuskök som en viktig del i användandet och upplevelsen av köket, detta eftersom utomhusljuset har stora variationer från morgon till natt och köket skall kunna fungera under alla dessa skiftningar

## 2.5 Utomhusbelysning

Enligt Tor Olsson(phosforos.com) på ljusdesignföretaget phosforos finns i regel två huvudgrupper av belysningstyper när man ljussätter utomhusrumsligheten:

- *Funktionsbelysning*

Den belysning som hjälper oss att orientera oss.

- *Dekorationsbelysning*

Den belysning som ger accent i en t ex trädgård. Lyser upp fasader och träd eller liknande.

Men Trädgårdsdesignern Ulrika Levin(svt.se) talar i en artikel från SVT's hemsida Gókväll om att utmana och tänka mer inne när man ljussätter utemiljön. Hon relaterar till allmän kontra stämningsbelysning, att våga experimentera med stämningsbelysning. Det ger således en tredje belysningstyp:

- *Stämningsbelysning*

Har som syfte att bidra med stämning t ex levande ljus, lyktor, ljusslingor osv.

## 2.6 IP-klassning

Elektriska apparater testas och märks med IP-klass för att ange både graden av skydd mot kontakt av strömförande delar och hur vatten/dammtät armaturen är. Vid utomhusbelysning måste man ta hänsyn till IP-klassning.

I en el-artikel märkt med IP 23 står till exempel första siffran 2 för petskydd mot föremål som överstiger 12 mm i diameter och den andra siffran 3 tål strilande vatten med vinkel som inte överskrider 60°.



## 2.7 Kravspecifikation

Nedan specificeras de funktioner som krävs av utomhusbelysning i en utomhusköksmiljö av målgruppen samt regelverk.

*HF= Huvudfunktion*

*N= Nödvändig funktion*

*Ö = Önskvärd funktion*

Huvudfunktion

- *Att ge arbetsljus till utomhusköket* *HF*

Elektronik

- *IP23 eller mer* *N*
- *Dimmermöjlighet* *N*

Ljus

- *Riktat ljus* *N*
- *Stämningshöjande* *Ö*

Formmässigt

- *Kunna anpassas till olika typer av utomhuskök* *N*
- *Hög detaljkänsla* *Ö*

## 2.8 Idégenerering och val av koncept

Idégenereringen har resulterat i fyra olika typer av lampor som skulle kunna vara intressanta att gå vidare med. Dessa presenteras nedan med respektive fördelar/nackdelar.

Teorilampan

Konceptet med lampan är att använda sig av slipningar i plast/glas kåpan som omsluter ljuskällan för en IP44 klassning. På detta sätt så kan jag skapa en dubbel effekt med riktat ljus och en stämningshöjande lampskärm. Lampan är en storskalig produkt.

+

- *Intressant Idé*
- *Stämningförhöjande*
- *Funkar formmässigt utomhus*
- *Separerar material på ett intressant sätt*

-

- *Osäker på slipningsteorin*
- *Stor investeringskostnad*
- *Osäker på vilka material jag skulle använda i skärmen*



## Hantverksmässiga lampan

Konceptet med lampan är att använda sig av hantverksmässiga material och produktionsmetoder för att sprida stämning och riktat ljus. Visionen är att skapa en form på en lampskärm som i sitt utförande känns genomarbetad.

+

- *Funkar formmässigt utomhus*
- *Säker på resultatet*
- *Använder material på ett bra sätt*
- *Möjlighet att lägga fokus på detaljer i lampan*

-

- *Osäker på hur lampan kommer att sprida stämningsljus*
- *Kan finnas risk att den upplevs som "hård"*



## Reflektorlampan

Konceptet med lampan är att använda sig utav en reflektor som placeras under lampan och på detta sätt fångar in och riktar ljuset med hjälp av skärmen av en ställbar skärm.

+

- *Funkar formmässigt utomhus*
- *Säker på resultatet*
- *Reflektorn kan bli en karaktäristisk detalj på lampan*

-

- *Osäker på att ha för många lösa delar*
- *Osäker på ljusspridningen*



## Omvänd reflektorlampa

Konceptet med lampan är att låta skärm och ljuskälla vara separerade ifrån varandra. På detta sätt så kan jag ställa in riktningen på ljuset genom att flytta hela ljuskällan upp i skärmen.

+

- *Funkar formmässigt utomhus*
- *En karaktäristisk form på skärmen*
- *Estetiskt tilltalande med separeringen av själva reflektorn och skärmen*

-

- *Osäker på stämningsgraden på lampan*
- *Osäker på att den tekniskt går att lösa utan att få en sladd underifrån*
- *Lampan upplevs väldigt industriell*

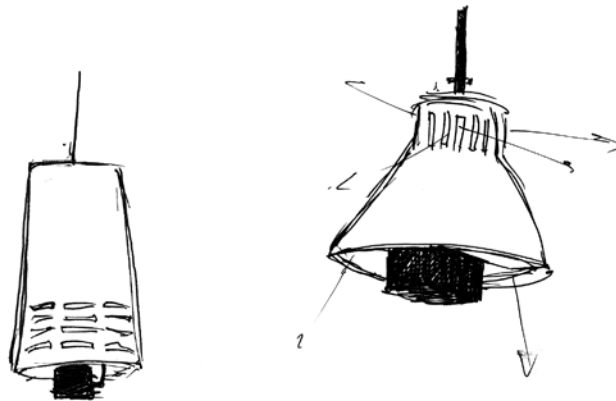

Jag valde att jobba vidare med den Hantverksmässiga lampan. Detta förslag passar min målgrupp bäst och svarar på alla de punkter i kravspecifikationen som jag anser vara nödvändiga. Dessutom så ser jag en styrka i att kunna fokusera på detaljerna i hela lampan och låta hela armaturen tala för helheten av formen.

## 2.8.1 Utveckling av det valda konceptet

Jag satte upp olika delmål som min lampa skulle genomgå innan jag var klar med att sätta den slutgiltiga formen. Genom olika experiment och genom att testa olika förutsättningar kunde jag utveckla fram produktens form och produktfamilj. De olika delmålen presenteras nedan.

- *Scenariot utomhuskök*

Det finns 5 olika förhållningsätt till utomhusköket.

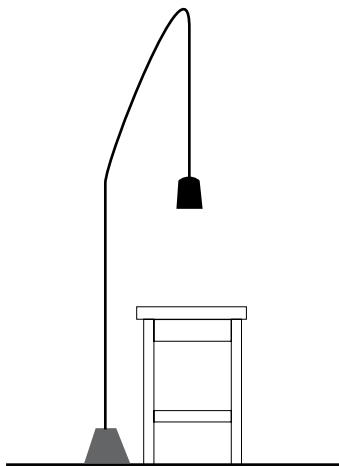

1. Oändlig takhöjd, ingen vägg

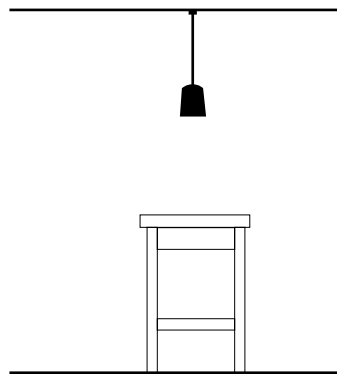

2. Tak ner till 2400mm

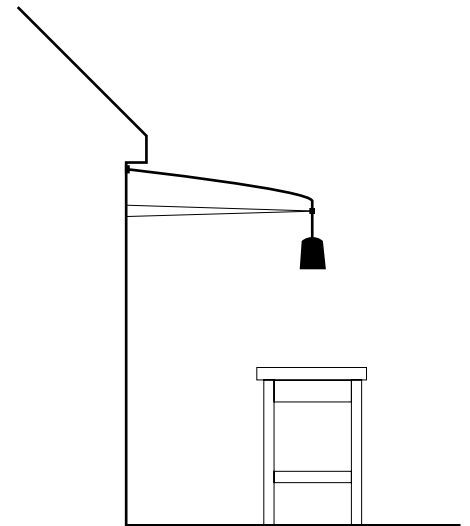

3. Ö i sådant fall att man befinner sig som längst 1200mm + 1200mm bred kökslösning

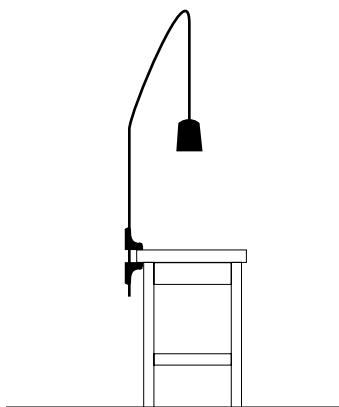

4. Där underlaget är sådant att fot inte går att placera

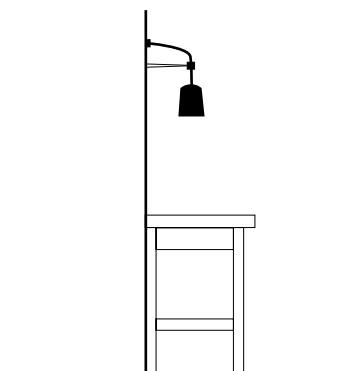

5. Vägghöglad kök

- Riktat ljus

Jag valde att använda mig av en avlång skärm där ljuskällan är placerad långt in i skärmen. På detta sätt så kunde jag lösa SEK:s 60° lutningen på skärmen som medförde att jag slapp IP44 kapslingen av ljuskällan.

- Stämningbelysning

För att kunna få en stämningbelysning men ändå inte tappa riktningen i ljuset så behövde jag få ut ljus i skärmen på något sätt. Jag hade ambitionen om att behålla fokus på hela formen på lampan och inte genom att göra applikationer eller perforeringar som stal uppmärksamhet. Efter att ha försökt olika typer av slitsar och hålformer så drog jag slutsatsen att det de egentligen gjorde var att blotta en bit av insidan och i det skedet så upplevde jag ett motljus. Det var detta motljus som fick lampan att ”glöda”. Så genom att flytta ner hålen till änden av skärmen så lyckades jag blotta insidan av skärmen och på så sätt få den att glöda utan att egentligen förändra formen på lampskärmen. Urtagen hade blivit ett avslut på formen precis på samma sätt som kopplingsdosan på väggen var en början. En form från början till slut.

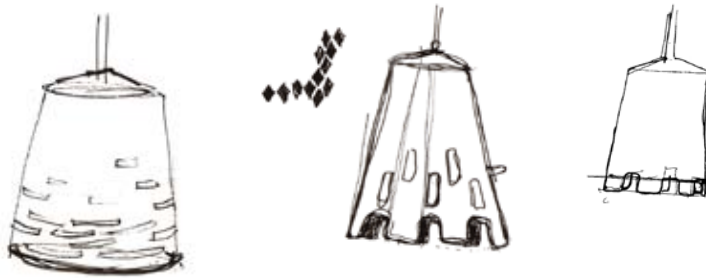

- Ljustester

Jag ville försäkra mig om att min lampskärmsteori funkade så jag gjorde ett par ljusexperiment.



- *Upprepning i snitt*

Kommentar: Snitten tar över resten av formen på lampan och det stör när kontrasterna är upprepas tätt. Gallereffekt.



- *Få snitt*

Kommentar: Snitten är tillfredställande då jag får se en större insida av skärmen de större snitten talar mer till resten av formen på lampan.





- *Kromad insida på skärm*

Kommentar: Ljuset sprids otroligt bra men stämningseffekten bli inte lika tillfredställande då insidan näst intill bländar brukaren.



- *Vit insida*

Kommentar: kontrasten mellan insidan och utsidan är bra och effekten av en glödande nederdel tillfredställande.

### 3.0 Resultat och slutsatser

Detta arbetets syfte har varit att undersöka vilka typer av produkter som kan bidra till att förhöja utemiljön och användandet av ett utomhuskök. De saker som definierar ett utomhuskök är tillgången till vatten, värme och arbetsyta. Det konkretiserade målet har varit att ta fram en produkt som kan fylla vilka problem och möjligheter finns i utomhusköksmiljön. Min analys av undersökningen ledde fram till utomhusbelysning som mitt valda problemområde och mitt resultat har slutligen landat i att jag har utvecklat en lampa som slutprodukt. Huvudfokus har legat i att skapa en lampa som fyller de krav som ställs på en utomhusarmatur men försökt behålla charmen och känslan som min målgrupp vill uppleva i sitt utomhuskök. Lampan fungerar som en riktad lampa samtidigt som den glöder och sprider en stämningsbelysning när utomhusköket inte används. Lampans detaljbeskrivning presenteras nedan:

- Väggslutning

Jag valde att fokusera på en väggmontering med arm när jag gick vidare till den slutgiltiga formgivningen men många av detaljerna kommer att kunna återanvändas i de andra lamporna i familjen också. Jag har utgått från en standard kopplingsdosa som håller en IP44 klassning denna omsluts av en 1mm plåt som pulverlackas finstruktur matt RAL 9010 Graphite black. Jag ville ha ren form på de föremål som skulle vara i kontakt med fasaden. En cylinderform med två fästpunkter och möjlighet att dra in ström från fyra håll. Röret är ihopsvetsat med cylindern och gör att övergången får ett mjukt uttryck.

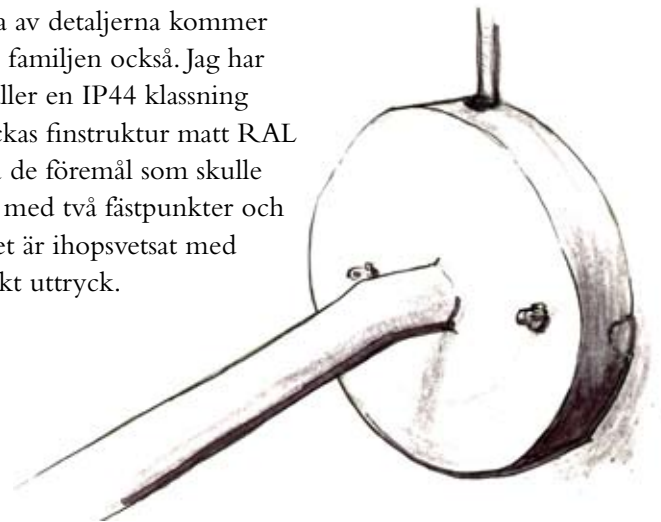

- Konstruktionsbärare

Jag använder mig av en koppling på lamparmen för att få stabilitet. Kopplingen är svetsad på lamparmen och ansluts vid montering av två 8mm gängade stålarmar. Dessa fästs sedan i väggen och fixerar lampan. Jag ville att kopplingsarmarna skulle ha en annan dimension för att inte konkurrera med det rör som löper genom hela lampan.



- Väggbeslag

Jag använder vinklade beslag som monteras ihop med stålarmarna och skruvas in i fasaden för att få stabilitet. Beslagen är liksom kopplingsdosan rundad och mötet med kånns väl tilltaget. Jag ville kommunicera stabilitet.

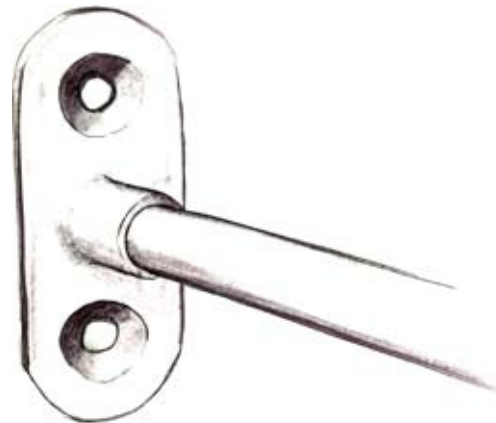

- Skärm

Skärmen består av 3 delar.

1. Gängat 16mm rör som svetsat ihop med del 2 och fabrikmonteras innan elanslutning.
2. En svarvad 1mm plåtskärm för att skapa en mjuk övergång till den valsade delen.
3. En valsad 1mm plåt som svetsas ihop med del 2.

Alla 3 delarna sammanfogas och pulverlackas finstruktur matt RAL 9010 Graphite black. Insidan spraylackeras RAL 9010 Pure white.



- IP-klassning

Lampan är formgiven på så sätt att den klarar en IP23 klassning men formen på lampan behöver inte ändras om ett IP44 krav ställs från eventuell producent. Jag har under arbetet varit i kontakt med bla Schneider Electric i hopp om att kunna hitta någon typ av standardprodukt för inkapsling av ljuskällor i IP44 klassning men tyvärr utan framgång. Detta medför då att om en IP44 klassning önskas så får jag produktutveckla en glas/plast kapsel till serien.

- Ljuskällor

Jag har utgått ifrån en E27 sockel och har i testen använt mig av en 60W glödlampa som används i många utomhusarmaturer. Utvecklingen går dock emot mer energisnålare ljuskällor och jag ser att i en övergångsperiod är det smart att behålla E27 sockeln då många varianter till glödlampor har kommit på marknaden.

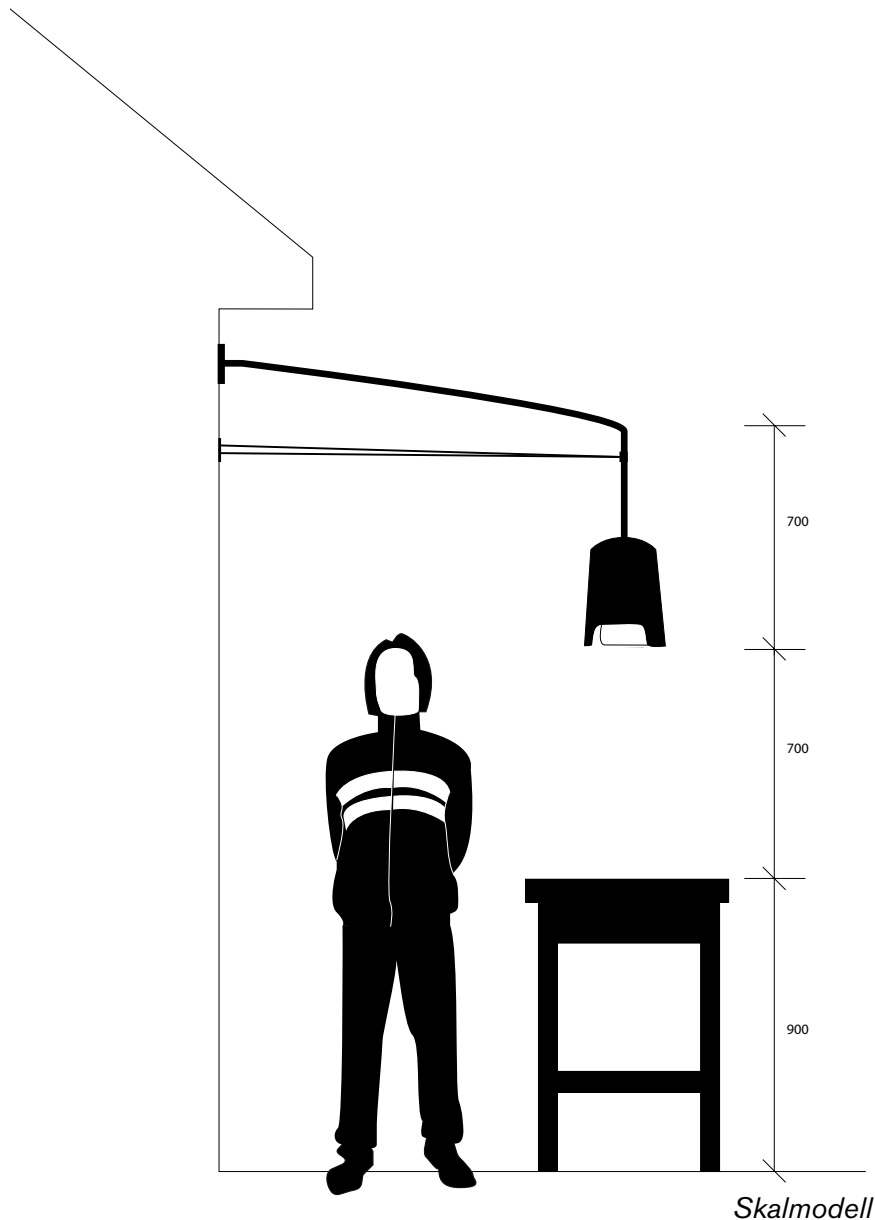



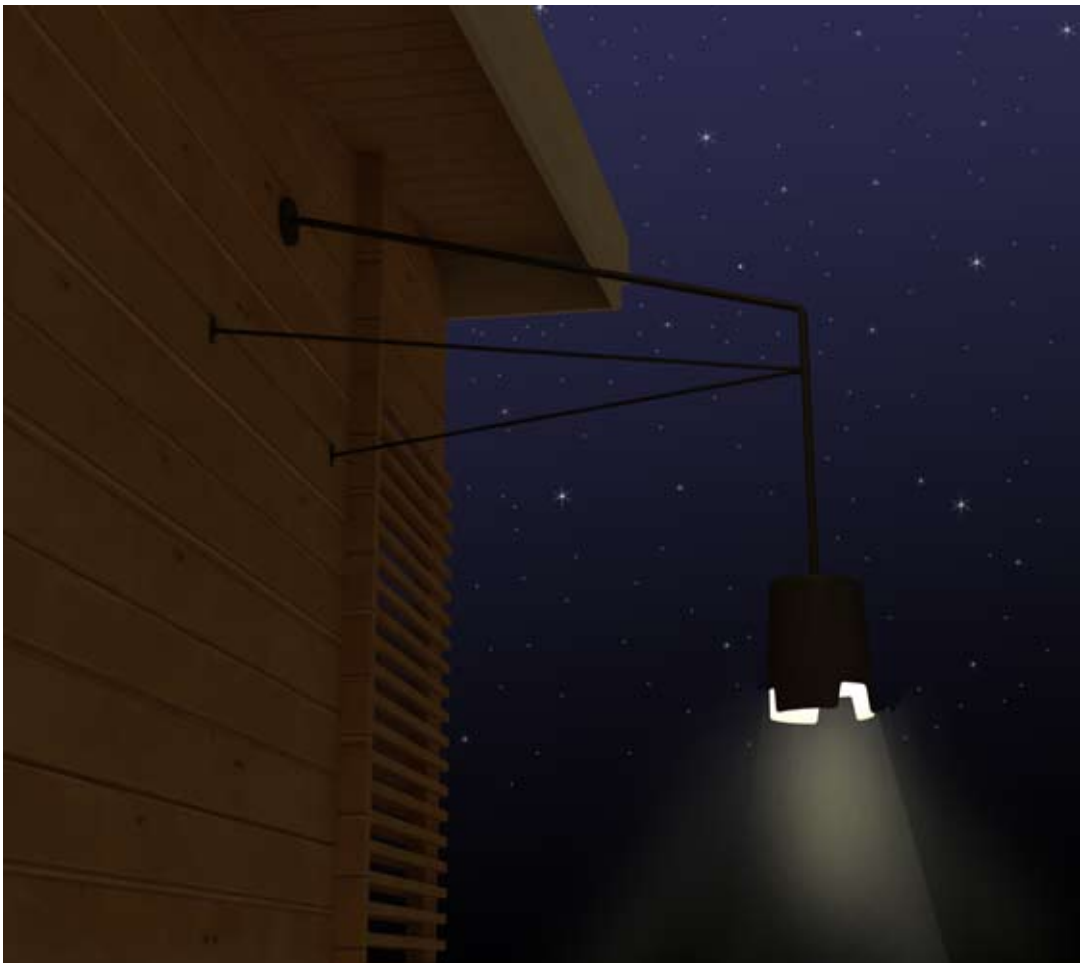

### 3.1 Reflektion

Drömmen om sommaren låter som en klyscha men i själva verket verkar det vara det som inspirerar många när jag under arbetet har läst om hemmasnickrade utomhuskök, och långa trevliga sommarkvällar under infravärmen. När jag inledde researcharbetet runt utomhuskök så stod jag med en typ av förutfattad mening om att intresset verkade vara mer av en statuspryl än ett faktiskt behov eller längtan. Men efter att ha läst om brukare som haft mer eller mindre galna lösningar på att faktiskt få till den där platsen som gör att matlagningen ute blir mer än bara en altan med grill, så har min mening ändrats.

Att påbörja ett examensarbete utifrån ett brett och förutsättningslöst scenario och sakta låta sig ledas till slutprodukten har varit blandad. Ovissheten om att från början inte ha klart vad jag egentligen skulle koncentrera mig på har varit negativ på så sätt att jag med facit i hand fått lägga mycket mer tid på undersökandedelen och jag kan ha tagit spår som gjort att min första del blivit onödigt lång. Samtidigt har denna processgång varit positiv för jag har inte haft chans att vinkla mig för tidigt eller leta efter fakta som styrker en tidig idé om en produkt. Istället har jag fått vara öppen och mottaglig för att processen har kunnat leda mig till en rad olika behov. Jag tror att detta har varit ett bra sätt att arbeta då man inte styrs in av egna fördomar och förväntningar i ett för tidigt skede.

I början av mitt arbete så låg fokus på att hitta vad som var det egentliga behovet av ett utomhuskök och vilka typer av produkter som kunde finnas i denna miljö. Jag lade mycket tid till att faktiskt reda ut funktionerna till ett traditionellt kök som efter analys resulterade i att funktionerna i många avseenden var parenteser till en mycket viktigare del nämligen upplevelsen. Jag tror att på grund av våra årstider i Sverige så har vi mycket högre tolerans och ett mer optimistiskt seende på just sommaren och vackert väder. För ingen annanstans talas det väl så mycket om väder som i Sverige?

Jag tror att utomhusköksmiljön är förknippad av upplevelsen av sommaren och det positiva som kommer med den. Upplevelsen är i centrum och det är en av anledningarna tror jag att människor nu också flyttar ut den mest sociala del som man har i hemmet och gör uterummet till ett fulländat nöjesrum.

Jag har hela tiden utgått utifrån arkitekturen och byggnaden snarare än produkten som en solitär. För mig har hela lampan som form varit i fokus. Jag ville att lampan skulle kännas som en helhet och inte som upphängningsanordning och skärm. Jag tror jag lyckades med det genom att inte perforera skärmen med hål utan låta den ha en tydlig linje med mjuka övergångar till ett spännande avslut. En sak som jag tror har bidragit till helhets känslan i lampan är just mötet fasad och lampa. De få delar som bildar lampan håller en hög detaljnivå och tillsammans verkar de för samma sak.

Jag ser ett vidare arbete tillsammans med någon producent för mina armaturer där man mer kan fokusera på storlekar, varianter,



och tekniska lösningar. Utomhusbelysning är dominerad av funktionsbelysning och jag tror att det finns en marknad för denna typ av stämningsbelysning.

Jag ser en brunn som jag lyckats öppna och det är nu dags att börja ösa ur. Produkter som från början är ämnade för utomhuskök tror jag är en del som kommer att öka. Jag har under arbetet stött på en rad olika magasin, bloggar, uttalanden och webbsidor med tips om hur man kan bygga sitt eget utomhuskök. Med detta tror jag att efterfrågan på liknande produkter kommer att växa.

Ur ett socialhållbarhetsperspektiv så tror jag att utomhuskök på innergårdar kan bidra på samma sätt som odlingslotter gör. Att människor möts runt något gemensamt intresse då t ex matlagning i ett gemensamt utomhuskök.

Utveckling mot energisnålare belysning t ex LED belysning är här och vi befinner oss i en övergångsperiod där man försöker vänja marknaden och företagen att skifta. Jag ser inga som helst problem i att testa olika typer av ljuskällor i min armatur tyvärr fanns det inte utrymme nog i mitt examensarbete att gå in på detta.



## 4.0 Källförteckning

### Hemsidor

- [http://www.koksrieket.se/medlem/index.php?option=com\\_docman&task=doc\\_view&gid=1](http://www.koksrieket.se/medlem/index.php?option=com_docman&task=doc_view&gid=1)  
2008-03-05
- [http://www.e24.se/efterborsen/artikel\\_72179.e24](http://www.e24.se/efterborsen/artikel_72179.e24)  
2006-07-02 07:00
- <http://www.phosforos.com/vardeljus.htm>  
2008-03-10
- [http://svt.se/svt/jsp/Crosslink.jsp?d=46410&a=589383&lid=puff\\_589380&lpos=lasMer](http://svt.se/svt/jsp/Crosslink.jsp?d=46410&a=589383&lid=puff_589380&lpos=lasMer)  
2008-03-24

### Kvalitativ intervju

Christer Westh, köksarkitekt

### Teknisk handledning

Johan Hedenström

### Handledare/Examinator

Johnny Friberg, handledare  
Thomas Laurin, examinator

### Litteratur/Inspiration

- Casson Madden, Chris, Kitchens, Information and inspiration for making kitchens the heart of the home, ISBN:0-517-58160-4, Förlag Potter
- Snidare, Uuve, Kök i Sverige ISBN:91-518-4109-6, Förlag Prisma
- Wilhide, Elisabeth, Belysningsboken, Att planera och leva med kreativ belysning, ISBN:91-37-11492-1, Förlag Forum

### Hemsidor

- <http://www.viivilla.se/2899.aspx>  
Av Lars Dalsgaard, ViV nr 6/2007  
2008-02-18
- <http://www.spinalistips.se/tips-anpassat-kok-pa-sommarhusets-veranda-235.html>  
2008-03-02
- [http://greenink.blogg.se/1199816723\\_ute\\_och\\_inne\\_.html](http://greenink.blogg.se/1199816723_ute_och_inne_.html)  
2008-jan-08 @ 19:27
- Utekök Faxe Design [http://www.willabtradgard.se/main/frameset\\_uterum.asp](http://www.willabtradgard.se/main/frameset_uterum.asp)  
2008-02-20
- [http://www.massive-belysning.se/docs\\_se/user\\_doc.asp?id=108](http://www.massive-belysning.se/docs_se/user_doc.asp?id=108)  
2008-03-10
- <http://www.uteljus.se/tips&trix/tradgard-2.php>  
2008-03-10
- [http://gladjeammen.blogg.se/1178552597\\_utekk.html](http://gladjeammen.blogg.se/1178552597_utekk.html)  
2008-03-15

## TIDSPLANERING KANDIDATEXAMENSARBETE 2008

Victor johansson

| vecka | dat.        | Måndag                    | Tisdag                     | Onsdag                           | Torsdag                       | Fredag                   |
|-------|-------------|---------------------------|----------------------------|----------------------------------|-------------------------------|--------------------------|
| 5     | 28/1 - 1/2  |                           |                            |                                  | 12.00 Projb. Till examinator  | 9-12 Grupper 610         |
| 6     | 4/2 - 8/2   | 13-17 Grupper 206b        | Projb.2 Till examinator    | 9-11 Rapportsk. (STHLM)          | (STHLM)                       | (STHLM)                  |
| 7     | 11/2 - 15/2 | Planering/Researchupplägg | Research "utekök historia" | Research "utekök historia"       | Research "dialog/intervju" CW | Research "Sammanf. CW"   |
| 8     | 18/2 - 22/2 | Research "Identifiering"  | Research "Identifiering"   | Research "Identifiering"         | Research "Identifiering"      | Research "Identifiering" |
| 9     | 25/2 - 29/2 | Research "Identifiering"  | Research "Identifiering"   | Sammanfatta Research             | 10.00 Mittredovisning         | Idégenerering            |
| 10    | 3/3 - 7/3   | Idégenerering             | Idégenerering              | Idégenerering                    | Idégenerering                 | Konceptframtagning       |
| 11    | 10/3 - 14/3 | Konceptframtagning        | Konceptframtagning         | Konceptframtagning               | Konceptframtagning            | Konceptframtagning       |
| 12    | 17/3 - 21/3 | Arbetsmodell/Test         | Arbetsmodell/Test          | Arbetsmodell/Test                | Sammanfatta Arbetsmodell      | Rapportskriv             |
| 13    | 24/3 - 28/3 | Rapportskriv              | Rapportskriv               | <b>RAPPORTINLÄMNI! Senast 15</b> | Presentationförb.             | Presentationförb.        |
| 14    | 31/3 - 4/4  | Presentationförb.         | <b>EXAMINATION 14.00</b>   | EX                               | EX                            | EX                       |
| 15    | 7/4 - 11/4  | EX                        | EX                         | EX                               | EX                            | EX                       |

## Bilaga2

Ett bra exempel på hur min målgrupp resonerar runt sitt utomhuskök.  
Detta visar också ett bra exempel på produkter som går att använda men  
de är inte från början skapade till finnas i ett utomhuskök.



Jag drömmer om ett utekök. Inget avancerat. Avlastningsbordet Norden från Ikea bildar en utmärkt bas. På hyllorna ställer jag in några Bastant korgar från samma företag. Dessa fyller jag med bl a fin italiensk olivolja, balsamvinäger, pepparkvarn och några konservburkar med Zetas oliver.

På en liten spis med några kokplattor från NetOnNet. kan pastan till pastasalladen koka klart medan Tobbe grillar och jag hackar grönsaker som jag lägger in den vackra salladshinken från Eva Solo. På en hylla ovanför avlastningsbordet agerar tre vattenkannor PSVällö från Ikea blickfång. Bredvid står några självbevattande krukor med örter från Eva Solo samt en stor skeppslampa från Stelton. Underbara sommar, måtte du komma snart. Jag längtar.

[http://gladjeammen.blogg.se/1178552597\\_utekk.html](http://gladjeammen.blogg.se/1178552597_utekk.html)  
2008-03-15