

Bilaga 3

Tankemodell, skisser och analys

Examensarbete, Masterprogrammet i design 120 hp,
Högskolan för Design och Konsthantverk,
Göteborgs Universitet.

Degree project, Masters programme in design 120 hp,
School of Design and Crafts,
University of Gothenburg.



mvh,
Kommunicerande objekt

Felix Holgers

Tankemodell

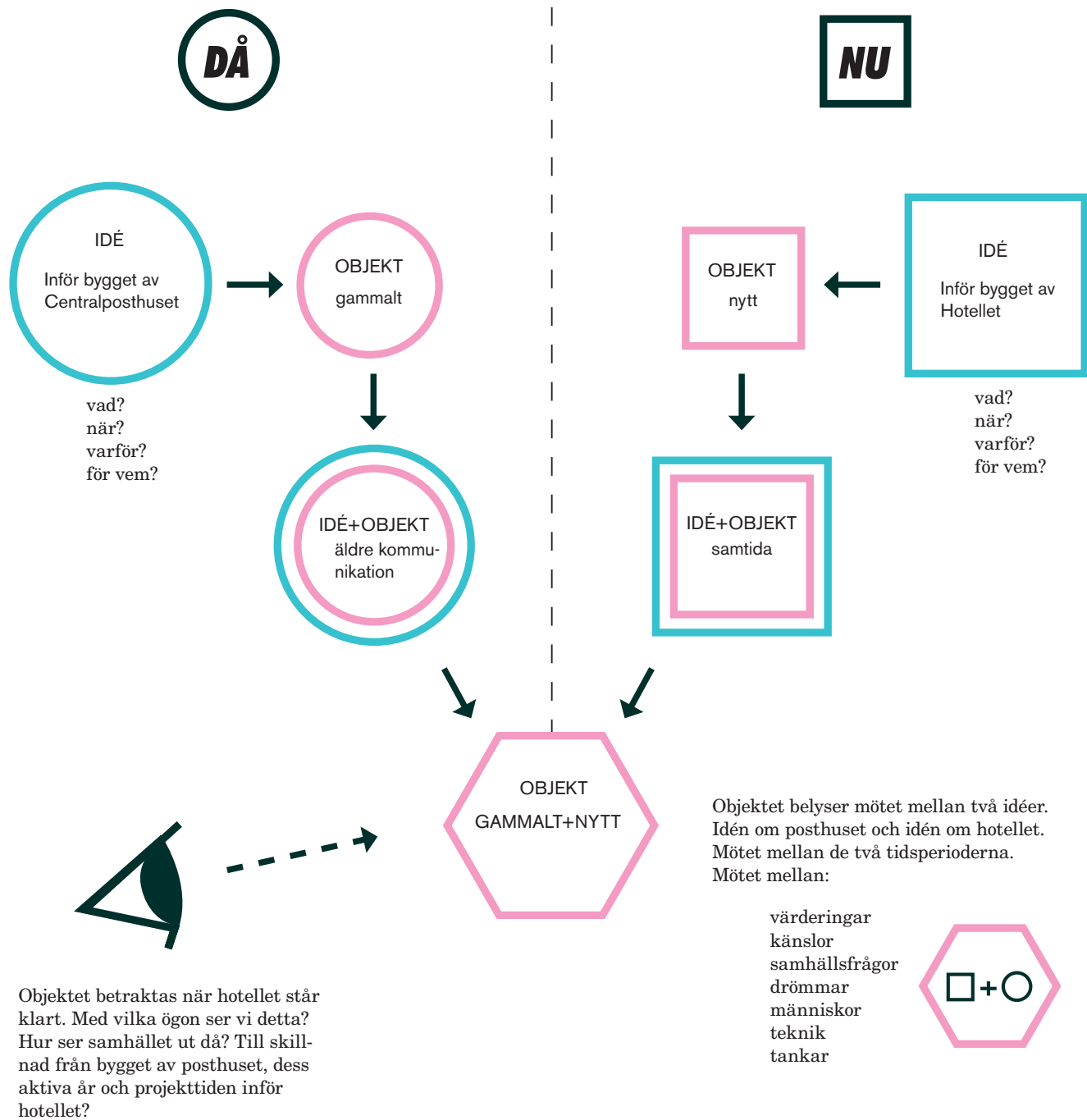

Tiden som passerat mellan de två byggena har påverkat interiören, postverket, känslan av byggnaden, etc.



Objekten (mitt arbete) vill verka som discussionsunderlag för tankar om mänskliga behov och föremål – då och nu.



Implementeras i Hotellet? Vart?



Kan man överföra vissa av dåtidens föremål/idéer till samtida föremål/idéer som kan locka oss i att ändra vårt beteende/värderingar?



Vad? Hur? Varför?

Analys/skissfas kommunikation

Kommunikation mellan människor har förändrats väldigt mycket under de senaste decennierna. Utifrån den tekniska utvecklingens framsteg följer även en beteendeförändring som anpassas utifrån nya möjligheter och begränsningar. Jag jämför objekt och idéer från 1920-tal och 2000-tal, som har med kommunikation att göra.

Att skriva ett brev och att skriva ett mail. Båda innebär ett verktyg att kommunicera till en annan person men beskriver två olika förutsättningar för att nå den andre.



Kommunikation och dåvarande teknologi/beteende som exempel. Brevet och den äldre tidens brevskrivarmöbel anpassad till att skriva, översätta och kommunicera



Kommunikation och nuvarande teknologi/beteende som exempel. Sms och internet. Kontor i öppna landskap.

Med analysen mellan två tidsåldrar rörande kommunikation vill jag inte sätta en värdering i vad som är bra eller dåligt, vilket är ett viktigt förhållningssätt. Det är inte bättre att skriva ett brev än ett mail, även om bilden av en kvinna i ett trevligt hem i en Carl Larsson liknande miljö kan läsas som mer positiv än att befinna sig i ett kontorslandskap under

arbete. Jag vill inte heller romantisera en äldre tid för att säga att något är bättre eller sämre. Det är ett konstaterande att samhället har förändrats och vi med den. Kommunikation och teknologi skapar ständigt nya beteenden. Teknologi är här för att stanna och vi bör bara diskutera över hur vi bäst kan använda oss av den.

Att granska närmare på ett värde

Kan man påverka någon till att skriva ett handskrivet brev idag? En förutsättning för att kommunicera idag är email och Internet, vi kan kommunicera globalt och effektivt. Vad innebär det att skriva ett brev i jämförelse med att skriva ett mail förutom de tekniska förutsättningarna?

- 1. Det tar lite mer tid att skriva ett brev för hand.*
- 2. Det finns något mer personligt över det handskrivna*
- 3. Ett brevskrivande innehar taktila och sinnliga upplevelser*



Koncentration



Det trygga hörnet



Där man formulerar tankar kring sitt liv



Poesi

Dessa aspekter kan lätt gå förlorade idag om det inte uppmärksammas som något värdefullt. Det finns något positivt med ett handskrivet brev. Det finns sinnliga kvalitéer, möte mellan handen och pennan, taktila upplevelser och personligt intellektuella med att ta sin tid på ordens formuleringar. Att vara personlig beror på personen som skriver brevet. Att det tar tid är beroende av att man kan prioritera bort något annat. Hur mycket tid kan man lägga ned på att skicka en hälsning, ett mail, ett sms? En sak är säkert – det ska gå fort. De flesta produkter idag uppmuntrar denna tanke. Korta meddelanden passar ett samhälle i hög hastighet. Korta kommandon, enkla frågor och svar. Finns det tid för att fråga något annat? Finns det utrymme? Faran i detta är att viktiga diskussioner går förlorade och reflektioner samt tankar om hur vi lever våra liv och hur vi förmedlar detta.



Två mycket mänskliga egenskaper.
Viljan att kommunicera och reflekterandet

Med vänliga hälsningar?

Om koncentration, långsamhet och personlighet någonting som tonas ned i ett samhälle finns det en risk. Att skriva *med vänliga hälsningar* i ett förkortat *mvh* visar på en modern form att kommunicera, vanligt förekommande i ett e-mail idag. Varför skriver vi så? Vad är det vi prioriterar att skriva ut och inte, nu när tidsprioriteringen börjar bli viktig. Den korta, snabba, tvivelslösa, sms-paketerade, rubriksmässiga, one-linern har utbredning. Ett e-mail förknippas mycket med arbete. Individualitet och personlighet markeras genom ringsignaler eller mobilers utseende. Personliga mail kan uttryckas genom att använda ett annat typsnitt eller en annan färg på brödtexten. Är inte detta lite banalt?

Kan man lyckas fokusera på att lägga ned tid till brevet idag? Hur hittar vi koncentration till att formulera oss om våra liv? E-mail kanske inte kommer att finnas utan ersättas med nätgrupper liknande Facebook, det är svårt att veta vad som händer även bara på ett par år framöver. Fördelningar och gruppindelningar med en följande kommunikation kommer ske på nya sätt.

Idéskissande

För att hitta känslan kring 1920-tal och jämförelsen mellan två tider har jag tidigare skissat på dessa illustrationer som använts till gestaltungsprogrammet. Detta också för att fånga en atmosfär kring detta tidsmöte och vad det innebär. Genom att skissa dyker jag in i problematiken och detta är oftast ett bra sätt för mig för att förstå och hantera ett problem. En gammal miljö möter nya moderna människor. Krocken mellan två tidsepoker är ett intressant tema och vad 1920-talets Centralposthus i förändring till ett hotell år 2010 kan innebära.



Slottet vid drottningtorget, 20-talets Chanel möter internationella hotellbesökare



1920-tals schabloner: posttjänstemannen. Typiska mönster. Foxtrot är modernt, världskriget är över.

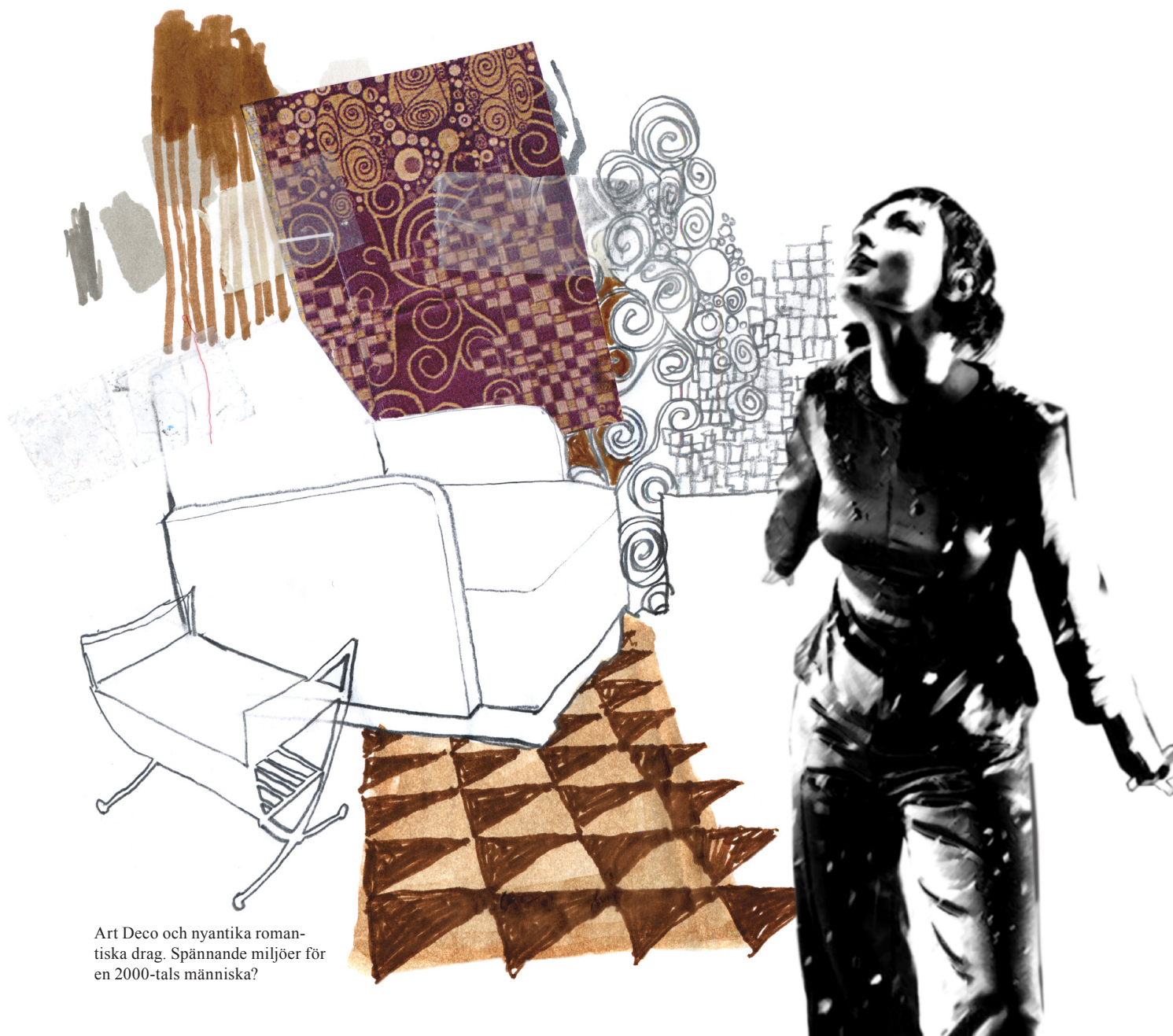

Art Deco och nyantika romantiska drag. Spännande miljöer för en 2000-tals människa?



1920-talets Nosferatu har premiär. Långa skuggor och skräck i gamla praktfulla slott. Mystik och spänning



IT och teknologi i en historisk miljö

Objektsanalys – skrivpulpet

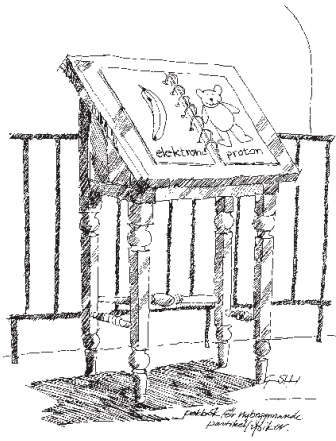

En tidsdokumentation över en skrivpulpet.
 Bilden direkt nedan: Äldre tid (medeltid)
 Odaterat. Lutande platta



Bilderna på denna sida beskriver pulpeter från en mer ursprunglig funktion i att översätta böcker till allt mera modernare varianter. Förvaringsfunktionen är viktig, likaså att kunna öppna ett lock till sin skrivarstund, för att sedan stänga efter sig och skydda det privata. Den moderna variant av en sekretär från IKEA har samma funktioner. Ett litet "skrivrum" öppnas och stängs. Längst ned på sidan finns tydliga minimalistiska varianter där platseffektivitet är mer centralt för skrivbordens funktion.

På efterföljande sidor redovisas en skissperiod av modeller. Modellerna beskriver en analys av skrivpulpeten och en dekonstruering av den. Detta för att diskutera kring moderna objekt och idéer i förhållandet till äldre objekt och idéer.

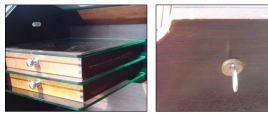

modern tid,
 modernare formspråk,
 IKEAs sekretär



aktuellt idag "Clino once again" av Mario
 Mazzer för Magis 2002



Gör en egen sekretär
 do-it-yourself sekretär bosch heimwerker



och Marcel Wanders
 sekretär för Moooi



Objektsanalys – Skissmodell

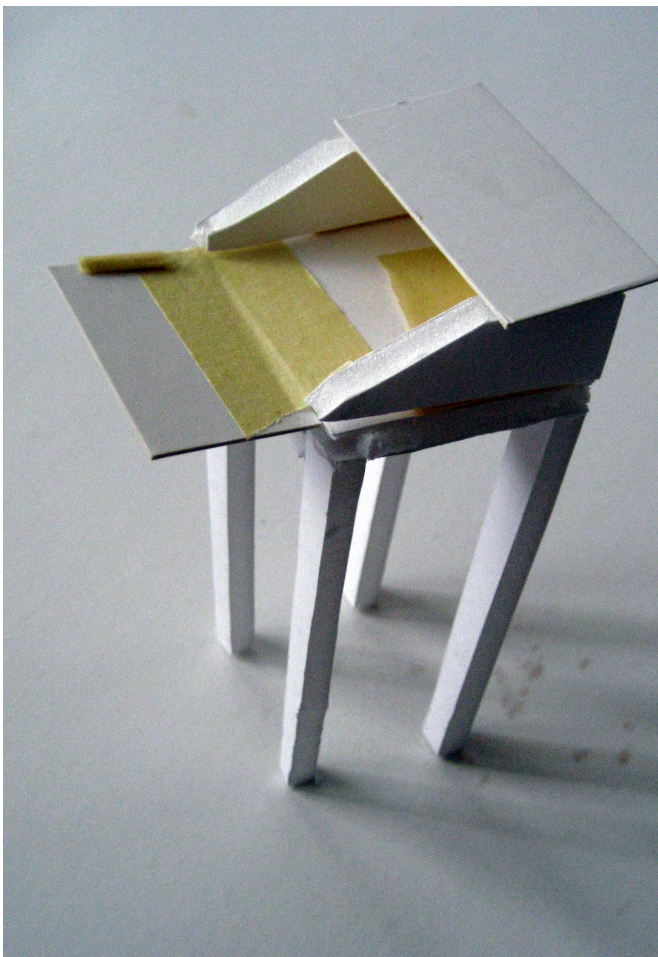

Objektsanalys – Skissmodell

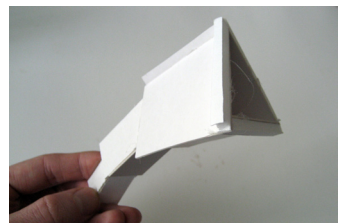
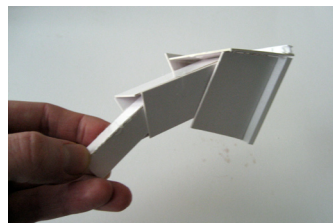
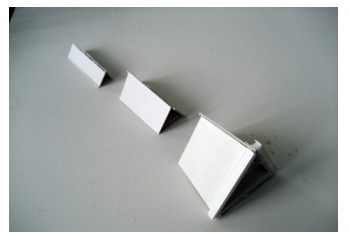
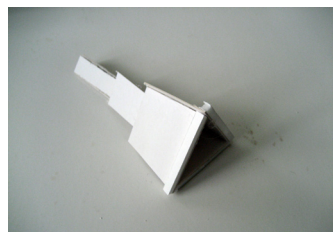
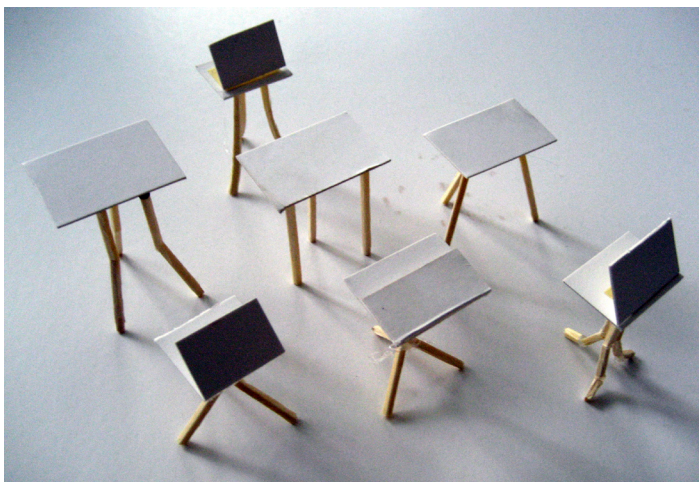
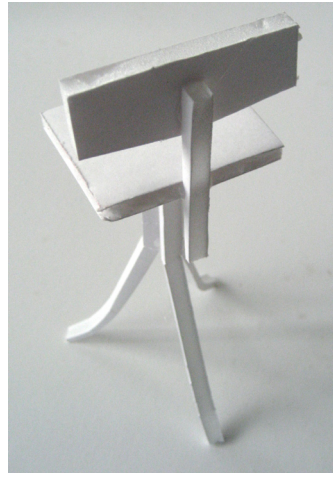
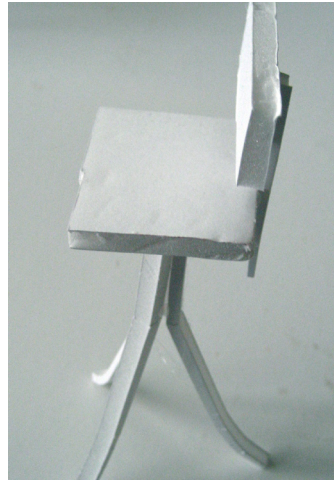
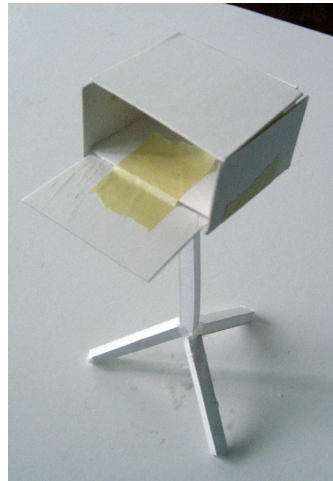
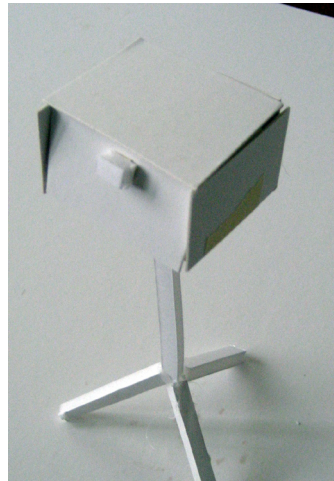
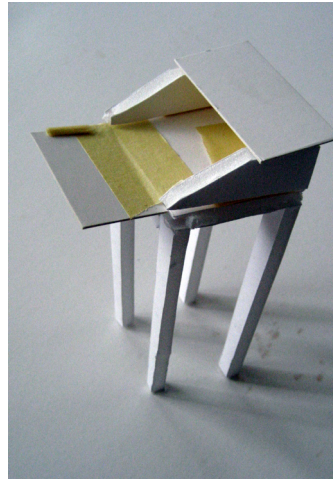

Objektsanalys – Dekonstruktion



Etui

Pennfacket som möbel
Ceremonin att skriva
något del 1



mitt egna speciella pennfack

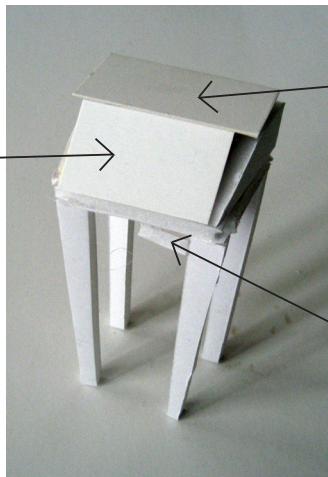

Lutande
skrivaxel

Hylla för bläck, glas,
förvaring

Ett skåp

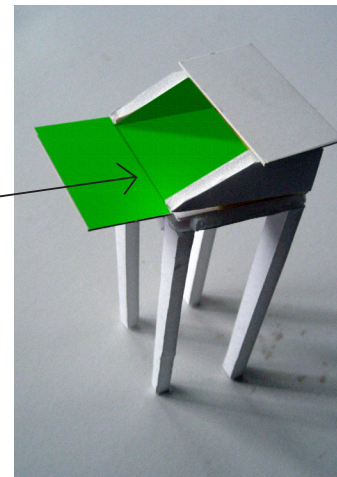

Skriv”rum”
förvaring av brev

Skrivpulpet

Ordformulerandet som
manifesterat objekt
Ceremonin att skriva
något del 2

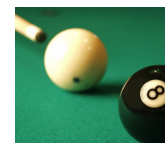

koncentration

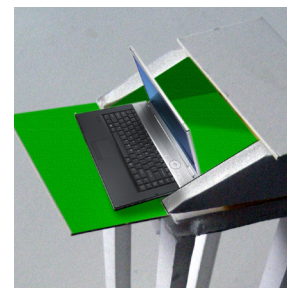

modern kontext

Lampa

Tänd lampan
Ceremonin att skriva
något del 3

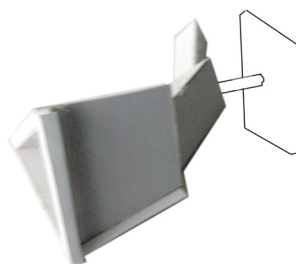
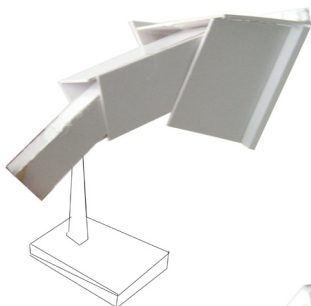

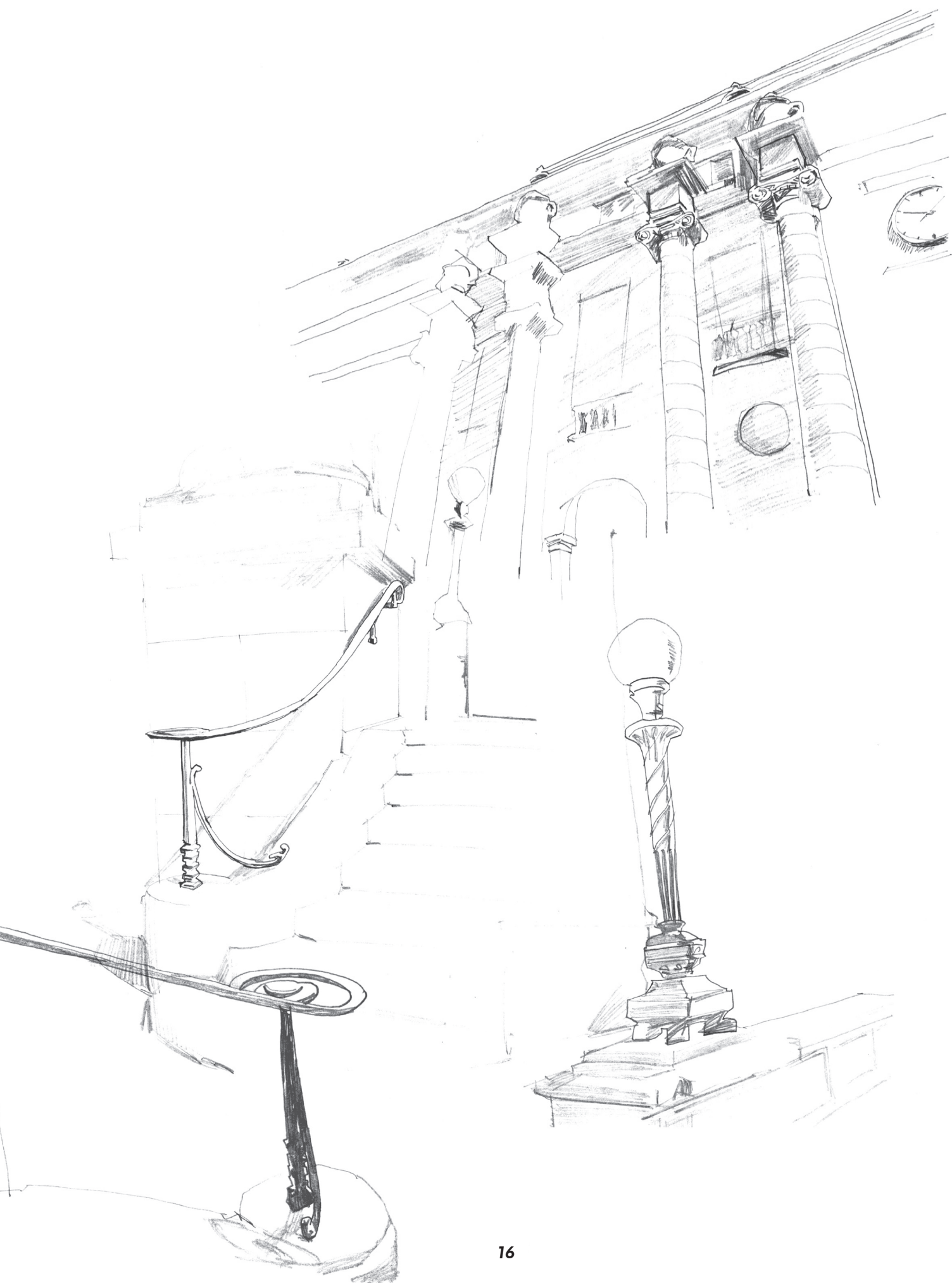



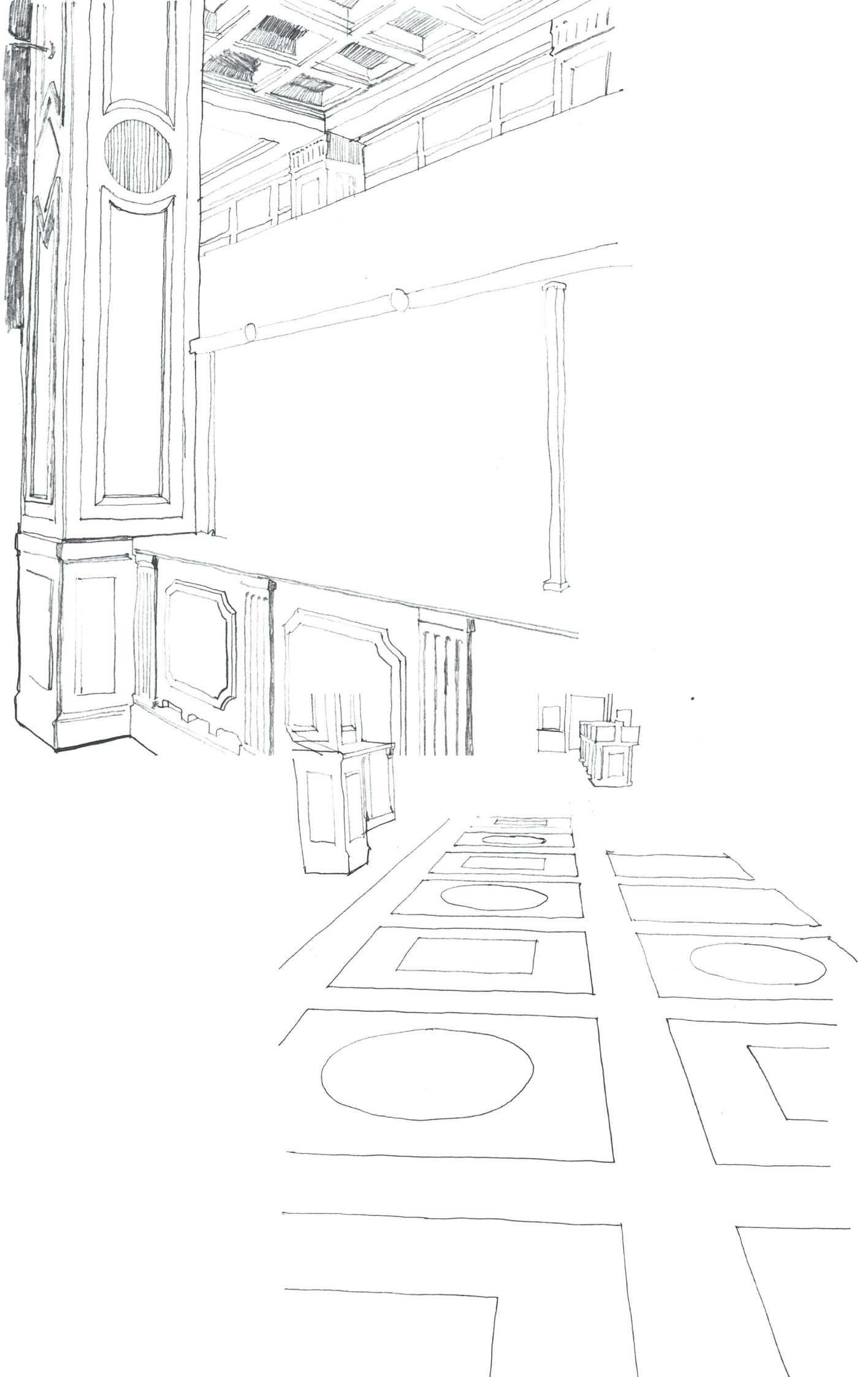

Modellskissfas – Analys och dekonstruktion av Centralposthuset

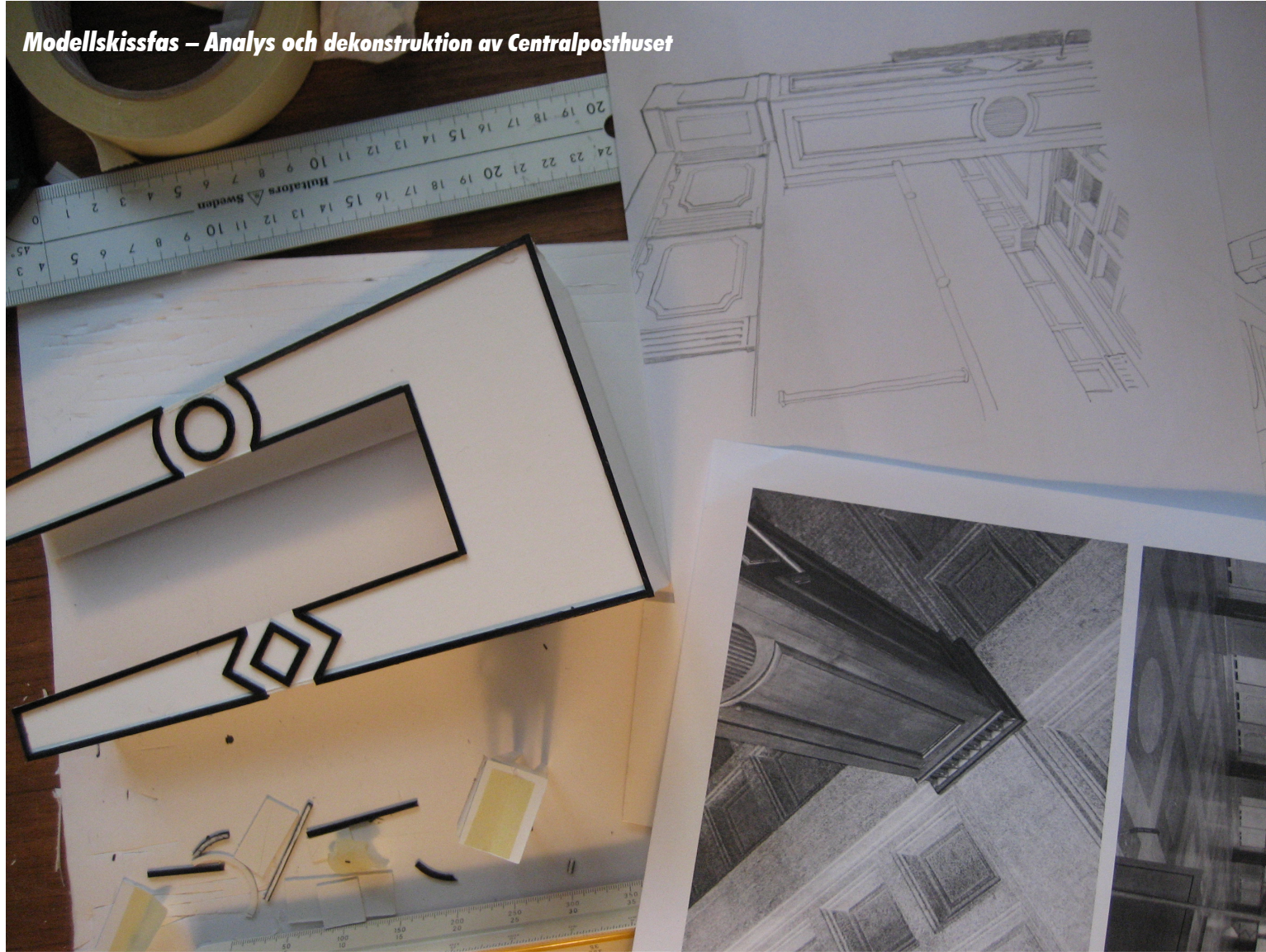

Skrivpulpet

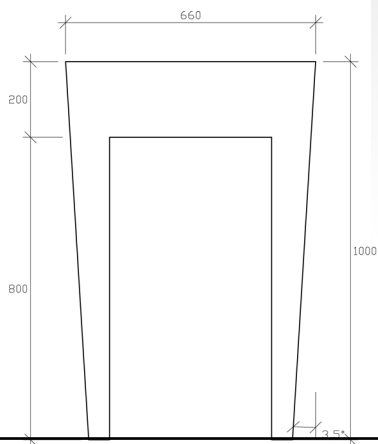
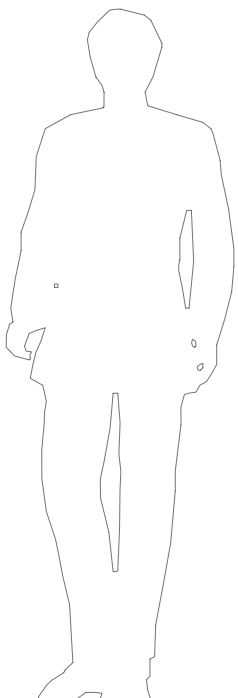
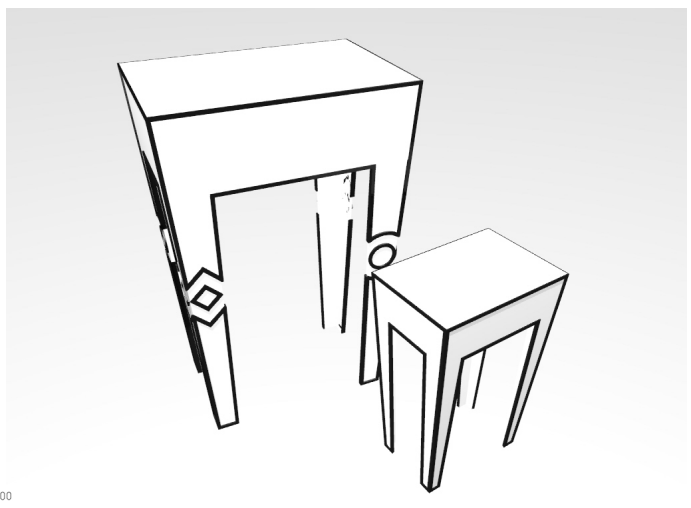
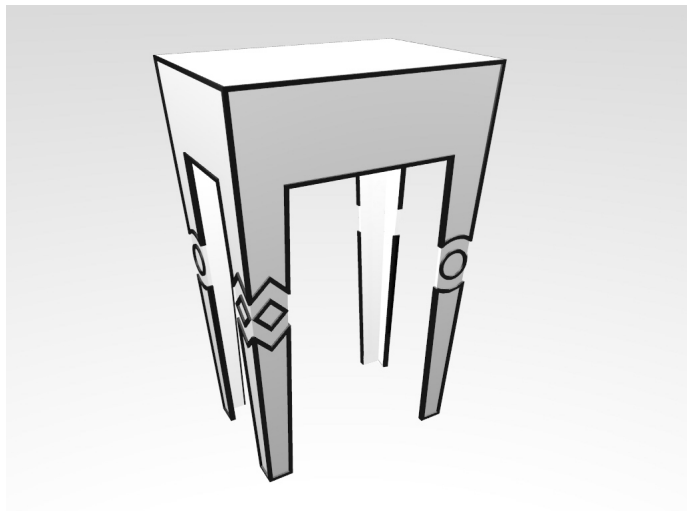
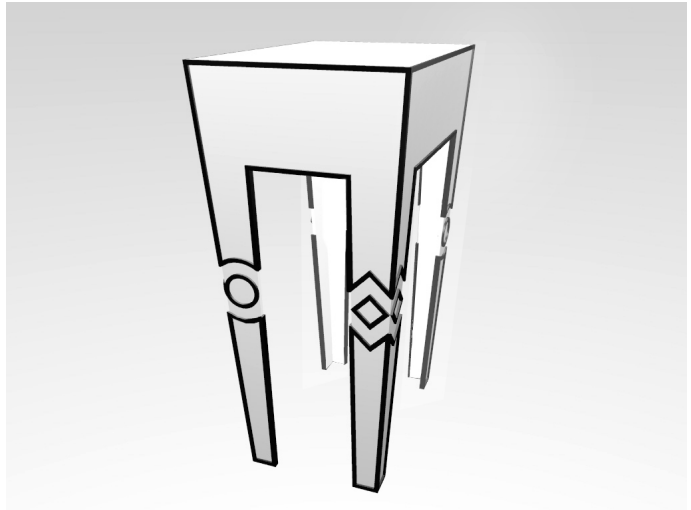
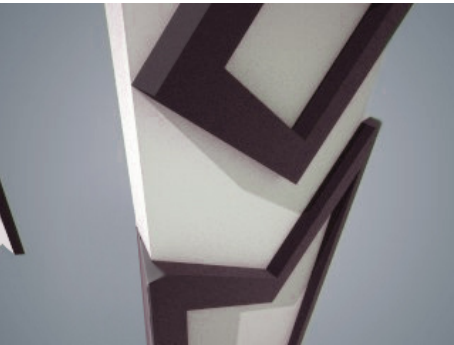
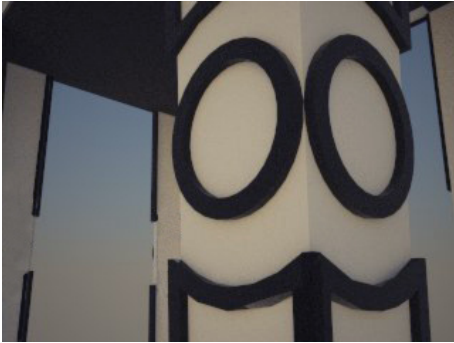

Etui

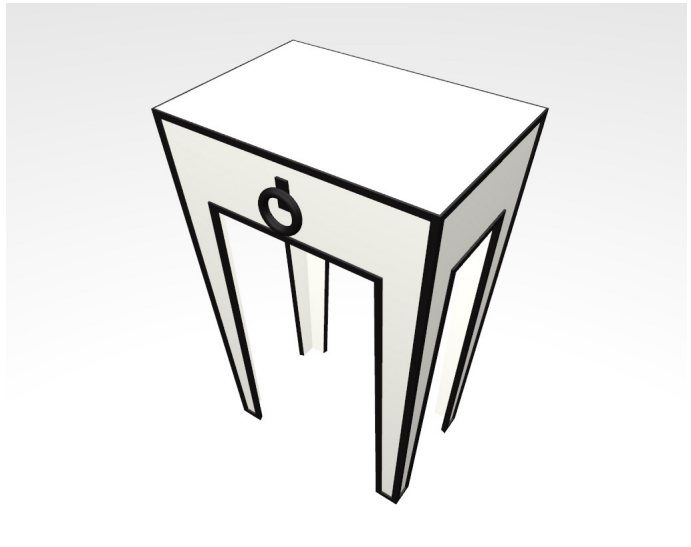
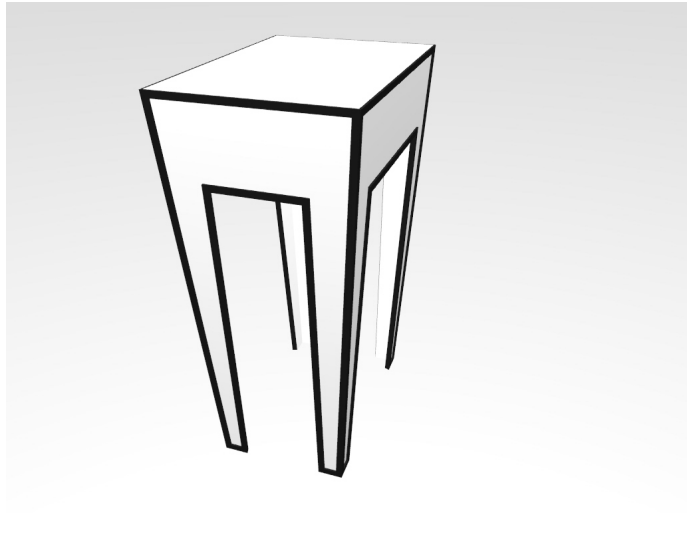
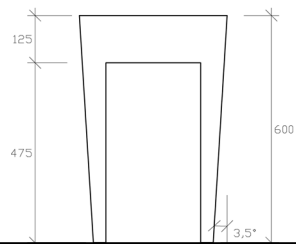
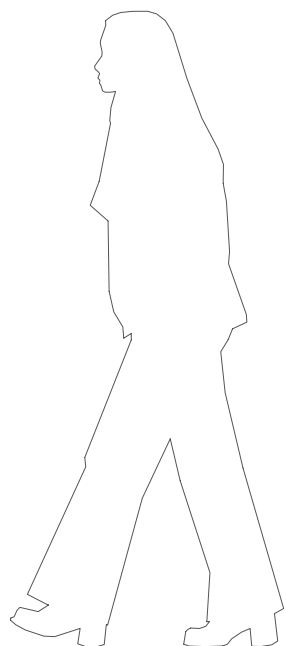
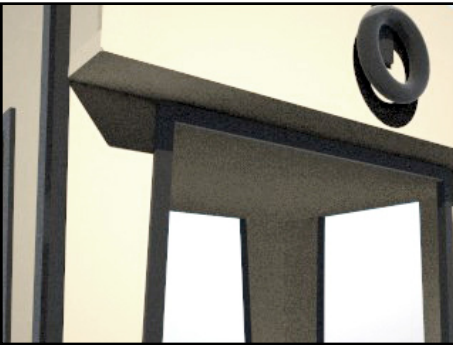
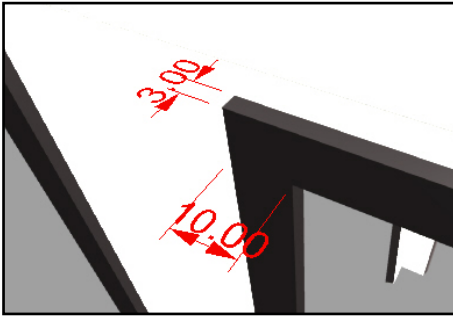

Lampa

