

ACTA  
REGIAE SOCIETATIS SCIENTIARUM ET LITTERARUM  
GOTHOBURGENSIS

---

Interdisciplinaria

12

# GLÖMSKAN

– VÄRD ATT MINNAS

Redaktör: Bo Lindberg



---

Kungl. Vetenskaps- och Vitterhets-Samhället

GÖTEBORG

© Författarna och Kungl. Vetenskaps- och Vitterhets-Samhället i Göteborg  
2012

Bokomslag: Gunnar Dahlström

*Distribution:*

Kungl. Vetenskaps- och Vitterhets-Samhället i Göteborg  
Göteborgs universitetsbibliotek  
Box 222 – 405 30 Göteborg

ISBN 978-91-980420-0-9  
ISSN 0347-4925

Rundqvists Boktryckeri, Göteborg 2012

# INNEHÅLL

Förord .....	5
<i>Birgitta Skarin Frykman: Varför Glömskan?</i> .....	7
<i>Bo Lindberg: Glömskan – orden och begreppet</i> .....	13
<i>Annica Dahlström: Minnen kan bildas, glömmas eller blockeras</i> – hur går det till? .....	21
<i>Louise Lönnroth: Bortglömt i arkiven</i> .....	31
<i>Thomas Lindkvist: Historieskrivning som minne och glömska</i> .....	39
<i>Klas-Göran Karlsson: Glömska, historia och ideologi</i> .....	51
<i>Eva Österberg: Glömskans skada och glömskans nytta – ett historiskt</i> och existentiellt dilemma .....	69
<i>Ljubisa Rajic: Vetenskaplig historisk sanning, populärhistorisk sanning</i> och realpolitik .....	81
<i>Lars Magnusson: Minnet är kort – ekonomiska bubblor som alltid upprepas</i> .....	99
<i>Anders Jarlert: Rituell och institutionell glömska</i> .....	115
<i>Per Magnus Johansson: Att minnas – om glömska</i> .....	125
<i>Pär Anders Granhag: När det ena faktiskt leder till det andra – om vittnen</i> och minnesunderlättande tekniker .....	135
<i>Lars Huldén: Anteckningar om glömskan</i> .....	149
Om författarna .....	153



## FÖRORD

Glömskan är minnets motsats och oundvikliga följeslagare. Vi ser den oftast som något negativt: Att tappa minnet är ett handikapp, att glömma vad man lärt är beklagligt, att förtränga det förflutna kan vara omoraliskt och att vara försumlig i vardagen är slarvigt. Men glömskan kan också befria från destruktiva minnen och förlamande arv, och den kan innebära försoning. Glömskan är alltså en ambivalent företeelse, att beklaga eller uppskatta beroende på i vilket sammanhang den förekommer.

Uppsatserna i denna bok behandlar glömskans fenomen ur olika aspekter: historiska, medicinska, psykologiska, juridiska, arkivaliska, teologiska, språkliga och poetiska. Volymen är ett resultat av en konferens som anordnades av Kungl. Vetenskaps- och Vitterhets-Samhället i Göteborg (KVVS) den 4-5 oktober 2010 under rubriken ”Glömskan – värd att minnas”. Förutom med denna bok dokumenterades konferensen också med ett antal TV-inspelningar som finns tillgängliga på SR Utbildningsradion/Kunskapskanalen.

KVVS är en vetenskapsakademi med anor från slutet av 1700-talet. Den omfattar i princip alla vetenskapsområden. Sedan ett decennium tillbaka har akademien i stort sett årligen anordnat konferenser/symposier, vilkas tema oftast har anslutit till det vetenskapsområde som den sittande ordföranden representerar. Ordförandeskapet skiftar årligen, och under 2010 var Birgitta Skarin Frykman, professor emerita i etnologi, KVVS ordförande. Hon har sålunda givit uppslaget till och fungerat som ordförande vid den här aktuella konferensen ”Glömskan – värd att minnas”.

Konferensen anordnades genom handplockning av välkända auktoriteter inom de behandlade områdena. Vi vill varmt tacka bidragsgivarna, dels för väl genomförda föreläsningar, dels för det omfattande arbetet att utarbeta de uppsatser som finns i denna bok.

Göteborg i december 2011

*Birgitta Skarin Frykman*  
KVVS' ordförande 2010

*Birger Karlsson*  
KVVS' ständige sekreterare

*Bo Lindberg*  
KVVS' bibliotekarie

*Lars Arvidsson*  
KVVS' vice sekr., akademiintendent



## Varför Glömskan?

### **Sammanfattning**

Mitt inlägg ger korta exempel på varför jag själv, som ordförande i K. Vetenskaps- och Vitterhets-samhället i Göteborg under år 2010, valt ”Glömskan – värd att minnas”, som tema för årets konferens. Det är en inledning på ett generellt plan och med koppling till en kulturhistorisk göteborgs-empiri. Mitt bidrag skall läsas som en välkomnande öppning till alla de olika perspektiv på Glömskan som behandlas i de följande kapitlen.

*Nyckelord:* glömska, kunskap, makt, kulturhistoria, Göteborg, Larmäss, Gustav II Adolf, Johannes Bureus, Memorialet

### **Inledning**

Varför är Glömskan temat för konferensen 2010?

Det handlar å ena sidan om att Kungl. Vetenskaps- och Vitterhets-Samhället är en mångvetenskaplig akademi med ledamöter från de flesta vetenskapsområden tillsammans med vitterhet i vidare bemärkelse. Glömskan angår tveklöst oss alla på olika sätt. För egen del kände jag, att det här är det enda året i mitt liv som jag är ordförande i Kungl. Samhället i Göteborg och har förmånen att välja tema för en mångvetenskaplig konferens. När jag då valde ”Glömskan” är det kanske ett uttryck för att jag är både glupsk och girig. Ett tecken på det skulle kunna vara att när jag i september 2010 googlade på ”memory and oblivion”, fick jag 3 540 000 nedslag – en ökning med ca 100 000 sedan 2009. För mig som människa, etnolog och kulturhistoriker har det blivit alltmer fascinerande – både viktigt och skrämmande – hur det samhällseliga kunskapsgodset inte bara skapas utifrån vad vi vet och våra minnen utan väl så mycket utifrån vad vi som människor glömmet, väljer att glömma eller utesluta, medvetet och omedvetet. Jag skall ta upp några konkreta anledningar till att jag själv kommit att fundera över hur glömskan verkar i samhällets minne.

Ett tidigt incitament för mig är sedan flera år tillbaka Francis Bacons ofta citerade yttrande ”Kunskap är makt”. Professor emeritus Carl Gustaf Andrén tog upp det i sitt middagstal vid Kungl. Samhällets årshögtid i januari 2010 utifrån ursprungsformuleringen ”et ipsa scientia potestas est”, alltså ”och själva kunskapen är makt”. Den senare, fullständiga formuleringen stötte jag för första gången på, när jag för många år sedan slog upp ”Kunskap är makt” i Pelle Holms *Bevingade ord*. Jag hajade då till utifrån hur citatet användes både av mig själv och min omgivning, där ”kunskap är makt” hade kommit att stå för vikten och värdet av att tillägna sig kunskap på alla nivåer, d.v.s. utbildning. Det finns ju inte heller någon anledning att ifrågasätta detta.

Till det som tydliggörs i formuleringen ”och själva kunskapen är makt” hör, att de som bestämmer över vilka erfarenheter och kunskaper som skall etableras som samhäl-

lets kunskapsgoods, har den yttersta kunskapsmakten – och i den kunskapsmakten ingår också makten att glömma, utesluta och/eller manipulera kunskapen. Vilka erfarenheter och kunskaper utelämnas från det samhälleliga kunskapsgodset – varför, med vilka medel och med vilka konsekvenser? Frågeställningen är enorm – men viktig – och utifrån mina humanistiska erfarenheter i stor utsträckning obeforskad.

En del av de här tankarna hör samman med att jag under sex år hade förmånen att ingå i Riksbankens Jubileumsfonds områdesgrupp ”Kultur, säkerhet och hållbar samhällsutveckling”. En av de drivande där var den nu framlidne socialantropologen Karl-Erik Knutsson. I våra diskussioner återkom vi till den vetenskapligt existentiella frågan om behovet av ”Knowing-what-is-known”. Det handlar – förenklat uttryckt – om att inom humaniora och samhällsvetenskap produceras forskningsresultat internationellt sedan lång tid tillbaka i form av enorma mängder böcker, artiklar och forskningsrapporter. Forskningsmassan kan liknas vid ett flytande isberg av kunskap, där bara en liten del syns över vattenytan och är den som aktuell forskning inom kunskapsområdet refererar till. Till det kommer i dag, att bibliometrin i sin nuvarande form med anspråk på att mäta forskningskvalitet verkar i riktning mot en internationell kunskapskonformism.

Efter att kort ha presenterat två – av flera – övergripande skäl till att jag kommit att intressera mig för Glömskan, skall jag övergå till att utifrån en näraliggande göteborgsk empiri konkretisera ett par erfarenheter, som bidragit till att jag blivit fascinerad av glömskan i kunskapsbildningen om människan som kulturell varelse, d.v.s. inom mitt eget ämne etnologi. Några av er har tidigare hört mig tala om samma ämne. En del har kanske t.o.m. läst något av det jag skrivit. Jag får hoppas, att ni inte är befriade från glömskan.

Ett exempel på vad som hos mig väckte ett intresse för Glömskan leder över till min doktorsavhandling *Från yrkesfamilj till klassgemenskap* (1987/1985/). Den behandlar bagaryrkets förändring under perioden 1800-1919 utifrån en göteborgsk empiri. Till de material jag använde mig av hör underlaget till den första arbetsstatistiska undersökningen i Sverige. Den gjordes 1897 och var inriktad på arbetsförhållandena i de svenska bagerierna. I primärmaterialen, som förvaras på Riksarkivet, finns bland annat alla bageriarbetare i Sverige förtecknade det året med många detaljuppgifter. En av de många spalterna i de mycket stora pappersblanketterna tar upp uppgift om ersättning utöver lönen. Jag fascinerades av att i Göteborg fick bageriarbetarna av båda könen ofta vid jul och/eller Larmäss en penningsumma eller – vad gäller kvinnorna – ett stycke tyg. Årets två viktigaste högtider var alltså jul och Larmäss. Ingen annan årshögtid är markerad med lönetillskott.

Inom det av Humanistiska fakulteten vid Göteborgs universitet finansierade forskningsprogrammet ”Västsvensk kultur och samhällsutveckling genom tiderna”, som leddes av framlidne historieprofessorn Christer Winberg, fick jag möjlighet att titta närmre på Larmäss, vars folkliga betydelse då var okänd för mig.<sup>1</sup> Larsedagen infaller den 10 augusti. Då ägde Larmässe marknad rum i Göteborg. Larmässe marknad hade ursprungligen funnits som en nordisk fiskmarknad i Gamla Lödöse. När sedan Nya Lödöse anlades 1474 i nuvarande Gamlestaden flyttade marknaden dit. Vi påminns om dess existens genom att där i dag finns ett Larmässeorg. När Gustav II Adolf sedan anlade staden Göteborg på dess nuvarande plats 1621 följde marknaden med.





Larsmässe marknad på Drottningtorget på 1890-talet. Foto: Aron Jonason. Göteborgs Stadsmuseum.

I äldre tid varade marknaden i fjorton dagar. Under andra hälften av 1800-talet hade den krympt till åtta dagar. Den bestod av en fiskmarknad, en vävmarknad, en kreatursmarknad och en helt informell tjänstefolksmarknad, där tillresta bönder hyrde pigor och drängar. I slutet av 1800-talet tillkom en leksaksmarknad. Ursprungligen ägde hela marknaden rum på och runt Stora Torget, nuvarande Gustav Adolfs torg, och angränsande gator. Det folkliga marknadslivet störde den lugna värdighet som de styrande sökte ge stadens fintorg genom först uppförandet av Börshuset 1849 och sedan Gustav Adolfsstatyn, som kom på plats mitt på torget 1854.

De olika delmarknaderna flyttades bort från Gustav Adolfs torg till mindre centrala platser. Under andra hälften av 1800-talet gjordes också flera försök att helt avskaffa marknaden. Den avlystes officiellt 1866. Nästa år var den tillbaka igen, men kallades under några år f.d. Larsmässemarknaden. Sedan avlystes den igen 1903. Likafullt finns det foton från Larsmässe marknad 1907.

Till det som bidrog till att Larsmässe marknad till slut helt försvann hörde säkert, att arbetarrörelsen redan 1903 tillägnat sig marknadens fest- och förlustelseinslag. Det året arrangerade Arbetarekommunen vad som kallades en "extra" Larsmässe marknad i sin park vid Krokäng på Hisingen. År 1911 utgick det sedan till fackföreningarna ut ett upprop, undertecknat av Henrik Hedlund, ordförande i den liberala arbetareföreningen, och Herman Lindholm, Arbetarekommunens ordförande. Uppropet gällde ett arrangemang, som syftade till att framhålla arbetarnas och arbetets betydelse i stadens centrum. Det benämndes "Arbetets fäst", ägde rum vid Larsmässetid och utgav programbladet "Lasse".

Ett ”hantverkståg” med ett trettiotal vagnar, som representerade olika yrken, drog då genom centrala staden. Göteborgs-Posten kallar intressant nog ”Arbetets fäst” för ”Larsmässemarknaden”. Arbetarfesterna vid Larsmässetid upphörde av allt att döma när nöjesfältet Lisberg anlades i samband med Göteborgs Jubileumsutställning 1923 och Arbetarekommunens ordförande Herman Lindholm, som varit en av initiativtagarna till Arbetets fäst, blev dess förste chef.

Under den tid, då Gunnar Dahlström, KVV:s förre ordförande, var chef för Stadsmuseet, återupplivades Larsmässemarknaden 2001. När Stadsmuseet efter några år fick ny chef, försvann Larsmässe marknad snabbt igen. Strax innan Larsmässe marknad återuppväcktes, initierades Göteborgs Kalaset, numera Kulturkalaset. När äger de kalasens rum? Jo, naturligtvis vid Larsmässetid – utan att det nämns, att ett folkligt firande på stadens gator och torg vid den här tiden inte är en nyhet utan något som har funnits lika länge som staden Göteborg.<sup>2</sup> Larsmässe marknad försvann delvis för att den var stökig. Göteborgs Kalaset blev också för livligt. Den nya benämningen och formen Kulturkalaset blev ytterligare en överlagring, som döljer rötterna till ett gammalt folkligt firande vid larsmässetid. Samtidigt är det intressant, att 2010 invigdes Kulturkalaset just den 10 augusti, på Larsdagen – utan några kommentarer eller kopplingar till den gamla folkliga festtraditionen.

Den Larsmässe marknad, som ägde rum i Göteborg var äldre än staden själv. I Göteborg fortlevde den i olika former från stadens grundande till början av 1900-talet. Den var erkänt betydelsefull för ett brett folkligt skikt, både i Göteborg och den angränsande västsvenska regionen. Varför har den då i så stor utsträckning försvunnit ur uppslagsverk och handböcker om marknader liksom ur det göteborgska minnet och det nationella kulturarvet? Det går inte att ge ett entydigt svar på den frågan. Snarare handlar det om ett komplex av samverkande faktorer.

Larsmässe marknad engagerade landsbygdens småfolk och städernas arbetare. Den var inte minst betydelsefull för kvinnor och barn. Arbetares, kvinnors och barns liv och erfarenheter har av gammalt inte någon framträdande plats i samhällets kunskaps gods. Försvinnandet av kunskapen om Larsmässe marknad i Göteborg ur samhällets minne hör säkert också samman med att den ägde rum just i Göteborg och därigenom var en västsvensk företeelse, något som inte givet får ställning som nationell tradition.<sup>3</sup> Det faktum att ett folkligt firande levde och lever kvar i nya former vid larsmässetid kan också ha motverkat intresset för att slå vakt om minnet av den gamla marknaden. Ombenämningar är ett glömskemedel.<sup>4</sup>

Men, avslutningsvis, vad skulle Gustav II Adolf ha sagt, om han visste att den äldsta, folkliga traditionen i Göteborg försvunnit i glömskan och att han själv, i den stad, som han grundade på dess nuvarande plats, främst är ihågkommen som en ”krigarkonung”? I dag är det inte många i Göteborg som känner till att den 20 maj 1630, strax innan Gustav Adolf för alltid lämnade Sverige för kriget i Tyskland, utfärdade han ett memorial, som har karakteriserats som ”det allsidigaste program som någonsin förelegat för svensk kulturforskning”. Inget annat land i världen sägs så tidigt ha inrättat en ansvarig statlig myndighet för kulturminnesvården.<sup>5</sup>

Memorialet var en instruktion för rikets antikvarier och grunden för 1630 års antikvarieinstitution. Det författades av Johannes Bureus (1568-1652), som varit Gustav

Adolfs lärare och som sedan 1593 rest runt i landet i egenskap av riksantikvarie, främst då i Norrland.<sup>6</sup> Samtidigt har det av flera forskare framhållits, att Gustav Adolfs bidrag var inte bara en namnteckning. Det fanns ett förtroligt förhållande mellan Bureus och hans forne lärjunge.<sup>7</sup> Gustav Adolf sägs själv ha varit engagerad i memorialet. Han ägnade ”uppmärksamhet och omsorg även åt vetenskaplig forskning” och var mycket historiskt intresserad, vilket bland annat framkommer i flera av hans tal.<sup>8</sup> Memorialet anknyter till tidiga kulturhistoriska initiativ i Europa. I Danmark hade Christian IV 1622 utfärdat ett likartat dokument. Det svenska memorialet är mycket mer omfattande, i likhet med dem som tidigare utfärdats av exempelvis av Filip II i Spanien 1572 och Henrik VIII i England 1533.<sup>9</sup>

Memorialet är en instruktion för insamling av upplysningar om bland mycket annat runinskrifter, laghandlingar, gamla mynt, traditioner om rättssedvänjor etc. liksom sagor och dikter, visor, örter, namn, klädedräkt och vapen, dryckeskärl, åkerbruks-, fiske-, smides-, snickars- och skeppsredskap tillsammans med alla häraders, socknars, byars, skogars, sjöars, öars och holmars namn – liksom frågan om namnens ursprung. Insamlingen skulle även ta upp iakttagelser om allmogens dräkt, vapen och husgeråd i olika bygder. Memorialets sista punkt, som tillskrivits Gustav Adolf själv, förespråkar folkpsykologiska undersökningar i en uppmaning att ta reda på vilka sinnelag, som kan iaktas i olika landskap. Memorialet har bl.a. resulterat i Johannes Bureus omfattande manuskript Sumlen på Kungl. Biblioteket i Stockholm. Sedan Gustav Adolf dött fanns det varken pengar eller intresse för att fortsätta den kulturhistoriskt inriktade forskningen. Det dröjde nästan trehundra år innan det svenska samhället på allvar tog sig an uppgiften.<sup>10</sup>

När jag läser i Nationalencyklopedins bok *Berömda svenskar. Tusen svenskar under tusen år*, utgiven 2005, finns Gustav Adolf naturligtvis med – men där sägs ingenting om hans kulturhistoriska intresse och gärning. Artikeln fokuserar, som oftast, främst krigar-konungen. Där kan vi i alla fall läsa att fjorton nya orter fick stadsrättigheter under hans regeringstid, ”främst bland dem Göteborg”. Varför lyfter Göteborg i dag inte fram, att stadens grundare Gustav Adolf lyckosamt engagerade sig i att Sverige, som ett av de första länderna i världen, etablerade en myndighet för kulturhistoria och värnade om kunskapen om folkliga traditioner och levnadssätt i den tid av samhällsliga förändringar som han själv upplevde? <sup>11</sup>

## Noter

- 1 Skarin Frykman (1993).
- 2 Skarin Frykman (2006).
- 3 Skarin Frykman (1994).
- 4 Jarlert & Skarin Frykman (2007).
- 5 Smärre meddelanden. Gustav-Adolfsfonden för de svenska kulturminnesmärkenas vård. *Fornvännen* 1930, s. 175.
- 6 Berg (1972) s. 12.
- 7 Nordström (1934) s. 33f.

- 8 Berg (1972) s. 10; Svensson (1966) s.10f.  
9 Berg (1972) s. 11.  
10 Almgren. 1931; Berg (1972); Svensson (1966).  
11 Svensson (1966 ) s.12f.

### **Referenser**

- Almgren, O., (1931, "Om tillkomsten av 1630 års antikvarie-institution". *Fornvännen* 1931, s. 28-46.
- Berg, G., 1972, "Akademien och det kungliga memorialet 1630". *Saga och sed. Kungl. Gustaf Adolfs Akademiens årsbok 1972*, s. 10-13.
- Berömda svenskar. Tusen svenskar under tusen år*. Nationalencyklopedin, 2005.
- Holm, P. (1994/1991), *Bevingade ord*. Stockholm: Bonnier Fakta Bokförlag AB.
- Jarlert, A. & Skarin Frykman, B. 2007. "The St. Lars' Feast. A Local Göteborg Example of Historical Oblivion". *The Ritual Year and Ritual Diversity. Proceedings of the Second International Conference of the SIEF Working Group on The Ritual Year, Gothenburg June 7-11 2006*, s. 340-345.
- Nordström, J. (1934), *De yverbornes ö*. Stockholm: Albert Bonniers förlag.
- Skarin Frykman, B. (1987/1985), *Från yrkesfamilj till klassgemenskap. Om bagare i Göteborg 1800-1919* (Skrifter från Etnologiska föreningen i Västsverige 3).
- Skarin Frykman, B. (1993), *Larsmässemarknaden. En folklig karneval i 1800-talets Göteborg*. Humanistiska fakulteten: Göteborgs universitet (Västsvensk kultur och samhällsutveckling. Rapport nr 3).
- Skarin Frykman, B. (1994), "Larsmässemarknaden och VM i fotboll. Om västsvensk särart och kunskaps gränser". *Saga och Sed. Kungl. Gustav Adolfs Akademiens Årsbok*, s.18-47.
- Skarin Frykman, B. (2006), "Larsmässe marknad i Göteborg. Festen före Kalaset". *Göteborgs Hembygdsförbunds Skriftserie XXXI*, s. 97-114.
- "Smärre meddelanden. Gustav-Adolfs-fonden för de svenska kulturminnesmärkenas vård". *Fornvännen* 1930, s. 175-177.
- Svensson, S., (1966), "Das schwedische Antiquitätsmemorial aus dem Jahre 1630", *Die Bauerngesellschaft im Ostseeraum und im Norden um 1600*. s. 10-16. Red. M. Stenberger. Uppsala: Acta Visbyensia II.

## Glömskan – orden och begreppet

### *Sammanfattning*

Uppsatsen är en kartläggning och indelning av glömskans begrepp och innebörder på olika områden. Glömskan indelas i omedveten, undermedveten och medveten, med underavdelningar. Vad som här sägs återkommer i flera av de följande bidragen i denna bok och särskilt i dem som handlar om glömskans moraliska och politiska aspekter.

Glömskans motsats är minnet. I vårt språkbruk är minnet den överordnade parten i det motsatsparet. Minnet är som livet, glömskan som döden, har det sagts. Minnet är det normala, en minneslucka är en tillfällig brist. Glömska är frånvaro, ett hotande intet som det gäller att rädda det förflutna ifrån.

Minnets försteg gör det lätt att börja tala om minnet när man skall säga något om glömskan. Jag skall inte undgå den glidningen men försöka hålla fast vid glömskans ord och begrepp. Det innebär inte något partitagande för glömskan, eller en äreräddning av den, bara ett försök att hålla sig till ämnet.

Det svenska ordet *glömska* har två betydelse, dels egenskapen att vara glömsk, dels det tillstånd något befinner sig i när det är glömt. Engelskan har olika ord för dessa betydelser – *forgetfulness* och *oblivion*; också tyskan gör enligt lexikonet skillnad: *Vergesslichkeit* resp. *Vergessenheit*, medan franskan liksom vi tycks reda sig med ett: *oubli*. Egentligen använder vi nog också ordet i en betydelse som ordboken inte upptar, nämligen för själva glömmandet, handlingen att glömma. Enligt ordboken finns glömska bara i singularis, men här har det talade språkbruket varit självsvåldigt och fört in pluralformen glömskor, litet på skämt som det verkar, och i analogi med den motsvarande irreguljära bildningen rädslor.

Glömska-ordets etymologi är säregen. På andra språk anger orden för glömska frånvaro och förlust: *forgetfulness*, *Vergesslichkeit* och även vårt svenska *förgätenhet* med sin ålderdomliga klang har upphävande prefix – *for- ver-*, *för-* – som anger förlust; grekiskans *a-mnistia* betyder upphävande av minnet, latinets *oblivio* har med förmörka att göra och grekiskans Lethe med att vara dold. Det svenska – och nordiska – glömska däremot är besläktat med *glam* i betydelsen stoj. Det ger betydligt muntrare associationer – eller, om man så vill, mer tragiska, ty det kan ju vara genom tillkämpat glammandet och stojande man glömmar sin rädsla och oro.

Glömskan har en rad näralliggande ord som öppnar åt olika håll: *försumlighet*, *amnesi*, *minnesförlust*, *avprogrammering*, *avbetingning*, *amnesti*, *pliktförgätenhet*, datorns *delete*-knapp, kyrkans *avlösning* m.fl. Dessa ord ligger inom glömskans betydelsefält. I det betydelsefältet bör man också rätteligen släppa in orden som är relaterade till glömskans motsats minnet: *historia*, *arv*, *tradition*, *identitet*, det *oförglömliga* och grekiskans suggestiva ord för sanning som är *aletheia*, det icke fördolda.

De här orden pekar på olika aspekter av glömskan: medicinska, kognitiva, pedagogiska, moraliska, historiska och politiska. De aktualiserar också några distinktioner som hör till glömskan. En sak är den enskildes glömska, en annan kollektivets, gruppens eller nationens. En sak är den beklagansvärda eller klandervärda glömskan, en annan är glömskan som lättnad eller rent av befrielse. En sak är den glömska man själv hamnar i eller gör sig skyldig till, en annan den som föreskrivs eller påförs oss av andra. Ytterligare en viktig distinktion är den mellan glömska som kognitivt fenomen och som morali-skt/juridiskt. Den kognitiva glömskan är väl den primära; den innebär att man inte längre har kunskap om något. Den moraliska eller juridiska glömskan å andra sidan eliminerar inte kunskapen om att något har hänt men upphäver däremot den juridiska eller moraliska domen över det; det klandervärda är ”glömt och förlåtet”. På sikt kan man hoppas att det också skall glömmas i kognitivt hänseende. Av det slaget är den glömska som ligger i den kristna syndaförlåtelsen, ritualiserad i avlösningen. Också regeringars benådning av brottslingar kan räknas till denna typ av glömska.

Jag har försökt dela in glömskans olika uppenbarelsformer efter dessa dikotomier men givit upp. I stället har jag valt att ordna dem under en generell definition av glömskan som negativ selektion, varmed förstås bortfallet eller bortväljandet av information, kunskaper och sammanhang ur medvetandet.<sup>1</sup>

Denna negativa selektion går i en som jag tror glidande skala från den totala omedvetenheten till det uttänkta, medvetna bortväljandet. Då uppstår tre huvudkategorier: omedveten glömska, undermedveten glömska och medveten, eller avsiktlig glömska.<sup>2</sup>

### Omedveten glömska

Amnesi är medicinarnas ord för total och permanent minnesförlust, som alltså är patologisk. Den har fysiologiska orsaker, och man har i normalfallet ingen anledning att anta någon avsikt, omedveten eller omedveten, bakom minnesförlusten. Också den förtretliga vardagliga glömskan av namn eller var man lagt glasögonen är väl i allmänhet effekten av medicinskt fastställbara brister som kommer med åren. Här har man esomoftast anledning att fundera över varför just det man behöver för tillfället plötsligt är borta medan helt irrelevanta minnesintryck sitter som berget. Namn försvinner när man skall utsäga dem, medan tyska prepositioner som styr ackusativ sitter orubbade i minnet. Detta kan vara mer än irriterande och alstra pessimistisk klagan. Spanjoren Balthazar Gracian konstaterade redan på 1600-talet, att minnet sviker när vi behöver det och kommer farande när det alls inte passar; det är utförligt med det som orsakar lidande men slarvigt i det som muntrar upp oss.<sup>3</sup>

Av annat slag är den icke patologiska glömska som försiggår när vi omärkligt och omedvetet väljer bort den information i vardagen som är otjänlig eller irrelevant. För individen är sådan glömska i själva verket nödvändig. Glömde vi inte bort merparten av de intryck som sköljer över oss skulle vi inte kunna hantera de sysslor och roller vi är invanda i. Inte heller skulle vi kunna bilda begrepp, vilket förutsätter att man generaliserar på grundval av ett antal intryck man sorterat ut ur flödet. Här är det fråga om en funktionell glömska relaterad till överlevnaden i den elementära biologiska och sociala existensen. Den är omedveten och fungerar snarast som en del av individens orientering i tillvaron.



"Småsakasfasi" – hämtad ur volymen *Bronto Berglin*, 2011.

En motsvarighet till denna funktionella och selektiva glömska på individnivå pågår i samhället. Där sjunker sådant i glömska som inte längre behövs: praktiska färdigheter och teknik, vetenskaplig kunskap, seder och bruk, värderingar, bildningsstoff, erfarenheter. Förändringen framtvingar glömska av det som blivit irrelevant eller helt enkelt inte får plats i medvetandet längre. Våra minnesvårdande inrättningar och aktiviteter – arkiven, biblioteken, stora delar av den humanistiska forskningen – är till för att bevara en del av det som på detta sätt sjunker i glömska. Men denna minnesvård räddar bara fragment ur det förflutna, och medverkar strängt taget – genom sin positiva selektion av det som skall ihågkommas – till att det andra glöms bort.

I bästa fall är det dock just de fragment av det förflutna som behövs som blir bevarade. Den funktionella glömskan på samhällelig nivå är inte total och den lämnar sådant kvar som integreras med samtiden och blir en fungerande del av dess medvetande. Så betraktad framstår den funktionella glömskan i ett harmoniskt ljus. Det har sin motsvarighet i det som brukar sägas om det man tillförs i skolan med mer eller mindre framgångsrik pedagogik: bildning är det som blir kvar hos människan när hon har glömt allt hon lärt sig.

### Undermedveten glömska

Den omedvetna glömskan kan alltså framställas i ganska positiv dager. Den undermedvetna glömskan däremot döljer något och öppnar för kritisk nyfikenhet och för miss-

tänksamma tolkningar. Den undermedvetna glömskan gäller i och för sig ofta traumatiska minnen av sådant man blivit utsatt för och inte har någon skuld i. Men den föranleds lika ofta av något pinsamt, obehagligt eller klandervärt man gjort eller varit med om i det förgångna. Förträngning är den undermedvetna glömskans nyckelord. Denna glömska har en moralisk dimension. Nietzsche, som var pionjär i utforskandet av det undermedvetna, ger en pregnant beskrivning av förträngningsprocessen: "Detta har jag gjort", säger mitt minne. 'Detta kan jag inte ha gjort', säger min stolthet och förblir obeveklig. Till slut – ger minnet efter".<sup>4</sup>

*Förträngningen* är som bekant ett centralt begrepp i psykoanalysen och avser där den enskilde individen. Men begreppet kan också tillämpas på kollektiva handlingar och den processen har alltmer blivit uppmärksammas i nutida historieskrivning. Ansträngningen att rädda det förflutna undan glömskan – vad som varit ett huvudsyfte med historiestudiet alltsedan Herodotos – gäller numera inte så mycket märkvärdiga bedrifter i det förgångna, såsom militära segrar, ärorika revolutioner, vetenskapliga genombrott, framgångsrika ekonomiska och intellektuella processer osv. I stället bearbetar man händelser och prestationer som eftervärlden skäms för och förträngt eller inte velat se vidden av. Historikerna bekämpar det kollektiva dåliga samvetets glömska av kolonialismens orättfärdigheter, av folkorden, av övergreppen mot minoriteter och utsatta grupper. Statsmännen ber om ursäkt eller förväntas be om ursäkt för vad som varit.

Denna vändning mot vad tyskarna kallar *Vergangenheitsbewältigung*, hanteringen av det mörka förflutna, har fått en påtaglig och framträdande plats i modernt eller postmodernt historiemedvetande.

## Medveten glömska

Av den medvetna eller avsiktliga glömskan finns det flera varianter. Gränsen mellan medveten och omedveten glömska är inte skarp. En mellankategori är den glömska som kallas försumlighet. Den behöver inte vara särskilt psykologiskt raffinerad utan kan bestå i att man halvt omedvetet drar sig undan vad man egentligen borde göra. Vi kan tala om en negligenta glömska i motsats till den repressiva som förutsätter förträngning. Den negligenta glömskan kan vara ganska harmlös. När jag gick i läroverket kunde man ådra sig fyra anmärkningar för morgonbönsumma innan man fick sänkt ordningsbetyg. I verkligt teologiska sammanhang är den allvarligare. I Gamla testamentet i Bibeln är det ofta tal om att parterna i förbundet mellan Herren Jahve och judafolket glömmar sina förpliktelse. I första hand är det judarna som glömmar vad de är skyldiga Herren, men i Psaltaren förekommer det också att psalmisten klagar över att Herren inte uppfyller sin del av kontraktet, när han inte ger judarna seger över deras fiender.<sup>5</sup> Glömskan av Gud, men också hur människan ger Gud anledning att glömma henne har sedan varit ett återkommande tema i den kristna teologiska traditionen. Än större roll spelar emellertid där den positiva, förlåtande glömska som Gud av nåd låter människan vederfaras. Detta centrala religiösa tema har fått sitt rituella uttryck i avlösningen.

En medveten glömska som i värsta fall kan leda till medvetlöshet är den drogade. Det är en glömska man aktivt påför eller ådrar sig själv och ett vanligt fenomen historien igenom.<sup>6</sup> "Drick och var glad, ty i morgon skall du dö", är en uppmaning i medeltida



vagantvisor alstrad ur standardiserad hopplöshet. Här kan vi återvända till etymologin bakom vårt svenska ord *glömska*, som alltså har med glam att göra. Glam är inte nödvändigtvis följden av droger, men att det ofta avsiktligt framkallas med alkoholens eller andra drogers hjälp är obestridligt.

En mer idyllisk och i litteraturen exploaterad variant av den drogade glömskan berättas det om i Odysseus' nionde sång, där Odysseus och hans män kommer till lotusätarnas ö. Dessa lotusätare åt ständigt av en frukt som fick dem att glömma och var därmed försäkrade om en oavbrutet behaglig tillvaro. Odysseus fick med våld släpa de av hans män som åt av frukten tillbaka till skeppen, eftersom de glömt att de var på väg tillbaka till Ithaca.<sup>7</sup>

En icke drogad och hälsosammare glömska gav enligt den antika myten *Lethe*, glömskans flod. *Lethe* omtalas i olika funktioner i den klassiska litteraturen; bland annat i själavandringläran, där de själar som skall övergå i andra kroppar tänks uppehålla sig i *Lethe* för att tömma sitt medvetande på det stoff det ägt under deras tidigare existens.<sup>8</sup> Men den vanligaste funktionen var att ge själen en dåsig ro. Ovidius beskriver *Lethe* som långsamt och sakta porlande rinner genom Hypnos, alltså sömnens, grotta där det råder en fuktig, dimmig, mörk och sövande grönska.<sup>9</sup> Dess flöde är mildt och mjukt och tar bort våra bekymmer, säger Seneca.<sup>10</sup>

Medvetet eftersträvas glömska också i olika mer akuta terapeutiska sammanhang. Ovidius – igen – ger i sina anvisningar till älskande råd om hur man skall ”avlära sig att älska” (*dediscere amare*), dvs. glömma den älskade man förlorat. Det sker bäst genom att man skaffar sig en ny.<sup>11</sup> I modern psykoterapi förekommer avbetingning av reaktioner av skräck inför vissa fenomen, vilket också kan uppfattas som aktivt påförd glömska. Ordet *avprogrammering* hämtat från datorvärlden används ibland metaforiskt om ansträngningar att avvänja någon från ett oönskat beteende.

Att inordna denna terapeutiska avvänjning under glömskans begrepp är måhända en överloppsgärning i systematisk iver. Mer givande är att beskriva den medvetna glömska som förekommer i politikens sfär. Det finns välkända yttringar av ansträngningarna att av politiska skäl radera ut minnet av det förflutna, antingen fysiskt eller symboliskt. I antikens Rom kunde genom en särskild statsakt minnet ”fördömas” av en person som ansågs ha dragit vanära över riket och sitt ämbete (s.k. *damnatio memoriae*). Retuscheeringarna av fallna koryféer på bilderna av ledarskiktet i Sovjetunionen är ett annat exempel på detta slags förintande glömska, likaså de bokbål som då och då förekommer i historien (kejsaren av Kina, nazisterna på 30-talet).

Men det finns också en politisk glömska som inte entydigt tjänar en härskande regim, nämligen det som i äldre tid kallades *amnesti*. Det ordet förknippar vi numera med regeringars beslut att mildra eller upphäva straffet för begångna brott, och då särskilt sådana brott som av en stark opinion inte anses vara brottsliga gärningar - det är sådant Amnesty International sysslar med.<sup>12</sup> Men amnesti har en äldre men alltjämt i hög grad aktuell betydelse av rent politisk glömska, nämligen det förtigande av vad som varit man vill låta råda efter en avslutad konflikt inom eller mellan stater, alltså att man lägger locket på för att förhindra att motsättningarna lever vidare. I traktaten från westfaliska freden 1648 överenskom man om en ”evig glömska” (*perpetua oblivio et amnestia*) av alla oförrätter och skador parterna tillfogat varandra före och under kriget.<sup>13</sup> Samma stra-

tegi har tillämpats i de vanligen djupare motsättningarna som lett till inbördes konflikter. Ordet *amnistia* i denna betydelse myntades i antikens Athen. När man där blivit av med de så kallade trettio tyrannerna som styrde staden ett par år i slutet av 400-talet f. Kr. och därmed återställt det demokratiska styret, bestämdes det att man inte fick tala om vad som förevarit under deras välde. Detta kallade athenarna amnesti.<sup>14</sup> Ett senare exempel är restaurationens Frankrike. När bourbonerna kom tillbaka efter turbulensen under franska revolutionen och Napoleon-tiden, proklamerade Ludvig XVIII, att vad som nu skulle råda var ”endräckt och glömska” (union et oubli). Strategin kompletterades med ett förbud mot all historieskrivning om tiden mellan 1789 och 1815.

Dessa åtgärder förefaller rätt desperata. Det här slaget av överenskommen och påbudna glömska fungerar möjligen i statskonstens nyktra sfär där passionerna i regel kan hållas under kontroll. Om parterna inte behöver leva tillsammans, såsom är fallet i mellanstatliga konflikter, är amnestin en rimlig målsättning. Vårre är det om de måste samsas på samma territorium. Det är inte så lätt att ”stryka över och gå vidare”, som Strindberg säger i *Fadren* apropå det äktenskapliga helvetet. Särskilt i modern tid, då folket inte kan hållas i så stränga tyglar längre och det finns kanaler för opinionsbildning både nationellt och internationellt, är den påbudna amnestin svårare att upprätthålla, i synnerhet om det gäller en situation där ett långvarigt förtryck blivit avskaffat. Behovet av uppgörelser med det förflutna går inte att hålla tillbaka; i någon mån är det här fråga om att komma åt den omedvetna glömskan av oförrätter jag nämnde ovan, men i ett läge där en förtryckarregim just avlägsnats är förbrytelserna i allmänhet i så färskt minne att det inte har varit möjligt för förövarna att förtränga dem och bli omedvetna om dem. Å andra sidan måste i en sådan uppgörelse det hämnande våldet undvikas. Sanningskommisionerna i Sydafrika är ett sätt att bemästra detta problem – de innebär ju att man inte skall glömma utan försöka vädra ut spänningarna genom att bearbeta det förflutna. I länder där enigheten om den gamla regimens uselhet inte är lika stor, kan den metoden vara svårare att tillämpa: Spanien efter Franco, Ryssland efter kommunismens fall har så till vida ett mer komplext förflutet att hantera, ännu mera så Chile efter Pinochet, verkar det. I det forna Jugoslavien, som behandlas i en av uppsatserna i denna volym, har detta slags politiska glömska knappt kommit igång.

Den medvetna glömskan är således rikt representerad i den politiska sfären. Den behöver inte nödvändigtvis utövas i maktbevarande eller förtryckande avsikter. Politik är att handla, och handlingen tillåter inte att man tänker på lidna oförrätter och förödmjukelser eller fördjupar sig i grubblerier över det större historiska sammanhang vari ens politik skall infogas. Man får inte låta sig förlamas av minnet av det förflutna, i synnerhet som minnet gärna upphåller sig vid det obehagliga, såsom Balthazar Gracian påpekade. Nietzsche formulerar som vanligt saken expressivt och prisar konsten och kraften att kunna glömma. ”Zu allem Handeln gehört vergessen.”<sup>15</sup>

Den handlingskraftens glömska Nietzsche här talar om har drag av livsbefrämjande naturkraft och liknar så till vida den funktionella glömska jag nyss placerade under rubriken omedveten glömska. Det är en glömska som har sin dysfunktionella baksida i den oförsiktiga glömskan, där man är glömsk av den erfarenhet som det förflutna ger. Den oförsiktiga glömskan har inte lärt av historien och ger sig tanklöst in i samma beteende som flera gånger tidigare visar sig vara fatalt.

## Glömskans historia

Detta för in på frågan om glömskan själv har en historia. Som fysiologiskt fenomen är den kanske oföränderlig men dess roll i samhället och kulturen är föränderlig. Man kan säga att glömskan efterhand har vidgat sin domän. Allt eftersom tiden går blir det mer som måste falla bort genom omedveten glömska. Den moderna vetenskapen och tekniken frambringar nyheter i en takt som ökar med samhällets accelererande behov och konsumtion av nyttigheter och onyttigheter. Moderniteten står i förbund med glömskan. Det minne av det förflutnas erfarenheter som var viktigt i äldre statiska samhällen bleknar. Skillnaden växer mellan nutidens levnadsvillkor, förhållningssätt och tänkesätt och dem som rådde i äldre tid, ja för inte så länge sedan; behovet av att vidmakthålla minnet av det förgångna därför att dess erfarenheter är användbara har nästan upphört. I samma riktning pekar globaliseringens effekter. När hela världen genom snabba kommunikationer och medier blir tillgänglig och närvarande tycks det bli svårare att vidmakthålla perspektiven bakåt på enskilda kulturer och nationer. Det historiska, diakrona minnet av särpräglade civilisationers och nationers utveckling tenderar att ersättas av ett synkront medvetande inriktat på en värld där skillnaderna mellan civilisationer och länder minskar.

Å andra sidan har den kollektiva minneskapaciteten ovedersägligen ökat. Inte de enskilda människornas, ty förmågan att hålla viktiga kunskaper i minnet har försvagats allteftersom först skriften och sedan boken gjort det möjligt att bevara kunskaper över lång tid; forntidens lagkloke kunde lagen mer eller mindre utantill, en kompetens som inte längre behövdes sedan lagen kommit på pränt. Men det kollektiva minnets tekniska resurser har ökat på ett dramtiskt sätt. Moderna digitala medier gör det möjligt att inte blott bevara utan också tillgängliggöra dokument och föremål från det förflutna. Stora materialkorpusar görs digitalt tillgängliga, vilket inte bara gör det lätt att få tag i dem utan också öppnar för generaliserande frågeställningar baserade på ett stort material. Genom Wikipedia och Google kan vem som helst skaffa sig upplysningar som förr var tillgängliga bara i speciallexika, om ens där.

Den kollektiva minneskapaciteten växer alltså, samtidigt som moderniseringen överlämnar alltmer till glömskan. Den paradoxen har den humanistiska forskningen att förhålla sig till, den humanistiska forskning som alltfört har till uppgift att vårda och reflektera över det kollektiva minnet genom att i sin tid välja ut och bevara det som anses minnesvärt och åtminstone tills vidare lämna det övriga åt glömskan.

### Noter

- 1 Ordet selektion förutsätter vanligen en avsikt. Men här är det till en del fråga om ett negativt urval som sker utan någon avsikt därför att det gynnar individen. Det är ett naturligt bortval, som så till vida kan kallas darwinski som det bidrar till individens överlevnad.
- 2 Översikter av glömskans begrepp är inte vanliga. Jag har haft stor nytta av Harald Weinrichs artikel *Vergessen* i *Historisches Wörterbuch der Philosophie*, 2001 och av densammes monografi *Lethe. The art and critique of forgetting*, 2003.
- 3 Balthazar Gracian, *Hand-Orakel und Kunst der Weltklugheit* (1647), aforism 262 (s 168). Signifikant nog översatt från spanskan av Schopenhauer.
- 4 Nietzsche, *Jenseits von Gut und Böse* (1886) aforism nr 68, i *Werke. Kritische Gesamtausgabe Sechste Abteilung, zweiter Band*.

- 5 T.ex. Psaltaren 44: 18ff, där psalmdiktaren klagar över att Gud glömt Israel trots att judarna inte glömt Gud och inte svikit förbundet med honom.
- 6 Temat är behandlat av Richard Davenport-Hines, *The Pursuit of Oblivion. A Global History of Narcotics 1500-2000*, 2001.
- 7 Odyssén, nionde sången v. 91-104
- 8 Platon talar i *Staten* 621a om både Lethes fält och flod där de transmigrerande själarna riskerar att glömma allt. De måttliga, som inte glömmet allt, bär med sig idéer att erinra sig i den kommande tillvaron. I Vergilius Aeneiden VI: 713ff. dricker de sig till lång glömska ur Lethes flod.
- 9 Ovidius, *Metamorfoser*, 11, v 602ff
- 10 Seneca, *Hercules furens* v 679ff.
- 11 Ovidius, *Remedia amoris* v 297.
- 12 Amnesty International grundades på initiativ av den engelske advokaten Peter Beneman, som 1961 skrev en artikel rubricerad ”The forgotten prisoners”, där han påtalade behandlingen av två samvetesfångar i Salazars Portugal. Namnet på organisationen tycks dock inte ha med denna glömska att göra utan avser det juridiska glömmandet av domar och straff.
- 13 *Sveriges traktater med främmande magter* del VI:1646-48, Stockholm 1915, s 225.
- 14 Valerius Maximus 4:1.4. Valerius Maximus levde årtiondena omkring Kristi födelse.
- 15 Citerat efter Nietzsche-Handbuch: *Leben – Werk – Wirkung*. Stuttgart: Metzler, 2000, under uppslagsordet Vergessen.

## Referenser

- Davenport-Hines, Richard *The Pursuit of Oblivion. A Global History of Narcotics 1500-2000*. London: Weidenfeld & Nicholson 2001.
- Gracian, Balthazar, *Hand-Orakel oder Kunst der Weltklugheit*, Leipzig: Brockhaus 1862.
- Homer, *Odyssén*.
- Ovidius, *Metamorphoses, in two volumes*, vol. II (Loeb Classical Library, London Heinemann 1916.
- Ovidius, *Remedia amoris*, i *The art of love, and other poems* (Loeb Classical Library) London: Heinemann 1947.
- Nietzsche, Friedrich, *Jenseits von Gut und Böse*, i *Werke. Kritische Gesamtausgabe* Sechste Abteilung, zweiter Band. Berlin: de Gruyter 1968.
- Nietzsche-Handbuch: Leben – Werk – Wirkung*. Stuttgart: Metzler, 2000.
- Platon, *Staten*.
- Seneca (1953), *Hercules furens*, i *Seneca's tragedies*, vol I (Loeb Classical Library) London: Heinemann 1953.
- Sveriges traktater med främmande magter* del VI:1646-48, Stockholm 1915.
- Valerius Maximus (2000) *Memorable doings and sayings* (Loeb Classical Library) Cambridge Mass. 2000.
- Weinrich, Harald, *Lethé: the art and critique of forgetting*, Ithaca: Cornell UP, 2003.
- Weinrich, Harald, art. Vergessen i *Historisches Wörterbuch der Philosophie*, Bd 11, Darmstadt: Wissenschaftliche Buchgesellschaft, 2001
- Vergilius, *Aeneiden*.

## Minnen kan bildas, glömmas eller blockeras

– hur går det till?

### Sammanfattning

Minnets mekanismer är långt ifrån kända, liksom hjärnan själv. Här ges en kortfattad och schematisk bild av hur vetenskapen idag anser att minnet fungerar. Olika nervceller beskrivs summariskt samt de viktigaste signalsubstanser som agerar. Neurofysiologiska förlopp, som LTP och LDP förklaras och deras funktion i uppkomsten av ett minne. Minnen kopplade till emotionella situationer tenderar att vara särskilt fast etablerade, likaså minnen förknippade med lukter eller smaker. Om man trivs i en inlärningsituation underlättas minnesinlagringen.

Man har under det senaste årtiondet blivit alltmer varse att hjärnan är mycket dynamisk och flexibel och faktiskt kan bygga om sig själv eller reparera sig efter en skada. Fysisk aktivitet, som motion och dans håller hjärnan flexibel och frisk, liksom kognitiva övningar, som bokläsning, inlärande av nya omgivningar etcetera. Stimulera hjärnan så att den har ett roligt och spännande liv, så är chansen att den håller sig frisk långt upp i åren klart förbättrad.

*Nyckelord:* pyramidceller, interneuron, hippocampus, acetylkolin, glutamat, NMDA-receptorer, long term potentiation (LTP), long term depression (LDP), gympa för kroppen bra för hjärnan.

### Histologisk bakgrund

Hjärnan, med en vikt av c:a 1,2–1,3 kg, ligger väl skyddad innanför skullens ben. Den består av c:a 100 miljarder nervceller och en trilliard ( $10^{21}$ ) kopplingar - *synapser* - mellan nervcellernas utskott. Dessutom olika typer av gliaceller, många gånger så många till antalet som nervcellerna. Gliacellerna är ytterst viktiga för nervcellernas metabolism och funktion. En speciell sorts stor nervcell kallas pyramidcell (Fig 1), som har rikligt för-

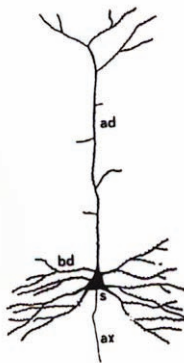

Fig. 1: Typiskt utseende av en pyramidcell i hjärnbarken och i hippocampus.

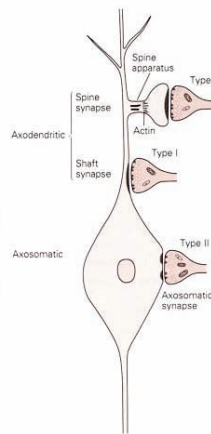
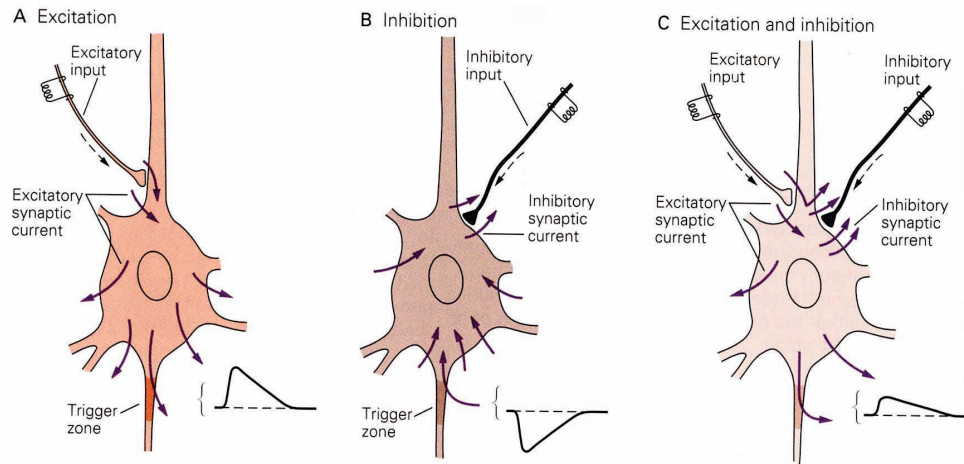

Fig 2: En nervcell kan ta emot synaptiska kopplingar på en s.k. spine, som utgår från en dendrit (överst), eller på basen av en dendrit (mellersta kopplingen) eller på cellkroppen (nederst).



**Fig 3:** A) Synaptiska kopplingar kan mediera excitation, resulterande i en aktionspotential (kurvan nere till hö i A), en inhibition, som resulterar i en negativ potential (kurvan nere till hö i B), som "bromsar" nervcellen. C) Om samtidig excitation och inhibition påverkar nervcellen blir potentialen lägre än i A. Genom gradering av styrkan i excitation resp. inhibition kan nervcellens aktivitet styras.

grenade dendriter både apikalt (utgående från toppen, samt en tunn utåtleddande fiber, kallad axon. Synapserna kan vara lokaliserade till utknoppningar på de dendritiska utskotten, kallade "spines" (se fig.2, högt upp). De kan också vara kopplade till basen av de dendritiska utskotten (i mitten av Fig. 2), eller till själva nervcellskroppen, nederst i figuren.

Fram till för några decennier sedan trodde man att hjärnan var statisk. Men med det senaste decenniets framgångar inom neurobiologin vet man nu att hjärnan är plastisk, den bygger ständigt om sig själv som svar på nya intryck, förlust av känsel och skada. Inläring, eller fornering av minnen, är ett exempel på plasticiteten, "ombyggnadsverksamheten". Minnen skapas genom bildandet av nya synaps-mönster. Hur detta anses kunna gå till skall beskrivas nu.

Nervceller talar med varandra med kemiskt språk, med olika transmittorer (signalämnen), som frisätts i synapsbassängen och påverkar mottagarmolekyler, receptorer, på det mottagande neuronets membran. Den synaptiska kopplingen kan stimulera (excitera) det mottagande neuronet, eller hämma det, s.k. inhibition. I Fig. 3 kan vi se hur en exciterande synaps resulterar i en ökad potential (spänning) över membranet, medan en inhiberande synaps åstadkommer en sänkt potential, synlig i de små kurvorna till höger om varje nervcell i figuren. Om samtidig excitation och inhibition äger rum blir potentialen ett mellanting.

De synaptiska kopplingarna kan även finnas på ett nervaxons utskott just före en synapskoppling. Även denna synapsfunktion, s.k. presynaptisk koppling, kan vara antingen excitorisk eller inhibitorisk (Fig. 4).

Den mest förekommande excitoriska transmittorn är glutamat, medan den inhibito-

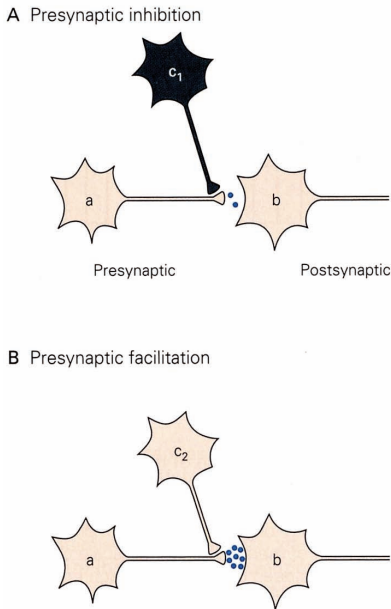

**Fig 4:** En synaps kan finnas på nervterminalen och blockera eller hämma frisättningen av signalsubstans, en *hämmning*. Den presynaptiska synapsen kan även frisätta exciterande transmittorer och *faciliterar* därmed frisättningen av signalsubstans synaps (fler gröna transmittormolekyler syns frisatta).

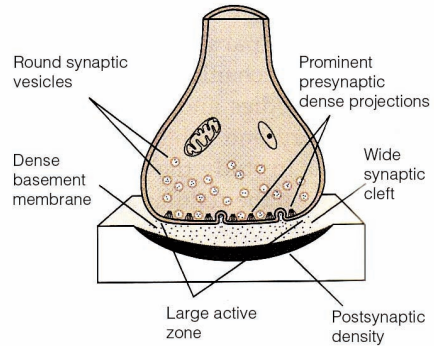

**Fig 5:** Schematisk skiss av en typisk synaps, fylld av runda transmittorinnehållande blåsor. Själva synapsen består av ett mellanrum (en synapssspalt), ett presynaptiskt membran med molekylmodifieringar (dense projections) och ett postsynaptiskt membran med förtätningar (densities) som bl.a. innehåller mottagarmolekyler (receptorer).

riska signalsubstansen är bl.a. GABA (gammaminosmörtsyra). Båda dessa, liksom de alla flesta av de signalsubstanser som hjärnan använder sig av, ligger lagrade i små blåsor, vesikler. När en nervimpuls anländer till synapsområdet dras vesiklerna fram till det presynaptiska membranet (Fig. 5) och frisätts genom exocytos, vilket innebär att vesikeln smälter samman med membranet och en por öppnas (Fig. 5). Därigenom sprutas signalsubstansen ut i synapsbassängen ("the synaptic cleft") och når receptorerna på det postsynaptiska membranet.

Glutamat påverkar efter frisättningen i synapsbassängen tre olika slags receptorer: AMPA, NMDA och kainatreceptorer och de viktigaste för att ett minne skall kunna uppstå är NMDA-receptorerna (se Fig. 6).

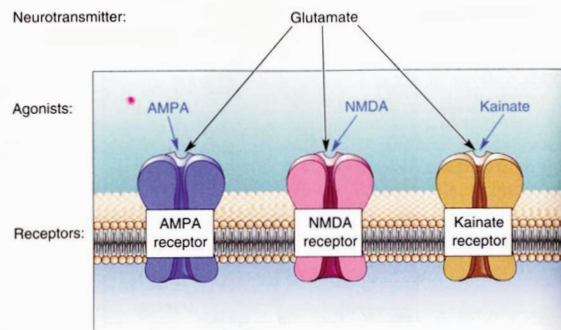

**Fig 6:** Schematisk teckning som visar de tre typer av receptorer som svarar på transmittorn glutamat, som är en agonist för receptorer av AMPA-typ, NMDA-typ och kainat-receptorn. Glutamat är den viktigaste exciterande signalsubstansen.

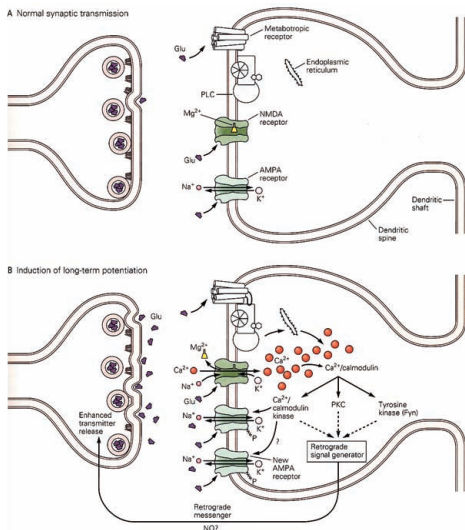

**Fig 7:** A visar en normal synaps med ”lagom” frisättning av signalsubstans, som reagerar med NMDA och AMPA-receptorerna. B) Om kraftig frisättning pågår under viss tid kommer antalet receptorer att ökas och samtidigt initieras en signal inuti den mottagande strukturen (en spine) som leder till metabola och morfologiska förändringar, ledande till förstärkning av synapsen, en Long-Term Potentiation (LTP).

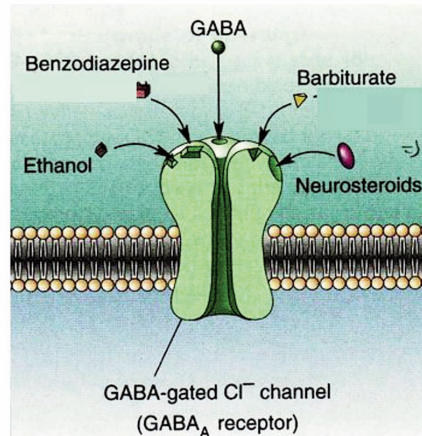

**Fig 8:** Visar schematiskt en GABA-A receptor, där olika subenheter kan påverkas av (från vänster) etanol, benzodiazepiner, den inhibitoriska transmittorn GABA, barbiturater och sk. neurosteroider. Dessa droger kan inte själva öppna jonkanalen men ändrar den effekt som GABA själv har på receptorn.

När glutamat frisätts åstadkomms en biokemisk och molekylär förändring i receptorns membran och omkringliggande strukturer. Ju högre frekvens av nervimpulser (som stimulerar frisättningen av glutamat) desto kraftigare blir glutamat-påverkan på mottagande spines, vilket åstadkommer en ökning av antalet receptorer i membranet. Ju kraftigare stimulering, desto större membranförändringar och mer stabila förändringar. Detta kallas för att en ”long term potentiation” (LTP) sker. Som synes i Fig. 7 resulterar en LTP i ett ökat antal NMDA-receptorer och glutamatvesikler, synapsen blir starkare och fastare. Förändringar kan även ses morfologiskt i mikroskopet; den spine som bär synapsen blir förstärkt och får en förändrad form. Enligt nuvarande kunskaper är det troligen på detta sätt som ett minne etableras.

På motsvarande sätt kan en depression åstadkommas, en ”long term depression” (LTD), genom frisättning av bl.a. GABA, som då stimulerar specifika GABA-receptorer, speciellt GABA<sub>A</sub> (se Fig. 8). Observera att i fig. 8 är även de platser på receptorn som påverkas av alkohol, barbiturater (sömnmedel) och benzodiazepiner, indikerade. Dessa stimulerar således den receptor som står för inhibition av synaps-aktiviteten och, som väl många av oss erfarit, har en lugnande verkan.

Det finns flera sätt att benämna olika minnesfunktioner. Oftast talar vi i Sverige om tre slags minnen: a) *Procedur-minne*, som används vid inläring av motoriska färdig-



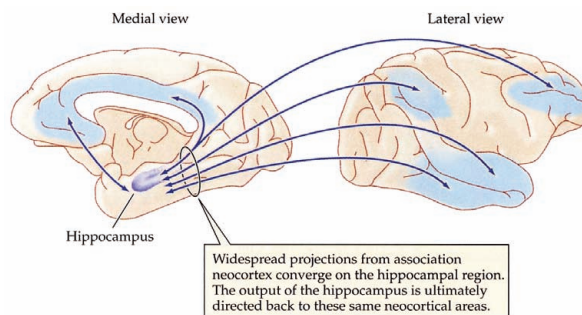

**Fig 9:** Schematisk bild som visar de vitt spridda projektionsbanorna (nervfibrerna) mellan hippocampus (vå bild) och olika hjärnbarksområden, skuggade i blått.

heter, t. ex. cykling, instrumentspel, simning etc. Denna typ av minnen är stabil.

b) *Arbets-minne*, som är viktigt när jag skall utföra en serie handlingar för ett visst ändamål; vad håller jag på att göra – minnas ett telefonnummer, ett föremål som skall hämtas. Alltså en serie enstaka moment som leder fram till en aktivitet. Denna typ av minne varar några minuter.

c) *Långtids-minne*, vad hände för flera år sedan, vissa situationer, inläring av ny kunskap, ett nytt språks vokabulär, etc. Även denna typ av minne är relativt stabil, särskilt om det man minns kombineras av synintryck, hörsel, lukt. Ett långtidsminne blir starkare om det används upprepade gånger. Detta är basen till att allt nytt som skall läras in måste repeteras och övas om och om igen. Dessutom är det emotionella innehållet i situationen avgörande för hur stabilt minnet blir; för personer som lider av "posttraumatisk stress disorder" (PTSD) har traumaupplevelsen blivit stabilt inpräntad. Man kan säga att den personens hjärna har blivit "rewired", stabila nya bansystem har etablerats och personligheten har förändrats. Å andra sidan kan en trevlig och positiv miljö under inläring av kunskap göra att kunskapen lättare fastnar. Hjärnan vill ha roligt, då fungerar den bäst!

### Var i hjärnan avgörs att minnen ska bildas och även glömmas?

Den pariga struktur som kallas hippocampus (sjöhästen) i temporalloben (tinningloben) tycks vara den relästation varigenom nya minnen kan bildas och som gör att vi kan hämta fram långtidsminnen från lagringsplatsen i storhjärnans bark.

Som synes i den mycker förenklade figuren (Fig. 9) löper nervtrådsbanor från hippocampus till olika områden i hjärnbarken (cortex) och projektioner finns även från dessa cortexområden tillbaka till hippocampus. I dessa blå områden ligger minnen kodade som en förstärkt synaptisk koppling som resultat av LTPs. Nya minnen kan bildas om hippocampus fungerar normalt, såsom arbets- och långtidsminnen, och långtidsminnet vidarebefordras sedan till de olika cortexregionerna för lagring i form av förstärkta synapser. När arbets- och långtidsminnen skall aktiveras (medvetande-göras) sker detta, såvitt vi vet, genom aktivering av hippocampus, men exakt hur detta går till är okänt.

I både hippocampus och cortex ligger mängder av pyramidceller, stora nervceller som

den i Fig. 1, med miljontals synaptiska kopplingar på sina dendritiska spines. Ett minne, som kan beskrivas som en "long term potentiation" (LTP), bildas lättare om fler impulser kommer från olika sinnesorgan, till exempel om synen av en ros kopplas till doften av rosen. Då etableras ett starkt minne av "ros".

## Summering

Etablerandet av ett långtidsminne innebär alltså att grupper av synapser stärks, membranen i synapsen byggs om och blir stabilare.

Upprepade stimuli behövs för att detta skall ske, och/eller att minnet är uppbyggt av flera komponenter från olika sinnen. De flesta minnen är uppbyggda av stimuli från flera sinnen, syn, doft, hörsel, känsel etc. (ett engram), så kallade parade stimuli, som t.ex. lukten och åsynen av en ros. Det emotionella innehållet i en situation är även avgörande för hur stabilt minnet blir, och om det blir ett positivt eller ett negativt minne.

## Vad kan påverka att vi minns, dvs. vad kan orsaka att vi glömmet?

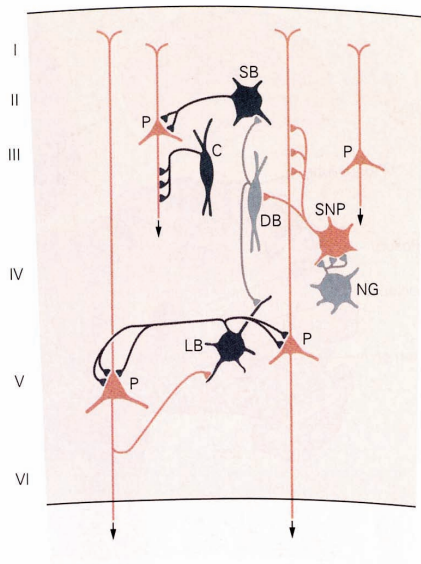

**Fig 10:** Skiss som visar vilka populationer av olika typer av nervceller som spelar med varandra i hjärnbarkens sex olika lager av grå substans. Dels ses 2 stora pyramidceller (rött) som löper genom alla lager och lämnar området, vars cellkroppar ligger i lager V. Man ser även 2 pyramidceller vars cellkroppar ligger i lager II-III. Ett stort antal olika s.k. interneuroner, med korta utskott som inte lämnar området, har dels faciliterande funktion men även hämmande inflytande på pyramidcellerna, men även på andra interneuroner.

1) **Interneuron:** I hjärnbarken, finns förutom de stora pyramidcellerna, som leder till andra områden i hjärnan, även små korta nervceller, interneuron, som inte lämnar sitt område (Fig. 10). Men de har stor betydelse för de stora pyramidcellernas funktion. De kan nämligen ha antingen en exciterande funktion, genom att underlätta nervimpulsens fortledning, eller vara inhibitoriska och då istället försvåra och bromsa de stora nervcellernas aktivitet. Man kan tänka sig att aktivering av de inhibitoriska interneuronen, genom frisättning av bl.a. GABA, som aktiverar GABA-receptorn på pyramidcellens membran (eventuellt som en presynaptisk mekanism) kan försvåra vårt minne. Som nämnts ovan kan alkohol, lugnande mediciner och vissa sömnmedel stimulera samma receptorer som GABA, och alltså påverka våra minnesfunktioner.

2) **LTP** underlättar minnesbildning genom att stabilisera synapser, medan **LTD** som "förlamar" impulsaktiviteten, temporärt kan blockera minnet. LTP kan troligen påverkas, inte bara av intensiv stimulering från olika sensoriska områden, utan även av situationens emotionella innehåll, som antingen kan medverka till excitation (möjligen genom närvaro av t.ex. serotonin eller dopamin i synaps-

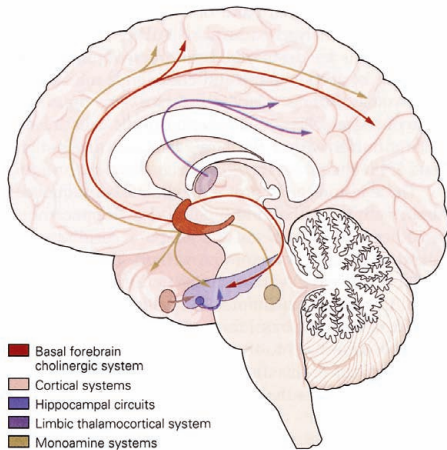

**Fig 11:** En skiss av hjärnan som visar var olika bansystem löper: I rött visas de basala kolinerga systemen, som innehåller nervceller med signalsubstansen acetylcholin (ACh). Som synes projicerar de både framåt till olika cortexområden och bakåt-nedåt till hippocampus, i blått där inre kretsar utmärkts med starkt blått. Olika monoaminerga system (med noradrenalin-NA, dopamin-DA och serotonin-5-HT) har markerats som tre ljusbruna ovals. Vid Alzheimers sjukdom förtvinar de kolinerga nervcellerna vilket resulterar till dålig hippocampusfunktion och degenerativa förändringar i cortex.

regionen) eller genom inhibition, som kanske kan resultera i att minnet blir vagt eller inte bildas alls.

### 3) Avbrott på axonerna genom trauma eller patologiska sjukdomar, ex. Alzheimers sjukdom.

I Fig. 11 nedan visas schematiskt de strukturer i hjärnan som har störst betydelse när det gäller minnesförlust vid sjukdomstillstånd i hjärnan, hippocampus och basala framhjärnan.

Vid Alzheimers sjukdom dör nervceller med acetylcholin (ACh) i basala framhjärnan (tegelröd struktur med röda projektions-axoner till cortex och till hippocampus). Dessa nervceller genomgår en åldersrelaterad reduktion i antal (och i nervcellernas, till framhjärnan projicerande, nervterminala förgreningar). Om antalet nervceller sjunker under en viss gräns kan de kognitiva förmågorna och minnesfunktionerna svikta. Utseendet på dessa ACh-nervceller, på de ovan nämnda interneuronen, och på de nervceller som frisätter serotonin, noradrenalin eller dopamin, skiljer sig från pyramid-cellerna. Se schematisk skiss här intill (Fig. 12). Från det utåtledande axonet bildas mängder av förgreningar med varikositeter, de strukturer som frisätter transmittorn, och utgör ena delen av en synaps.

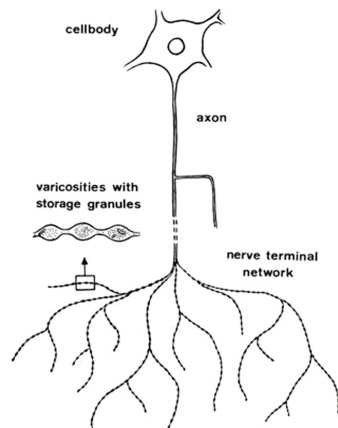

**Fig 12:** Schematisk figur som visar utseendet av nervceller vilka frisätter ACh, NA, DA och 5-HT i hjärnan. De är helt olika pyramidcellerna, som har yviga dendritförgreningar och mer precis innervation med sitt utåtledande axon. Nervcellerna på figuren har till skillnad från pyramidcellerna fantastiskt spridda och täta nervterminalförgreningar med blåsor längs terminalgrenen som frisätter monoaminer eller ACh. Dessa system har som man kan förstå en global funktion på många olika processer i hjärnan.

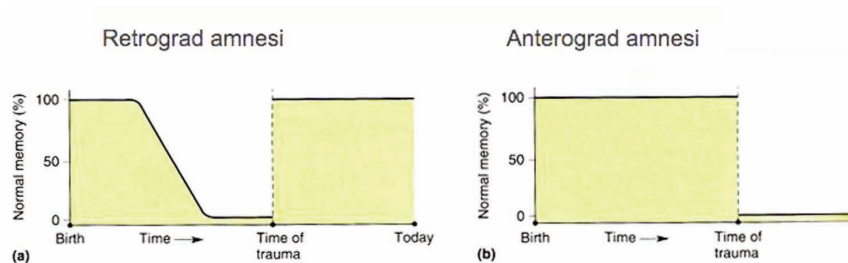

**Fig 13:** Visar hur minnet kan påverkas vid ett trauma: a) visar hur patienten kan minnas förgången tid, men inte tiden omedelbart före skadan, en retrograd amnesi. Om minnet för förgången tid fram till skadetillfället är intakt men allt som sker efter traumat inte kan minnas, har en b) anterograd amnesi inträffat, indikerande skada på hippocampus.

När ACh-nervcellerna dör vid Alzheimers sjukdom minskar och försvinner även frisättningen av ACh i cortex och hippocampus, vilket leder till minnesförlust och nedsatt kognition. Något som är typiskt för sjukdomen är oförmågan att bilda nya minnen, och korttidsminnet är i stort sett eliminerat. Däremot kan patienterna ofta ha mycket klara minnen av händelser och situationer från decennier tillbaka, för dessa ligger ju lagrade i cortex, där områden kan vara rätt intakta.

Trauma eller kirurgiska ingrepp som åstadkommer avbrott på nervbanorna till och från samt inuti hippocampus gör att inga minnen kan bildas och inga arbets- och korttidsminnen registreras. Efter en skada som uppstått genom en trafikolycka eller annan våldsam händelse kan total minnesförlust, amnesi, bli resultatet. Man talar om pretraumatisk amnesi, där händelser omedelbart före olyckan är totalt borta ut medvetandet. Posttraumatisk amnesi ger en total brist på minnesfunktioner, vilket visar att hippocampusfunktionen är helt utslagen.

Skador och infektiösa tillstånd i hjärnan kan ge förlust av minnesfunktioner. Gemensamt för dessa patienter är att de har skador i temporalregionen och hippocampus.

Som nämnt ovan kan det emotionella sammanhanget påverka minnesbildningen och även återkallandet av ett minne. I dessa fall har troligen monoaminerga bansystem (noradrenalin, dopamin och serotonin) en modulerande inverkan på synapserna. Men även hormoner påverkar minnesbildningen, speciellt när det gäller arbetsminne och korttidsminne. Som exempel kan vi se Fig. 14, hur antalet spines med synaptiska kopplingar dramatiskt ökar i hippocampus efter tillförsel av östrogen, det kvinnliga hormonet. Denna ökning av synapsantalet markerat av röd färg, uppträder inom kort tid efter tillförsel av hormonet, vilket visar hur *dramatiskt plastisk* hjärnan är.

## Hippocampus betydelse för hjärnan

Hur har man kunnat visa att just hippocampus är så viktig för minnet?

Hippocampus betydelse för minnet och särskilt för förmågan att lära sig hitta i sin omgivning har studerats med olika metoder, oftast med användning av möss eller råttor. I Fig. 15 ser vi en av de mest använda försöksmodellerna. I en rund behållare håller man vatten med mjölk för att göra vätskan ogenomskinlig. Någonstans har en plattform placerats med överdelen just under vätskeytan. Djuret släpps ner i mjölkvattnet och simmar

runt tills det finner plattformen. Det har nu lärt sig, efter ett antal simturer, var plattformen befinner sig men kan lära sig detta bara om hippocampus är oskadad eller om NMDA-receptoreorna är intakta (de kan blockeras med farmaka). Ett djur som lärt sig placeringen av plattformen kan komma ihåg var den finns endast om hippocampus och dess NMDA-receptorer fungerar.

### Att vilja glömma

Man kan vilja glömma, medvetet undertrycka ett minne.

Troligen sker detta genom inhibitoriska kopplingar eller genom LDP. Om ett minne undertrycks under lång tid kommer hjärnan att plastiskt bygga om sig, glömskan tränas in, blir ett "minne". Till en början kan sådant undertryckande vara medvetet, men med tiden blir det inbakat i det "undermedvetna".

Sådana dolda minnen kan lockas fram av skickliga terapeuter, vilket ofta används i behandlingssyfte till exempel för att hjälpa patienter med svårt posttraumatiskt stressyndrom (PTSD). Undertryckta traumatiska minnen kan vara skadliga i långa loppet och orsaka mentala och även fysiska sjukdomstillstånd.

Viktigt för att behålla hjärnans funktioner:

1) För effektiv inläring kräver hjärnan att ha *roligt*, man minns bättre något man lärt sig som även var trevligt!

**Fig 15:** Det mesta av forskningen om minnesfunktionen använder djurförsök. I detta försök ses två skålar med mjölkig, ogenomskinlig vätska. Någonstans i skålen finns en plattform som råtten kan ta sig upp på. En råtta med normal hippocampus lär sig snart var plattformen finns och simmar direkt dit (skålen till hö). Råtten med skadad hippocampusfunktion (genom t.ex. farmakologisk behandling) kan inte lära sig var plattformen ligger och simmar vid varje försök runt och letar, som visas av den röda linjen i skålen till vänster.

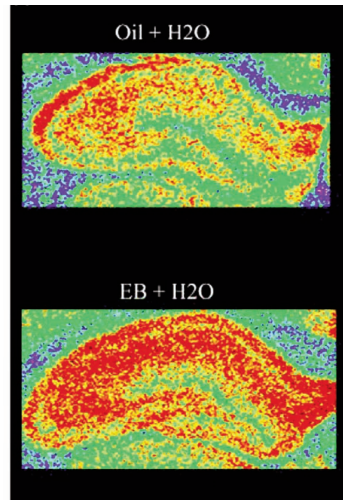
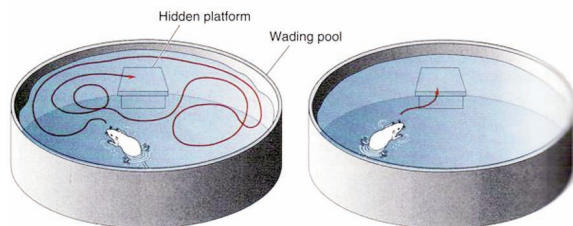

**Fig 14:** Figuren visar exempel på hur flexibelt och dynamiskt nervsystemet är och hur snabbt nya spines med synapser kan etableras. I den översta bilden visas ett hippocampusnitt från en honråtta utan ovarier, alltså utan östrogen. Ju varmare, mot rött färg, desto tätare med synapser. I den understa bilden visas en honråtta som har fått östrogen dagen innan. En dramatisk ökning av synapstätheten kan ses, en ökning som stimulerats av hormonet. När homonnivån i blodet sjunker kommer dessa synapser att tillbakabildas igen. Även testosteron ger motsvarande dynamik i andra områden av hjärnan.

2) Hjärnan är *plastisk*, ju mer man tränar den, desto längre håller den sig alert, ”use-it-or-lose-it” är en viktig devis att minnas, det gäller inte bara muskulatur utan även vår hjärna. ”Hjärngympa” genom läsning, olika spel, korsord, fysisk motion, nya motoriska färdigheter (att lära sig nya danser är mycket bra!), resor till främmande avlägsna mål, samla nya intryck, lära ett nytt språk ...

Alla dessa aktiviteter stimulerar nybildning av nervceller och av synapser, fr.a. i hippocampus, och fördröjer åldrande och glömska.

### **Referenser**

Innehållet i artikeln kan även läsas i olika läroböcker i neurovetenskap, varifrån även figurerna är tagna och modifierade:

*Principles of Neural Science*, 5:th edition. Eds: Kandel, ER, Schatz, JH, Jeseel, TM. 2004. McGraw-Hill.  
*Neuroscience*, Eds: Purves, D, Augustine, G et al. 4th edition 2008, Sinauer Assoc.

## Bortglömt i arkiven

### *Sammanfattning*

Glömda arkivhandlingar handlar inte bara om vad som finns dokumenterat, men glömts bort, eller vad som inte finns alls och som man glömt att dokumentera utan också om vad som finns men som man aktivt vill glömma bort eller radera. Idag önskar många människor få kontroll över integritetskänslig information som rör dem själva. I ett demokratiskt samhälle är det dock viktigt både för förvaltningen och individernas egen rättssäkerhets skull att information bevaras för framtiden. Hur skulle man annars kunna granska och ifrågasätta myndigheters arbete? Dokumentationen inom svensk förvaltning har i århundraden varit mycket informativ och detaljrik. Denna offentlighetstradition håller dock på att brytas och samtidsdokumentationen har blivit allt mer sparsam. Detta beror bl. a. på att mycket information numera finns i stora rikstäckande IT-system som klassas som personregister men också på att allt fler är medvetna om offentlighetsprincipen samt att kommunikationen tagit nya vägar.

*Nyckelord:* samtidsdokumentation, offentlighetsprincip, integritetskänsligt material.

Ovanför en dörr som leder in till den gamla forskarsalen i Landsarkivet for Fyn i Odense finns en vacker påminnelse inristad i trä:

*Gemt er ikke glemt!*

Frågan är om det stämmer?

För en tid sedan fick Landsarkivet i Göteborg ett brev från en dam, som magistralt förbjöd oss att någonsin – nu eller i framtiden – för någon privatperson eller myndighet lämna ut uppgifter om hennes bakgrund. Den skulle glömmas bort. Jag blev förstått tvungen att erinra henne om att offentlighets- och sekretesslagstiftningen inte tillåter total sekretess i evighet.

För ett antal år sedan försökte en man enträget och under olika identiteter att ”i studieförhållande” få tillträde till Landsarkivets magasin. Han gick så långt så att han sökte jobb, både som arkivassistent och lokalvårdare, när det gick upp för oss att han, tämligen planlöst, ville försöka förstöra alla eventuella noteringar som gällde honom själv.

*Rätten att bli glömd* diskuterades för några år sedan inom det norska arkivväsendet. Debatten hade startats av Datatilsynets chef Georg Aspenes, som uppenbarligen gärna såg att personregister gallrades med hänsyn till den enskildes integritet. Norges dåvarande riksarkivarie John Herstad gick i arkivkretsar ganska långt och utmanade sin egen yrkeskår när han i en kommentar till Aspenes åsikter ifrågasatte om hänsyn till framtida historieforskning i alla sammanhang ska väga tyngre än den enskildes rätt att bli glömd. Han menade att senare tiders historieforskning gått i riktning mot att redovisa allt mer av enskilda individers mest intima liv att det nu är dags att ta upp en ny diskussion om huruvida sådana detaljer är nödvändiga att bevara efter den tid då de inte längre tjänar

den enskildes eget behov, d.v.s. att tillvarata hans eller hennes rättigheter eller intressen. I Norge, liksom i Sverige, har man med internationella mått mätt en kort sekretessgräns för den här typen av uppgifter, 60 respektive 70 år. Forskare kan också få tillgång till yngre material mot förbehåll, vilket innebär att man förbinder sig att aidentifiera forskningsresultat som rör enskilda individer. Herstad menade att man bl. a. bör ta ställning till om uppgifter om enskilda personers förhållanden är viktiga för historievetenskaplig forskning på nationell eller lokal nivå. Han såg en fara i att personrelaterad forskning skulle kunna vilja konkurrera med journalistik och ensidigt fokusera på ”det personligt sensationella”. Vi arkivarier, som den skriftliga dokumentationens väktare, borde försöka skapa balans mellan den enskildes önskan om att bli glömd och forskarsamhällets behov av arkivmaterial, ansåg Herstad.

*Glömda* arkivhandlingar handlar alltså inte bara om vad som *finns* dokumenterat, men glömts bort, eller vad som *inte finns alls* och som man glömt att dokumentera utan också om vad som finns och som man aktivt *vill glömma bort* eller – allra helst, förstås, radera. Den dokumentation man oftast vill glömma och som diskuteras mest här i Sverige, har gällt patientjournaler och socialakter och liknande handlingar som innehåller mycket omfattande och integritetskänsliga uppgifter om enskilda individer. Vad man däremot sällan vill glömma, men gärna läsa, är SÄPO:s personakter och andra typer av polisutredningar. Utomlands finns ur den här aspekten annat, ännu mer problematiskt material, som exempelvis Stasi-arkiven och dokumentation i krigens spår, exempelvis behandling av krigsfångar. Här kommer man in på ett i arkivkretsar intressant och kontroversiellt ämne, nämligen etisk gallring.

På Bokmässan i Göteborg lyssnade jag härförleden på en journalist som berättade att han i ett arkiv tagit del av alla patientjournaler från 1950-talet och framåt som dokumenterat hans psykiska sjukdom över tid. Han läste dokumenten med blandade känslor. Bl. a. kunde han studera läkarnas kommentarer om hans föräldrar och deras vittnesmål om honom. Han konstaterade att det förekom en hel del uppgifter, som man idag inte skulle anse vara relevanta för sammanhanget. Vissa saker kunde också uppfattas som kränkande. Han var också häpen över de formella regler som han måste följa för att få ta del av journalerna på landstingsarkivet. ”De var ju hans”, som han uttryckte det, trots att han som journalist borde vara medveten om att detta faktiskt var allmänna handlingar och inte hans personliga egendom. Hur man dokumenterar i patientjournaler har, som bekant, dock stramats upp väsentligt på senare tid. Enligt nu gällande patientdatalag från 2008 har en patient en betydande bestämmanderätt över sin journal. Om han eller hon anser att en uppgift i journalen är missvisande ska det t. ex. antecknas. Journalförande vårdgivare ställs numera inför flera delikata ställningstaganden. Det kan exempelvis bli ganska komplicerat om en blivande mor motsätter sig att barnmorskan på mödravårdscentralen antecknar att kvinnan är deprimerad och har negativa känslor gentemot det väntade barnet, även om detta sannolikt är viktiga upplysningar för fortsatt behandling. Den enskilde har också rätt att, efter ansökan och beslut hos Socialstyrelsen, få uppgifter om sig själv utplånade ur journaler och register. Andra vårdgivares behörighet till journalerna kan också begränsas, vilket äventyrar deras helhetsuppfattning om patienten. Man kan också slippa att förekomma i forskningsregister.



Som arkivarie kan man iaktta att individer rent allmänt får allt större inflytande över den dokumentation som gäller dem själva. Hänsynen till den personliga integriteten dominerar på rättssäkerhetens bekostnad. Man glömmer lätt att dokumentationen utgör ett viktigt underlag om man anser sig ha blivit felbehandlad eller vill väcka skadeståndskrav gentemot myndigheter. Förvaltningens, medborgarnas och forskares viktiga insyn, granskning och kontroll begränsas likaså. Även om samhället nu kraftigt tagit avstånd från vissa verksamheter, inklusive forskning, som tidigare förekommit är det viktigt för demokratin att det finns bevis på den myndighetsutövning som faktiskt skett. Här kan jag bara nämna steriliseringarna från 1930- till 70-talen och kränkande behandling av barn på ungdomshem på 1950- och 60-talen. Tack vare arkiven har offren som steriliserats och medlemmar i den nu aktiva föreningen Stulen Barndom kunnat få skadestånd, trots att många, även de drabbade, helst hade velat glömma dessa allvarliga övergrepp och gärna såg att nedsättande värderingar i handlingarna aldrig hade satts på pränt. Dokumentationen säger, som alltid, mycket om samtidens värderingar.

De offentliga arkiven har både ett förvaltningsuppdrag och ett kultur- och forskningsuppdrag. Vi ska både bevaka att offentlig verksamhet dokumenteras och att informationen bevaras i nutid samt så småningom tillgängliggöra detta skriftliga kulturarv för allt slags forskning. Arkiven är en viktig del av forskningens infrastruktur av ett helt annat slag än tryckta böcker. Arkiven är råvara. Vi vill i arkivforskningen också möjliggöra longitudinella samhällsstudier för att kunna se kontinuitet och förändring samt lokala variationer.

Man kan sannerligen reflektera över hur arkivens innehåll och karaktär förändrats bara under de senaste tre årtiondena och det har många orsaker, främst IT-utvecklingen. Vi lever i ett informationssamhälle men den allt mer rikliga informationen har tagit helt nya former och vägar och är ofta strukturerad på ett sådant sätt att det blivit svårt för arkiven att få grepp om den. Arkivarier har ju förmånen att studera informationen över tid, lång tid. Här vill jag framför allt beröra sådant material som landsarkiven kommer i kontakt med. Dessa arkiv förvarar regionala och lokala statliga handlingar från 1600-talet och framåt. Mycket material är individrelaterat i de gamla pappersarkiven och man slås av den detaljrikedom som redan tidigt finns i uppgifter om enskilda personers livsvillkor och deras egendom, när de av olika anledningar varit föremål för det offentliga intresse. Speciellt gäller det förstås människor som sökt fattighjälp, utretts av polisen, ställts inför rätta, hamnat i fängelse, tagits in på sjukhus, etc. Folk som levtt ett mindre eländigt eller dramatiskt liv försvinner lätt in i skuggorna och glöms gärna bort, men de syns åtminstone som folkbokförda och skattebetalare. För en släktforskare kan det ibland upplevas som högsta vinsten att finna en anfader som varit i flitig, om än ”negativ” kontakt med myndigheter. Vi hade en gång en forskare vars lycka stegrades markant för varje ny brottsling han hittade i släkten – och de var inte få. I takt med att nya myndigheter inrättats under 1900-talet har dokumentationen kommit att omfatta alltmer uppgifter. Personligen anser jag att Försäkringskassans och Arbetsförmedlingens dokumentation hör till höjdpunkterna i den offentliga samtidsdokumentationen på bred individnivå, men är inte säker på att dessa myndigheters tjänstemän är medvetna om dessa sina insatser för framtida forskning om vår tid. Om man går 100 och 200 år bakåt i tiden fyller provinsialläkarna samma funktion som ”samtidsrapportörer”. De hade verkligen, till

skillnad från Försäkringskassan, till uppgift att, vid sidan av sina medicinska plikter, till Collegium Medicum och dess efterföljare, rapportera om tillståndet i lokalsamhället. Utöver rapporterna om sjukdomar, seder, bruk, bostadsförhållanden, näringsliv m.m. kan man också finna detaljerade och gripande redovisningar om enskilda människooöden – inte minst i samband med obduktioner. Man kan i detalj läsa om orsaker till olyckliga kvinnors barnamord liksom om religiösa grubblerier, olycklig kärlek och oro för försörjning på ålderdomen hos personer som valt att själva avsluta sina liv.

Vad är det då som saknas? Vad har man glömt bort att dokumentera? Man ska alltid komma ihåg att det är tjänstemannens uppdrag i en offentlig verksamhet som styr anteckningarna. Det är hans eller hennes plikt att notera vad som är relevant i sammanhanget. Oftast handlar det som sagt om beslutsunderlag. Samtidens värderingar och tolkningar av lagar och förordningar styr vad som anses viktigt i myndighetsutövningen och denna var förr oftast mycket auktoritär. Omdömen som idag skulle anses som kränkande förekommer ymnigt i äldre tiders handlingar. Idioter var idioter, helt enkelt, och det var inte tal om att de skulle se vad som noterats om dem. Vad som glömts bort eller saknas är oftast mer diffust att redovisa. Vilken effekt fick ett fattat beslut? Hur togs det emot av de personer som saken gällde? De människor som inte var egna rättssubjekt som de flesta kvinnor och alla barn liksom folk ”i marginalen” är förstås mer osynliga i arkiven än myndiga medborgare. Tjänstemannens egna mer djupgående reflexioner över sina arbetsuppgifter saknas. Han kanske tyckte att jobbet var fullständigt meningslöst, men fyllde i alla blanketter klanderfritt ”för att byråkratin måste ha sin gång”.

Vi är stolta över våra arkiv som ger så mycket lokalhistoria, men den enastående kontinuiteten i detta rikliga informationsflöde, om än med tydligt myndighetsperspektiv, är faktiskt hotad. Vad är det då som bidrar till att mycket av den dokumentation som tidigare kunde studeras i våra arkiv nu blivit mer svåråtkomlig och sålunda löper stor risk att glömmas bort?

Det började med gallringen. Förvaltningens arkiv har blivit så omfångsrika att gallring blivit nödvändig. Mycket information har kortsiktigt värde och gallring kan bidra till att det som ska bevaras blir mer synligt och tillgängligt, men gallring har under olika tider bestämts utifrån varierande urvalskriterier. Mycket gallring har varit bra men visst har det också gjorts allvarliga misstag.

Integritetskänsligt material, som jag tidigare berört, började på 1980-talet på allvar att särskilt uppmärksammas och problematiseras. Det hängde förstås samman med att ADB nu på bred front tagits i bruk inom hela förvaltningen. Men det nya synsättet gällde även det som fortfarande skrevs på papper. Av hänsyn till den enskilda individen drog man kraftigt ned på dokumentationen i t. ex. socialtjänstakter. Endast uppgifter som behövdes för beslut och utbetalning av pengar skulle noteras. Datainspektionen fick inflytande när det gällde beslut om många ADB-registers fortbestånd. Känsliga uppgifter riskerade att komma i orätta händer och olika register kunde samköras. Datasystemen fick absolut bara användas till det som de var ämnade för och ingenting annat. Faror lurade överallt. Man bestämde snabbt om gallring av inaktuellt material i ett antal personregister. Där vägde eventuella samband med äldre handlingar eller utökade forskningsmöjligheter lätt. Ibland fick registren bestå men personuppgifterna skulle avidentifieras. Med den nya tekniken och inför risken att känsligt material skulle läcka ut valde man nu

– utan att se vare sig bakåt eller framåt – att förstöra och därmed medvetet se till att dokumentationen fick en kort livstid och sedan skulle glömmas bort. Tidsaspekten på arkivhandlingar förändrades. När Arbetsförmedlingarna började använda ett datasystem för sin verksamhet krympte innehållet i de nu digitala personakterna dramatiskt. Evighetsperspektiv och kontinuitet existerade inte längre. Arbetsmarknadspolitikens effekter på individnivå gick inte att studera lika ingående som förr.

Arkivfolket stod handfallna. Att man slutar skriva kränkande och irrelevanta omdömen om medborgarna har vi naturligtvis ingenting emot, men att även övrig individrelaterad information skulle utplånas, förstod vi inte vitsen med. Vi riskerade att stå inför ett gapande svart hål av information, huvudsakligen beroende på ett teknikbyte. Dokumentation om delar av offentlig verksamhet skulle utplånas eller utarmas väsentligt. Lyckligtvis kom statsmakterna till sans efter några år efter ihärdig uppvaktning från arkivens sida. Historiska forskningsregister fick faktiskt finnas kvar men fortfarande diskuteras hänsynen till människors integritet på ett besynnerligt ensidigt sätt. I iveren att söpa igen spåren tänker man inte på arkivens viktiga roll i ett demokratiskt samhälle.

När Sverige kom med i EU konfronterades vi med en helt annan och strängare syn på offentlighet. Vad man såg som hörande till privatlivet värnades i betydligt högre grad på kontinenten än här i Sverige. Att vem som helst hade tillgång till uppgifter om människors förmögenhet eller ministrars skolbetyg i arkiven betraktades i övriga EU-länder som en absurditet. Så småningom ersattes också datalagen från 1973 av PuL, personuppgiftslagen, som skulle anpassas mer till europeiska förhållanden. Allt fler medborgare blev medvetna om vår stolta offentlighetsprincip och vi i vår tur häpnade inför de stränga regler som gällde på detta område längre söderut. Med denna medvetenhet följde dock en baksida, som kom att irritera oss arkivarier, som ständigt med våra sökarljus är på jakt efter dokumentation. Man har blivit försiktigare med vad man sätter på pränt. Det handlar inte längre om att man inte vet vad som är allmänna handlingar eller ej. När förra generaldirektören för Riksrevisionsverket Inga-Britt Ahlenius skulle granska EU-kommissionens handlingar fann hon till sin häpnad att informationen i arkivet var mycket diger just på grund av att tillgången till dessa handlingar var avstängd för en längre tid framåt. Den slutna arkivkulturen råder alltså i stora delar av Europa. All information som hon behövde för sin granskning av oegentligheter fanns därför kvar. Förutom mer formell dokumentation fanns här anteckningar från telefonsamtal, noteringar från interna möten, överläggningar och diskussioner. Dokumentationen av svensk offentlig förvaltning blir däremot alltmer urvattnad på grund av offentlighetsprincipen, anser Ahlenius och hon har dessvärre rätt. Man skriver numera i så allmänna och neutrala ordalag som möjligt. Har någon läst ett riktigt innehållsrikt protokoll på senare år, d.v.s. anteckningar som verkligen återger skarpt divergerande åsikter i en diskussion? Mycket e-post används och betraktas som ”arbetspapper” och hamnar därför utanför arkivet. Vad som fortfarande är lätt att hitta i arkiven är däremot ekonomiskt underlag som reseräkningar och krognotor. Det är klart att journalister då gärna koncentrerar sig på sådant material. Både inom förvaltning och enskild verksamhet ändras beteendet när det gäller förmedling av information och dokumentation. Viktiga beslut fattas muntligt. Man arbetar ofta i projekt över myndighetsgränserna, där dokumentationsansvaret är otydligt. Mycket av dokumentationen, som inte gäller ren ärendehantering, betraktas många gånger av

tjänstemännen som privata handlingar. Vi arkivarier får nog börja söka information på ett annat sätt. Kanske är det dags att vi likt folkminnes- förenings- och folk rörelsearkiv går ut och kompletterar den ojämna skriftliga dokumentationen genom att intervjua tjänstemän och politiker?

Ett annat hot mot den offentliga samtidsdokumentationen är naturligtvis privatisering och avreglering inom den offentliga sektorn. Detta grundar sig på politiska beslut och vi kan bara notera konsekvenserna. Plötsligt kan en lång kontinuitet i offentliga arkiv brytas och vi arkivarier upplever återigen att samtidsinformation plötsligt hamnar utanför offentlighetslagstiftningen och riskerar att glömmas bort.

En ytterligare fara för samtidsdokumentationen på regional och lokal nivå är den pågående stora omstruktureringen av statsförvaltningen. Det bildas allt färre och större myndigheter av det som tidigare var centrala respektive regionala och lokala myndigheter. Länsgränserna gäller inte längre. De få länsmyndigheter som fortfarande finns kvar kommer troligen att slås samman. Statlig verksamhet centraliseras, specialiseras, fragmenteras och koncentreras. Verksamheter flyttas runt i landet och beslut som rör enskilda personers liv och egendom kan fattas mycket långt från det gamla lokalkontoret som man förut haft i sin närhet. De gamla pappersarkiven stuvats undan i lager, som kanske inte alls är geografiskt knutna till de regioner där de skapades och kan inte längre kombineras med annat regionalt material och detta gäller faktiskt även arkivmyndigheter! Dessa arkiv riskerar allvarligt att glömmas bort, inte minst av forskarna.

Myndigheternas verksamhet hanteras i stora rikstäckande IT-system. Detta är effektivt för förvaltningen men det administrativa behovet av information omfattar inte alltid en geografisk variabel som är mindre än länsnivå. Dokumentationen finns där men man har kastat bort nyckeln som behövs för att öppna upp för lokala studier och där se förändringar över tid. De sambanden har man redan glömt bort i en medveten iver att likrikta och effektivisera verksamheten. Det är som om man ansåg att lokala studier inte längre behövs eftersom olikheterna i myndighetsutövningen eliminerats. Detta är ett snävt administrativt synsätt.

Inom arkivvärlden har man varit fullt upptagen med att koncentrera sig på att tekniskt lösa bevarandeproblematiken när det gäller de digitala systemen. Detta är naturligtvis ett allvarligt och allt överskuggande problem. Man har inte resurser att också bevaka informationen i alla dess beståndsdelar. Det råder även delade meningar bland oss arkivarier om hur mycket vi ska lägga oss i den dokumentation som sker idag. Många anser fortfarande att vår uppgift i det digitala samhället huvudsakligen är teknisk. Då fortsätter vi en gammal tradition att samla upp vad som blivit kvar och kan i efterhand bara konstatera vad man glömt att dokumentera och vad som möjligen är sökbar. Jag menar förstås att man ska lägga sig i. Vi kan naturligtvis inte diktera vad som ska dokumenteras, men vi ska begära att befintlig information ska kunna återsökas utifrån många infallsvinklar. I den internationella yrkesetiska koden för arkivarier har det slagits fast att "Arkivarier ska främja bredast möjliga tillgänglighet till arkiven och främja objektiv service till alla användare". Det anser jag är en uppmaning till oss att aktivt vara med och ställa krav redan vid utformningen av nya IT-system.

Man kan bara konstatera att i ett internationellt sammanhang har de länder som upplevt krig och revolutioner ett större arkivmedvetande. Man är mån om nationens minne

och i många andra länder söker man systematiskt på olika sätt att komplettera de traditionella arkiven med material utifrån för att inte glömma sitt förflutna. I Canada t. ex. söker man och kopierar handlingar i franska arkiv. Detta gäller också koloniers arkiv och arkiv som har skingrats i krig, där man samlar information från andra arkiv där den finns, oftast utanför det egna landet. Där är man mån om att försöka belysa historien på ett så allsidigt sätt som möjligt.

Våra traditionella arkivförteckningar, slutligen, döljer väldigt mycket dokumentation. Även våra söksystem har varit truggiga, ämnesordningen har varit otillräcklig. Vår service gentemot forskarna har byggt mycket på principen hjälp till självhjälp. Vi har burit fram handlingar likt servitörer och sedan har forskarna själva fått leta sig fram bäst de kunnat. I Landsarkivet i Göteborg finns nio hyllmil handlingar. Det säger sig självt att våra förteckningar är ytterst översiktliga. De mest eftersökta handlingarna såsom kyrkoböcker och domböcker har dock digitaliserats och kan återsökas via Internet. Tyvärr kostar det pengar att få tillgång till detta, men jag hoppas att vi likt de flesta övriga länder i Europa snart ska kunna släppa allt mer arkivinformation fri. Ju mer som läggs ut – desto fler forskare hoppas vi få och då riskerar inte arkiven att glömmas bort. Fast en viss risk finns det förstås: det som inte finns på nätet kan uppfattas som om det inte finns alls. Då har mycket arkivmaterial förpassats in i glömskans värld ...

Jag vill avsluta denna litania med att visa på ett exempel, som ändå ger hopp om mänsklighetens förståelse för dokumentationens betydelse. För 12 år sedan fann en DN-journalist vid sina forskningar på Landsarkivet i Göteborg information om åsiktsregistrering från det kalla krigets dagar. Det gällde registrering av kommunister. Det blev förstås stor uppståndelse och de som registrerats vallfärdade för att få ta del av uppgifter om dem själva. För oss, som arbetar på Landsarkivet, yttrade de ingen upprördhet över vad de läste. De hade redan blivit "historiska personer". Däremot fick vi oväntade problem med ett antal personer som inte fanns registrerade men som ansåg att de borde ha funnits med eftersom de varit mycket aktiva kommunister. De var besvikna och kände sig förbigångna. De kände sig helt enkelt bortglömda.

Gemt er ikke glemt!

## *Referenser*

- Ahlenius, Inga-Britt, "Myten om vår öppenhet". I *Handlingsoffentlighet utan handlingar? Rapport från ett seminarium i Stockholm den 7 mars 2003*. Skrifter utgivna av Riksarkivet nr 21. Almqvist & Wiksell Tryckeri, 2004.
- Herstad, John, "Hensynet til den enkeltes rett til å bli glemt". I: *Arkiv, Samhälle och Forskning* 1998:1. Sthlm. Utg. av Svenska arkivsambundet.



## Historieskrivning som minne och glömska

### *Sammanfattning*

Här behandlas förhållandet mellan det muntligt och det skriftligt bevarade minnet främst under medeltiden. Under högmedeltiden kom skriften att bli mer betydelsefull för de maktägande i Europa, men skrift behövde inte alltid anses ha ett avgörande bevisvärde. Skriftens betydelse för statsbildning och organisering av en statsmakt är generell. Minnet av det förflutna har använts för att legitimera politiska och sociala relationer. Möjligheterna att anpassa det förflutna var större inom en muntligt baserad kultur än inom en skriftlig. I artikeln hävdas att frågan om minne och glömska inom historieforskningen till stor del är en fråga om vilka forskningsområden som prioriteras.

Nyckelord: administrativ skriftlighet, historieskrivning, historieuppfattning, muntlig kultur, skriftkultur, tidsuppfattning.

Skolastikern Thomas av Aquino och fysikern Albert Einstein: två män från två skilda tider, men vilka i sin respektive samtid (och eftervärld) ansågs som exceptionella och nydanande tänkare. Einsteins storhet ansågs ligga i originaliteten, att tänka utanför, långt utanför, de konventionella och etablerade banorna. 1200-talsfilosofen beundrades däremot inte minst för sitt enorma minne. Det påstods av hans samtida att vad han en gång läst glömde han aldrig. Thomas levde förvisso i en skriftkultur. Men skrift var i handskrifternas tid inte lika lättillgänglig som efter Gutenberg. Det var viktigt att minnas. Minstekniken var väl utvecklad och ett gott minne en stor tillgång.<sup>1</sup>

Kung Edward I av England sökte i slutet av 1200-talet genom sina kringresande domare tvinga herrarna av skilda digniteter i sitt rike att bevisa den rätt med vilken de besatt sitt land. Det var en undersökning, enligt den tidens rättsliga terminologi, av quo warranto. Om bevisningen misslyckades kunde jorden beslagtats omedelbart i princip. Detta var naturligtvis ett led i kampen om resurser mellan mäktiga aristokrater och en centraliseringssträvande kungamakt. Det var ett led i Edwards politik att få ordning på sitt rike efter hemkomsten till England 1274.<sup>2</sup>

För aristokratin gällde att visa upp någon typ av skriftligt dokument för att bekräfta sin besittningsrätt. Earl Warenne skall då i stället för ett skriftligt dokument ha visat upp ett rostigt gammalt svärd. Det var med det svärdet som hans förfader tillsammans med Vilhelm Erövraren och andra hade tagit England och dess jord i besittning. Detta, det rostiga och militärt obrukbara gamla svärdet, var Warennes bevis till den jord han hade, inte någon skriftlig dokumentation. ”Mina förfäder kom med Vilhelm bastarden och erövrade landet med svärd och med det skall jag försvara mig mot alla inkräktare som försöker ta jorden. Kungen tog det inte själv”. Denna episod återfinns i en krönika, skriven av Walter från Guisborough, och återges bland annat i den engelske historikern Michael T. Clanchys bok *From Memory to Written Record*, en grundläggande, närmast klassisk, studie av uppkomsten av en administrativ skriftlighet i medeltidens England. Clan-

chy poängterar dock att det finns vissa inslag i den som gör den mindre trolig som faktisk händelse.<sup>3</sup> Men det är en god historia och den illustrerar uppfattningen att skriftlig dokumentation kunde upplevas som mindre trovärdig eller legitimerande än vad som påstods vara en fysisk kvarleva.

Minnet bevarades och traderades muntligt. Beviset för att minnet var sant var inte ett dokument utan ett föremål. Detta är ett relativt sent exempel, men det finns andra där ett föremål, svärd eller spade, som använts – symboliskt eller på annat sätt – vid själva överlåtandet eller övertagandet av jordegendom, ansågs vara beviset för att egendom överflyttats. Föremålet, artefakten hade ett större bevisvärde än minnet, bevarat och vidarefört genom generationer. Men för många var detta minne, en muntligt överförd tradition, bättre än den skriftliga dokumentationen. Ett dokument kunde förvanskas och förfalskas, det gällde i betydligt mindre utsträckning traditionen, och än mindre en spade, ett svärd eller ett annat föremål.

Clanchys arbete är en grundläggande studie av hur skriften användes för att styra och kontrollera ett samhälle. Det var under perioden från den normandiska erövringen och fram till början av 1300-talet som en administrativ skriftlighet växte fram. Skriften fick stor betydelse för vad som skulle minnas, och därmed också vad som skulle och kunde glömmas.

Vilhelm Erövraren framhölls ofta i medeltidens England som den kung som lämnat den muntliga kulturen och infört den skriftliga. Han skall ha låtit nedteckna lagen. Folket skulle styras av skriftlig lag. Framför allt var det denne kung som lät uppteckna den så kallade Domesday Book. Där förtecknades – i princip – alla gods i England. Skriften skall ha tillkommit för att råda bot på det bräckliga mänskliga minnet. Men Vilhelms regeringstid var också en dynastisk och politisk brytningstid och Domesday Book kan ses som bekräftelse av en ny maktordning.

## **Administrativ skriftlighet**

Tillväxten av utfärdade dokument var betydande. Under Henrik II:s regeringstid (1154-1189) mer än tredubblades det årliga utfärdandet av kungliga diplom i jämförelse med de tidigare kungarna, Stefan (1135-1154) och Henrik I (1100-1135).<sup>4</sup> Detta var en skriftlighetens revolution, åtminstone den administrativa skriftlighetens. Den skedde med kvantitativa och kronologiska variationer överallt i Europa. Ledande var här det påvliga kansliet vid den expanderande curian i Rom.

I Danmark skedde denna expansion av skrift på 1100-talet. Skriftligheten växte gradvis fram i slutet av 1000-talet. Ett genombrott skedde under senare delen av 1100-talet, framför allt 1170-talet. Antalet brev, diplom, ses som indikation på detta.<sup>5</sup> I Sverige kom skriftlighetens genombrott betydligt senare, först mot slutet av 1200-talet. En begynnande administrativ skriftlighet uppstod under senare delen av 1100-talet, men fick en högre grad av permanens från 1270-talet. Och det uppkom ett skriftburet samhälle med en omfattande skriftlighet först på 1300-talet, under Magnus Erikssons regeringstid. I den svenska Konungaspegeln från 1300-talets första hälft rekommenderades en furste att vara läs- och skrivkunnig. Dessutom borde han vara kapabel att granska räkenskaper.<sup>6</sup>

Detta gäller en praktisk skriftlighet för administrativa, rättsliga och ekonomiska



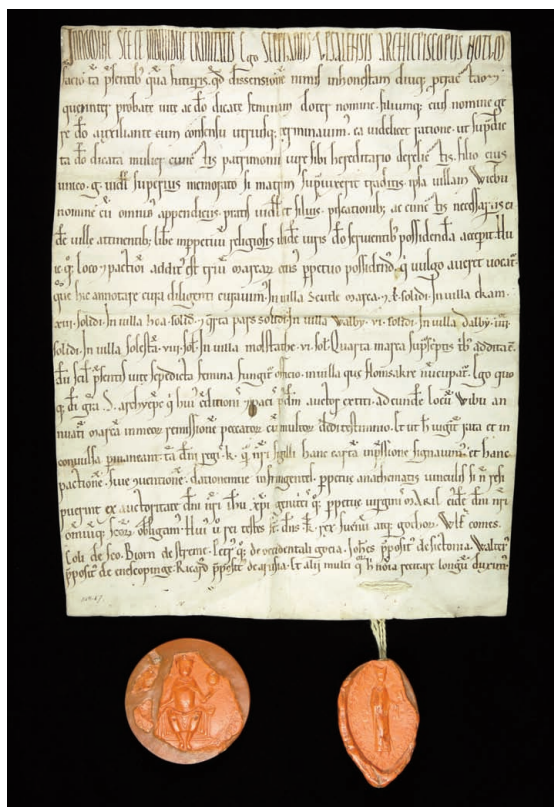

Under medeltiden blev skrift allt viktigare för den maktägande eliten. För att inte glömma viktiga händelser, till exempel överlåtelse av jord, växte vad som skulle kunna kallas för en administrativ skriftlighet fram. I de nordiska länderna innebar kristnandet och den framväxande kyrkliga organisationen inlemmandet i en europeisk skriftkultur. Detta är det äldsta offentliga brev, ett så kallat diplom, som bevarats från Sverige. Det är utfärdat vid mitten av 1160-talet av ärkebiskop Stefan av Uppsala och gäller en tvist om en egendom, Viby gård i Uppland, mellan en kvinna, Doter, och hennes son Gere. Sonen hade motsatt sig att gården skänktes till det kloster som fanns på platsen. Brevet är från en tid då olika typer av jordtransaktioner började spela en allt väsentligare roll i samhället. Kyrkan och den politiska ledningen strävade efter att handlingar av detta slag skulle skriftfästas. Detta som ett medel mot den bräckliga och motstridiga mänskliga glömskan. Överenskommelsen godkändes av kungen, Karl Sverkersson, vars sigill hänger under brevet tillsammans med ärkebiskopens. (Riksarkivet)

förhållanden. Det offentliga och formaliserade brevet, diplom, uppkom som ett viktigt instrument för att inte glömma vad som skett, beslutats och överenskommit. Inte minst i ett samhälle där kontroll över jord och vad som producerades på den blev alltmer betydande var det angeläget att hålla reda på alla jordtransaktioner. Det gällde, som den engelske kungen försökte implementera, att visa äganderätt, eller besittnings- och förfoganderätt, över jord genom skrift, istället för att det skulle minnas. Detta var viktigt för dem som inte själv brukade jorden, men innehade rätten att uppbära avgifter av skilda slag. En brukare av jorden kunde genom hävd, genom praktik ärvd i generationer hävda

sin rätt.<sup>7</sup> Glömska och uppkomsten av en jordmarknad gjorde det nödvändigt med skrift. I längden blev det opraktiskt att söka hålla reda på icke-skriftburna traditioner, liksom även gamla artefakter.

Under medeltiden förekom dock att förlorade handlingar ersattes med en form av rekonstruktioner. Vad som av eftervärlden kan uppfattas som förfalskningar var vanligt. Den mest berömda – och en av de tidigast kända – är den så kallade Konstantinska donationen. Den utfördes på 700- eller 800-talet, men tillskrevs påven Silvester I (314-335) och innehöll långtgående världsliga rättigheter för innehavaren av Petri stol. Men inte alla så kallade förfalskningar var nödvändigtvis medvetna. De kan inte sällan förklaras av att man sökte att rekonstruera vad som gått förlorat till följd av brand, råttor och fukt eller annat elände. Många förfalskningar uppfattades som en rekonstruktion av minnet: att inte något skulle glömmas.<sup>8</sup>

## Den feodala ordningen

Perioden från mitten av 900-talet och cirka 100-150 år framöver har ofta framställts som en tid av grundläggande samhällsförändring i Västeuropa. Efter invasioner av vikingar, magyarer och saracener har i det härjade Europa byggts upp ett nytt samhälle. Det har setts som ett medvetet skapande av nya samhällsinstitutioner; det var den feodala ordningen, såsom den definieras och studeras av den franske historikern Marc Bloch, som etablerades. En radikal omvandling av det ekonomiska systemet skedde; det var övergången till den feodala godsekonomin, vilken ersatte ett system med såväl plundringar som slaveri som materiell bas för samhällets elit. Makt, politisk såväl som ekonomisk och social, måste legitimeras annorlunda än tidigare. De alltmer komplexa relationerna i samhället och mellan olika grupper gjorde att de mänskliga minnena inte längre räckte till. Makt reproducerades i tilltagande utsträckning genom skrift och medförde framväxten av en skriftburen samhällselit. Diplom utfärdades, lagar nedtecknades, domstolsprotokoll började föras. Detta var för övrigt den tid då universiteten uppkom.<sup>9</sup>

Det var vid denna då kartularier och brevböcker lades upp vid de kyrkliga och andliga institutionerna, liksom stundom även vid begynnande kungliga och furstliga kansli-er. Lagstiftning och minnet av det förflutna kom att skriftfästas. Det kan hävdas i enlighet med den amerikanske historikern Patrick Geary, att mycket av det som vi vet om den tidiga medeltiden är bestämt av aktuella förhållanden och behov under 1000-talet.<sup>10</sup> Här refereras till förhållandena i det före detta karolingiska riket. Den skriftliga expansionen kom senare i andra områden. En tolkning av det förflutna, politiskt och ideologiskt determinerad och skapad på 1000-talet, har blivit ett filter för kunskapen om tidigare perioder.

Ett tydligt, men inte helt otypiskt, klagörande finns hos krönikören Arnold från Regensburg från omkring 1030: ”Det är inte bara tillåtet att ersätta gammalt med nytt utan också att helt förkasta det om det är i oordning. Är det gamla i ordning men mindre nyttigt, må man begrava det med vördnad.”<sup>11</sup> Historieskrivning hade delvis samma funktion som nedteckning av lagar, att legitimera en existerande samhällsordning.<sup>12</sup> Men därigenom också ett utelämnande av det som skulle förträngas och glömmas bort.

Det förflutna skulle anpassas till sin samtid. Det hade ett aktuellt syfte och en legiti-

merande funktion. Vad som länge brukats som de främsta källorna till kristnandet i Sverige är Rimberts levnadsbeskrivning över Ansgar och Adam av Bremens krönika över Hamburgstiftets historia. De är bland de tidigaste källor som behandlar samhällsförhållanden i vad som skulle bli Sverige. Gradvis har de bilder de ger luckrats upp något. Tendenserna har frilagts, inte minst hävdandet av Sverige och övriga Norden såsom tillhörigt den tyska hamburgensiska kyrkoorganisationens intressesfär. Andra typer av källor, inte minst arkeologiska, har bidragit till att revidera den uppfattningen. Kristnandet var en mer komplicerad process och därigenom har till exempel andra vägar med kristna influenser till exempel glömts bort och förtigits. Rimberts och Adams betydelse som stora berättande källor har medfört att de ofta fått en typ av tolkningsföreträde i sentida historisk forskning om kristnande och samhällsförhållanden.<sup>13</sup> För dessa tidigmedeltida historieskrivare gällde det att glömma bort de insatser som gjorts från de brittiska öarna, det bysantinska imperiet och annorstädes för att kristna nordborna och förse dem med en kyrka. De är ett filter, om än inte helt ogenomträngligt, för kunskapen om kristnandet.

### **Skriftligt och muntligt minne**

Glömska är vad som är bortglömt i förhållande till minnet. Minnet kan vara såväl muntligt som skriftligt, kollektivt såväl som individuellt. Kring skillnaden mellan en muntlig och en skriftlig kultur har det skrivits och diskuterats mycket. Kanske skillnaden mellan det muntliga och det skriftliga minnet har överdrivits. De står inte alltid för olika kulturer för minne, och för utelämnande av minne, dvs. glömska.<sup>14</sup> Men skillnaden mellan muntliga och skriftliga samhällen har ofta betonats i forskningen; skriftens betydelse för en grundläggande mentalitetsförändring och omstrukturering av samhället. Framför allt har detta framhållits i inflytelserika och uppmärksammade arbeten av Walter J. Ong.

I en väsentlig mening, och den är kanske banalt förenklande, tillkommer skrift alltid för att minnas. Skriften var en innovation och teknik för att väsentlig kunskap, information och insikter inte skulle glömmas bort och försvinna. Skrift har den fördelen att information kan lagras i större mängder än vad som kan rymmas i det mänskliga, biologiskt determinerade minnet. Kunskap och information kan lättare och bättre överföras från en plats till en annan; skrift möjliggör att minnet och kollektiva erfarenheter överförs från en generation till en annan. Skriften är nödvändig för upprätthållandet av en mer omfattande och långvarig politisk enhet. Uppkomsten av de mer komplexa samhällseliga politiska organisationsformer, vilka oftast brukar betecknas som stater, är nästan alltid förbunden med uppkomsten av skrift.

Skriften har också en i sig ideologisk betydelse. Genom skrift kan samhället organiseras och kontrolleras på ett helt annat sätt än i ett som saknar den. Inom tre olika områden kan, enligt antropologen Jack Goody, särskilt urskiljas skriftens samhällsorganisatoriska betydelse: religionen, ekonomin och lagen.<sup>15</sup> Men till detta kan också läggas att systematisera det förflutna, att bestämma vad som skall minnas och vad som skall glömmas bort. Det förflutna kunde minnas annorlunda i ett skriftsamhälle.

Övergången till ett skriftsamhälle är alltså ett annat sätt att beskriva övergången till ett statssamhälle eller, som i 1000-talets Europa, reorganiseringen av den politiska makten. Det är skrift som möjliggör förvaltning, beräkningar och förande av räkenskaper,

kommunikation över långa distanser, d.v.s. upprätthållandet av den kontrollinstans som utgörs av staten. De tidiga "civilisationerna" i Främre Orienten (Egypten och Mesopotamien), liksom även i Kina och i Indien (Indusdalen) kännetecknas av att stat och skrift uppkom som delar av samma process. Skriften var dessutom ett privilegium för ett begränsat styrande skikt.<sup>16</sup>

Struktureringen av det förflutna i form av ett politiskt determinerat minne var en form av skriftliga yttringar som bevarats bäst. Historieskrivning förekom tidigt och är kanske bäst känd från det antika Egypten. Skriften möjliggjorde en ny form av konstruktion av tid och därmed av såväl minne som glömska. Från Egypten finns också de kanske tidigast kända exemplen på medvetna försök att rensa ut det förflutna, att medvetet söka glömma bort händelser och delar av det förflutna. Det skedde bland annat genom att kungars namn rensades bort från monument.<sup>17</sup>

### **Det förgångna och historien**

I ett icke-skriftligt samhälle är det förgångna inte historia; snarare kan det betraktas som bakåtprojicerad nutid. Det förflutna är inte skilt från samtiden. I ett förskriftsamhälle uppfattas en rad olika kulturyttringar såsom sammanhörande på ett annat sätt än i en skriftkultur och uppvisar en helt annan struktur. Det har uttryckts som att i ett samhälle präglad av den muntliga kulturen smälter det förgångna och framtiden samman till en till evighet utsträckt nutid. I den muntliga kulturen skall historien vara meningsfull och instrumentell, snarare än att ge en mer eller mindre förment objektiv skildring av det förflutna.<sup>18</sup>

Moses Finley har påvisat att under antiken, en period som förknippas med uppkomsten av historieskrivning, kunde myten uppfattas som det som gav svaret på hur det hade varit långt tillbaka i tiden. Den klassiska epokens greker visste föga om perioden före 650 f. Kr. Föreställningarna om det avlägset förflutna fanns i form av myter och berättelser som utspelade sig i en tid utan kronologiska preciseringar; berättelser som hade traderats muntligt. Det trojanska kriget utspelade sig en gång för länge sedan. Det var genom myten och sagan som man mindes det. För den antike historieskrivaren, såsom främst Thukydides, var det som främst skulle minnas det nära förflutna, det som han själv varit med och upplevt. Det finns en samtidighetens relevans i den antika historieskrivningen.<sup>19</sup> Därigenom fanns skilda dimensioner mellan det avlägset och det nära förflutna i vad som skulle minnas och glömmas.

Olika framställningar om härstamning var vanliga i den tidiga medeltidens Europa. Det är dessutom en genre som spelar en viktig roll i olika muntliga traditioner. De hade en funktion som legitimering av olika politiska ordningar. Därigenom kunde också det förgångna ibland förändras. Historiska framställningar var inte minst inriktade på att ge ett ursprung. Det medeltida Sverige hade en mager historieskrivning. Men det tidigaste exemplet vi har på historiska framställningar är de längder över kungar, biskopar och lagmän i Västergötland som finns i handskriften av den äldre Västgötalagen. Där framhålls genom skildringen av lagmännen ursprunget till den lag som tillhörde landet Västergötland och höll det samman, delvis som markering mot en omvärld. Som dess skapare framställs den förste lagmannen Lum den gamle från hednisk tid. Han skall ha

tänkt ut den rätta och ursprungliga lagen. Denna lag förändrades och den kunde förvärras, men den upprätthölls av vad som framställdes som de goda lagmännen. Eskil lagman, som skall ha varit den som på tidigt 1200-tal efterforskade den ursprungliga lagen, ”sökte upp” hela den gamla lagen från Lum. Genom att åberopa detta legitimerades den lag som Eskil förmodligen lät skriftfästa i vad som nu är känt som den äldre versionen av Västgötalagen. Men om Lum funnits eller inte, det vet vi inte. Och om hans lag existerat så torde föga av den återfinnas i den bevarade lagboken från 1200-talet.<sup>20</sup> På motsvarande sätt finns i förordet till den 1296 antagna Upplandslagen angivet att lagen ursprungligen skulle ha varit stiftad av hedningen Viger. Det som var nyttigt i den flöt in i den skriftfästa lagboken. Vad vi vet om Upplandslagen är att den tillkom genom en kommission som leddes av lagmannen Birger Pettersson och domprosten Andreas And samt att lagen visar stark påverkan från kanonisk rätt. I allt väsentligt var den tillkommen för att reglera de ekonomiska och sociala relationer samt de maktförhållanden som uppkom under senare delen av 1200-talet. Hedniska gamla laggivare som Lum och Viger var förmodligen konstruktioner.

### Glömskans och minnets förändringar

Jordanes krönika från mitten av 500-talet innehåller skildringen av goternas utvandring från den gåtfulla ön Scandza. Enligt Jordanes skall goterna ha brutit upp med tre skepp, vilket gav upphov till de tre gotiska stammarna: ostrogoter, visigoter och gepider. Detta har jämförts med vissa afrikanska ursprungsmyter. Antropologen Jack Goody har ett berömt exempel om Ndwura Jakpa i Gonjariket i norra Ghana. Vid olika tillfällen har en berättelse om denne kung som stamfader registrerats. Ursprungsfadern har i de olika versionerna olika antal söner. Detta beror på att den politiska situationen förändrades. Gonjariket bestod av flera olika delriken och föreställningen fanns om Ndwura Jakpa som en riksgrundare. Han skall ha lagt under sig olika delar och satt en av sina söner som ett slags underkung. Äldre versioner, nedtecknade omkring 1900 omtalar sju söner. Senare versioner omtalar endast fem söner. Två av de beroende områdena hade gått förlorade och därigenom hade också två av sönerna.<sup>21</sup>

Jordanes utvandringsskildring är mindre klar och genomskinlig vad gäller det politiskt legitimerande syftet. Men uppdelningen på 500-talet i de tre gotiska stammarna är en mycket trolig förklaring till tredelningen. Den s.k. stambildningen under den s.k. folkvandringstiden innebar en etnisering av ursprunget. Olika härskarförband som konsoliderades legitimerade sin ställning utifrån en gemensam stamfader (eller stammoder).

I detta sammanhang skulle man också kunna anföra Gutasagan, ett annat tidigt exempel på historieskrivning från det område som skulle bli Sverige. Allt skedde i ett slags mytisk och kronologiskt opreciserad tid. Även där återfinns en utvandringssmyt. Liksom även en skildring av ön som steg och sjönk i havet ända tills elden bragtes dit. Men Gutasagan har också ett relativt uppenbart legitimerande syfte, nämligen att förklara Gotlands kristnande, att förklara vissa administrativa förhållanden, att ön lyder under biskopen i Linköping, liksom att förklara öns relation till "sveakungen". Gutasagan hade en legitimeringsfunktion.<sup>22</sup>

Men liksom hos Jordanes och i berättelserna hos Gonja finns här ingen kronologiskt

preciserad framställning. Det anges inte när någonting inträffade, blott att det, som i den klassiska sagan, en gång hände. Det finns inga referenspunkter, d.v.s. att något skulle ha inträffat samtidigt som någon annan händelse. Liksom i den muntliga historien, såsom den studerats av främst afrikanister, är tidsaspekten platt. Den är mytisk, det ägde rum en gång för länge sedan. Det som skulle minnas var i stor utsträckning konstruerat.

Genealogier kan förändras i legitimerande syfte. Afrikanska kungar har när de islamiserats knutit an till härskare inom den islamska världen, utan att därför utesluta ett traditionellt och sedan länge etablerat ursprung. Denna form av genealogier är väl kända från den tidiga medeltidens Europa. De angel-saxiska kungarna av Wessex har i samband med övergången till kristendomen utsträckt sin härstamning till gubben Noak och Adam; dock utan att glömma att de samtidigt härstammade från Wotan / Oden.<sup>23</sup>

Vi har här att göra med en föränderlig muntlig kultur, vilken vid ett visst tillfälle, genom skriftfästningen, låses. Tillägg har gjorts, men mycket har också glömts bort. Den norske historikern Claus Krag hävdar i sin studie att Ynglingatal, d.v.s. det skaldekväde som ingår som en stomme i Snorri Sturlusons Ynglingasaga, den första delen av *Heimskringla*, skulle vara influerad av kristna tankegångar och därför vara en lärd konstruktion från 1100-talet. Så kan mycket väl vara fallet, vilket dock inte hindrar att den utgör en muntligt traderad genealogi, vilken omformats och förändrats till följd av växlande legitimeringsbehov. En av dessa versioner har låsts skriftligt.<sup>240</sup>

Den muntliga historien och det muntligt traderade minnet är öppna för större förändringar och anpassningar. Det muntliga traderade minnet är möjligen generellt mer flexibelt och betingat av en förändrad och legitimerande kontextualitet än det skriftligt traderade.<sup>25</sup> Föreställningar och framställningar om det förflutna uppkom inte alltid ur behovet av att söka minnas vad som hade skett. De var ofta skapade traditioner för att förklara och befästa ett rådande tillstånd. Det var ett aktivt skapande av ett förflutet och därmed ett skapande av en glömska.

## Historia, minne och glömska

Den professionaliserade moderna historieforskningen såsom den växte fram under 1800-talet, inte minst förknippad med Leopold von Ranke och Berlinuniversitetet, var inriktad på nationernas, statsmaktens och de politiska institutionernas historia. Det var de politiska händelserna som skulle rekonstrueras och förklaras. Historikern skulle, med ett ofta anført citat, rekonstruera och fastställa "wie es eigentlich gewesen". I den moderna professionaliserade historievetenskapen skulle det förflutna som sådant rekonstrueras. Det förflutna fick ett värde i sig själv. Men det var inte allt som man skulle utreda hur det egentligen förhöll sig. 1800-talets framväxande nationalstater var historiens huvudaktörer. Därför kom den politiska historien att prioriteras, den som skulle minnas. Och vad som inte prioriterades glömdes.

Frågan om minne och glömska kan nämligen också formuleras som vad är det eftervärlden vill veta. Den glömda eller den dolda historien är ett uttryck som kommer till användning när nya forskningsområden eller fält introduceras eller börjar uppmärksammas. Ofta då lanserade med motiveringen att det är en bortglömd historia, eller en dold historia. Socialt, politiskt, ekonomiskt icke-maktägande grupper eller kategoriers histo-

ria har ofta beskrivits på detta sätt.<sup>26</sup> Socialhistoriens frammarsch under 1900-talet, framför allt efter andra världskriget, kan förklaras av att grundläggande maktförhållanden i förfluten tid glömts bort av historieforskningen. Kvinnohistoriens framväxt hängde samman med politiska förändringar och krav på (ökad) jämställdhet. Kvinnornas historia kunde med rätta framställas som en glömd historia.

Men det förflutna har ofta i sig inget egenvärde. Det allra mesta som har hänt går aldrig att rekonstruera; det har inte lämnat efter sig vare sig minnen, skrift eller artefakter. Vad som glöms är vad som inte fanns anledning att relatera, att återberätta. Eller vad som var oviktigt. Glömska är inte detsamma som dåligt minne. Berättelser om det förflutna har alltid ett syfte. Och det absolut basala syftet med den systematiska metodologiska källkritiken var att genom tendenskritiken komma åt vad som glömts bort, medvetet eller omedvetet, i texter.

Mycket går att rekonstruera utifrån vad som inte sägs explicit, vad som glöms bort medvetet eller omedvetet. Många samhällliga företeelser och många sociala är mer osynliga, mer bortglömda än andra. Frågan om graden av synlighet är, som påpekats av Maria Ågren, ett viktigt begreppsverktyg inom källkritiken.<sup>27</sup> Vad som är glömt i historien beror naturligtvis på vad som bevarats, vad som nedtecknats och vad som arkiverats. Men den glömda historien är den historia som inte uppmärksammas. Glömska i historieforskningen är alltså något relativt: det som inte är prioriterat av inom- och/eller utomvetenskapliga skäl.

Historieskrivning, bevarande av dokument är naturligtvis alltid bestämd av ett samtida behov. Ur den synpunkten kan man naturligtvis hävda att såväl minne som glömska är relaterade till aktuella behov. Minnet är kontextuellt, liksom glömskan. Text tillkommer i någon mening alltid för att något skall minnas. Och det är texter som historiker vanligen – eller nästan uteslutande – sysslar med. Även det muntliga minnet är nästan alltid bevarat genom text, genom en senare nedskrivning.

Men detta innebär också att något glöms bort, att det förtigs eller utelämnas – medvetet eller omedvetet. Text – skriven och oskriven – är alltid tillkommen i en viss politisk, ideologisk och social kontext. Historieskrivning är alltid legitimerande. Det kan också historieforskning också vara. Men forskning av det förflutna kan också vara emanciperande. I detta ingår att upptäcka och uppmärksamma försummade grupper och försummade områden av mänskligt handlande och sociala relationer, d.v.s. det som betraktats som oviktigt eller föga betydelsefullt. Att se den osynliga och den glömda historien är en av historikerns viktigaste uppgifter.

## Noter

- 1 Carruthers (1990) angående Thomas och Einstein, se s. 2-3; Thomas minne uppmärksammades inte minst av Thomas av Celano. Einsteins genialitet karakteriserades av Princetonfysikern Leopold Infeld. Carruthers (1990) är det mest centrala arbetet om den medeltida minnestekniken. Se även om minneskulturen Wenzel (1995).
- 2 Cam (1963), s. 173-182.
- 3 Clanchy (1993) s. 35-43. Se även diskussionen i Ong (1990), s. 113-115
- 4 Clanchy (1993) s. 60.
- 5 Carelli (2001) fr. a. s. 266f.

- 6 Larsson (2001), fr. a. s. 19-78.
- 7 Se för svenska tidigmoderna förhållanden den grundliga undersökningen av begreppet „urminnes“ i Ågren (1997).
- 8 Fuhrmann (1987) s. 195ff.
- 9 Bloch (1939-40). Angående den ekonomiska omvandlingen se Duby (1973) och Bois (1989). Angående elitens och samhällets omvandling, se Moore (2000).
- 10 Geary (1994) s. 7f.
- 11 Geary (1994) s. 8. Den latinska texten lyder: Non solum novis vetera licet mutare, sed etiam, si sint inordinata, penitus abjicere, sin vero ordinaria sed minus utilia, cum veneratione sepe lre.
- 12 Spiegel (1997), s. 83ff.
- 13 Angående kristnandet i Sverige och skilda influensvägar se Nilsson (1996), Hellström (1996), Janson (2005). Beträffande Adam av Bremen, se inte minst Janson (1998).
- 14 Geary (2002).
- 15 Ong (1990), Goody (1986), McKitterick (1989).
- 16 Även i en stat som saknade skrift i en mer konventionell mening, nämligen Inkariket, har quipu, snören med knutar, spelat en liknande roll; inte som skrift, men som stöd för minnet.
- 17 Assmann (1999), Björkman (1971).
- 18 Vollrath (1981).
- 19 Finley (1975), s. 11-33
- 20 Angående lagmanslängden se senast Lindkvist (2007) och där anförd litteratur.
- 21 Här efter Vollrath (1981) s. 574-578
- 22 Kyhlberg (1991) s. 233ff.
- 23 Dumville (1977) s. 94ff.
- 24 Krag (1991).
- 25 Metodologin och teorin kring den muntliga historien har framför utvecklats inom studiet av den afrikanska historien, se i synnerhet Vansina (1965). Se även Fentress & Wickham (1992).
- 26 Se antologin Ambjörnsson & Gaunt (1984) som ett typiskt exempel.
- 27 Ågren (2005), s. 253-257.

## Referenser

- Ambjörnsson, R. & Gaunt, D., red. (1984), *Den dolda historien. 27 uppsatser om vårt okända förflutna*, Stockholm: Författarförlaget.
- Assmann, J. (1999), *Das kulturelle Gedächtnis. Schrift, Erinnerung und politische Identität in frühen Hochkulturen*, München: Verlag C. H. Beck.
- Björkman, G. (1971), *Kings at Karnak. A Study of the Treatment of Monuments of Royal Predecessors in the Early New Kingdom*, Uppsala: Almqvist & Wiksell (Boreas, 2).
- Bloch, M. (1939-40), *La société féodale*, 1-2, Paris : Albin Michel.
- Bois, G. (1989), *La mutation de l'an mil. Lournand, village mâconnais de l'Antiquité au féodalisme*, Paris : Fayard.
- Cam, H. M. (1963), *Liberties and Communities in Medieval England*, London: Merlin Press.
- Carelli, P. (2001), *En kapitalistisk anda. Kulturella förändringar i 1100-talets Danmark*, Stockholm: Almqvist & Wiksell (Lund Studies in Medieval Archaeology, 26).
- Carruthers, M. (1990), *The Book of Memory. A Study of Memory in Medieval Culture*, Cambridge University Press.
- Clanchy, M. T. (1993), *From Memory to Written Record. England 1066-1307*, andra upplagan, Oxford: Blackwell.
- Duby, G. (1973), *Guerriers et paysans, VIIe – XIIIe siècles. Premier essor de l'économie européenne*, Paris: Gallimard.
- Dumville, D. N. (1977), 'Kingship, Genealogies and Regnal lists', i Sawyer, P. H. & Wood, I. N., red., *Early medieval kingship*, Leeds: University of Leeds. The School of History, s. 72-104.
- Fentress, J. & Wickham, C. (1992), *Social memory*, Oxford: Blackwell.



- Finley, M. I. (1975), *The Use and Abuse of History*, London: Chatto & Windus.
- Fuhrmann, H. (1987), *Einladung ins Mittelalter*, München: Verlag C. H. Beck.
- Geary, P. J. (1994), *Phantoms of Remembrance. Memory and Oblivion at the End of the First Millennium*, Princeton University Press 1994.
- Geary, P. J. (2002), 'Oblivion between Orality and Textuality in the Tenth Century', i Althoff, G. & al., red. *Medieval Concepts of the Past. Ritual, Memory, Historiography*, Cambridge University Press, s. 111-122.
- Goody, J. (1986), *The Logic of Writing and the organization of society*, Cambridge University Press.
- Hellström, J. A. (1996), *Vägar till Sveriges kristnande*, Stockholm: Atlantis.
- Janson, H. (1998), *Templum nobilissimum. Adam av Bremen, Uppsalatemplet och konfliktlinjerna i Europa kring år 1075*, Göteborg (Avhandlingar från Historiska institutionen i Göteborg 21).
- Janson, H. red. (2005), *Från Bysans till Norden. Östliga kyrkoinfluenser under vikingatid och tidig medeltid*, Skellefteå: Artos.
- Krag, C. (1991), *Ynglingatal og Ynglingesaga. En studie i historiske kilder*, Oslo: Universitetsforlaget.
- Kyhlberg, O. (1991), *Gotland mellan arkeologi och historia. Om det tidiga Gotland*, Stockholm: Institutionen för arkeologi vid Stockholms universitet (Theses and Papers in Archaeology A:4).
- Larsson, I. (2001), *Svenska medeltidsbrev. Om framväxten av ett offentligt skriftbruk inom administration, förvaltning och rättsutövning*, Stockholm: Sällskapet Runica et Mediævalia (Scripta minora 5).
- Lindkvist, T. (2007), 'The Lagmän (Law-Speakers) as Regional Elite in Medieval Västergötland', i Lehtonen, T. M. S. & Mornet, É., red., *Les élites Nordiques et l'Europe occidentale (XIIe. XVe siècle)*, Paris: Publications de la Sorbonne, s. 67-78.
- McKitterick, R. (1989), *The Carolingians and the Written Word*, Cambridge University Press.
- Moore, R. I. (2000), *The First European Revolution c. 970-1215*, Oxford: Blackwell.
- Nilsson, B. red. (1996), *Kristnandet i Sverige. Gamla källor och nya perspektiv*, Uppsala: Lunneböcker (Projektet Sveriges kristnande. Publikationer 5).
- Ong, W. J. (1990), *Muntlig och skriftlig kultur. Teknologiseingen av ordet*, svensk översättning, Göteborg: Anthropos.
- Spiegel, G. M. (1997), *The Past as Text. The Theory and Practice of Medieval Historiography*, Baltimore & London: The Johns Hopkins University Press.
- Vansina, J. (1965), *Oral Tradition. A Study in Historical Methodology*, Chicago: Aldine.
- Wenzel, H. (1995), *Hören und Sehen. Schrift und Bild. Kultur und Gedächtnis im Mittelalter*, München: Verlag C. H. Beck.
- Vollrath, H. (1981), 'Das Mittelalter in der Typik oraler Gesellschaften', *Historische Zeitschrift* 233, s. 571-594.
- Ågren, M. (1997), *Att hävda sin rätt. Synen på jordägandet i 1600-talets Sverige, speglad i institutet urminnes hävd*, Stockholm: Institutet för rätthistorisk forskning (Rätthistoriskt bibliotek 57).
- Ågren, M. (2005), 'Synlighet, vikt, trovärdighet – och självkritik. Några synpunkter på källkritikens roll i dagens historieforskning', *Historisk tidskrift* 125, s. 249-262.



## Glömska, historia och ideologi

### *Sammanfattning*

Glömskan är ett viktigt studieområde för historiker, men kommer inte till sin rätt om den hanteras enbart som en källkritisk eller genetisk-historisk vetenskaplig ofullkomlighet. I artikeln utvidgas glömskans kunskapsområde till att omfatta flera olika, historiskt relevanta dimensioner som analytiskt hålls isär: den ideologiskt organiserade, den traumatiskt katastrofala, den föreskrivet förlåtande och den moderna glömskan. Glömska behandlas här som ett kollektivt, kommunikativt, kulturellt och funktionellt fenomen som måste belysas dubbelsidigt, både som genetiskt utvecklingsfenomen och som ett genealogiskt projekt, kopplat till människors och samhällens strategier för att hantera sina historiska erfarenheter. Funktionellt relateras glömskan till ett ideologiskt historiebruk i allmänhet, och ett icke-bruk av historia i synnerhet, med legitimering och rationalisering som centrala funktioner. Den moderna tidens historiskt orienterade ideologier grundas i en mer eller mindre rätlinjig utvecklingslinje. För ideologins anhängare finns en lockelse i att glömma olika slags brott på denna linje, avvikelser och inkonsekvenser. En sådan glömska kan ta sig konkreta uttryck i att misshagliga figurer bortretuscheras, splittrande tendenser läggs till rätta eller historiska illdåd föröfvade i ideologins namn förnekas. Den sammanhänger också i en mindre instrumentell bemärkelse med att vissa historiska fenomen inte ”passar in” i etablerade ideologiska tolkningsramar.

*Nyckelord:* glömska, minne, historia, ideologi, tystnad, icke-bruk, trauma, legitimitet.

Glömskan tillhör, liksom sin oundvikliga följeslagare minnet, våra mest basala livsvillkor, de som får oss att fungera eller inte fungera som människor, som ger oss förmåga att i våra liv artikulera och dra nytta av vissa erfarenheter av det förflutna. Andra erfarenheter, däremot, lämnar vi därhän, eftersom de tynger oss som en osynlig börda. Minnet hjälper oss att orientera oss i tiden och tillvaron genom att tillskriva det förflutna mening, men det gör även glömskan, också den genom att värdera, klassificera och bringa ordning i våra erfarenheter. I *Glömskans tid* konstaterar Kjell Espmark att en människa är fullständigt hjälplös om hon inte bär med sig minnets portfölj, med alla de fack och fickor som ryms i den.<sup>1</sup> I Espmarks väska finns också fack för glömskan. Vi är vad vi minns, brukar det heta, men vi är lika uppenbart också vad vi glömmet.

När den franske filosofen Ernest Renan 1870 diskuterade nationalism, underströk han behovet av att glömma vissa – traumatiska – kapitel i nationernas historia, och vid ungefär samma tid konstaterade hans tyske kollega Friedrich Nietzsche i sin ”otidsenliga” betraktelse om historiens nytta och skada att ett övermått av historia skadar människan och kan bli en nuets dödgrävare.<sup>2</sup> Lika klokt är den franske filosofen Paul Ricœurs decenniefärska uttalande att glömskan inte bara skall uppfattas som ett hot mot minnets tillförlitlighet. Det finns också, menar han, en lycklig glömska, nära förknippad med ett minne som kommit till ro. Utan glömska finns inga förutsättningar för förlåtelse och försoning, slår han fast.<sup>3</sup>

## Glömskan som hot och löfte

Med blodiga konflikter på Balkan, i Kaukasusområdet, i Mellanöstern och på andra håll i världen i färskt minne är det uppenbart att frågan om hur vi skall ekonomisera minne och glömska är långt mer än akademisk. I det östra Europa som jag ägnar mitt huvudsakliga forskningsintresse varnar många för den postkommunistiska amnesin, en tendens att glömma bort den kommunistiska arrogans och brottslighet som enligt dem kan förklara många av nutidens samhällsproblem. En lycklig glömska kräver att frågor om sanning, ansvar och skuld bearbetas öppet. Andra varnar för motsatsen, att det ständiga erinrandet om historiska övergrepp och orättvisor leder rakt över i nya samhällsproblem och konflikter. I Öst- och Centraleuropa, där det dubbla arvet från nazism och kommunism är högst levande, har sådana historiemoraliska, historiejuridiska och framför allt historiepolitiska processer tagit sig uttryck i rättegångar, amnestier, historiekommisioner och lustrationer. De senare är processer för att undersöka, döma och vidta åtgärder mot de ansvariga för den tidigare kommunistiska regimen brott, men med rötter tillbaka till både antika idéer om rituell rening och kristna föreställningar om synd, bikt och ånger. Balansen mellan minne och glömska skiftar från ett land till ett annat.<sup>4</sup> Ytterligare andra forskare, som den nyligen avlidne Tony Judt, utfärdar varning för både alltför lite glömska i östra Europa och alltför mycket glömska – Judts begrepp är ”unconcern” – i västra Europa.<sup>5</sup> Med andra ord kan både glömska och minne, beroende på utsiktspunkten och vem som sätter dagordningen, framstå som hinder på vägen mot demokrati och rättssamhälle.

Trots att de båda storheterna förutsätter varandra, och trots att filosoferna som nämnts försökt rehabilitera glömskan, är det ändå allt som oftast minnet som får de positiva omnämningarna, medan glömskan, ofta oförskyllt, värderas negativt. Så är det till exempel när vi insisterar att vi ”aldrig får glömma” vissa historiska katastrofer, med den underförstådda poängen hos George Santayana att glömskan gör oss blinda och dömer oss att upprepa katastroferna. Men det förtjänar att påpekas att minnet av gamla katastrofer som inte i Ricœurs mening kommit till ro lika gärna kan lägga grunden för nya katastrofer i en process som jag brukar kalla för en historiekulturell överlagring. Även hos Milan Kundera representerar minnet oproblematiskt det etiskt rätta och ansvarsfulla alternativet. Han inleder *Skrattets och glömskans bok* med att jämföra ”människans kamp mot makten” med ”minnets kamp mot glömskan”.<sup>6</sup> Den totalitära östeuropeiska makten som Kundera skriver om hade visserligen en propagandaavdelning som på klassiskt manér suddade ut misshagliga politiska gestalter ur historien och bokstavligen från fotografierna, men denna makt tog inte bara glömskan utan också minnet i bruk för sina syften. Både den sovjetkommunistiska och den nazistiska makten var förvisso duktiga på att utnyttja propagandaapparatens retuscherings tekniker, men knöt också an till väl förankrade nationella och populistiska minnesföreställningar med stort kulturellt djup. Vad vore väl nazismen och sovjetkommunismen utan de minnen av första världskriget som Hitler respektive Lenin var så skickliga på att slå mynt av?

## Likheter och skillnader

Det finns likheter mellan olika vetenskapliga discipliners sätt att hantera glömska. Att minnet sviker och glömskan vinner terräng med ökande ålder är ett neurobiologiskt –

och pedagogiskt – faktum som inses lätt också av en historiker utan stora organiska kunskaper om minnets funktioner och dysfunktioner. Också för mig är glömska ett fenomen som förändras över tid och har sin utvecklingskurva. ”Time is the engine of forgetfulness”, har det sagts, inte sällan i ett deprimerande sammanhang där glömskan blir till ett galopperande sjukdomstillstånd som hotar demokratin och andra samhällsliga grundvärden.<sup>7</sup> Det är populärt långt utanför de konservativas krets att konstatera att vår tids exempellöst snabba samhällspuls, inte minst iakttagbar i den kommunikativa och teknologiska utvecklingen, ensidigt riktar våra liv mot nuet och framtiden, medan vi tenderar att glömma bort varifrån vi kommit. ”Vi har alltid minnet på våra läppar eftersom det finns så lite kvar av det”, hävdar den franske historikern Pierre Nora i en berömd formulering.<sup>8</sup> Det är lätt att hålla med Nora, hans tyske kollega Reinhart Koselleck och många andra att vi i det moderna samhället har ett annat förhållningssätt till historien än förmoderna samhällen hade. Jag tillåter mig dock tills jag vet bättre att förhålla mig avvaktande till enkla och entydiga samband mellan ett samhälles utvecklingstakt och dess relation till det förflutna; datorer kan ju minst lika effektivt hjälpa oss att minnas som att glömma. Inte heller på en mer mänsklig nivå är det självklart att glömskan ökar när tiden läker alla sår; det tycks till exempel först vara en tredje generation av judar och tyskar, armenier och – några få – turkar som på allvar bekämpat glömskan kring de folk-mordshistorier som deras förfäder var inblandade i. De som överlevde i den första generationen tystades av händelsernas obegripliga hemskhet, medan nästa generation hade alldeles tillräckligt att göra med att rekonstruera identitet och samhälle efter katastrofen för att hinna och orka minnas.<sup>9</sup>

Med minnespsykologer delar jag just ett funktionellt intresse för hur traumatiska erfarenheter kan få människor att glömma, tränga bort och förvanska dessa upplevelser från det förgångna. Det är inte bara historiens offer för våldtäkter, krig och terroråd som glömmer sitt trauma, utan också dess förövare och andra som drabbas av en posttraumatisk stress som bland annat innebär att de vägrar att erkänna traumat och lidandet hos dem som drabbats, och ansvaret och skulden hos de skyldiga. En ökande litteratur i skärningspunkten mellan historia och psykologi rör frågor om minnets och glömskans betydelse för att rekonstruera individer och samhällen genom vad som kallats för ”narrative smoothing”.<sup>10</sup> Att sådana gränssättande händelser som världskrig, folk-mord och terror, som så starkt har präglat den senaste hundraårsperioden, är en god grogrund för både minne och glömska är uppenbart, liksom att dessa historiska trauman kräver extraordinära narrativa insatser för att förse dem med mening. Många av 1900-talets trauman har satt stark press på de stora ideologiska berättelser som vi använder för att begripliggöra vår värld. Flera strategier för att lägga historien till rätta vetter särskilt mot glömskan: det öppna och aktiva förnekandet av begångna illdåd, naturligtvis, men också tystnad och olika sätt att banalisera och trivialisera den förgiftade historien.

## Historikerns glömskebegrepp

Det finns också skillnader mellan olika discipliners, däribland de humanistiska vetenskapernas förhållningssätt till glömska. Begreppet är på grund av sin öppenhet och mångtydighet inte alldeles enkelt att hantera för en historiker. Ju fler ordspråk kring ett

begrepp, desto svårare tycks det vara att operationalisera, och glömskan tillhör de mest välrepresenterade. Det är utan tvekan ett av de nyckelord som Koselleck kallar historiska grundbegrepp, som är särskilt rika på kulturella, politiska och sociala innebörder.<sup>11</sup> Ändå dristar jag mig till att framkasta fyra perspektiv på icke-trivial glömska som är humanistiskt och samhällsvetenskapligt relevanta. Det är perspektiv som jag redan delvis antytt. De är inte ömsesidigt uteslutande.

I min värld, präglad av ett intresse för internationell 1900-talshistoria och dessa ”heta” glömskor som ofta både beror på och leder till konflikt, för vår rubrik ofelbart först tankarna till förnekande, nedtystande och bortträngning av ”farliga” historiska händelser, ”olämpliga” historiska tolkningar och ”felaktiga” historiska teorier, och till tystnad, tomrum och frånvaro i historieskrivningen, ja, till och med till brända böcker och bibliotek. Denna typ av glömska, som ibland har kallats ”repressiv” eller ”organiserad”, har en lång historia och kan av allt att döma ledas tillbaka till det antika samhällets *damnatio memoriae*, en politisk-rättslig praktik att straffa stats- och regimfientliga representanter för *l’ancien régime* genom att bilder och statyer av dem undanröjdes och inskriptioner med deras namn suddades ut.<sup>12</sup> Det knyter an till ett makt-, ideologi- och förtrycksperspektiv, enligt vilket glömskan är orsakad av extern snedvridning, tillrättaläggning och censurering av det förflutna spår som resulterar i ”svarta hål” eller ”vita fläckar”. Nyckelordet bakom sådant glömskearbete är legitimitet.

Denna repressiva eller organiserade glömska kan vara kopplad till ett systematiskt och långsiktigt ideologiskt arbete, en relation som kommer att analyseras utförligare längre fram i detta kapitel. Den kan emellertid också vara ett resultat av en specifik historisk situation. Ett exempel på det senare är den censur kring atombombningarna av Hiroshima och Nagasaki och deras effekter som infördes i Japan av den amerikanska ockupationsmyndigheten efter andra världskrigets slut. Denna officiellt proklamerade, maktpolitiskt bestämda glömska, en förlängning av krigsårens militära censur med syfte att utrota den japanska militarismen, slå vakt om USA:s rykte och förhindra att upprorsstämningar skulle väckas hos de besegrade, fick svåra både fysiska och psykologiska följdverkningar i det japanska samhället. Till skillnad från den rent ideologiskt motiverade glömskan avskaffades censuren när den amerikanska ockupationen upphörde 1952, och många ögonvittnesskildringar publicerades snabbt därefter. Som historikern Monica Braw konstaterar var det först då som många japaner insåg vad som hänt i krigsslutet.<sup>13</sup>

Ett närliggande andra perspektiv, den moderna glömskan, sammanhänger med modernitetens samhälle, med dess brott med traditionella samhällsstrukturer och livsstilar. I forskningen har detta glömskeperspektiv som nämnts snarast framställts mentalitetshistoriskt, kopplat till en övergång från ett samhälle byggt på en muntlig berättartradition och en cyklisk tidsuppfattning till ett samhälle där tiden accelererat och framtiden blivit den viktiga horisonten, samtidigt som det förflutna blivit vad som kallas för ett främmande land.<sup>67</sup> Ett sådant skifte från – med Carl Schorskes terminologi – att ”tänka med historia” till att ”tänka utan historia” var naturligtvis inte rätlinjigt och absolut.<sup>15</sup>

Fenomenet ”att tänka utan historia” har också en kunskapsmässig sida. En modern genetisk, ensidigt framåtorienterad historieskrivning riskerar att leda till brist på alternativseende och kulturell kompetens som befordrar glömska. Själv har jag till exempel analyserat den ensidiga rätlinjigheten i den svenska kunskapsbildningen om Ryssland

och Sovjetunionen. Moskva fick länge stå symboliskt ohotat som den sovjetiska modernitetens fyrbåk, som den enda historien om ett lands snabba väg från bondeland till supermakt. Att det fanns en annan rysk och sovjetisk historia, symboliserad av Sankt Petersburg/Leningrad, hade varit enkelt att upptäcka om historieskrivare inte nöjt sig med sina egna moderna föreställningar om den historiska utvecklingen utan gjort sig omaket att också studera hur människor i Ryssland och Sovjetunionen, och ett fåtal kunniga svenskar, såg på – dubbelheten i – den rysk-sovjetiska historien. Det skulle dröja fram till tövädersperioden, och en magnifik stadsbiografi över Sankt Petersburg/Leningrad av journalisten Jan Olof Olsson, Jolo, innan den forna huvudstaden återupprättades som ett historiskt alternativ i Sverige.<sup>16</sup>

Den moderna glömskan kan med fördel också kopplas till det förra, maktpolitiskt och ideologiskt orienterade perspektivet. Den moderna tidens ideologier har generellt haft starka inslag av total eller partiell glömska. Det tydligaste exemplet är måhända futurismen, med dess programmatiska antipati riktad mot museer och andra institutioner som förvaltar ”borgerliga” historiska kunskaper och värden, inklusive bibliotek och universitet. Det första sovjetdecenniets kommunism, präglad av föreställningar om en kulturell revolution och specifik proletär kultur, *Proletkult*, byggde på en likartad föreställning om att det förflutna kunde glömmas eftersom det inte hade något kulturellt eller pedagogiskpolitiskt värde i ett kvalitativt nytt samhälle som det sovjetiska. Något kulturarv erkändes inte, bara det kulturbygge som ständigt ansågs pågå i den vardagliga interaktionen mellan socialistiska eller kommunistiska människor.<sup>17</sup> Det är måhända inte alldeles fel att också nämna det svenska modernistiska efterkrigssamhället i samma kontext, om man exempelvis riktar fokus på historieämnets tillbakagång i det svenska utbildningssystemet till förmån för påstått mer instrumentella och framtidsorienterade skolämnen och folkhemsdiscipliner som pedagogik och sociologi.<sup>18</sup>

Det tredje perspektivet på glömska, den katastrofala glömskan, har att göra med intern motivation och bearbetning, i syfte att orientera, hela och läka. Motsvarande nyckelord skulle kunna vara identitet och trauma. Det kan visserligen diskuteras om en gränsättande traumatisk händelse kan beskrivas på detta konstruktivt terapeutiska sätt, eftersom den i all sin förfärlighet ofta trotsar alla försök till verbalisering och meningsbyggnad, och varje försök att representera den inte sällan döms ut som trivialisering eller rent av förräderi. Utgångspunkten är freudiansk; ett obehagligt eller på annat sätt ”belastat” minne förträngs av vårt medvetna jag. En sådan glömska, hävdar Freud, är en ”oavslutad affär” som vi å ena sidan vill begripa, å andra sidan bevara som något i grunden obegripligt.<sup>19</sup> Här ställs vi som historiker snarast inför frågan vilken roll vi skulle kunna spela i en process av ”avtraumatisering”. Rimligen måste vi med all vår kraft hävda att den traumatiska händelsen mår bäst av att förseas med en historisk-genetisk innebörd.<sup>20</sup> Själv är jag av uppfattningen att historier om sådana *borderline events* borde vara särskilt intressanta att ägna sig åt för en historiker, inte minst därför att de ofta omgetts av glömska, moraliska problem och konflikt.

Det finns en annan sida av samma mynt, som skulle kunna kallas den föreskrivna glömskan eller möjligen förlåtandets glömska. Den har mindre att göra med traumatiserade individer än med kollektiva aktörer, myndigheter och regeringar, och blir därmed också mer ”extern”. Man kan välja att tillämpa en glömskepolitik av skäl som har med

försoning och samlevnad att göra. Ett exempel är Spanien, där övergången från Francos auktoritära regim till demokrati beledsagades av en bred överenskommelse om amnesti och en ”tystnadens pakt” i fråga om känsliga historiska frågor som det spanska inbördeskriget och den efterföljande Francoperioden. Ingen skulle ställas till svars för historiska oförrätter och inga historiekommissioner utses, av rädsla att gamla sår skulle rivs upp igen och riskera att splittra den ömtåliga spanska demokratin. Det är först med det nya millenniet som en historiedebatt igångsatts i Spanien.<sup>21</sup> Ett annat exempel på föreskriven glömska är Rwanda, där människor medvetet använder just ”vald” eller ”social” amnesti för att förtränga de etniska konfliktmönster som ledde fram till hutuernas folkmord på tutsier 1994.<sup>22</sup> Denna strategi av överenskommelse kring historien är en helt annan än den som tillämpades i Sydafrika. Målet för den sanningskommission som verkade där åren 1996–1998 var som bekant inte amnesti utan amnesti, men först efter en offentlig process av minnesproduktion och sanningsökande.<sup>23</sup> Det känns inte så djärvt att gissa att den rwandiska lösningen blir en mer ”oavslutad affär” än den sydafrikanska.

Av särskilt intresse för en historiker är en situation där två glömskearbeten står i strid med varandra och ett slags glömskekrisp uppstår. Ett exempel är när gamla imperiemakter gärna minns den koloniala tiden med dess expansion och specifika kultur, men lika gärna vill glömma kolonialismen med alla dess brutaliteter. En vandring genom Centralafrikamuseet i Tervuren utanför Bryssel minner värtaligt om konst- och hantverkskickligheten i kung Leopolds Kongo, men inte om den belgiska kolonialmaktens illdåd mot de kongolesiska slavarbetarna. Att museet som institution på detta sätt också är ett glömskans museum har blivit särskilt uppenbart efter Adam Hochschilds epokgörande bok *The Ghost of King Leopold* från 1998. Det har sagts att den belgiska historiepolitiken länge har haft drag av föreskriven och förlåtande glömska, eftersom ”dess politiska kultur och nationella konsensus ofta har uppfattats som alltför ömtålig för att möjliggöra en öppen debatt om smärtsamma aspekter av dess förflutna”.<sup>24</sup>

Ett annat exempel på en sådan glömskekrisp har uppstått när ett historiskt alltmer integrerat och homogenerat officiellt Europa säger att vi aldrig får glömma förintelsen, medan många människor särskilt i de östra delarna av Europa har problem med denna integration eftersom de inget hellre vill än att glömma krigsårens antisemitism och aktiva kollaboration med nazisterna. ”Glöm aldrig den kommunistiska terrorn!” är tvärtom en maning som får långt större genomslag i Budapest och Warszawa än i Bryssel och Strasbourg.<sup>25</sup>

## Historia, minne och glömska

När nutida historiker studerar glömskan är det inte längre stora historiska gestalters minnen och glömska såsom dessa framgår ur memoar- och ögonvittneslitteraturen som står i fokus. Det är inte den traditionella källkritikens syn på glömska såsom en mer eller mindre medveten och tillrättalagd avvikelse från den historiska sanningen som i första hand tilldrar sig vårt intresse. Det finns dock ännu forskare som gör stora ansträngningar att hålla isär å ena sidan minne och glömska, och andra sidan historia som vetenskap. Tillspetsat skulle detta innebära att glömskan som fenomen är relevant enbart i relation till minnet, som då definieras som en ständigt föränderlig och mobiliserbar kunskaps-



massa som återskapas i samklang med samhällets skiftande behov. Historia och historiker, däremot, står utanför glömskans bredare sociala och intellektuella sammanhang men lämnar möjligen vissa aspekter av det förflutna ur sikte i jakten på det ”vetenskapligt betydelsefulla”. Minne och glömska bör med detta modernistiska synsätt analyseras internt, i termer av graden av överensstämmelse med den så kallade forskningsfronten, vilket förstås sällan ställer dem i särdeles god dager. Bakom ligger en stark uppslutning bakom en genetiskt linjär och framåtriktad historia i vilken händelser och handlingar får sin plats i förhållande till varandra och till den kronologiska linjen. De ”vita fläckarna” i denna genetiska historia är därmed inte glömda utan ännu inte utforskade, otillgängliga i avsaknad av relevant källmaterial eller rent av ointressanta. Glömskan hör, tillsammans med sorg och saknad, skuld och botgöring, ursäkt och förlåtelse, till de genealogiska temporala kategorier som traditionellt lämnats utanför vetenskapens domäner.

För mig är en sådan åtskillnad både sakligt problematisk och olycklig. Historia, minne och glömska tillhör samma problemkomplex. De är visserligen olika sätt att närma sig det förflutna men står alla fast förankrade i nuet och dess intressen och praktiker. Visserligen har historia som vetenskap ett hävdvunnet normsystem och en systematik och metodik att luta sig mot som gör den trögrörlig och förhindrar godtycke, men också glömska och minne har vad den tyska kulturforskaren Aleida Assmann kallat för ”stabiliserande faktorer” som underlättar acceptandet av specifika meningskonstruktioner, inte minst av språklig karaktär.<sup>26</sup> Historiker bör stå fast vid sina specifika bidrag till historiekulturen, som ger dem identitet och integritet, men står för den sakens skull inte utanför och över den kollektiva glömskan. Möjligen har vi fördelen av att kunna arbeta på att förstå och förklara den, men då behöver vi dra nytta av både genetiska och genealogiska perspektiv, anlagda i ett och samma sammanhang och till ömsesidig vinning. Det genetiska perspektivet måste aktualiseras för att det skall framgå att glömskan är ett historiskt föränderligt begrepp, medan det genealogiska inslaget hjälper oss att förstå hur sentida människor och samhällen hanterar sina erfarenheter, både egna och förmedlade.<sup>27</sup> Det blir då lämpligt att låta en definition av glömskan innefatta båda dessa perspektiv, genom att förslagsvis tala om en kulturellt och samhälleligt bestämd och därmed föränderlig oförmåga eller ovilja att återkalla egna eller gemensamma erfarenheter, särskilt sådana som upplevs kunna negativt påverka orientering, identitet och legitimitet.

När vi vill nå fram till vad Paul Ricœur benämner som glömskans djupnivåer förvandlar vi den följaktligen numera till ett kulturellt, politisk-ideologiskt och socialt fenomen. Det innebär helt enkelt att vi intresserar oss för glömskans representationer och förutsättningar i relation till samhällets struktur och utveckling, och till kulturell tradition. Vi arbetar därmed med problem i historiskt konstruktionsarbete, med hur glömska och minne representeras i berättelser, ritualer och monument, och med hur dessa representationer, och förändringar i dem, stundtals får real- eller symbolpolitisk betydelse. Vi borde säkert också fundera mer än vad vi gjort på hur glömska förhåller sig till socioekonomisk utveckling, enkelt uttryckt om viljan att glömma ökar med välståndet. I litteraturen frodas följaktligen den ”strukturella”, den ”institutionella” och den ”kulturella” amnesin, och böcker om ”the politics of forgetting” har börjat komplettera de många hyllmetrar som redan ägnats ”the politics of memory”.

Det finns forskare som är beredda att dra långtgående växlar på denna utveckling. Historikern Alon Confino är en av dem. Han hävdar att det numera är minnet, och parhästen glömska, som sedan ett kvartssekel tillbaka utgör humanvetenskapens kärna. Argumentationen känns igen från det ovan sagda. Medan det gamla kärnbegreppet "samhälle" är ett linjärt, socialhistoriskt begrepp som hör efterkrigsperioden till, står de nya begreppen för ett multitemporalt tänkande där då och nu interagerar ömsesidigt. Människor drivs i det nya millenniet av berättelser och andra kulturella representationer mer än av socioekonomiska intressen.<sup>28</sup> En annan fråga är vad ett sådant paradigmskifte egentligen innebär och hur det skall värderas. I en inflytelserik artikel slår historikern Charles Maier fast att detta övermått på tillbakablickande inte är ett uttryck för historiskt förtroende utan snarare en "reträtt från transformationspolitiken" i en tid av vacklande förväntningar.<sup>29</sup>

### Aspekter av historisk glömskeanalys

Men vad karakteriserar då en historisk glömskeanalys? För det första blir både minne och glömska till kollektiv eller aggregerad egendom. Det betyder, som den främste idégivaren sociologen Maurice Halbwachs påpekat, att det inte finns stor anledning att rota i individens privata och unika inre efter minnets och glömskans grundmaterial, eftersom detta tillförs utifrån och bearbetas och artikuleras inom ramen för de kollektiv vi tillhör. Minnet och glömskan är inte en massa bilder som vi lagrar någonstans i ett underjordiskt förråd, utan en selektiv rekonstruktion av aspekter av det förflutna som svarar mot nuets behov och intressen.<sup>30</sup> Det är allt som oftast sociala grupper, institutioner och stater som förenas i glömska i så måtto att de, när de skapar tempusöverskridande berättelser eller andra meningssammanhang om sig själva, utelämnar sådana fakta eller tolkningsramar som inte tjänar det övergripande syftet att orientera, stärka identiteter eller legitimeras makt. Vi föds i hög grad in i sådana minnes- och glömskegemenskaper, åtminstone om vi talar om de nationer som länge har haft företrädesrätt till våra historiska föreställningar. Andra ideologiska och religiösa gemenskaper har kanske ett något mindre starkt grepp om oss. Några tål måhända smärre kognitiva revisioner, men när vi gör ett tydligt ställningstagande för ett elaborerat och sammanhållet system av idéer med skarpa kanter får vi en glömska på köpet som vi kan ha svårt att frigöra oss från utan att hela bygget av idéer eller trosföreställningar hotar att raseras.

Det finns visserligen i litteraturen gott om kritiska synpunkter på att vi dels homogeniserar glömskan i stället för att visa dynamiken och konfliktladdningen i glömskeproduktionen, dels tillskriver olika slags kollektiv sådana mentala fakulteter av bevarande eller förlust av intryck från det förflutna som egentligen bara kan tillkomma individer med deras levda erfarenheter.<sup>31</sup> Det är uppenbart att det finns individuella glömskor, liksom att bara individer i grunden kan vara bärare av kollektiv glömska, varför man möjligen skulle föredra att betona "contested" respektive "collected" som glömskans attribut i stället för det tämligen oprecisa "collective".<sup>32</sup> Hur mycket en glömska i realiteten ifrågasätts och förhandlas beror på karaktären på både det samhälle där glömskan äger rum och den historia som glöms. Men den kollektiva glömska i form av gemensamma tystnader, utelämnanden och förnekanden som förenar äldre tyskar som var barn under naziperioden har en historisk kraft som ger den en historisk signifikans som få andra

glömskeyttringar. Den tyske historikern Michael Geyer har visserligen inte velat använda begrepp som glömska eller tystnad, men karakteriserar ändå denna generations hållning till sitt förflutna som ”a convulsive closing of the injuries as a result of the experience of mass death”.<sup>33</sup>

För det andra är glömskan kommunikativ. Det rör sig med andra ord om en glömska som inte i första hand är kopplad till individers egna erfarenheter och motiv, utan som förmedlas i enlighet med traditioner, maktpositioner och mediala strukturer i ett samhälle. En central roll spelas i dessa processer av intellektuella, vetenskapliga och politiska elitgrupper som har kontroll över samhällets produktion och förmedling av ord och bild. Det finns dock anledning att varna för alltför enkla maktorienterade *von oben*-tolkningar av dominerande eliter och passiva bredare skikt. En påtvingad glömska som inte finner stöd i bredare historiska föreställningar har inte förutsättningar att överleva över längre tid. Det finns en uppenbar tröghet i minnes- och glömskestrukturer, särskilt när de är inskrivna i större ideologiska meningssammanhang och knutna till symboler, ritualer och monument. Det hjälper till exempel till att förklara hur man ända fram till 1980-talets sista år i de baltiska republikerna kunde hålla liv i glömskan av Molotov-Ribbentrop-pakten och dess tilläggsklausuler, trots att många balter egentligen visste bättre än att deras länders anslutning till Sovjetunionen 1940 var ett resultat av kärleksförbindelser med broderfolket i öster.

Detta leder över till den tredje bestämningen av glömskan som kulturell. Det innebär att den måste inplaceras i ett bredare historiekulturellt perspektiv. I och genom historiekulturen bestämmer ett samhälle vilken historia som är värd att minnas, ställa ut, debattera, undervisa och forska om, och tvärtom vilken historia som kan glömmas, tystas ned och undertryckas. En sådan kontext nödvändiggör inte bara en koppling till symboler, museiutställningar och historieläroböcker, utan också till historiekulturella praktiker av återupprättelse som förlåtelse, botgöring och restitution. Om historiekulturen säger den tyske historikern Jörn Rüsen att ”den intresserade blicken drar in historien innanför en horisont där hittills åtskilda områden och strategier för historisk erinran sammanfogas till komplexa skapelser i vilka de ter sig nya och annorlunda”,<sup>34</sup> men den historiska blicken drar först ut annan historia ur samma historiekulturella process. När sådant som dragits ur processen plötsligt återinsätts, som Molotov-Ribbentrop-pakten i de sen-sovjetiska baltiska republikerna, aktiveras historiekulturen och tenderar att övergå i historiepolitik. Medan spåren av somligt som vi glömt förblir utsuddade, reser sig annat ur glömskans skugga och blir till minne, och ibland även till makt.

### **Glömskan, det ideologiska bruket och icke-bruket av historia**

För det fjärde och sista kan glömskan analyseras funktionellt, i relation till dess plats i samhället och till de behov och intressen hos olika brukargrupper som den svarar mot. Historia brukas uppenbart på olika sätt, med olika bevekelsegrunder och med olika resultat, några avsiktligt och rätlinjigt, andra med oavsiktliga konsekvenser. Glömska kan definitivt vara en relevant funktion av ett existentiellt, moraliskt och politiskt historiebruk, men jag skall i detta sammanhang koncentrera min uppmärksamhet på det ideologiska bruket av historia, och på den specialform av ideologiskt historiebruk som jag brukar kalla icke-bruk.<sup>35</sup>

När historia brukas ideologiskt, är brukarna normalt intellektuellt och politiskt framträdande samhällsgrupper, vana att i ord och bild skapa pedagogiskt övertygande och övertalande meningssammanhang, byggda kring idéer om hur samhället skall styras och utvecklas. Legitimering av makt är den viktigaste funktionen av ett ideologiskt historiebruk, vilket ställer krav på idéernas inre konsekvens och pedagogiskt övertygande och övertalande förmåga som är långt högre än kraven på deras överensstämmelse med en yttre verklighet. Av särskilt intresse i detta sammanhang är de moderna massideologier som konstruerats på historisk grund, utifrån en enkel idé om en samhällsutveckling som tar sin utgångspunkt i en mörk, eller ibland tvärtom paradisk forntid, som tillfälligt stannar till vid en komplicerad och konfliktfylld nutid, på vägen mot slutmålet, en utopisk framtida värld av balans, enkelhet och harmoni. Längs denna historiska utvecklingslinje färdas ideologins "in"-grupp och förmånstagare obönhörligt och rätlinjigt. Nationalister drar ofta, i strävan att historiskt grunda sina rättsanspråk till ett specifikt "eget" territorium, den linje som visar att "vi var där först" eller "vi har varit där längst" rakt och oproblemiskt fram till både den antagonistiska samtiden och en framtid där en ideal etnisk homogenitet råder inom territoriet.<sup>36</sup>

Denna grundläggande determinism till trots drivs den historiska utvecklingen inte sällan av gestalter, grupper eller partier som har historien på sin sida och aktivistiskt kan intervensera i dess gång för att undanröja hinder och hot på vägen mot slutmålet. Medelst etnisk rensning har nationalisterna kunnat förverkliga sin grundprincip "ett folk, en nation, ett land". Genom att säga sig bemästra de objektiva utvecklingslagarna i den "vetenskapliga socialismen", tog sig det kommunistiska partiet i Sovjetunionen också rätten att styra samhället.<sup>37</sup> Marxism-leninismen var själva resultatet av denna urskiljbara historiska process.

I enlighet med konsekvenskravet är sådana ingripanden mot de "andra" både nödvändiga och progressiva, allt enligt principen att ändamålet helgar medlen. Ändå är det i hög grad interventioner i och avvikelser från den rät(t)a linjen som i både samtids- och efterhandsperspektivet tilldrar sig vår uppmärksamhet som ett slags den organiserade glömskans kanon eller knutpunkter. I den ingår gestalter och grupper som tillhört "oss" men avvikit från den rätta vägen och därför måste utmönstras och glömmas. Mest berömd är förstas bilden på Lenin i talarstolen på Sverdlovstorget i maj 1920, som, när den publicerades på nytt under Stalins epok, saknade Lenins kollegor och Stalins dödsfiender Lev Trotskij och Lev Kamenev på tribunens trappa. Här finns också uppenbara brott på linjen, som just 1939 års Molotov-Ribbentrop-pakt, en maktpolitisk, pragmatisk och provisorisk allians med huvudfienden som sovjetideologin alltid haft svårt att hantera och därför med fördel glömt bort. Ett annat exempel är Kronstadtrevolten, då 16 000 av Östersjöflottans matrosar under nästan tre veckor i mars 1921 gjorde uppror mot bolsjevikväldet för att fästa uppmärksamheten på den livsmedelbrist och arbetslöshet som hade följt i inbördeskrigets spår. Den fick aldrig någon framträdande plats i den sovjetiska historieskrivningen. Återigen är det Jolo som noterat att revolten i samtiden vållade panik hos bolsjevikledningen, men också kommenterat den sentida sovjetiska glömskan på sitt vanliga träffsäkra sätt: "Det stundar ett ryskt jubileum som vi kan vara säkra på inte firas i Sovjet."<sup>38</sup>

I samma glömskekanon finns framför allt det massvåld mot de "andra", i form av statsorganiserad terror och folkmord mot revolutionens och regimens fiender, som vis-

serligen kan förklaras och försvaras utifrån en intern ideologisk logik, men inte lika lätt utifrån en extern och mer allmänmänsklig logik, särskilt inte i en tid då universella värden och mänskliga rättigheter står högt på den internationella agendan. Särskilt besvärande blir det när revolutionen inte nöjer sig med att stigmatisera de ”andra” utan också börjar ”äta sina egna barn”, vilket i den rysk-sovjetiska historien i viss mån gällde redan under Kronstadtupproret, men ännu mycket tydligare under den stora terrorns år 1936–1938, då hundratusentals sovjetiska partimedlemmar miste livet efter anklagelser om olika slags avvikelser från den rätta kommunistiska vägen. När kritiken mot massvåldet kommer också från vänster ökar svårigheterna att vidmakthålla även den interna ideologiska logiken, är en slutsats som också Jolo drar.<sup>39</sup>

Det är i dessa sammanhang som icke-bruk av historia blir en väg för att lägga tillräta eller glömma historien i avsikt att bevara konsekvens och legitimitet. Det är förstås inte alltid så lätt att sätta fingret på ett icke-bruk av historia, för det finns ju inte. Någon gång kan man möta ideologer som explicit efterlyser glömska; i en studie av den svenske fascisten Per Engdahl har idéhistorikern Conny Mithander visat att denne efter kriget aktivt förespråkade att de ”onda minnena” av nazismen i den efterkrigstida försoningens tjänst skulle läggas åt sidan. Låt oss minnas att både nazismen och den liberala demokratin hade goda sidor, och låt oss likaså minnas att skulden för krigets brutaliteter låg både hos Hitlers Tyskland och de allierade staterna, men låt därefter en förlåtande glömska befria oss från känslor av hat och hämnd för att ett nytt och fredligt Europa skall kunna födas, var Engdahls bud.<sup>40</sup>

Men det kollektiva icke-bruket av historia handlar normalt snarare om att rekonstruera historien utifrån vad som förväntas eller bör ingå. Ideologiskt motiverade utelämnanden och ”luckor” är svåra att upptäcka om man står för nära denna ideologiska historia, det vill säga om man enbart betraktar den inifrån eller i det korta tidsperspektivet. Tvärtom underlättas analysen av icke-bruket av distansering, men också av en allmän kännedom om det ideologiska historiebokens funktion, av specifik kunskap om den ideologi som står i fokus och av ett hermeneutiskt kunskapsökande, orienterat mot förståelse av hur det ideologiska meningssammanhanget är konstruerat, en analytisk balans mellan ideologins helhet och dess delar, och en i den tyske filosofen Hans-Georg Gadamer's mening verkningshistorisk ansats att studera hur historiska fenomen öppet eller i det fördolda laddas med sentida energi.<sup>41</sup>

En sådan analys av icke-bruket av historia är förvisso inte utan komplikationer. Vi har uppenbart olika beredskap och förutsättningar att bli varse det som glömts bort, beroende på vilka vi är och var vi står i tid och rum. Det kan tyckas svårt att glömma sådant ont som tycks ligga bortom alla möjligheter till lycklig förlåtelse och försoning. Icke desto mindre kan en historiebok hos oss utelämnat folk mordet på armenierna ur den osmanska historien eller den kommunistiska terrorn ur sovjethistorien utan att vi nämnvärt höjer på ögonbrynen. Om vi däremot läser en skildring av andra världskriget utan att förintelsen omnämns skulle vi genast notera detta icke-bruk och leta anledningar till denna medvetna glömska i organiserade ideologiska hållningar. Vi skulle aldrig acceptera att begreppet ”offer” används med citationstecken om judar i Auschwitz. Till samma meningssammanhang hör – utan att direkt kunna kallas glömska – strävanden att rationalisera terrorns och folk mordens historia genom uttolkningar som ”sådant händer när det är

krig”, ”det var offrens egen skuld”, eller ”det var det internationella systemet som låg bakom”. Sådana rationaliseringar kan många tänka sig att applicera på den ungturkiska eller den sovjetiska historien, men inte på förintelsehistorien utan att vår moraliska och ideologiska värdegrund ifrågasätts. Vi skiljer i sådana diskussioner gärna på två olika slags revisionistiska hållningar: ett gott ifrågasättande av etablerade historiska tolkningar som är grundläggande för all evolutionär eller revolutionär vetenskaplig verksamhet, ett annat otillbörligt ifrågasättande av det som inte får ifrågasättas och glömmas.

## Stor och liten glömska

Att lägga locket på för historieförmedling så att det blir helt tättslutande har sällan varit möjligt, inte ens i de kommunistiska samhällen där partiet, censurmyndigheterna och den historiska ortodoxin hade ett fast grepp över vad som skulle minnas och glömmas. Personliga kontakter, brister i censuren eller direkt motstånd gjorde inte så sällan att ett osanktionerat minne kunde utmana den officiella glömskan. Oftare hände detta i länder där kommunismen hade introducerats utifrån än där den hade växt fram inifrån.<sup>42</sup>

I ett modernt samhälle med dess svårkontrollerade kommunikationskanaler kan det vara långt mera besvärligt för makthavare att åstadkomma en allomfattande glömska kring ett historiskt massvåld som stör den ideologiska legitimitetslinjen. I det post-sovjetiska Ryssland har Vladimir Putin och Dmitrij Medvedev i sin strävan att skapa en enhetlig patriotisk historiekultur, i allt väsentligt byggd kring heroiska föreställningar om det så kallade stora fosterländska kriget, inte varit benägna att låta den sovjetiska terrorhistorien bli en framträdande del av denna historiekultur. Den ”stora tystnad” i sovjetsamhället som följde på 1930-talets ”stora terror” har de dock inte kunnat eller kanske ens velat återskapa, trots att president Medvedev i maj 2009 skapade institutionella förutsättningar för tystnaden genom att tillsätta en historiekommision för, som det heter, ”motverkande av försök till falsifiering av historien till förfång för Rysslands intressen”.<sup>43</sup> Trots förekomsten av minnesorganisationer som Memorial och Sacharov-institutet, och trots att flera historieläroböcker numera berör den sovjetkommunistiska terrorhistorien, råder det fortfarande i Ryssland en ”liten tystnad” kring Lenins och Stalins illgärningar.<sup>44</sup> Den är delvis framdriven av pragmatiska politiska överväganden, men den ideologiska faktorn är utan tvekan ännu närvarande.

Steget mellan sovjetideologi och rysk patriotism är i väsentliga avseenden litet. När 2008 den av makteliten uppburna läroboken i Rysslands historia, explicit skriven inte för elever utan för de ryska historielärarna, konstaterade att ”[västländernas inrikespolitik] under loppet av 70 år korrigerades till nytta för de mänskliga rättigheterna genom en betydande påverkan från Sovjetunionen, en gigantisk supermakt som genomfört en social revolution och segrat i det grymmaste av krig”,<sup>45</sup> står det klart att en sådan utsaga inte kan förenas med en ambition att på allvar bryta tystnaden om den sovjetkommunistiska terrorn. Det är snarare fråga om vad som har kallats en ”kreativ glömska” eller ”glömska genom minne”, när nya, passande ”stora minnen” stoppas in i det ideologiska meningssammanhanget för att dölja eller kompensera för ”stora glömskor”.<sup>46</sup>

## Historien som inte ”passar in”

Men ett ideologiskt icke-bruk av historia kan slutligen också ha en annan, mindre instrumentell och intentionell karaktär av att inte ”passa in”. Det tog flera efterkrigsdecennier av glömska innan världen började erinra sig förintelsehistorien. I öst var glömskan nära nog allomfattande, åtminstone i offentligheten, trots att koncentrationsläger och andra fysiska kvarlevor låg där som öppna sår, medan glömskan i väst var mindre hegemonisk. Orsakerna är för många och komplexa för att utredas här, och är säkert inte begränsade till det ideologiska fältet. Generationsaspekten har redan nämnts. Sannolikt rymmer förklaringen betydelsefulla inslag av både traumatisk, föreskriven och modern glömska.<sup>47</sup> En av de på senare år mest uppmärksammade förklaringarna knyter särskilt för västmakternas vidkommande an till den goda ”progressiva berättelse” som kom att prägla den första efterkrigstiden, i takt med den snabba återhämtningen. I en sådan ideologiliknande berättelse passade inte folkordet på judarna in annat än som tragisk slutpunkt på en tidigare ond, regressiv berättelse.<sup>48</sup> I den liberala demokratins berättelse, med dess betoning av universalism och individualism, var massmordet på en specifik etnisk grupp en främmande fågel, liksom i socialismens klassorienterade lidande- och hjälteberättelse, där judar inte fick konkurrera om huvudrollen som nazisternas huvudfiende med kommunister, åtminstone inte i egenskap av judar.<sup>49</sup> I en nationell eller nationalistisk diskurs betonades länge ensidigt ”vårt” nationella lidande under nazistisk ockupation.<sup>50</sup>

Faktum är att det inte ens i antisemitismens klassiska berättelse fanns och finns en tydlig plats för förintelsen. Den antisemitiska glömskan är sannolikt inte ens betingad av en föreställning om nazisternas folkord på judarna som ett brott på linjen. I det avseendet kan förintelsen till och med anses bekräfta den skruvade antisemitiska logiken om nödvändig och progressiv intervention. Viktigare i den ideologiska glömskans antisemitiska sammanhang är av allt att döma att judarna i förintelsen var en undergiven kategori av människor som passivt lät sig föras in i förintelselägrens destruktionsanläggningar, och inte en människokategori som aktivt strävade efter världsherravälde genom att underminera positionen för ”oss” i den inre gruppen.

## Vår glömska?

Det är lätt att förfasa sig över den repressiva glömskan när den manifesteras i totalitära regimers politiska praktiker. Frågan om var gränsen går mellan bruk och missbruk av historia känns då väldigt lätt att hantera, med glömskans förnekanden, retuscheringar och tillrättalägganden tryggt förpassade till missbrukskategorin. Missbruk av historia handlar då inte bara om moraliskt tvivelaktiga intellektuella operationer, utan också om att historia blir till ett vapen med syfte att göra människor illa. Långt svårare är det att förhålla sig till ”inte-passar-in”-kategorin. De flesta av oss tycker sig väl inte omfatta stabilare ideologiska försanthållanden än att vi är beredda att ompröva dem om vi ställs inför övertygande argument. Men också vi glömmet förstås ständigt och långt mer organiserat än vi skulle vilja, och kanske inte alltid så ”lyckligt”. Också vi måste sannolikt skapa distans till oss själva och vårt samhälle för att få syn på denna glömska. Göran Palm har en gång, i *Indoktrineringen i Sverige*, uttryckt detta historiekulturella problem

väl när han konstaterat att ”man i varje väletablerat samhälle är så van vid de egna grundvärderingarna att man inte längre upplever dem som värderingar utan som självklarheter, som allmänmänniska sanningar”.<sup>51</sup>

Historiekulturen, i vilken minnen och glömskor verkar, har under lång tid haft ett stabilt nationellt, stundtals även ett nationalistiskt ramverk. Många forskare har under senare år pekat på att en förändring mot bredare tolkningsramar är på väg, en utveckling som inte minst är kopplad till förintelsehistoriens förvandling till ett slags europeisk eller universell värdegrund. Andra, som etnicitetsforskaren Anthony D. Smith, har dock varnat för att vår identitetsbildning kan ta allvarlig skada av en global historiekultur som är avhängig av teknisk utveckling och präglad av en rotlöshet som blir en effekt av att temporala och rumsliga bestämningar försvinner till förmån för en hybridisk kultur utan vare sig minne eller glömska.<sup>52</sup> Ännu är det emellertid av allt att döma mycket lättare att glömma det som ligger utanför än inom den egna nationen. Detta gäller svenska historiker som fortfarande med få undantag koncipierar sina ämnen med nationen som ram, såväl som svenska politiker som inte ser längre än till Sveriges gränser. Om världen utanför inte ”passar in”, hur gör vi då? Studiet av den pluralistiska och demokratiska glömskan har knappast börjat än.

## Noter

- 1 Espmark (1987), s. 7.
- 2 Renan (1996), s. 54ff; Nietzsche (1998), s. 25–33.
- 3 Ricœur (2000), s. 507ff.
- 4 Se t.ex. Glenny (1990); Gerner (2004); Karlsson (2010), kap. 8.
- 5 Judt (2002), s. 172ff.
- 6 Kundera (1983), s. 7.
- 7 Jfr Bertman (2001), s. 47.
- 8 Nora (1996), s. 1.
- 9 En fantastisk bok på detta tema är Hoffman (2005).
- 10 Polkinghorne (2005), s. 9. Jfr även Erdelyi (2008), s. 273–278.
- 11 Koselleck (1972), s. xxii–xxiii.
- 12 Jfr Connerton (2008), s. 60–61.
- 13 Braw (2009), s. 194–207.
- 14 Lowenthal (1985).
- 15 Schorske (1998).
- 16 Karlsson (2008b). Jfr även Olsson (1960).
- 17 Se Karlsson (1987), kap. 3.
- 18 Resonemanget fördjupas i Karlsson (1998), s. 201–213.
- 19 Se Roth (2005), s. 230–245, och där anförda referenser till Freud.
- 20 Se vidare Rüsen (2004), *Interpreting the Holocaust*, s. 46–54.
- 21 Se t.ex. Graham (2004), s. 29–32.
- 22 Buckley-Zistel (2006), s. 131–134.
- 23 Hayner (2001), s. 40–45.
- 24 Verbeeck (2007), s. 46.
- 25 Jfr Karlsson (2008a).
- 26 Assmann (1999), s. 249.
- 27 För ett utförligare resonemang om genetiska och genealogiska perspektiv, se Karlsson (2010), s. 40–53.



- 28 Confino (2005), s. 7.
- 29 Maier (1993), s. 136–152. Se även Huyssen (1995).
- 30 Halbwachs (1992), s. 38.
- 31 Se t.ex. Kansteiner (2002), s. 179–197.
- 32 Se t.ex. Young (1993), s. xi–xii.
- 33 Geyer (1997), s. 17.
- 34 Rüsen (2004), s. 150
- 35 Se vidare Karlsson (1999).
- 36 Karlsson (1999), s. 207ff.
- 37 Hosking (1989), s. 115
- 38 Olsson (1981), s. 27.
- 39 Olsson (1981), s. 32.
- 40 Mithander (2007), s. 204–209.
- 41 Se Gadamer (1997), s. 137ff.
- 42 Watson (1994), s. 9–10. I bokens kapitel ges en rad exempel på hur glömskan utmanats i kommunistiska stater.
- 43 "O Kommissii pri Prezidente" (2009).
- 44 Jfr Hochschild (1994); Merridale (2000); Karlsson (2003).
- 45 *Istoriya Rossii 1945–2008 gg.* (2008), s. 6.
- 46 Se Kovacs (2008), s. 234.
- 47 För utförliga analyser, se *Echoes of the Holocaust* (2003); *The Holocaust on Post-War Battlefields* (2006).
- 48 Alexander (2004), s. 196ff.
- 49 Se Kushner (1994); Karlsson (2011).
- 50 Lagrou (2000).
- 51 Palm (1968), s. 6.
- 52 För en analys av förintelsehistoriens universalisering, se Levy & Sznajder (2006). För den kritiska hållningen, se Smith (1995), s. 16–25.

## Referenser

- Alexander, J.C. (2004), "On the Social Construction of Moral Universals: The 'Holocaust' from War Crime to Trauma Drama", i *Cultural Trauma and Collective Identity*. Red. Jeffrey C. Alexander, Ron Eyerman, Bernhard Giesen, Neil J. Smelser & Piotr Sztompka. Berkeley, Los Angeles & London: University of California Press, s. 196–263.
- Assmann, A. (1999), *Erinnerungsräume: Formen und Wandlungen des kulturellen Gedächtnisses*. München: C.H. Beck.
- Bertman, S. (2001), "Cultural Amnesia". *Futurist* 35, nr 1, s. 46–51.
- Braw, M. (2009), "Vem förvaltar minnet av Hiroshima? Atombomben inför eftervärlden", i *Katastrofernas århundrade. Historiska och verkningshistoriska perspektiv*. Red. Klas-Göran Karlsson & Ulf Zander. Lund: Studentlitteratur, s. 189–212.
- Buckley-Zistel, S. (2006), "Remembering to Forget: Chosen Amnesia as a Strategy for Local Coexistence in Post-Genocide Rwanda", *Africa: The Journal of the International Africa Institute* 76, nr 2, s. 131–150.
- Confino, A. (2005), "Introduction". *History & Memory* 17, nr 1–2, s. 5–11.
- Connerton, P. (2008), "Seven Types of Forgetting", *Memory Studies* 1, nr 1, s. 59–71.
- Echoes of the Holocaust. Historical Cultures in Contemporary Europe* (2003). Red. Klas-Göran Karlsson & Ulf Zander. Lund: Nordic Academic Press.
- Erdelyi, M.H. (2008), "Forgetting and Remembering in Psychology: Commentary on Paul Connerton's 'Seven Types of Forgetting'", *Memory Studies* 1, nr 3, s. 273–278.
- Espmark, K. (1987), *Glömskans tid*. Stockholm: Norstedts.
- Gadamer, H.-G. (1997; 1. utg. 1960), *Sanning och metod i urval*. Göteborg: Daidalos.

- Gerner, K. (2004), *Centraleuropas historia*, Stockholm: Natur & Kultur.
- Geyer, M. (1997), "The Place of the Second World War in German Memory and History". *New German Critique* 72, s. 5–40.
- Glenny, M. (1990), *The Rebirth of History. Eastern Europe in the Age of Democracy*. Harmondsworth: Penguin.
- Graham, H. (2004), "Coming to Terms with the Past: Spain's Memory Wars", *History Today* 54, nr 5, s. 29–32.
- Halbwachs, M. (1992), *On Collective Memory*. Chicago: The University of Chicago Press.
- Hayner, P.B. (2001), *Unspeakable Truths. Confronting State Terror and Atrocity*. Routledge: London & New York.
- Hochschild, A. (1994), *The Unquiet Ghost. Russians Remember Stalin*. Harmondsworth: Penguin.
- Hoffman, E. (2005), *After Such Knowledge. A Meditation on the Aftermath of the Holocaust*. London: Vintage.
- Hosking, G. (1989), "Memory in a Totalitarian Society. The Case of the Soviet Union", i *Memory: History, Culture, and the Mind*. Red. Tomas Butler. Oxford: Basil Blackwell, s. 112–130.
- The Holocaust on Post-War Battlefields. Genocide as Historical Culture* (2006). Red. Klas-Göran Karlsson & Ulf Zander. Malmö: Sekel Bokförlag.
- Huysen, A. (1995), *Twilight Memories. Marking Time in a Culture of Amnesia*. London & New York: Routledge.
- Istoriya Rossii 1945–2008 gg. Kniga dlja utjetelja*. Red. A. V. Filippov. Moskva: Prosvesjtjenie.
- Judt, T. (2002), "The Past is Another Country: Myth and Memory in Post-War Europe", i *Memory and Power in Post-War Europe. Studies in the Presence of the Past*. Red. Jan-Werner Müller. Cambridge: Cambridge University Press, s. 157–183.
- Kansteiner, W. (2002), "Finding Meaning in Memory: A Methodological Critique of Collective Memory Studies". *History and Theory* 41, nr 2, s. 179–197.
- Karlsson, K.-G., *Europeiska möten med historien. Historiekulturella perspektiv på andra världskriget, förintelsen och den kommunistiska terrorn*. Stockholm: Atlantis.
- Karlsson, K.-G. (1998), "Historia och samhälle – exemplet det moderna Sverige", i *Den välsignade tillväxten. Tankelinjer kring ett århundrade av kapitalism, teknik, kultur och vetenskap*. Red. Peter Elm-lund & Kay Glans. Stockholm: Natur & Kultur.
- Karlsson, K.-G. (1999), *Historia som vapen. Historiebruk och Sovjetunionens upplösning 1985–1995*. Stockholm: Natur & Kultur.
- Karlsson, K.-G. (1987), *Historieundervisning i klassisk ram. En didaktisk studie av historieämnets målfrågor i den ryska och sovjetiska skolan 1900–1940*. Lund: Dialogos.
- Karlsson, K.-G. (2008a), *Med folk mord i fokus. Förintelsens plats i den europeiska historiekulturen*, Stockholm: Forum för levande historia (Skriftserie nr 6).
- Karlsson, K.-G. (2013; under utgivning), "The Reception of the Holocaust in Russia: Silence, Conspiracy, and Glimpses of Light", i *Bringing the Dark to Light. The Reception of the Holocaust in Post-Communist Europe*. Red. Joanna Michlic & John-Paul Himka. Lincoln: University of Nebraska Press.
- Karlsson, K.-G. (2008b), "Sankt Petersburg i det svenska historiemedvetandet", i *Rysk spegel. Svenska berättelser om Sovjetunionen – och om Sverige*. Red. Kristian Gerner & Klas-Göran Karlsson. Lund: Nordic Academic Press, s. 151–180.
- Karlsson, K.-G. (2003), *Terror och tystnad. Sovjetregimens krig mot den egna befolkningen*. Stockholm: Atlantis.
- Koselleck, R. (1972), "Einleitung", i *Geschichtliche Grundbegriffe. Historisches Lexicon zur politisch-sozialen Sprache in Deutschland*. Red. Otto Brunner, Werner Conze & Reinhart Koselleck. Stuttgart: Klett-Cotta, s. xii–xxvii.
- Kovacs, E. (2008), "Innocent Culprits – Silent Communities. On the Europeanisation of the Memory of the Shoah in Austria". *Totalitarian Movements and Political Religions* 9, nr 2–3, s. 225–236.
- Kundera, M. (1983; 1. utg. 1978), *Skrattets och glömskans bok*. Stockholm: Bonniers.
- Kushner, T. (1994), *The Holocaust and Liberal Imagination. A Social and Cultural History*. Oxford & Cambridge, MA: Blackwell.

- Lagrou, P. (2000), *The Legacy of Nazi Occupation. Patriotic Memory and National Recovery in Western Europe, 1945–1965*. Cambridge: Cambridge University Press.
- Levy, D. & Sznaider, N. (2006), *The Holocaust and Memory in the Global Age*. Philadelphia: Temple University Press.
- Lowenthal, D. (1985), *The Past is a Foreign Country*. Cambridge: Cambridge University Press.
- Maier, C.S. (1993), "A Surfeit of Memory? Reflections on History, Melancholy and Denial". *History & Memory* 5, nr 2, s. 136–152.
- Merridale, C. (2000), *Night of Stone. Death and Memory in Twentieth-Century Russia*. Harmondsworth: Viking.
- Mithander, C. (2007), "'Let Us Forget the Evil Memories'. Nazism and the Second World War from the Perspective of a Swedish Fascist", i *Collective Traumas. Memories of War and Conflict in 20th-Century Europe*. Red. Conny Mithander, John Sundholm & Maria Holmgren Troy. Bryssel: P.I.E. Peter Lang, s. 179–213.
- Nietzsche, F. (1998; 1. utg. 1873–74), *Om historiens nytta och skada*. Stockholm: Rabén Prisma.
- Nora, P. (1996), "General Introduction: Between Memory and History", i *Realms of Memory. The Construction of the French Past. Vol. 1: Conflicts and Divisions*. Red. Pierre Nora. New York: Columbia University Press 1996.
- "O Komissii pri Prezidente Rossijskoj Federatsii po protivodejstviju popytkam falsifikatsii istorii v usjtjebam interesam Rossii". Ukaz Prezidenta Rossijskoj Federatsii. [www.document.kremlin.ru/page.aspx?1;1013526](http://www.document.kremlin.ru/page.aspx?1;1013526) (2010-09-24).
- Olsson, J.O. (1960), *Leningrad, S:t Petersburg*. Stockholm: Bonniers.
- Olsson, J.O. (1981), *Österut. Människor, resor, historia*. Stockholm: Bonniers.
- Palm, G. (1968), *Indoktrineringen i Sverige*, Stockholm/PAN/Norstedts.
- Polkinghorne, D.E. (2005), "Narrative Psychology and Historical Consciousness. Relationships and Perspectives", i *Narration, Identity and Historical Consciousness*. Red. Jürgen Straub. New York & Oxford: Berghahn Books
- Renan, E. (1996; 1. utg. 1882), *Qu'est-ce qu'une nation? et autres écrits politiques. Présentation Raoul Girardet*. Paris: Imprimerie Nationale.
- Ricœur, P. (2000), *Minne, historia, glömska*. Göteborg: Daidalos.
- Roth, M.S. (2005), "Trauma: A Dystopia of the Spirit", i *Thinking Utopia. Steps into Other Worlds*. Red. Jörn Rüsen, Michael Fehr & Thomas W. Rieger. New York & Oxford: Berghahn Books, s. 230–246.
- Rüsen, J. (2004), *Berättande och förnuft. Historieteoretiska texter*. Göteborg: Daidalos.
- Rüsen, J. (2004), "Interpreting the Holocaust: Some Theoretical Issues", i *Holocaust Heritage. Inquiries into European Historical Cultures*. Red. Klas-Göran Karlsson & Ulf Zander. Malmö: Sekel Bokförlag.
- Schorske, C.E. (1998), *Thinking with History. Explorations in the Passage to Modernism*. Princeton: Princeton University Press.
- Smith, A.D. (1995), *Nations and Nationalism in a Global Era*. Cambridge: Polity Press.
- Verbeeck, G. (2007), "Coming to Terms with the (Post-)Colonial Past in Belgium: The Inquiry into the Assassination of Patrice Lumumba", i *Contemporary History on Trial. Europe since 1989 and the Role of the Expert Historian*. Red. Harriet Jones, Kjell Östberg & Nico Randeraad. Manchester & New York: Manchester University Press, s. 46–61.
- Watson, R.S. (1994), "Memory, History, and Opposition under State Socialism", i *Memory, History, and Opposition under State Socialism*. Red. Rubie S. Watson. Santa Fe: School of American Research Press, s. 1–20.
- Young, J.E. (1993), *The Texture of Memory. Holocaust Memorials and Meaning*. New Haven & London: Yale University Press.



## Glömskans skada och glömskans nytta

– ett historiskt och existentiellt dilemma.

### *Sammanfattning:*

Historiker pläderar vanligen för behovet av att minnas det förflutna, och historieskrivningen har uppfattats just som ett bålverk mot glömskan. Ändå har det tidigt funnits de som argumenterat för människors behov av att glömma, för att kunna leva vidare och gå in i framtiden utan att vilja hämnas eller lida av en förlamande skräck. Författaren diskuterar den komplicerade relationen mellan glömska och minne, bland annat genom att lyfta fram tankar hos Friedrich Nietzsche, Zygmunt Bauman, Paul Ricoeur och Jörn Rüsen. Hon ger exempel på när glömska beordrats som amnesti och för att åstadkomma försoning efter konflikter i ett land. Men hon tar också kritiskt upp sådana statsstyrda tystnader som kommenderats fram för att legitimera en regim genom att förneka dess offer. Avslutningsvis ställer hon den svåra och såriga frågan: hur skall vi minnas och tala om något så ofattbart som Förintelsen eller över huvud taget om offers situation i historien eller i nutid?

*Nyckelord:* glömska, tystnad, amnesti, amnesia, offer, försoning, Nietzsche, Ricoeur, Rüsen.

Den store tänkaren och kyrkofadern *Augustinus* (354 – 430 e. Kr) funderade i sina märkvärdiga *Bekännelser* inte bara på sådana problematiska fenomen som tiden, tolkningar och vänskap – med ett skarpsinne som gör att han ständigt aktualiseras på nytt. Han reflekterade även kring minnet. I minnet ryms både intryck av de materiella tingen, sinnesstämningar, vetenskapliga insikter och begrepp, säger han. Minnet är ofantligt stort:

På mitt minnes vidder, i dess grottor och otaliga hålor, som fylls av otaliga ting av otaliga slag, antingen genom de intryck de ger – som alla tingen – eller genom sin närvaro – som vetenskaperna – eller genom jag vet inte vad för begrepp eller kännetecken – som sinnesstämningarna, som minnet håller kvar även när sinnet inte känner av dem, fastän allt som finns i minnet finns i sinnet – allt detta ilar jag genom, jag flyger hit och dit och tränger in så långt jag kan, och ingenstans finns det någon ände. Så stor är minnets förmåga. Så stor är livets kraft i människan, som dock lever i sin dödlighet.<sup>1</sup>

Vår förmåga att erinra oss, återuppliva intryck och tänka på vad vi minns är storartad, menar Augustinus. Detta visar vilken livets kraft vi har i oss, trots att vår existentiella belägenhet utgörs av att vi är dödliga.

Augustinus betonar alltså människans gåva att kunna minnas, att plocka fram sådant som hon upplevt ur hjärnans grottor och hålor. Han förefaller se det som någonting övervägande kreativt att vi kan minnas, det ger oss liv och kunskap. Så lyfter han också i sin egen existentiella självbiografi fram alla möjliga minnen – stort och smått, smickrande eller pinsamma episoder ur sitt liv, ostyriga och geniala tankar om vartannat. Alltsammans vill han bearbeta och dra lärdomar av, för att utvecklas till en mogen människa som finner sin Gud och sin väg i livet.

Flera hundra år senare har en annan filosof uttryckt en mer pessimistisk syn på vär- det av att minnas. Augustinus talade snarast om individer och deras förmåga att erinra sig det de upplevt eller läst. *Nietzsche* (1844 –1900) diskuterar framför allt folk, nationer och vårt kollektiva eller sociala minne, det vill säga historikernas minnesproduktion. Han är ofta citerad för sina idéer om hur historien kan användas antikvariskt, monumentalistiskt eller kritiskt. Historieskrivningen kan med andra ord utmytna i ett rent samlande av data och händelser eller syfta till att genom en medveten berättelse skapa ärofylld nationell identitet. Men den kan också vara självständigt kritisk. Mindre ofta, men dock ibland, uppmärksammas Nietzsches viktiga tankar om *behovet av glömska*. Vi behöver sannerligen ofta tänka historiskt, konstaterar han, men det är faktiskt också ibland nödvändigt att vara o-historisk. Det finns lägen då det är viktigt att glömma, att begränsa synfältet, dra en horisont. Människan kan inte leva och se framåt på ett kreativt sätt, om hon inte också sällar bort mycket i det hon tar in och lagrar. Ja, vi måste glömma – lika väl som vi måste minnas. Problemet är att kunna leva med bådadera. Det gäller att ha förmågan, med Nietzsches ord, att ”omvandla och införliva förflutet och främmande, läka sår, ersätta förlorat och återskapa sönderbrutna former”.<sup>2</sup>

Jag hade anledning att dryfta dessa tankar av Nietzsche, då jag för flera år sedan skrev en bok om *brottsoffer* tillsammans med två andra historiker, Eva Bergenlöv och Marie Lindstedt Cronberg. Vi studerade särskilt mål rörande incest, våldtäkt och barnamord i Sverige under perioden från reformationen till nutid. Efter reformationen, och särskilt genom ett tillägg till lagen 1608, genomfördes en mycket strikt moralsyn i Sverige och en straffpolitik i Mose lags anda. Detta innebar bland annat att praktiskt taget alla former av sexualitet utom den monogama heterosexualiteten inom äktenskapet (eller i varje fall trolovningen) skulle bestraffas. Påföljderna var betydande; de kunde utgöras av mycket höga böter, prygel och/eller skamstraff i kyrkan, om en ung man och lika ung kvinna haft samlag och kvinnan blivit gravid. Men inte nog med detta. Dödsstraff hotade dem som begått äktenskapsbrott, incest eller barnamord, till exempel. Som blodskam räknades då en rad sexuella förbindelser mellan släktingar, som senare i historien inte alls har fallit under incestparagraferna, som sexualitet mellan kusiner eller mellan en man och hans svägerska. Båda de inblandade parterna ansågs i princip skyldiga enligt lagen, även om incesten handlade om att en morbroder tubbat eller närmast tvingat en ung systerdotter till samlag. Våldtäkt betraktades alltsedan medeltiden som ett ytterst allvarligt brott, men bevisfrågan ansågs då som nu besvärlig.

Lagen är emellertid en sak och rättspraxis stundom en annan. I vårt forskningsprojekt rörde frågorna därför hur de rättsliga instanserna i praktiken behandlade såväl brottslingarna som dem som blev utsatta för förbrytelse, dem som vi med nutida glasögon betraktar som offer. Uppfattade domstolarnas herrar verkligen den svagare parten i ett incestmål som medbrottsling enligt lagens bokstav eller kunde de urskilja ett offer? Hade man under förmodern tid någon inlevelse i de flickors situation som drabbats av våldtäkt?<sup>3</sup>

Själv hade jag tagit på mig att utforma just de avsnitt i boken där vi speciellt grubblade över offrens situation och samhällets syn på offren under olika skeden, det vill säga fundamentala etiska och existentiella frågor. Är det bara i modern tid som vi begripit att vi måste tala om brottsoffer och deras problem på allvar? Eller kunde domstolarna också

för flera hundra år sedan trots allt inse när de hade ett offer framför sig och försöka värna henne/honom på något sätt? Jag konstaterade att en allmän insikt om brottsoffers lidande och om samhällets moraliska plikt att ta hand om de drabbade har utvecklats utomordentligt sent i historien, egentligen först från och med 1970-talet. Ändå visade våra resultat att domstolarna också under äldre tid kunde uppfatta personer som råkat ut för ett övergrepp som oskyldiga. Termen brottsoffer existerande visserligen inte men det gick i alla fall att identifiera en oskyldig individ, visade vårt material. Rådstugurätten i Lund dömde till exempel drängen Olof Larsson till döden för våldtäkt i ett mål 1715. Flickan var bara elva år gammal och Olof hade överfallit henne utomhus. Han hade, som rättsens utlåtande formulerade det, skadat hennes "hemlighet". Hon kom hem med blod rinnande ner i strumporna. Olof erkände men ursäktade sig med att han varit berusad. Hovrätten omvandlade Olofs påföljd till trettio par spö och tre års straffarbete på Marstrands fästning. Men det stod klart att såväl den lägre rättsinstansen som den högre utan varje tvekan uppfattade att den lilla flickan var totalt utan skuld.<sup>4</sup>

Våra försök att leva oss in i brottsoffrens förtvivlan fick oss att fundera över vad som kan hjälpa dem som blivit offer för våldtäkter eller incest att bäst leva vidare – eller att över huvud taget förmå leva vidare? Via staten och brottsoffermyndigheten får de som utsatts för brott numera en viss pekuniär ersättning för sina skador och sitt lidande. Rättsexperter diskuterar dessutom vilka effekter det skulle ha med en form av "restitutiv rättvisa", där brottsling och brottsoffer möts kring gottgörelse, skuld och försoning. Men hjälper någonting av detta verkligen offren i en djupare mening? Eller var det kanske lika mycket tröst för den skadade då den skyldige under äldre och mer primitiva samhällssystem fick ett brutalt straff som liknade hämnd? Hämnd, ekonomisk ersättning, möta gärningsmannen öga mot öga? Eller är det i själva verket snarare hjälp att *glömma*, som brottsoffer har störst nytta av, frågade vi oss. Spörsmålen gav upphov till en hel del vändor hos oss.<sup>5</sup>

När jag skrev om detta, blev jag inspirerad av en gripande artikel om världen efter Förintelsen av *Zygmunt Bauman*. Han reflekterar där djupt och känsligt över vad det innebär för en människa att vara stämplad som offer och vad minnet av Förintelsen har betytt psykiskt och politiskt för judarna och staten Israel. Vi kan räkna antalet gaskamrar och dödsoffer, säger han. Men hur skall vi någonsin kunna mäta den skada som *minnet* av detta åstadkommer? Till skadorna av minnet av Förintelsen hör, menar han, risken att staten Israel för en aggressiv politik visavi omvärlden utifrån mentaliteten "vi vägrar att bli offer igen". Men dit hör också risken att de överlevande offren grips av en överdriven skräck för alla tänkbara faror i tillvaron. Att minnas framstår alltså för Bauman inte som någonting att självklart jubla över. Det finns minnen som sargar själen.

Baumans resonemang kan i själva verket överföras till andra sammanhang där viktimisering sker. De som blir offer grips ofta av en rädsla som riskerar att bli förlamande för hela deras existens. De blir lätt oförmögna att ta sig ur känslan av att ständigt vara hotade, att alla faror cirklar kring just dem. Det är en sådan rädsla som sårar jaget, som gör offret till ett offer igen, nu för sin egen skräck.<sup>6</sup>

Andra har anspelat på Nietzsches idéer om behovet av glömska, då man studerat försoningskommissionerna i olika afrikanska länder. Dessa har haft ambitionerna att öppet visa konflikterna och sårerna, för att sedan bearbeta dem i en försonlig anda. Målet är att

i bästa fall få tidigare konfrontativa grupper att leva vidare utan nya explosioner av hat. Ett exempel som brukar nämnas som positivt är försoningskommissionerna i Sydafrika sedan apartheidpolitiken upphört. Men alla experter understryker att försoningens glömska inte är enkel att uppnå. Psykologen Karen Brounéus har studerat lokala sanningskommissioner i Rwanda, efter mordet och de sexuella övergreppen under inbördeskrigen på 1990-talet. Hennes slutsats är att vittnena i många fall fick psykiska problem. De drabbades av depression och utsattes i flera fall för ny repression sedan de vittnat. Att fiska upp minnena ur glömskan gjorde dem på sätt och vis till offer igen.<sup>7</sup>

I nuläget har jag återkommit till dessa frågor i boken med titeln *Tystnader och Tider: Samtal med historien*. Jag pendlar där djärvt över tidsaxeln från antiken till nutid och anknuter i ett avsnitt också till sådan samtidsforskning som mina kolleger Klas-Göran Karlsson och Kristian Gerner har ägnat sig åt under många år. Tystnaden rör sig nämligen på ett vitt fält av associationer och har många betydelser. Det framgår inte endast av ordets synonymer utan också av dess motsatser. De varierade meningar som tystnader och förtiganden kan ha ringar jag därför in med hjälp av ett antal motsatspar; inte bara *tal – tystnad* eller *buller – stillhet*, utan också *öppet – hemligt, världsligt – andligt, liv – död, minne – glömska*. Det sistnämnda motsatsparet upptar ett parti i boken. Jag diskuterar historieskrivningens begränsningar och de framkommenderade tystnader i produktionen av minnena om massmord som ibland inträffat i vissa länder.<sup>8</sup>

De flesta tänkare under antiken tycks ha sett relationen mellan minne och historia som ganska okomplicerad, hävdar kulturhistorikern Peter Burke. *Cicero* (106 – 43 f. Kr) menade att historien är ”minnets liv”, *vita memoriae*. Den bysantinska historikern *Anna Comnena* (1083 – 1153) talade om historien som ett bålverk mot tidens ström, eftersom tidens ström annars bär iväg allting till glömskans djup. Glömskan framstår som en attack på minnets tillförlitlighet och historien blir en kamp mot glömskan. Det var följaktligen historikernas uppgift att bevara minnet av stora händelser och personer.<sup>9</sup>

Historikern Peter Aronsson har på ett intressant sätt argumenterat för att det är konstitutivt för mänskligheten att försöka övervinna såväl glömskan som döden. Därför skapas minnesplatser, monument och historieböcker i alla kulturer. Men inte allt blir för evigt lika levande. En del monument rivs, andra putsas av och får nya blommor. Slottsmiljöer faller ihop av brist på besökare, medan gamla fabrikslokaler kommer till ny användning som ett minne av industrialiseringsepoken. Den ena läroboken avlöser den andra. Oavsett skiftena förblir själva historiebrukandet ”en så varaktig och transhistorisk praktik.”<sup>10</sup> Det är tänkvärt.

Kopplingen mellan minne, glömska och historia är i själva verket mycket komplicerad. Den produktion av strukturerade minnen som historikerna sysslar med består av händelser, processer, människor, relationer och institutioner. Men den är samtidigt fylld av hål, förtiganden och medvetna eller omedvetna förträngningar. Varken individer, kollektiv eller yrkeshistoriker kan minnas allting – och vill det väl egentligen inte heller. Det som vi gör till vårt ”*närvarande förflutna*” för att tala med Reinhart Koselleck, är ett resultat av en selektion.<sup>11</sup> Den har delvis att göra med om det förflutna över huvud taget lämnat spår efter sig och om dessa finns åtkomliga i arkiv eller i böcker. Men lika avgörande är vad historikerna ställer för frågor. De valen hänger samman med vad



forskaren menar är viktigt i historien. Avvägningarna är sällan rent individuella. Forskarna rör sig i tankekollektiv och påverkas av seminariediskussioner, tidskriftsdebatter, historiografiska strömningar i världen och samtidens problem.

I de flesta europeiska länder under förmodern tid påverkades historieskrivningen inte minst av den religiösa världsbild som då rådde. Den medförde att censur kunde drabba angrepp på den egna kyrkan. Även utan censur uteslöt historikerna gärna sådant som misskrediterade den egna religionen. Det ”glömdes bort”. I religionskrigens kontext traderades krigens favoriter framför allt om det var fienden som stod för dem. Annars kunde illdåden gärna tonas ner eller fullständigt glömmas bort. Längre fanns det till exempel en protestantisk ”sanning” och en katolsk ”sanning” i historieskrivningen om den svenska insatsen i det trettioåriga kriget på 1600-talet; båda sidor skyllde krigets orsaker och favoriter på motståndaren. Men även utan just den styrningen från religion och censurbestämmelser har historiker i alla tider valt och valt bort ur det oöverstigliga berget av händelser och öden i det förflutna – glömt och förträngt eller helt enkelt inte förmått att se och minnas.

När historieämnet genomgick en professionaliseringsperiod i Sverige mot slutet av 1800-talet och början av 1900-talet definierades framför allt det offentliga livet i den svenska nationen som historiens nav. Kungar, regeringar, statsministrar, statskyrkan och andra offentliga institutioner fick en självklar plats i historikernas värld. I denna fixering av vad som var viktig historia föll mycket bort, även om det kanske behandlats i någon mån hos historieskrivare under tidigare århundraden: exempelvis kulturella processer och kvinnor. Annat hade historieskrivningen hittills aldrig tagit tag i ordentligt, så tystnaden eller glömskan bara fortsatte att sänka sig över samers, romers, barns eller handikappades villkor. Sådant som vi idag lyckligtvis har fått uppleva angelägen forskning om.

Glömskan eller tystnaden i de svenska historieböckerna berodde dock knappast på en tystnadskonspiration hos generationer av forskare i slutet av 1800-talet och början av 1900-talet. Det var inte alltid de medvetet valde bort kunskaper och frågeställningar. Sannolikt såg de bara helt enkelt inte vissa personer och sammanhang eftersom den rådande prioriteringen av stat, styrande institutioner och politik var så stark. Senare generationer har kunnat tillfoga nya trådar i väven, sedan historiografiska svängningar har öppnat deras ögon för det som tidigare varit bortglömt.

Historikern Ann-Sofie Ohlander har med en terminologi hämtad från psykoanalysen menat att historikerna borde befinna sig just vid ”gränsen för det historiskt omedvetna, det som håller på att bli uppenbart”. Men hon konstaterar samtidigt att det tyvärr inte alltid varit så. Forskarna har på det hela taget väl så ofta följt den historiska utvecklingen i spåren med en avsevärd fördröjning. Kvinnors arbete utanför hemmen har till exempel alltid förekommit och efter hand blivit allt viktigare i storskalig produktion. Ändå har detta glömts bort väldigt länge, liksom deras omsorgsarbete med barn och äldre i hemmen. Först sedan några decennier har kulturhistoriens och kvinno- och könshistoriens landvinningar blivit effektivt synliggjorda och pekat på kvinnornas insatser.<sup>12</sup>

Historiker sysslar med ett slags officiell minnesproduktion. Men de producerar eller reproducerar även glömska. Det är väsentligt att komma ihåg. Så länge glömskan är en oavsiktlig följd av historiesynen i deras generation, är det enligt min mening ingenting

att moralisera över, bara beklaga. Ann-Sofie Ohlander har rätt i att forskaren *borde* ligga före, befinna sig vid gränsen till det icke-kända, det icke-uppenbara. Men det är förståeligt om endast någon enstaka originell tänkare lyckas med det. När allt kommer omkring är forskare i regel som folk mest. Precis som de flesta andra tar de tid på sig att inse vad som saknas i deras problemformuleringar och vilka utmaningar som kanske väntar i framtiden.

Problematiskt och etiskt dubiöst blir det däremot när en officiell minnesproduktion – antingen den styrs av forskarna själva eller av samhällets makthavare – medvetet utradar händelser eller personer ur det sociala minnet, därför att dessa riskerar att underminera legitimiteten i den egna regimens sätt att behandla ”fiender” i det förflutna. Det som urartar till sådana ”statsstyrda tystnader”, framtvingade glömskor, som Klas-Göran Karlsson, Kristian Gerner och Ulf Zander i hög grad har uppmärksammat. Dit hör tystnaden omedelbart efter andra världskriget kring Förintelsen. Under de första decennierna efter den ofattbara tragedin spelade Förintelsen ”en undanskymd roll i den europeiska historiekulturen”, sammanfattar Klas-Göran Karlsson. Nürnberggrättegångarna 1945-46 satte inte judarnas lidande i fokus. I läroböckerna stod det ännu ingenting om koncentrationslägren där miljoner människor dödades.<sup>13</sup> Ett slags vändpunkt blev rättegången mot SS-officern Adolf Eichmann i Jerusalem, framhåller forskarna. Den bevakades av filosofen Hanna Arendt. Hennes bok om den banala ondskan från 1963 spreds över världen och satte i gång en debatt om hur något så obegripligt som Förintelsen över huvud taget hade kunnat ske. Från 1970-talet har så Förintelsen förvandlats till ett centralt område för historisk forskning. Den relativa tystnaden har brutits.<sup>14</sup> Det dröjde emellertid ännu längre innan forskare och officiella representanter för Tyskland framhöll att även romerna drabbats av folkmord under nazismen. Först på 1980-talet erkände Västtyskland genom sin förbundskansler Helmut Kohl att också romerna fallit offer för nazisternas raspolitik.<sup>15</sup>

Det finns fler exempel på tystnad kring illdåd i historien. Dit hör massakrerna på armenierna i det osmanska riket 1915. Armenierna var kristna medan riket i stort dominerades av muslimska turkar. Det existerade redan i slutet av 1800-talet vissa motsättningar mellan folkgrupperna som dock möjligen hade mindre med religioner än med skiftande socio-ekonomiska förhållanden att göra. Vid tiden för första världskriget led riket under alla omständigheter av hotfulla inre spänningar. Dessa försvårades efter en turknationalistisk revolution. I maj 1915 inleddes så i den nya turkiska staten en kampanj mot armenierna som utmynnade i folkmord. Sannolikt en miljon armenier dödades.<sup>16</sup>

Massakern gick inte obemärkt förbi när den hände. Europeiska missionärer, diplomater och historiker vittnade om händelsen. I Sverige talade Hjalmar Branting om ”ett organiserat och systematiskt folkmord” och kritiserade pressen för att inte ägna de förskräckliga händelserna tillräcklig uppmärksamhet. Men den nya nationella turkiska staten ville inte påminnas om detta. Detta var ingenting som man ville prioritera för kommande generationer att läsa om. Så sent som år 2003 påbjöd den turkiska nationalförsamlingen att massakrerna skulle förnekas i skolorna.<sup>17</sup>

Historikerna Klas-Göran Karlsson och Kristian Gerner har gått igenom det befintliga materialet av vittnesberättelser och den internationella forskningen på området. Deras slutsats blir att majoriteten av forskarna är eniga om att övergreppen på armenierna

verkligen var ett folkmord. Det riktade sig mot en etnisk grupp för vad de *var* och inte för vad de *gjorde*. Folkmordsbegreppet lanserades visserligen först i och med FN:s folkmordskonvention 1948. Men det ändrar inte sakfrågan. Tystnaden om massakern på armenierna i Turkiet är ett tydligt exempel på en statsstyrd glömska.<sup>18</sup>

Varken Förintelsen eller folkmordet på armenierna är emellertid dessvärre de enda exemplen på att en glömska ansetts ligga i regeringars intressen i varje fall för en tid. Vi kan nämna den franska regeringens benägenhet att glömma bort Vichyregimens pinsamma kompromisser med tyskarna under andra världskriget. Eller de beordrade tystnaderna om Stalins utrensningar i Sovjet, innan Solsjenitsyn väckte världens dåliga samvete med sin romansvit om Gulagarkipelagen.<sup>19</sup>

Det är lätt att bli förtvivlad över sådana tystnader som varit staters medvetna försök att förtiga andra människors utsägliga lidanden för att värna den egna regimens härlighet och goda rykte. Men skälen till förtigandena kan vara mer komplicerade än så. En regerings förhoppningar om att bygga fred och samarbete inför framtiden kan bidra till en strategi där man döljer eller tonar ner kontroverser i det förflutna. Solidariteten med dem som redan dött får vika för viljan att samarbeta med de levande och de ännu ofödda. Framtidens soliga löften kan synas viktigare än skuggorna från det förflutna. Vi bör därför inte underlåta att ställa frågan om en glömska, en tystnad om det förflutna, någon gång kan ha initierats med goda politiska motiv. Vi återkommer sålunda till de resone-mang som Nietzsche väckt. Finns det sist och slutligen en argumentering för att glömma i historien som är rimlig och anständig?

Slående är att flera internationella forskare funnit inspiration i psykoanalysens begrepp då de diskuterat pendlingen mellan ihågkomst och glömska i historieskrivningen. *Paul Ricoeur* talar om ”manipulation av minnet” och söker förstå den franska regeringens hantering av andra världskriget i termer av trauma, repression och förnekelse. Ändå tar han också upp frågan om det inte kan finnas en glömska som är av godo, en glömska som vetter mot förlåtelse. Behöver vi inte en *ars oblivionis*, en konsten att glömma, lika väl som en *ars memoriae*, konsten att minnas?

*Social amnesia, en kollektiv minnesförlust eller glömska, hänger samman med ordet amnesti*, strävan att tränga undan traumatiska minnen för att stärka samhörigheten och integrationen i ett land. Efter religionsstriderna mellan hugenotter och protestanter på 1500-talet i Frankrike, befallde till exempel Henrik IV i ediktet i Nantes att allt som hänt från mars 1585 och fram till hans tronbestigning skulle förbli ”utraderat och sovande som någonting som inte har hänt”. Det var inte tillåtet vare sig för privata eller offentliga personer att någonsin nämna detta eller inleda rättegång om det. Undersåtarna fick inte attackera eller förolämpa varandra för det som ägt rum.<sup>20</sup>

Intressanta exempel på hur myndigheter ansträngt sig att motverka människors minnen av uppsplitande konflikter och brott kan vi även återfinna i det svenska rättsliga materialet från 1600- och 1700-talen. I Dalarna ställdes under åren 1668 – 1671 ett par hundra personer inför rätta anklagade för trolldom. En del dömdes och avrättades men de flesta klarade sig och återvände till sina lokalsamhällen. Hur gick det till och hur gick det för dem sedan, har Marie Lennersand och Linda Oja frågat sig i en intressant bok.

Vad som visar sig är hur lyckosam den sociala läkningen ändå blev efter dessa absurda rättsliga processer. Många kvinnor som varit anklagade för häxerier återvände till

sina familjer eller gifte sig hemmavid. De förekom som faddrar vid grannars dop, blev inte fattigare än andra och inte utstötta. Myndigheterna strävade också efter att åstadkomma en fredlig återanpassning; kristendomsundervisningen ökade och auktoriteterna yrkade på att det skulle vara tyst om trolldomsprocesserna. Tystnadens eller den beordrade glömskans strategi tillämpades alltså i försoningens namn.<sup>21</sup>

Andra exempel dyker upp i målen inför rätta rörande incestbrott under 1700-talet. I ett blodskamsmål från 1788 ställdes en man vid namn Nils Klippa inför rätta tillsammans med sin fjortonåriga dotter Ingeborg. Klippa hade tvingat sig på dottern. Enligt den tidens moralsyn var båda skyldiga och incestlagstiftningen var ytterst sträng, som jag redan nämnt ovan. Rättsprocessen avslöjade dock fullständigt klart att dottern blivit utsatt för upprepade övergrepp under lång tid, trots att hon tappert kämpat emot. Domstolen var obeveklig mot Klippa och han dömdes till tre års straffarbete. Men det intressanta är att rättens herrar dessutom markerade att en del av hans vederstyggliga gärningar ”blivit ansedda för så ohyggliga, att de till allmänhetens kunskap icke komma böra”. Vad som avsågs var att Klippa tvingat Ingeborg att onanera åt honom så att han fått sädesutömning utan regelrätt samlag. Detta stod det inte ens något om i lagen, menade domstolen, men det var förskräckligt icke desto mindre. Det var en grov synd enligt Bibeln. Och Ingeborg skulle inte framgent någonsin behöva vistas på samma ort som Klippa. Hon var helt och hållet utan skuld och befriades från straff. Om någon skyllde faderns brott det minsta på henne, skulle den personen få böta. Med andra ord önskade domstolen på alla sätt och vis se till att kunskapen om otukten inte spreds som skvaller i bygden, att Ingeborg inte skulle lastas av någon och att hon kom bort ifrån sina olyckliga upplevelser. Det var ett slags tystnadens strategi som syftade till att underlätta en glömskeprocess inte minst hos offret. Allmänheten borde helst inte ens känna till hela vidden av Klippas otäcka synder, ty det kunde väcka oro i trakten.<sup>22</sup>

Precis som Nietzsche och Ricoeur understrukit, kan man sålunda grubbla över om det faktiskt finns tystnader och glömskor, som till och med beordras av makten men ändå ter sig humana och i bästa fall befrämjar en försoning mellan människor. Samtidigt komplicerar Ricoeur själv denna strategi med försoningar i politiken. Det är avgörande, menar han, att amnestins tystnad inte kommenderas fram så länge såren fortfarande ligger vidöppna. Konsekvenserna av glömskan kan då bli värre än följderna av att tvingas minnas. Önskan om tystnad får inte heller bero på att talet dessförinnan blivit sådant att det onda banaliserats eller abstraherats bort från känslorna. Efter Förintelsen kan historiker enligt Ricoeur inte undvika att ställa följande frågor: *Måste* man tala om det förflutna? *Hur* skall man i så fall tala om det? Gränsen mellan amnesia och amnesti måste bevaras genom ett ”minnets arbete” som fullbordas först genom djup sorg i en anda av förlåtelse.<sup>23</sup>

På liknande sätt brottas *Jörn Rüsen* med det onda som kan åsamkas människor, starter och historiekulturer genom glömskan – men också genom minnet.<sup>24</sup> Såväl Bauman och Ricoeur som Rüsen har inspiration från Nietzsche men också från psykoanalysen. Nietzsche valde som nämnts att faktiskt rekommendera glömskan i vissa situationer för att individer och folk skulle kunna gå in i framtiden med livskraft. Han levde *före* Förintelsen. Bauman, Ricoeur och Rüsen sliter med problemet *efter* Förintelsen. De är medvetna om att hågkomsterna av trauman kan skada och att glömskan å andra sidan kan förenas med försoning. Men de finner det omöjligt att förtiga 1900-talets katastrofer.

Förintelsen är enligt Rösen en "borderline experience" och den kan inte inordnas i en historisk berättelse som överskrider gränsen mellan *före* och *efter*. Klas-Göran Karlsson hänvisar till samma tanke: folkmordet på judarna "utmanar de kategorier vi traditionellt använder för att förklara, analysera och representera och fungerar därmed som 'an event at the limits'"<sup>25</sup> Ändå är det nödvändigt att erkänna Förintelsen som en historisk händelse vilken ingår i bilden av det moderna samhället, understryker Rösen. Mekanismen förträngning får inte träda i kraft, men inte heller en diffus normalisering som tar bort det unika med Förintelsen eller en estetisk fikionalisering av en sådan typ som gör de fassansfulla händelserna triviala. Rösen ser likaså en risk i om forskarna låter de metahistoriska reflexionerna över Förintelsen bli så abstrakta att de konkreta illdåden försvinner. Samma risk löper de experter som driver specialiseringen så långt att de med sin uppstyckning av förloppen förvandlar judarnas lidanden till bara en aspekt bland andra. Vad som hände måste istället konstateras i hela sin nakna fakticitet, fysiska oskönhet och groteska fasa, framhåller Rösen. Det är nödvändigt att eftervärlden går igenom en process av en andra, *sekundär traumatisering* och djup sorg – för att kunna minnas Förintelsen utan att dess ondska görs banal:

Kritiken från offren, skratten hos förövarna, och den talande tystnaden hos dem som stod vid sidan av, dör undan när tidens gång får sin normala historiska form för att ge människor orientering. En sekundär traumatisering är en chans för oss att ge röst åt denna dehumaniseringens kör. Genom att komma ihåg på detta sätt, öppnar historiskt tänkande upp möjligheten för oss att hindra att dehumaniseringen fortsätter.<sup>26</sup>

Den fråga Bauman, Ricoeur och Rösen sliter med blir sålunda sist och slutligen *hur* man skall minnas Förintelsen och andra folkmord.

Detta är, menar jag, en svår och angelägen fråga också om man studerar helt andra problem och perioder. Det är historikers uppgift att minnas, att söka i det förflutna och konstruera berättelser om det förgångna. Men i vår minnesproduktion väljer vi, och väljer bort, och bidrar därmed även till en produktion av kollektiv glömska. Det är oundvikligt. Svårt att försona sig med är endast när stater eller regeringar av egenintresse kommenderar fram en glömska kring människors lidande – en sådan styrd glömska som kunnat förtränga eller förminska folkmord.

Samtidigt behöver vi envisas med frågan *hur* vi bör minnas sådant som hänt, också annat än 1900-talets trauman. Sannolikt vill de allra flesta yrkeshistoriker absolut inte exotisera, estetisera, trivialisera eller raljera över händelser, synsätt och processer som skapat offer i historien, vare sig de inträffade på medeltiden eller 1900-talet.

Men skall vi för den skull bara neutralt och sakligt försöka återberätta det som hänt? Går det? Räcker det? Eller bör vår insats för det kollektiva minnet, den legitima minnesproduktionen, ha karaktären av medkännande, av självkritiskt reflekterande – ja, rentav medlidande?

## Noter

Artikeln bygger på ett längre parti om dessa frågor i Eva Österberg, *Tystnader och Tider. Samtal med historien* (2011).

- 1 Augustinus (1990), s. 235. Se även diskussionen hos Österberg (2009), s.19 f.
- 2 Nietzsche (1998).
- 3 Österberg och Lindstedt Cronberg i Bergenlöv & Lindstedt Cronberg & Österberg (2002), s. 9ff, 25 ff, 57 ff.
- 4 Bergenlöv i Bergenlöv & Lindstedt Cronberg & Österberg (2002), s. 199.
- 5 Österberg i Bergenlöv & Lindstedt Cronberg & Österberg (2002), s. 11 ff, 302 ff.
- 6 Bauman (2000).
- 7 Brounéus (2008).
- 8 Österberg (2011).
- 9 Burke (1997), s. 43 ff.; Ricoeur (2006), s. 412 ff.
- 10 Aronsson (2009), s. 14 ff, 150 ff, 177 f.
- 11 Koselleck (2004), s. 165 ff, 171 ff.
- 12 Ohlander (2000), s. 90 ff.
- 13 Karlsson (2008), s. 33 ff.
- 14 Karlsson (2008), s. 40; Karlsson & Zander (2006).
- 15 Gerner & Karlsson (2005), s. 190 ff; Cederberg (2010), s. 93 ff.
- 16 Gerner & Karlsson (2005).
- 17 Karlsson (2009).
- 18 Gerner & Karlsson (2005), s. 117 ff; Karlsson (2009), s. 57 ff.
- 19 Gerner & Karlsson (2005), s. 190 ff, 117 ff, 358 ff, 3 66 ff.; Karlsson (2009), s. 76 ff, 86.
- 20 Ricoeur (2006), s. 412 ff, 424 ff, 452 ff, 456.
- 21 Lennersand & Oja (2006), s. 597 ff.
- 22 Lindstedt Cronberg i Bergenlöv & Lindstedt Cronberg & Österberg (2002), s. 118 ff.
- 23 Ricoeur (2006), s. 412 ff, 424 ff, 452, 456.
- 24 Rüsen (2004), s. 35 ff, 54.
- 25 Karlsson (2008), s. 9.
- 26 Rüsen i Karlsson & Zander (2004), s. 54 ( min översättning).

## Referenser:

- Augustinus, (1990), *Bekännelser*. Skellefteå: Artos.
- Aronsson, P., (2009), *Platser för en bättre värld: Auschwitz, Ruhr och röda stugor*. Lund: Nordic Academic Press.
- Bauman, Z., (2000), "The Duty to Remember – But What?" i Kay, J. & Stråth, B.(eds), *Enlightenment and Genocide, Contradictions of Modernity*. Brussels.
- Bergenlöv, E., " Våldtäkt – brott mot Gud, ordningen eller individen?" i Bergenlöv, E. & Lindstedt Cronberg, M. & Österberg, E., (2002), *Offer för brott. Våldtäkt, incest och barnamord i Sveriges historia från reformationen till nutid*. Lund: Nordic Academic Press.
- Brounéus, K., (2008), *Rethinking Reconciliation: Concepts, Methods and an Empirical Study of Truth Telling and Psychological Health in Rwanda*. Uppsala.
- Burke, P., (1997), *Varieties of Cultural History*. Oxford: Cornell University Press.
- Cederberg, I., (2010), *Född fördömd. Romerna – ett europeiskt dilemma*. Stockholm: Leopard förlag.
- Gerner, K. & Karlsson, K-G., (2005), *Folkmordens historia. Perspektiv på det moderna samhällets skuggsida*. Stockholm: Atlantis.
- Karlsson, K-G. & Zander, U., ( eds. 2004), *Holocaust Heritage. Inquiries into Historical Cultures*. Malmö: Sekel Bokförlag.
- Karlsson, K-G. & Zander, U., (eds. 2006), *The Holocaust. Post-War Battlefields. Genocide in Historical Cultures*. Malmö: Sekel Bokförlag.

- Karlsson, K.-G., (2008), *Med folkmord i fokus. Förintelsens plats i den europeiska historiekulturen*. Stockholm: Forum för levande historia.
- Karlsson, K.-G. & Zander, U., (red) (2009), *Katastrofernas århundrade. Historiska och verkningshistoriska perspektiv*. Lund: Studentlitteratur.
- Karlsson, K.-G., (2009), ”Den dubbla katastrofen – folkmord och krig. Massakrerna på armenier i Osmanska riket 1915-1916”, i Karlsson, K.-G. & Zander, U., *Katastrofernas århundrade. Historiska och verkningshistoriska perspektiv*. Lund: Studentlitteratur.
- Koselleck, R., (2004), *Erfarenhet, tid och historia. Om historiska tiders semantik*. Uddevalla: Daidalos.
- Lennersand, M. & Oja, L., (2006), *Livet går vidare. Ålvdalen och Rättvik efter de stora häxprocesserna 1668 – 1671*. Stockholm: Gidlunds förlag.
- Lindstedt Cronberg, M., (2002), ”Incest – från brott mot Gud till brott mot barn inom familjen”, i Bergenlöv, E. & Lindstedt Cronberg, M. & Österberg, E., *Offer för brott. Våldtäkt, incest och barnamord i Sveriges historia från reformationen till nutid*. Lund: Nordic Academic Press.
- Nietzsche, F., ( 1998), *Om historiens nytta och skada*. Översättning och inledning av Alf Johansson. Stockholm.
- Ohlander, A-S., ( 2000), ” Historikern och den bortträngda verkligheten. Några synpunkter på psykoanalys och historia”, i Qvarsell, R. & Sandin, B. (red), *Den mångfaldiga historien. Tio historiker om forskningen inför framtiden*. Lund: Historiska Media.
- Ricoeur, P., (2006), *Memory, History, Forgetting*. Chicago & London: The University of Chicago Press.
- Rüsen, J., (2004), ” Interpreting the Holocaust. Some Theoretical Issues” i Karlsson, K.-G. & Zander, U. (eds), *Holocaust Heritage. Inquiries into European Historical Cultures*. Malmö: Sekel bokförlag.
- Österberg, E., (2002), ” Upptäckten av den oskyldiga människan. Brottsoffer som problem” och ” Kvinnor och barn som offer. Diskurs och praxis från reformation till modernitet” i Bergenlöv, E. & Lindstedt Cronberg, M. & Österberg, E., *Offer för brott. Våldtäkt, incest och barnamord i Sveriges historia från reformationen till nutid*. Lund: Nordic Academic Press.
- Österberg, E., (2009), ”Den omoderna människan – ständigt i våra tankar” i Fazlhashemi, M. & Österberg, E., *Omodernt. Människor och tankar i förmodern tid*. Lund: Nordic Academic Press.
- Österberg, E., (2011), *Tystnader och tider. Samtal med historien*. Stockholm: Atlantis.





## Vetenskaplig historisk sanning, populär historisk sanning och realpolitik

### *Sammanfattning*

Bilden av historien uppstår i spänningsfältet mellan vetenskap och samtidens politiska behov och når ut till befolkningen genom utbildningen och medierna. Med hjälp av en rad exempel, de flesta från Serbien och före detta Jugoslavien, belyses hur minnesentreprenörerna förvaltar historisk hågkomst och glömska för att legitimera nutiden och styra framtiden. Sist diskuteras när och hur historisk distans påverkar denna relation.

*Nyckelord:* historiografi, historiebruk, Jugoslaviens historia, minnesentreprenad.

### **Historien som nutidens produkt**

Under det österrikisk-ungerska angreppet mot Belgrad 1915 kvarlämnades major Dragutin Gavrilović med sin eftertrupp på Donaubrinken nedanför fästningen Kalemegdan för att skydda reträtten medan den serbiska huvudstyrkan drog sig ut ur staden. Före det sista stormangreppet höll han ett tal till sina soldater och sade bl.a.: ”Soldater! Hjältar! Huvudkommandot har strukit vårt regemente ur truppförteckningen. Vårt regemente har offrats för Belgrads ära. Ni skall alltså inte kämpa för era liv, ni existerar inte mer. Storma därför nu fram till ära, för kungen och fäderneslandet!” De flesta av hans soldater miste livet, och han själv blev sårad men överlevde både detta och nästa världskrig (det andra i tysk fångenskap) och dog som pensionär i Belgrad 1945.

I de vetenskapliga historieverken återges vanligen både hans födelse- och dödsår och hela hans tal. I läroböckerna för skolan och i medierna under det socialistiska Jugoslavien utelämnades som regel orden ”för kungen och fäderneslandet”. Efter 1990 och systemskiftet blev hans tal utan jämförelse det mest populära under olika vältalighetstävlingar för ungdomar, men hans naturliga död 1945 utelämnades i de flesta sammanhang. Under de senaste åren nämns hans dödsår i den extrema högersns bloggar, men det påstås att kommunister mördade honom därför att han återvände från fångenskapen i sin uniform från tiden före andra världskriget.

Detta enkla exempel visar hur man har åtminstone tre olika historiska sanningar: en vetenskaplig, en populärvetenskaplig framför allt i skolan och en politisk i medierna och annan offentlighet. Detta är ingen ny upptäkt: att historievetenskapen är en mångfacetterad axiologisk vetenskap är bekant inom både historiografisk teori (se t.ex. Kjeldstadli 1999) och vetenskapssociologi (se t.ex. Aronsson 2004). Mitt mål är därför inte att diskutera detta som metateoretiskt problem men att visa hur dessa tre former för tolkning av historiska skeenden användes för att styra hågkomst och glömska.

Att jag här väljer framför allt exempel ur krigshistorien beror på två omständigheter. Den första är att Belgrad (på romartiden Singidunum) var utgångspunkt för romarnas

gamla *Via Militaris* eller *Via Diagonalis*, en 924 kilometer lång väg som gick längs Donaus stränder och följde floddalarna söderut till Viminacium (dagens Požarevac), över Naissus (dagens Niš), Serdica (dagens Sofia), Philippopolis (dagens Plovdiv), Adrianopolis (dagens Edirne i det turkiska Trakien) och fram till Konstantinopolis (dagens Istanbul). Under medeltiden byggdes nya fästningar i Smederevo österut och Petrovaradin norr om Belgrad, båda i dagens Serbien, och vägen gick så vidare västerut till de befästa städerna Budapest och Wien. Serbien ligger ungefär mitt på denna krigets väg, och just detta har varit områdets förbannelse. Bara under 1900-talet har Serbien varit med i fem krig: två Balkankrig, två världskrig och Jugoslavienkriget inklusive bombningen 1999. I det gamla Belgrad, söder om de gamla gränsfloderna Sava och Donau, finns det inga profana, civila byggnader äldre än två hundra år, och det är bara Belgrads enda bevarade moské och fästningen Kalemegdan som är äldre än så. Det är bl.a. därför som krig och krigshistoria fortfarande har en så stark ställning i alla tre formerna för historiskt minne och att krig är det som medborgarna oftast anför som det viktigaste i historiska skeenden (jämför Vučetić 2010).

Den andra omständigheten är att lidanden ur krigshistorien lättast kan brukas och missbrukas vid hanteringen av nutiden och framtiden, detta som allt oftare kallas för minnesentreprenad.

### Minnesentreprenad

Det jugoslaviska kriget under 1990-talet är ett gott exempel på hur en minnesentreprenad fungerar.<sup>1</sup> När den serbiska nationalistiska författaren Matija Bećković definierade dagens serber som ”resten av det nedslaktade folket” anspelade han på krigslidanden, där ett stort antal egna offer är det viktigaste mobiliseringselementet. Detta har två förklaringar.

Ända fram till den kraftiga industrialiseringen av Jugoslavien efter andra världskriget bestod landet huvudsakligen av rent patriarkala bondesamhällen, och stora delar befann sig på en utvecklingsnivå som Sverige hade lämnat för ett par århundraden sedan. I sådana samhällen fungerar mängden omkomna under en strid eller i ett krig som mått på det egna hjältemodet. Detta överensstämmer med den europeiska medeltidstraditionen med starka överdrifter av olika förluster (så som t.ex. Dick Harisson visar i sin bok om digerdöden). Därför kunde sådana överdrifter vinna genklang i befolkningen.

Dessutom ger många dödsoffer den politiska eliten möjlighet att hävda att just deras stat har offrat mest för den större gemenskapens skull. Därmed kan de också hävda att de har större rättigheter än de andra. Detta var t.ex. fallet med den serbiska politiska eliten efter första världskriget, som hävdade att serber borde ha större rättigheter i det nyupprättade serbernas, kroaternas och slovenernas kungarrike, eftersom Kroatien och Slovenien var en del av Österrike-Ungern och deltog på deras sida i kriget men befriades av serbiska trupper. (Å andra sidan hävdade den politiska eliten i Kroatien att kroaternas högre och västliga kulturnivå skulle ge dem företräde i den nya staten. Det var bl.a. därför som den kroatiska författaren Miroslav Krleža en gång sade: Herre Gud, bespara mig serbiskt hjältemod och kroatisk kultur.)

Efter andra världskriget och framför allt under de senaste decennierna har emellertid stora egna förluster och andras små kunnat ge offerstatus, vilket i dag ger störst politisk

utdelning i den inrikespolitiska och den utrikespolitiska maktkampen. Det kan man tydligast se i det oavbrutna politiska grälet om befolkningsförluster under Bosnien-Hercegovina-fasen av det jugoslaviska kriget.

Under krigets Bosnien-Hercegovina-fas påstod den dåvarande bošnjakiske statsministern Haris Silajdžić att 280 000 muslimer hade mördats, medan den dåvarande bošnjakiska statspresidenten Alija Izetbegović angav 250 000. Den serbiska sidan hävdade att omkring 120 000 serbiska offer hade krävts, samtidigt som den kroatiska sidan menade att omkring 250 000 kroatiska liv gått till spillo. Detta blir sammanlagt minst 400 000, alltså minst 400 personer per dygn under det kring 1 000 dagar långa ställningskriget, där det som vanligt förbrukats mycket ammunition men med förhållandevis få offer. Om man så lägger till det antal flyktingar som de bosnisk-hercegovinska politikerna har uppgivit och lägger till det antal människor som då sades leva i Bosnien-Hercegovina, får man ca 1,5 miljoner fler människor än vad som någonsin har bott i landet. (Alla upplysningar enligt dåtidens tidningar.)

Å andra sidan finns beräkningar utförda av Forsknings- och dokumentationscentret i Sarajevo (<http://www.idc.org.ba>), en oberoende icke-statlig organisation under ledning av Mirsad Tokača. Under en konferens upplyste han om att det rör sig om något över 100 000 offer totalt under perioden 1992-1995, varav 55 261 civila och 47 360 soldater (38 500 civila kroater, 38 500 civila bošnjaker och 16 700 civila serber, samt 28 000 bošnjakiska, 14 000 serbiska och 6 000 kroatiska soldater). Nyare undersökningar har reviderat dessa tal något uppåt, men de totala förlusterna rör sig fortfarande om runt 105 000 registrerade offer.

Skillnaderna i siffror är alltså enorma, och politikerna själva har hela tiden försökt förneka att Centrets siffror är baserade på noggranna undersökningar. Någon pålitlig vetenskaplig siffra kan vi inte räkna med att få under den närmaste tiden. Nästan alla politiska krav, från tvister mellan stater till tvister mellan konstitutiva delar av Bosnien-Hercegovina vid utarbetande av mantalslistor, bygger på hänvisningar till antal offer och materiella förluster. Trovärdiga tal kräver folkräkning (den sista pålitliga genomfördes i 1981, den 1991 var mindre pålitlig), men alla tre huvudparterna i Bosnien-Hercegovina motsätter sig folkräkning av olika politiska skäl. Därför bygger alla uppskattningar av befolkningen på approximativa uppgifter utarbetade av CIA.

Någorlunda samma situation har man när det gäller antalet serbiska flyktingar från Kroatien efter operation Storm i augusti 1995: kroatiska myndigheter påstod att omkring 90 000 serbiska civila hade flytt, uppmuntrade av eller under press från serbiska myndigheter. Serbiska källor uppger att det rörde sig om ca 250 000 flyktingar, som flydde av rädsla för kroatiska trupper. FN å sin sida hävdar att den korrekta siffran ligger mellan 150 000 och 200 000, medan BBC uppskattat den till 200 000.

I Serbien har vi i dag fortfarande inte någon form av översikt över offren på den serbiska sidan under kriget om Kosovo (antagandena varierar mellan 1 500 och 3 500 civila, poliser och soldater), även om vi faktiskt haft en folkräkning sedan dess och har tillgång till duktiga demografer och statistiker.

På samma sätt som man använder nutiden för att skapa en bestämd bild av det förflutna, tar man till historien för att skapa nutidens världsbild. Tidigare i år arresterade engelsk polis Ejup Ganić efter ett serbiskt krav förmedlat genom Interpol. Ganić var åtalad

av en serbisk åklagare för krigsförbrytelser under angreppet på Jugoslaviska folkarméns kvarvarande styrkor på Dobrovoljačka gatan i Sarajevo under deras reträtt 1992, just då han under en kort period fungerade som bošnjakisk statspresident. Under sommaren genomfördes en process inför engelsk domstol med krav på utlämning till Serbien, men han friades. Carole Hodge, professor i statsvetenskap vid University of Manchester, var då ett av hans försvarsvittnen. I en intervju i det politiska veckomagasinet *Slobodna Bosna* (29.7.2010, s. 23) sade hon bl. a. följande: ”Om Serbien hade lyckats i sin föresats att verkligen föra rättssak emot honom, hade detta kunnat bidra till att på nytt skriva historien om det bosniska kriget. [...] Detta kunde ha skapat en officiell bild av en viss grad av delad skuldbörda i Bosnienkriget, men så har inte skett.”

Vem som har mest, minst eller ingen skuld är ju en viktig politisk, juridisk och historisk fråga, men min poäng är inte att diskutera detta nu (litteraturen om det jugoslaviska kriget räknas i tusentals böcker och tiotusentals artiklar, allt med mycket olika närhet och kvalitet). Diskussionen gäller inte heller om Ganić är skyldig eller inte. Mitt argument är att minnesentreprenad egentligen är minnespolitik; man försöker inte förklara hur det har blivit så som det har blivit. Genom att tolka det förflutna på ett bestämt sätt legitimerar man det nuvarande och det framtida som det enda möjliga, nödvändiga och naturliga, och genom att använda det nuvarande ger man en bestämd politisk mening åt det förflutna. Denna realpolitiska växelverkan är kärnan i minnesentreprenaden. Den vetenskapliga historieskrivningens försök att i detalj besvara frågan hur något har varit möjligt, eventuellt varför det har skett så och inte på något annat sätt, är bara till skada i en sådan process.

## Minnesentreprenörerna

Att förvalta historisk hågkomst och glömska – inte bara vad vi minns och glömmar, men också hur vi minns och hur vi glömmar – är främst en uppgift för historiker, men också för andra forskare – arkeologer, etnologer, konsthistoriker, psykologer, psykiatriker o.s.v., för lärare i skolan, journalister, politiker, amatörhistoriker, föräldrar, olika fuskarer och förfalskare och många andra, kort sagt alla som i ett eller annat sammanhang yttrar sig om historiska skeenden. De fungerar alla som minnesentreprenörer, och när minnen internaliseras på ett givet sätt blir de verksamma faktorer i vårt sätt att tolka verkligheten, en integrerad del av vår samhällssyn och vår världsåskådning och blir därmed också normgivande för våra handlingar, på gott och ont.

Som regel räknar man med att det är politiker som bedriver minnesmanipulation genom att anpassa det förflutna till nutidens politiska behov för att kunna legitimera nutiden och forma framtiden. Det ligger mycket i detta, men även om förtroendet för forskare och forskningsresultat kan vara mycket skiftande, är det dock sannolikt att allmänheten har större förtroende för forskarnas uppgifter än för vad politiker säger. Därför är det inte så ändamålsenligt för politiker att gripa till negativa åtgärder, t.ex. att dra in forskningsanslag, hindra forskarnas tillgång till relevanta dokument, ge vilseledande uppgifter och liknande, allt för att därmed hindra icke-önskvärd forskning. För att uppnå politiska resultat måste den politiska eliten gripa till positiva åtgärder, d.v.s. sörja för att

”önskvärda” forskningsresultat når ut till två viktiga sfärer: utbildningen och offentligheten. Till detta måste de ha yrkeskunig hjälp av historiker.

Därför påminner den tyske historikern Holm Sundhaussen om att det alltid har varit täta, symbiotiska band mellan historiker och den politiska eliten, och denna åsikt är han långt från ensam om. Det talas mycket och varmt om den humboldtska akademiska traditionen och etiska forskningsnormer, men det kan ofta vara både och med dem: Många forskare ställer gärna upp av egen övertygelse, men inte så få inser snabbt att om de ställer upp kan detta vara ett viktigt bidrag till den egna karriären eller åtminstone ekonomin. Sådana frågor har diskuterats mycket under senare år (se t.ex. Forsman 2004 för mer generella frågor och t.ex. Washburn 2005 för följder av kommersialiseringen av universiteten). Gränsen mellan redlig vetenskaplig forskning och missbruk av historievetenskapen överskrids lika lätt och enkelt som i vilken annan vetenskap som helst, men troligen mycket oftare just därför att missbruk kan ge stor politisk vinning, i synnerhet om lögnen blandas med ett korn av sanning (se t.ex. MacMillan 2009). Detta kan ske på tre olika sätt: a) genom forskning, b) genom läroböcker och c) genom populärvetenskapliga publikationer, medieinslag, föredrag och andra offentliga framträdanden. Som exempel skall jag ta befolkningsförluster, Serbiens under första och Jugoslaviens under andra världskriget.

Det är bara två förhållanden som alla tycks vara ense om när det gäller första världskriget, och det är att Serbien hade enorma materiella förluster (enligt Calic 1994 blev ungefär hälften av all egendom i Serbien förstörd) och att Serbien hade de största relativa befolkningsförlusterna jämfört med alla andra länder som var indragna i kriget. Allt annat råder det oenighet om.

Den serbiske historikern Andrej Mitrović (1988) har, med utgångspunkt i österrikisk statistik från ockuperade områden 1916, räknat ut att förlusterna i västra Serbien bara i början av kriget uppgick till omkring 21,5 % av den totala befolkningen enligt folkräkningen 1910. En annan historiker, Ljubodrag Dimić (2005), anger att omkring 800 000 människor omkom under krigshandlingarna eller dog i stora epidemier (upp till en miljon människor kan ha smittats av fläcktyfus), att runt 500 000 invaliderades med varaktigt nedsättning av arbetsförmågan och att den totala demografiska förlusten rör sig om 1,2 miljoner (omkomna, döda, invaliderade och icke-födda barn), d.v.s. ungefärligen 35 % av den totala befolkningen. Åter andra serbiska historiker räknar med mellan 21 och 26 % av den totala befolkningen i Serbien som direkta förluster motsvarande en miljon människor, medan förlusterna av den vuxna manliga befolkningen anges till ca 52 % och liktydigt med 90 % av den biologiskt reproduktiva delen av den manliga befolkningen.

Också utländska historiker är oense. Rätt många citerar den sovjetiske historikern Boris Ulanis, som har beräknat de serbiska förlusterna till 725 000 omkomna (275 000 soldater och 450 000 civila), medan den tyske historikern Holm Sundhaussen (2007) uppger att de totala förlusterna under de två Balkankrigen och första världskriget var 1,2 miljoner döda, varav två tredjedelar civila eller 28 % av den totala befolkningen från 1913, samt omkring 260 000 invaliderade och sårade.

Den jugoslaviska mellankrigsstatens officiella uppgifter om Serbiens förluster under första världskriget var 1 248 136 krigsoffer eller 28 % av den totala befolkningen. Detta

antal har överförs till skolläroböckerna och har överlevt fram till i dag, gärna i form av ett avrundat tal på 1,2 till 1,3 miljoner offer, men utan att upplysa eleverna om att det är demografiska förluster. Därför tror de som regel att det rör sig om direkta offer i strid, eventuellt också dem som blev mördade under repressalier emot civilbefolkningen. Samma runda stora tal har förmedlats av en rad av våra ”nationellt sinnade” historiker i den offentliga diskursen, i synnerhet under de två sista decennierna, likaså utan att ange att de syftar på demografiska förluster.

Denna situation beskrivs därför mycket träffande av följande replik uttalad under ett seminarium avhållet i Belgrad för några år sedan: ”Ingen har mördat så många serber som serbiska historiker.”

Det har tyvärr aldrig utarbetats några pålitliga förteckningar med namn på dem som dödats i strid, mördats under de talrika repressalierna emot civilbefolkningen, avlidit av sjukdom och svält eller blivit invalidiserade. Orsakerna är olika, från brist på källor (många kyrkor har förstörts tillsammans med kyrkoböckerna, många arkiv har bränts ned eller gått förlorade på annat sätt), över brist på organiserad insamling av sådana upplysningar till brist på sakkunniga för en sådan uppgift och politiskt bräckliga relationer i den nya staten. Men det karakteristiska är att man mycket sällan ställer frågan hur man har kunnat räkna ut ett så exakt tal som det officiella talet 1 248 136 krigsoffer.

Samma osäkra tal har vi när det gäller jugoslaviska förluster under andra världskriget. De fyra första inhemska beräkningarna av jugoslaviska förluster, alla utförda av anställda vid Jugoslaviens statistiska centralbyrå under tiden 1947-1952, opererar med mellan 600 000 och 1 800 000 faktiska offer och med mellan 1 200 000 och 2 854 000 demografiska förluster. Senare beräkningar – väl att märka ingen av dem initierad och finansierad av myndigheterna – har visat betydlig säkrare tal: det statistiskt sett mest sannolika antalet omkomna ligger på kring 1 000 000 och för demografiska förluster omkring 1 200 000. (För detaljanalys se Bogosavljević 1996.) Men trots detta har det fram till denna dag funnits en stark benägenhet att både i skolläroböckerna och i den politiska diskursen behandla demografiska förluster som faktiska förluster.

Sedan upplösningen av Jugoslavien har det uppstått enormt stora skillnader mellan vad ”nationellt sinnade” historiker och den politiska eliten i olika nya stater förmedlar i läroböckerna och i offentligheten när det gäller den etniska, religiösa, demografiska och politiska fördelningen av offren, där egna offer överdrivs och andras offer underskattas eller rent av förnekas (se t.ex. Žerjavić 1992). Offren har för det mesta bara blivit ett medel i den politiska maktkampen och har inget egenvärde.

Vad kan då orsaken vara till förlusterna bedöms så olika? I båda fallen har man försökt rättfärdiga uppgifter om höga människoförluster med behovet av fördelaktiga krigsskadestånd. Demografiska förluster har emellertid inte varit skadeståndsgrundande utan endast materiella förluster. Man kan dock inte utesluta att det funnits sådana ambitioner i statsledningen efter båda krigen, men jag är mer benägen att tolka detta som minnesmanipulation gentemot den egna befolkningen. Den är framför allt riktad mot kommande generationer genom skolans historieundervisning.

Exempelvis visar en just genomförd opinionsundersökning i Serbien att hela 67 % av de utfrågade säger att de har lärt sig mest om historia i skolan, därefter följer böcker med bara 12 %, vänner med 10 %, medier med 8 %, filmer med 2 % och allt annat med 1 %

(efter Vučetić 2010). Framtiden sitter på skolbänken som den norske pedagogen Olav Storstein (1946) så riktigt påpekade när man började tänka i andra pedagogiska banor efter det senaste världskriget.

Då och då rör det sig dock om rätt lokala motiv som inte har något direkt samband med den stora statens politik. Fram till för några år sedan ansågs det att de tyska truppers repressalier mot civilbefolkningen ledde bl.a. till att 7000 människor massakrerades under några dagar i den serbiska staden Kragujevac, och detta antal finns också angivet i Nationalencyklopedin. Nyare undersökningar har emellertid visat att det rör sig om ca 2500, och i vart fall under 3000. I slutet av 1970-talet översatte jag den norske dokumentärförfattaren Per Hanssons bok *Oktober 1941* som handlade om denna massaker. Han avslutar ett avsnitt med att berätta att det sköts ovanligt många unga män därför att Kragujevac var en industristad där många unga sökte få arbete. Boken skulle förläggas av ett museum för hädangångna, men där tyckte ledningen att det var en för svag förklaring och lade på egen hand till några meningar om att tyskarna också hade tänkt ta hämnd på denna arbetarstad där kommunistpartiet hade en stark ställning; varken jag eller författaren blev informerade om denna ändring.

Utarbetandet av mer eller mindre precisa offerförteckningar är ett mycket resurkskrävande arbete och betingas framför allt av om det finns politisk vilja till finansiering. Den politiska viljan fungerar närmast som ett slags de vises sten som inte just förvandlar bly till guld men förvandlar brist på kunskap till mer eller mindre säker kunskap. Frågan är därför om säker historisk kunskap är politiskt önskvärd; möjligheten att i politiskt syfte utnyttja bristen på pålitliga tal kan ha enormt genomslag. Även i stater som var och är mycket mer organiserade än Serbien kan det finnas mycket motstridiga uppgifter. Till exempel varierade uppgifterna om antalet omkomna efter de allierades bombning av Dresden mellan 35000 och en halv miljon; historikerna å ena sidan hävdade låga siffror, medan nynazisterna å andra sidan angav de högsta talen. Först efter att en historikerkommission, utnämnd av stadsstyrelsen för bara några år sedan, analyserade alla tillgängliga dokument, kom man fram till riktiga (lägre) tal (se Müller & Schönherr & Widera 2010). Om nynazisterna inte hade missbrukat uppgifterna om antalet offer, hade kanske staden Dresden aldrig beviljat nödvändiga forskningsresurser.

## **Minnesentreprenadens resultat**

Minnesentreprenad leder ofta till politisk vinning för entreprenörerna men till förvirring hos alla andra. Jag skall åter ta två exempel ur Jugoslaviens historia.

Det utan tvivel största problemet i relationerna mellan de ex-jugoslaviska republikerna är anklagelserna för krigsförbrytelser och folkmord, som bestraffas efter både nationell och internationell lagstiftning. Det har begåtts många sådana brott under de senaste hundra åren (belgiska i Kongo, tyska i Kamerun, turkiska emot armenier, japanska i Kina och Korea, tyska under andra världskriget, israeliska i Palestina, hutuerna mot tutsier i Rwanda, olika händelser under det jugoslaviska kriget, amerikanska i Irak o.s.v.), men de har bedömts på ytterst olika sätt, och bara ett fåtal har lett till fällande dom. Jag skall inte diskutera vare sig själva begreppen eller den relevanta rättspraxisen; i fackkretsar diskuteras både juridiska och andra omständigheter vare sig det leder till rätts-

prövning eller ej. En god del av denna diskussion är tillgänglig för offentligheten genom olika tryckta och elektroniska publikationer, också i Sverige. Det jag är intresserad av är att makthavarna inte gillar att sådana förbrytelser skall bli föremål för granskning och presentation för offentligheten. Därför försöker de alltid att hindra sådan forskning, men när sanningen börjar dyka upp så utvecklas en annan mekanism.

Det råder numera inget tvivel om att alla inblandade parter militärer, poliser, paramilitärer och rena förbrytarband med myndigheternas kännedom och samtycke begått krigsförbrytelser under det jugoslaviska kriget; av dessa har den i Srebrenica bedömts och dömts som folkmord. Men politiska behov gör att krigsförbrytelser och folkmord, i den mån de inte helt enkelt förtigs eller förnekas, i populariserad form ofta förses med en eller flera av följande fyra bortförklaringar: a) Egna styrkor har inte begått någon form av krigsförbrytelse; det är bara fiendens styrkor som har handlat så, b) Vissa förbrytelser har inte ägt rum i någon krigszon och kan därför inte karakteriseras som krigsförbrytelser, c) Man har fört försvarskrig, och under ett försvarskrig kan inte krigsförbrytelser begås, d) Vissa förbrytelser kan inte betecknas som krigsförbrytelser eftersom de varit ett uttryck för förbittring över andras förbrytelser. Dessa fyra bortförklaringar dominerar i tongivande läroböcker, medier och, tyvärr, i rätt många domslut med vissa skillnader mellan olika stater.

Detta ger en klugen bild, som kan vara svår att upprätthålla. Till exempel har serbiska, antimuslimska högerradikaler i Serbiens parlament under våren 2010 yrkat på en parlamentsdeklaration som fördömer turkarnas förbrytelser mot armenierna som folkmord. Däremot har de röstat emot en parlamentsdeklaration som fördömer massakern i Srebrenica med förklaringen att detta inte var folkmord. Å andra sidan har demokraterna gett stöd åt deklarationen om Srebrenica men har motsatt sig armenierdeklarationen av utrikespolitiska skäl med motiveringen att det är nödvändigt att bevara ett gott förhållande till Turkiet. Till slut blev deklarationen om Srebrenica antagen med minsta marginal, men för att tre partier i regeringskoalitionen, bl.a. Miloševićs gamla socialistiska parti, skulle kunna rösta utelämnades ordet folkmord med en schematisk hänvisning till Den internationella domstolens domslut utan att referera innehållet. Om man nu frågar vanliga medborgare vad som egentligen beslutats, är det knappast någon som vet. Med andra ord är alla vargar mätta och alla får är fulltaliga, som ett talesätt på Balkan säger.

Ett annat exempel är tolkningen av den serbiska historien efter det andra världskriget.

Fram till 1980-talet, medan Socialistiska Federativa Republiken Jugoslavien fortfarande existerade och den socialistiska ideologin dominerade, åtminstone tillsynes, var det partisangenerationen som tolkade det förflutna i broderskapets och enhetens namn. Då var partisanerna segerherrar. Den serbiska nationalistiska četnikrörelsen, som under andra världskriget till en början bekämpade den tyska ockupationen men redan hösten 1941 började slåss mot partisaner i ett inbördeskrig, omtalades uteslutande som kollaboratörer. Detsamma gällde deras ledare general Dragoljub Draža Mihailović (han själv dömdes efter kriget till döden för högförräderi och krigsförbrytelser).

Under 1980-talet utkristalliserades i hela det tidigare Jugoslavien mer och mer en tolkning som gick ut på att den egna folkgruppen var ett offer. I serbiska nationalistiska kretsar anklagades kommunisterna för att medvetet ha splittrat den serbiska nationen, och de katolska kroaterna för att vara Vatikanens agenter och därmed försöka tvångs-



omvända serber till katolicism och undergräva serbisk kultur. Slovenerna anklagades för att exploatera Serbien ekonomiskt, albanerna för att systematiskt fördriva serber ur Kosovo och Metohija, muslimerna för att vara konvertiter som under det osmanska imperiets tid lämnat sina förfäders riktiga kristna ortodoxa tro; de serbiska kommunisterna slutligen anklagades för att ha gått med på allt detta.

Ett av målen för dessa ansträngningar var att konstruera en rak utvecklingslinje från den serbiska expansiva medeltidsstaten under kung Dusan över det första serbiska upproret mot Turkiet i början av 1800-talet (ett bondeuppror som förklarades som borgerlig revolution) och hjältemodet under första världskriget till folkmordet på serber under andra världskriget. Huvudtankarna var att Serbien vinner i krig men förlorar i fred, att den ädle serben alltid väljer det himmelska framför det jordiska riket (detta bygger på en folkdikt om Kosovo-slaget 1389) och att serben ständigt är ett offer trots sina insatser för befrielsen av sydslaviska folk. Detta skulle framstå som den riktiga historietolkningen, för enligt historieforskaren Radoš Ljušić, en av den extrema högerns viktigaste inspiratörer och under flera år direktör för statens läromedelsförlag, finns det bara en möjlig och riktig tolkning av historien, och den skall genomsyra läroböckerna i historia.

Redan under 1980-talet började olika nationalistiska historiker systematiskt att rehabilitera general Mihailović och četnikrörelsen. Efter 5 oktober 2000 och Milosevics fall började denna process accelerera och omfattade också general Nedić, statsminister i kollaborätsregeringen, som förklarades som serbernas frälsare under kriget; den yttersta högern började också tala och skriva positivt om ledaren för serbiska nazister Dimitrije Ljotić, den starkt antisemitiska och antivästliga biskopen Nikolaj Velimirović och andra liknande gestalter på den extrema högerkanten. General Mihailović framställdes som hjälte och četnikrörelsen som sanna patrioter medan partisaner under kommunistisk ledning med tiden trängdes helt i bakgrunden och till slut förklarades som förbrytare som försakat tyska repressalier<sup>2</sup>, systematiskt mördat serber, framför allt ur medelklassen, och skickat serbisk ungdom till såkallad Srem-front mot tyska trupper under dessas reträtt, där förluster var stora. Denna nya historietolkning yttrade sig till och med i en storskalig ändring av gatunamn och torgnamn och namn på institutioner (se Rajić 2007). Mot slutet av detta decennium har man också omtolkat befrielsen 1945; partisaner roll som befriare har förträngts och de har till och med förklarats som ockupanter, men vem som hade befriat landet har förblivit oklart; četnikrörelsen har man inte kunnat göra till befriare, eftersom deras förband drog sig ut ur landet tillsammans med de retireraende tyska förbanden.

Bakom denna nya historieframställning ligger varierande motiv, inte minst personliga hos tidigare medlemmar av četnikrörelsen, exempelvis hos de politiskt mycket aktiva makarna Drašković, de främsta förespråkarna för en rehabilitering av denna rörelse. Emellertid är det de politiska intressena som segrar över vetenskapen. Detta har formulerats klarast av Slobodan Homen, statssekreterare i justitiedepartementet, vars farfar var general Mihailovićs försvarsadvokat. När debatten om relationerna mellan partisan- och četnikrörelserna under andra världskriget och vilken av dessa två som var antifascistisk nådde sin kulmen under sommaren och hösten 2009, uttalade han följande enligt tidningen *Danas* från 25 oktober 2009: "Vi har enats i regeringen om att vi har haft två antifascistiska rörelser." Det kostar att hålla ihop en koalitionsregering som består av partier med olika syn på andra världskriget.

Dock finns det ännu större politiska intressen i detta. Kommunistiska förbrytelser från slutet av andra världskriget blåses upp över alla gränser, och man sätter i gång utgrävning av påstådda eller verkliga massgravar och letar efter jordiska lämningar av general Mihailović. Självklart är det legitimt att försöka utröna vad som hände då, men det är inte därför man gräver upp lik från hösten 1944 och vintern och våren 1945; detta gör man i hög grad för att undvika att gräva upp lik från 1992 och senare skeden av det jugoslaviska kriget. Förbrytelser från det nära förflutna måste täckas över av verkliga eller påstådda förbrytelser från en mer avlägsen tid för att nuet skall kunna legitimeras och legaliseras.

Sådan historisk revisionism, med mer eller mindre varierande bevekelsegrund, har drabbat hela det tidigare Östeuropa. Så kan man diskutera vad som är en ”reparation” av historien, vad som är omtolkning och vad som är ren förfalskning. Den vetenskapliga debatten om kriget och det offentliga politiska rummet har nu splittrats i två totalt skilda sfärer. Det är ingen ”historikerstrid” i den vanliga vetenskapliga betydelsen utan påminner mer om det kalla krigets dubbla sanningar, en östlig och en västlig. Fyra av fem omkomna tyska soldater under andra världskriget stupade på Östfronten, omkring 27 av de kring 50 miljoner krigsoffren dog i Sovjetunionen. Det har alltid varit mer eller mindre klart att det andra världskriget avgjordes på Östfronten, framför allt genom slagen om Stalingrad och Kursk (se t.ex. Roberts 2009), men den västliga bilden av kriget har starkt överdrivit betydelsen av de allierades strider i Afrika och Normandie. Samtidigt har sovjetisk historiografi medvetet förtigit varför det blev så många offer just i Sovjetunionen och bland sovjetiska soldater (se t.ex. Merridale 2005).

### **Att konstruera historien som en mental bild**

Denna omfattande omtolkning och delvisa mytologisering av historien nådde sin kulmen i före detta Jugoslavien under 1990-talet men fortsatte sedan att leva i tongivande delar av den serbiska, kroatiska, bošnjakiska och albanska eliten. Dess yttersta konsekvens var en ström av pseudovetenskap och rena förfalskningar, framför allt – och naturligt nog – inom den extrema nationalistiska och teokrat-fascistiska högern. Det har förekommit många olika, mer eller mindre fantastiska påståenden, i Serbien bland annat att serber är ett av de äldsta folken i världen, att Bibelns äldsta språk är serbiska, att etruskerna egentligen är serber, att olika grekiska och latinska ord i serbiskan egentligen är serbiska ord i grekiskan och latinet o.s.v.<sup>3</sup> Dock var de politiska huvudingredienserna etnogenetiska och militärhistoriska pseudoargument.

De etnogenetiska påståendena bestod av två delar. Den första rörde sig, något förenklat, om de enskilda etniska gruppernas ursprung, där huvudmålet var att visa att framför allt serber och kroater inte hade samma slaviska härstamning. Senare tillkom påståenden om att också bošnjaker och montenegriner var egna folkslag sedan urminnes tider. Detta smittade över på läroböckerna, som gärna började operera med en nationalromantisk syn på nationen som bestående av eviga, konstanta, oföränderliga organiska enheter från första början. Den andra var föreställningen om det egna folkets högre ålder jämfört med de andra folkens på Balkan. Det egna folkets territorium sedan urminnes tider ger motsvarande företräde i dag, allt med irredentistiska tankar om olika storstater. För när-

varande är det drömmar om ett Stor-Albanien som borde täcka alla albanska etniska områden plus alla områden som illyrerna, de påstådda albanska förfäderna, befolkade under forntiden och dessförinnan.

Olika folkslag på Balkan har genom tiderna levt i växelverkan med tre olika slags relationer: motsatser, där deras eliter bekämpade varandra; samverkan, när de levde bredvid varandra utan konflikt; och harmoni, när de hade intensiva kontakter inklusive ingifte. Detta skall jag inte gå in på (se Rajić 2006). Skolans undervisning bygger på relationen mellan det självupplevda, det berättade i elevernas närmaste omgivning och det inlärd i skolan om vilken relation som var den dominerande. Vilken av dessa tre aspekter som kommer att få företräde beror på politiska beslut om undervisningens mål. Och den har med jämna mellanrum uppammat motsättningar.

Den historiska forskningen i före detta Jugoslavien har legat betydligt efter utvecklingen i Norden och har inte klarat att kritiskt granska vare sig det förflutna eller missbruket av historien (se kritiken i Jovanović & Radić 2009). Därför har den heller inte klarat av att leverera riktiga premisser för skolans historieundervisning, och mycket av det ovan nämnda – till och med av pseudevetenskapliga påståenden – har funnit väg in i många läroböcker i historia. Det öppet uttalade målet för undervisningen är att konstruera en nationell identitet olik de andras eller, som en tidigare vice statsminister sade under en debatt 2001: ”Den serbiska skolan skall utveckla serbisk nationell anda i serbiska barn.”. I så måtto påminner vissa av dessa undervisningsmål om förhållanden som man kan finna vid olika tillfällen i Sverige ända från Olof Rudbecks tid fram till den period då den weibullska källkritiska skolan började städa i den svenska historiska forskningen och därmed skapade framtida premisser för skolans undervisning.<sup>4</sup> Skolundervisningen i Norden har gått bort från sådana 1800-talsambitioner, om än inte helt (se t.ex. Lorentzen 2005 om den norska skolans nationsbyggande funktion).

Debatten om hur man skulle undervisa i historia, d.v.s. offentligt förvalta nationens hägkomst och glömska, har utvecklats mycket framgångsrikt i de nordiska länderna. Det började på allvar, såvitt jag har klarat av att följa utvecklingen, i slutet av 1960-talet med kritiska granskningar av och korrektion av skolböckerna men den har utvecklats till fullo genom en rad historiedidaktiska verk; det räcker att nämna tidiga insatser av Karlegård (1991, 1992), senare av Bøe (1995) och helt nyligen av Stugu (2008).

I ex-Jugoslavien har utvecklingen, för att nu tala bara om den, gått i motsatt riktning. Man började rätt sent med kritik av läroböckerna i historia, åtminstone i Serbien och Bosnien-Hercegovina (se Plut et al. 1994, Jovanović 2009, Stojanović 2010 och Veličković 2010) och först därefter började man kritisera själva historiografin (se Jovanović 2009). På något sätt var det uppenbart att det var skolans undervisning som stod i vägen för nytt historiskt tänkande, eftersom den formade generation efter generation på ett felaktigt sätt. Hur nödvändig förnyelsen är visar den just pågående striden mellan Kosovo-serber och Kosovo-albanska myndigheter, som har förbjudit bruk av en serbisk litteratursamling p.g.a. två konstdikter, som de anser för nationalistiska, samt en historiebok för klass sju, som de anser framställer Kosovos historia på ett felaktigt sätt. Problemet är återigen inte om dessa dikter och denna lärobok är nationalistiska eller inte, utan att den serbiska synen ersättes med en albansk syn, att den ena ensidigheten träder in i stället för en annan.

Fortfarande rör det sig om kritik av befintliga läroböcker. Problemet är att Balkan är ett organiskt multietniskt och multikulturellt område. (Med organisk menar jag att förhållandena varit sådana under många århundraden och att det oftast är svårt att skilja ut vad som tillhör det ena och det andra.) Dess historia är så sammanvävd att nästan ingenting kan göras i bara ett land. För att återvända till problemet med krigsförbrytelser: Krigsförbrytare har för det mesta flytt till en ny nationalstat medan offren har blivit kvar, eller så har offren flytt och förbrytarna blivit kvar, beroende på vilken stat det rör sig om. Så finns det alltså statsgränser mellan förbrytare och offren, och litet eller intet kan åstadkommas om inte minst två stater engageras samtidigt.

Detsamma gäller Balkans historia: Ett och samma problematiska historiska skeende ser ut, tolkas och användas som regel på olika sätt i olika länder, och inte så sällan bär dessa olika tolkningar och värderingar frön till konflikt. Under 2005 försökte en grupp Balkanhistoriker från olika länder att skapa ett gemensamt historieverk i fyra band, omfattande det osmanska riket, nationer och stater på Balkan, Balkankrigen och andra världskriget (se Berktaĵ et al. 2005, Erdelja et al. 2005, Kolev et al. 2005, Murgdesku & Stojanović 2005). Huvudsyftet var att givna händelser skulle framställas genom dokument och analyser ur olika synvinklar, allt på respektive lands eget språk så att det skulle bli tillgängligt för eleverna. Reaktionerna bland nationellt sinnade och statsbärande historiker samt den största delen av den politiska makteliten var extrema, och alla historiker och förlag som deltog i detta projekt förklarades som högförrädare. Emellertid har man redan i år kunnat ge ut en ny utgåva av detta verk i Serbien, vilket visar att atmosfären så småningom ändrar sig.

Det är dock fortfarande långt till gemensamma läroböcker. Det har förekommit olika initiativ, historikermöten och konferenser i Bosnien-Hercegovina med påtryckning från olika internationella organ för att skapa en gemensam lärobok, men eleverna i en och samma skola lär sig ännu historia ur tre olika verk: bošnjakiskt, kroatiskt och serbiskt, med olika innehåll och tre olika tolkningar av samma skeenden genom mer eller mindre hela historien. Enligt Belgradtidningen *Politika* från 12 september 2010 är de tongivande historikerna och politikerna emot enhetliga läroböcker. I samma nummer av tidningen väcks än en gång debatten om den muslimska milisen i Sandžak-området under andra världskriget, som tolkas helt olika av serbiska och muslimska historiker och politiker.

Resultatet av gemensamma historieböcker blir att man åtminstone röjer undan stereotyper om de andra som bara fiender och därmed avskaffar den rädsla som alltid har varit den mest fruktbara grunden för indoktrinering och missbruk av historien för att disciplinera det egna folket. När man har en uppsättning av fiender och fiendebilder, är det extremt lätt att inkorporera nästan vad som helst i redan existerande mentala bilder och föreställningar. Detta är inte typiskt för Balkan utan ett universellt problem, men i Europa har det troligen drabbat Balkan mera än många andra delar. En del av förklaringen till de västliga ländernas hantering av Balkan är säkert att finna i västliga stereotypa föreställningar om detta område (om dem se t.ex. Goldsworthy 1998 och Todorova 1997).<sup>5</sup> Sådana föreställningar har i rätt stor grad också präglat Västs förhållningssätt och agerande gentemot Balkan och det jugoslaviska kriget. Men då och då har det varit vanlig brist på kunskap. I t.ex. den svenska *Nationalencyklopedins* artikel om Jugo-

slaviens historia finns flera allvarliga fel, och det skulle vara rätt givande att utröna vad författarna till olika encyklopedier bygger sina uppgifter på.

### Från distans till sanning

Det är inte bara samtidshistorien som åstadkommer strider om den historiska sanningen, om vad vi skall minnas och vad vi skall glömma. Förmodandet att historisk distans ger en grundval för ett mera balanserat förhållningssätt är felaktigt.

Det officiella Serbien har fortfarande ett ytterst ambivalent förhållande till slaget på Kosovo-slätten 1389 bortom all historisk sakkunskap. Den så att säga ”officiella” bilden, skapad i folkdiktningens tradition men förmedlad genom skolväsendet, medierna och populärvetenskapen och den historiska sanningen – i den mån det finns tillgängliga dokument – är två tämligen olika saker. Men ett flera århundraden gammalt slag, som inte ens var det som hade brutit den serbiska medeltidsstatens maktposition, är ett ändamålsenligt kampmedel, i synnerhet när det kopplas till dagens konflikt om Kosovo. Till råga på allt så har detta slag också sin albanska tolkningsvariant, givetvis motsatt den serbiska. (För närmare detaljer om Kosovo-slagets historiska reception i den serbiska, respektive albanska traditionen, se Popović 2007 och Lellio 2009.)

Vår syn på äldre historia styrs av mer eller mindre samma faktorer som vår syn på samtidshistoria, det är bara fördelningen och betydelsen som är olika, t.ex. i föreställningen om den organiska nationens eviga vara. Sådana gemensamma drag finner man också i den svenska nationalismens historia (se t.ex. Hall 2000, Hägg 2003, Hagerman 2006). Jag törs också påstå att den svenska uppfattningen om Ryssland inte bara bygger på Sovjettiden utan sträcker sig längre bakåt, för i svenska historieverk omtalas Finland gärna som en svensk administrativ enhet under flera sekel medan ett sekel under Ryssland gärna omtalas som ockupation. Man har bara olika tolkning av sina och andras handlingar oavsett om handlingarna är lika. Motsvarande element finner man också i de andra nordiska länderna: Norska historiker har till exempel ännu inte enats om en gemensam syn på ”danskettiden”, och i oenigheten kan man skymta inte bara nationalhistoriska element utan också de enskilda historikernas hållning till norskt medlemskap i EU. Å andra sidan visar den danska synen på exempelvis kriget 1864 element av ett långvarigt problematiskt förhållande till Tyskland (se t.ex. Adriansen 2003).

Men oavsett hur stor distansen i tiden är till det det rör sig om är det nödvändigt att den politiska närheten går över i den historiska distansen för att något skall kunna överlåtas till glömska eller minnas i sanningens ljus. Dock är det i detta sammanhang viktigare vilka konsekvenser den korta politiska distansen kan ha.

När det gäller kontroversiella skeenden är det inte ovanligt att man, även i de mest fritänkande akademiska miljöer, blir utsatt för en viss press att ta ställning för eller mot t.ex. den ena eller andra parten i det jugoslaviska kriget. Att säga att man helst först vill förstå för att därefter kunna förklara anses inte så sällan suspekt, och kravet att förklaring bör ha företräde framför att ta ställning identifieras mycket lätt med att man vill legitimera den ena sidans handlingar. Dessutom visas det stor skepsis mot att man betraktar ett historiskt förlopp just som ett förlopp där en och samma handling kan klassificeras olika beroende på när den har ägt rum och vilken aspekt man analyserar. Man

arbetar närmast med en fastfusen situation där alla verkande centrala och perifera faktorer och randbetingelser är stabila och oföränderliga från början till slut.

En sådan syn är närmast inbyggd i kravet att vi efter vårt krig skall komma fram till sanningen, därefter ömsesidig förlåtelse och slutligen försoning genom en uppgörelse med det förflutna (om än sådana uppgörelser inte är just så enkla som många tror, se t.ex. Elster 2004). Att ställa frågan om vad som är sanning, inte i filosofisk mening men sanning om konkreta nära händelser, anses som en avledande manöver. Problemet är inte att detta görs av politiker utan av många samhällsforskare. Åtskilliga politiker och generaler har skrivit böcker om det jugoslaviska kriget sett från ovan, från den politiska maktens tinnar och torn eller från stridsplan, men deras bild skiljer sig totalt från den bild inifrån som vanliga soldater – oavsett etnisk tillhörighet – har gett genom sina minnen (om dessa se t.ex. Beara & Miljanović 2006), från forskarnas syn på kriget sett från akademiska skrivbord och från civilas bild av kriget sett nerifrån (nu allt mer registrerat). Dessa uppfattningar har ofta alltför litet gemensamt; bilden kompliceras ytterligare av analysresultat och journalistiska ögonblicksbilder (se t.ex. Magnusson 2006).

Det är heller inte bättre med frågor kring förlåtelse: Vem skall förlåta vem, för vad och varför? Skall man pressa offren att förlåta sina bödlar eller skall de få lov att göra vad de vill oavsett mer eller mindre fromma eller pragmatiska politiska behov? Vilket budskap om rättsstaten skickas till befolkningen när man kräver att man skall förlåta krigsförbrytare om de erkänner sina förbrytelser osv.?

Inte minst problematisk är försoningen: För vem är det som man skall försona sig med och varför? Vilka villkor måste uppfyllas? Vilka psykologiska mekanismer gör sig gällande osv.? (För närmare analys se t.ex. Petrović 2005).

Allt detta kräver också tydliga skillnader mellan skuld och ansvar. På ena sidan står juridisk skuld som skall bevisas med vanliga processregler. På den andra sidan står maktelitens politiska ansvar, vilket svårligen men inte omöjligen kan definieras i juridiska termer så som uppmuntran till straffbara handlingar eller underlåtelse att hindra dem. På den tredje sidan finner vi befolkningens etiska ansvar, som inte är det samma som juridisk skuld och heller inte så enkelt som att varje folk förtjänar den regering det väljer. På den fjärde sidan har vi ett psykologiskt ansvar där motiv, vilja och tankar räknas.

Kort sagt, jag är juridiskt skyldig till ett brott om det bara finns handfasta bevis enligt anglosaxisk rätt eller tillräckligt med indicier enligt kontinental rätt. Men psykologiskt ansvar betyder att jag är skyldig, dock inte i juridisk mening, även om jag inte har begått någon straffbar handling utan bara tänkt göra detta, för det är viljan som räknas.

Självklart är inte heller detta så enkelt, men att ställa sådana relevanta kritiska frågor är början på varje forskningsprocess. Det jugoslaviska kriget har olika aspekter. Juridiskt sett rör det sig om både folkrätt, humanitär rätt och lokal lagstiftning, och krigets olika faser kan bedömas på olika sätt. Utrikes- och inrikespolitiska aspekter har ändrats flera gånger under krigets gång, och detsamma gäller militära, ekonomiska, etiska och andra aspekter. Man bör göra klart för sig vad det är man forskar och talar om. Ställer man relevanta frågor finns det möjlighet att komma fram till korrekta svar, sannolika svar, flera möjliga svar eller inget svar alls. Alla dessa svar kan ändras genom tiden när nya forskningsrön delvis eller helt ändrar förutsättningarna för dem. Historien är ju som sagt

en axiologisk vetenskap. Den kan ge olika, till och med motstridande svar, och det är dess naturliga tillstånd.

Detta betyder dock inte att jag företräder historisk relativism där allt samtidigt är möjligt och omöjligt, och där det inte finns någon historisk sanning. Jag vill bara framhäva att det vetenskapliga sökandet efter historisk sanning som skall ingå i vår kollektiva hågkomst är en process, inte ett avslutat kapitel som är nedgrävt i en historiebok för all evighet. Så förhåller det sig inte i den politiska sfären, vilken mer eller mindre rör sig om maktrelationer. Där verkar det som om historisk hågkomst och glömska är ett smörgåsbord, där alla intresserade tar för sig bara det som man vill. Jag vet inte om det är för starkt att konkludera att allt är politik, medan historien bara har blivit en förbrukningsvara. Kanske har det alltid varit så, kanske tar jag fel? Men jag kan garantera att detta har påverkat den ex-jugoslaviska befolkningens sätt att tolka historia, att glömma och minnas, både genom populärvetenskap och genom historieundervisning. Därför kunde en elev säga att han hade en tolkning av historien då han började i grundskolan, en annan då han började i gymnasieskolan och en tredje då han började studera på universitet (refererat av Vučetić 2010). Det är inte vetenskapens sökande och kritiska frågor utan realpolitikens hantering av hans minne och glömska som har förvirrat honom.

### Noter

- 1 Det är ganska vanligt att betrakta detta krig som flera på varandra följande krig. Jag själv väljer att se på det som ett enda krig med olika faser.
- 2 Hösten 1941 gav general Böhme, högste kommandant för de tyska ockupationstrupperna i Serbien, order om att man skulle skjuta 50 gisslan för varje sårad och 100 gisslan för varje dödad tysk soldat.
- 3 En mycket grundlig kritik riktad mot denna pseudovetenskap har getts av historikern Radivoj Radić (2003) och i Jovanović & Radić (2009), samt etnologen Ivan Čolović (2009).
- 4 Närmare om vissa aspekter av detta problemkomplex har jag skrivit i Rajić 2009.
- 5 Det är ganska intressant att en rad stereotypa uppfattningar om Norden genom tiderna, framför allt som landskap utanför civilisationen, överfördes till Balkan kring 1800 (se Rajić 2008).

### Litteratur

- Adriansen, I. (2003), *Nationale symboler i det danske rige 1830-2000*. 1-2. København: Museum Tusulanum.
- Aronsson, P. (2004), *Historiebruk: att använda det förflutna*. Lund: Studentlitteratur.
- Beara, V & Miljanović, P. (2006), *Gde si to bio, sine moj?: Egzistencijalistički doprinos razumevanju ratne traume*. Novi Sad: Društvo za zaštitu mentalnog zdravlja ratnih veterana i žrtava ratova 1991-1999.
- Berktaj, H. & Murgesku, B. & Karas, K. & Šifter, R. & Stojanović, D. (2005), *Istorijska čitanka. 1, Osmansko carstvo*: Beograd: Prosvetni pregled; Solun: Centar za demokratiju i pomirenje u jugoistočnoj Evropi; Thessaloniki: Center for Democracy and Reconciliation in Southeast Europe.
- Bogosavljević, S. (1996), *Nerasvetljeni genocid*. In: Popov 1996:159-170.
- Bøe, Jan Bjarne (1995), *Faget om fortiden: en oversikt over det historiedidaktiske området*. Oslo: Universitetsforlaget.
- Čolović, I. (2009), *Teror kulture*. Beograd: XX vek.

- Calic, J. M. (1994), *Sozialgeschichte Serbiens 1815-1941*. München: R. Oldenburg Verlag. (Südosteuropäische Arbeiten 92)
- Dimić, Lj. & Stojanović, D. & Jovanović, M. (2005), *Srbija 1804-2004: tri viđenja ili poziv na dijalog*. Beograd: Udruženje za društvenu istoriju. (Serbica 1)
- Dimić, Lj. (2005), *Srbija 1804-2004: suočavanje sa prošlošću*. I: Dimić & Stojanović & Jovanović 2005:13-114.
- Elster, J. (2004), *Oppgjøret med fortiden : internasjonalt perspektiv på overgangen til demokrati*. Oslo: Pax.
- Erdelja, K. & Gojković, D. & Stojanović, D. (2005), *Istorijska čitanka. 4, Drugi svetski rat*. Beograd: Prosvetni pregled; Solun : Centar za demokratiju i pomirenje u jugoistočnoj Evropi; Thessaloniki: Center for Democracy and Reconciliation in Southeast Europe.
- Forsman, B. (2004), *Forskarens frihet: om makt och moral*. Lund: Studentlitteratur.
- Goldsworthy, V. (1998), *Inventing Ruritania: the imperialism of the imagination*. New Haven; London: Yale University Press.
- Hagerman, M. (2006), *Det rena landet: om konsten att uppfinna sina förfäder*. Stockholm: Prisma.
- Harisson, D. (2000), *Stora döden: den värsta katastrof som drabbat Europa*. Stockholm: Ordfront
- Hägg, G. (2003), *Svenskhetens historia*. Stockholm: Wahlström & Widstrand.
- Hall, P. (2000), *Den svenskaste historien: nationalismen i Sverige under sex sekler*. Stockholm: Carlsson Bokförlag.
- Jovanović, M. & Radić, R. (2009), *Kriza istorije: srpska istoriografija i društveni izazovi kraja 20. i početka 21. veka*. Beograd: Udruženje za društvenu istoriju. (Serbica 2)
- Karlgård, Ch. (1991), *Undervisa i svensk historia*. Lund: Studentlitteratur.
- Karlgård, Ch. (1992), *Undervisa i nordisk och allmän historia*. Lund: Studentlitteratur.
- Kjeldstadli, K. (1999), *Fortida er ikke hva den en gang var*. Oslo: Universitetsforlaget.
- Kolev, V. & Kuluri, K. & Kozul, H. & Stojanović, D. (2005), *Istorijska čitanka. 3, Balkanski ratovi*. Beograd: Prosvetni pregled; Solun: Centar za demokratiju i pomirenje u jugoistočnoj Evropi; Thessaloniki: Center for Democracy and Reconciliation in Southeast Europe.
- Lellio, A. de (2009), *The Battle of Kosovo 1389: an Albanian Epic*. London: I.B. Tauris.
- Lorentzen, S. (2005), *Ja, vi elsker: skolebøkene som nasjonsbyggere 1814-2000*. Solo: Abstrakt Forlag.
- MacMillan, M. (2009), *The Uses and Abuses of History*. London: Profile Books.
- Magnusson, K. (2006), *Folkmord som metafor: bilden av kriget i Bosnien och Hercegovina*. Uppsala: Programmet för studier kring förintelsen och folkmord, Uppsala universitet.
- Merridale, C. (2005), *Ivan's War: Life and Death in the Red Army, 1939-1945*. London: Faber and Faber, 2005.
- Metzger, J. (2005), *I köttbullslandet: konstruktionen av svenskt och utländskt på det kulinariska fältet*. Stockholm: Stockholms universitet.
- Mitrović, A. (1988), *Ustaničke borbe u Srbiji: 1916-1918*. – Beograd: Srpska književna zadruga, 1988. (Engelsk utgåva: Mitrovic, Andrej: *Serbia's Great War 1914-1918*. West Lafayette, Ind.: Purdue University Press, 2007.)
- Müller R. D. & Schönherr, N. & Widera, T. (Hg.) (2010), *Die Zerstörung Dresdens 13. bis 15. Februar 1945: Gutachten und Ergebnisse der Dresdner Historikerkommission zur Ermittlung der Opferzahlen* Volume number: Hannah-Arendt-Institut für Totalismusforschung, Berichte und Studien. – Göttingen: V&R unipress.
- Murgesku, M.-L. & Stojanović, D. (2005), *Istorijska čitanka. 2, Nacije i države u jugoistočnoj Evropi*. Beograd: Prosvetni pregled; Solun: Centar za demokratiju i pomirenje u jugoistočnoj Evropi; Thessaloniki: Center for Democracy and Reconciliation in Southeast Europe.
- Petrović, N. (2005), *Psihološke osnove pomirenja između Srba, Hrvata i Bošnjaka*. Beograd: Institut za psihologiju; Dokumentacioni centar.
- Plut, D. & Pešić, V. & Rosandić, R. & Stojanović, D. & Jarić, I. (1994), *Ratništvo, patriotizam, patrijarhalnost: analiza udžbenika za osnovne škole*. Beograd: Centar za antiratnu akciju, Grupa MOST. (Engelsk utgåva: Warfare, Patriotism, Patriarchy: *the Analysis of Elementary School Textbooks*)
- Popov, N. (ed.) (1996), *Srpska strana rata: tiranija i katarza u istorijskom pamćenju*. Beograd: Republika; Vikom grafik; Zrenjanin: Građanska čitaonica.



- Popović, M. (2007), *Vidovdan i časni krst: ogled iz književne arheologije*. Beograd: XX vek. (4. utgåva)
- Radić, R. (2003), *Srbi pre Adama i posle njega*. Beograd: XX vek.
- Rajić, L. (2006), Nasjonen i et flerkulturelt perspektiv. U: Thor Ola Engen, Lars Anders Kulbrandstad, Eva-Marie Syversen (red.): *Monokultur og multikultur. Nasjonsbyggende diskurser 1905-2005*. Vallset: Oplandske Bokforlag, pp. 45-71.
- Rajić, Lj. (2007), Stedsnavn og politisk og etnisk identitet i Serbia. *Nytt om navn* 46, 2007:23-29.
- Rajić, Lj. (2008), Skandinavija u antičkom obzorju. U: *Evropske ideje, antička civilizacija i srpska kultura. Zbornik radova*. Beograd: Društvo za antičke studije; Službeni glasnik, pp. 334-364. [Norden i antikens horisont]
- Rajić, Lj. (2009), Identity in the North: Between the Historical-Political, Romantic-Ethical and Postmodern Individual. U: Slobodan Grubačić & Dalibor Soldatić (ur.): *Language, Literature, Culture, Identity*. Beograd: Filološki fakultet, pp. 255-274.
- Roberts, A. (2009), *The storm of war: a new history of the Second World War*. London: Allen Lane.
- Storstein, O. (1946), *Fremtiden sitter på skolebenken*. Oslo: Tiden.
- Stojanović, D. (2010), *Ulje na vodi: ogledi iz istorije sadašnjosti Srbije*. Beograd: Peščanik.
- Sundhausen, H. (2007), *Geschichte Serbiens*. Wien; Köln; Weimar: Böhlau Verlag.
- Stugu, O.S. (2008), *Historie i bruk*. Oslo: Samlaget.
- Todorova, M. (1997): *Imagining the Balkans*. New York: Oxford University Press.
- Uralnis, B.C. (1960), *Vojny i narodonaselenie Evropy: ljudskie poteri vooružennykh sil evropejskikh stran v vojnach 17-20 vv: (istoriko-statističeskoe issledovanie)*. Moskva: Izdatel'stvo social'no-ekonomičeskoj literatury.
- Washburn, J. (2005), *University Inc.: the Corporate Corruption of Higher Education*. New York: Basic Books.
- Veličković, N. (2010), *Dijagnoza – patriotizam*. Beograd: Fabrika knjiga.
- Vučetić, R. (2010), Neprosvećena prošlost. U: Vojin Dimitrijević (red.): *Novosti iz prošlosti: znanje, neznanje, upotreba i zloupotreba*. Beograd: Beogradski centar za ljudska prava, 2010:33-60.
- Žerjavić, V. (1992), *Opsesije i megalomanija oko Jasenovca i Bleiburga: Gubici stanovništva Jugoslavije u drugom svjetskom ratu*. Zagreb: Globus.



Lars Magnusson

## Minnet är kort

– ekonomiska bubblor som alltid upprepas

### *Sammanfattning*

Uppsatsen diskuterar med utgångspunkt i finanskrisen 2008 uppkomsten av ekonomiska kriser i historisk belysning med början i den berömda tulpanbubblan i Holland på 1630-talet. Olika orsaker och mekanismer bakom kriserna granskas och frågan ställs vad man kan göra för att förebygga dem och vad man kan lära av historien i det avseendet.

*Nyckelord:* bubblor, kriser, creative destruction, psykologi, rationell maximering, lära av historien.

Många av oss minns vad som hände den 15 september 2008. Redan dagen före hade det ryktats om att Lehman Brothers – en av de tyngsta aktörerna på den amerikanska finansmarknaden – hade problem med sina värdepapper, främst sådana som hade samband med fastighetsmarknaden. Sedan 2006 hade priserna på fastigheter börjat sjunka i USA. Det innebar att sådana som behövde sälja sina hus inte fick ut vad de var skyldiga sina långivare. Andra hade belånat sina hus upp över öronen. När Lehman behövde medel för att lösa sina lån blev det stopp i maskineriet. Bakom kulisserna hade företaget hört sig för med den amerikanska regeringen om stöd. Men Henry Paulson, den dåvarande finansministern i George Bushs sista regering, hade gjort tummen ned: Lehman Brothers skulle inte få någon hjälp. Redan dagen efter var därför kraschen oundviklig: det världsomspännande investeringsbolaget gick i konkurs. Vilsna medarbetare fick två timmar på sig att packa sina tillhörigheter. Några timmar senare stod de på gatan och undrade förstås vad som hade hänt.

### **Bubblor och kriser**

Under de veckor som följde fick vi lära oss nya ord som ”sub-prime-lån”, ”blankning”, ”swaps”, ”nakna transaktioner”, ”värdepapperisering” och många andra. Vi fick höra om hedge-fonder som gjort märkliga affärer. Vi fick höra om halvstatliga bostadsfinansieringsinstitut, ”Freddie Mac och ”Fanny May”, som lånat ut stora belopp till mindre solventa medborgare. Finansanalytikerna visade med diagram och siffror hur en bubbla uppstått på den amerikanska finans- och bostadmarknaden. Lån hade tagits upp utan ordentliga säkerheter. Särskilt så kallade ”skuggbanker” (*shadow banks*) hade lånat ut långt utöver de 12,5 gånger sin egen kapitalbas som rekommenderas enligt de så kallade Baselregler som alla OECD-länder kommit överens om att följa. Strax före 2008 var det inte ovanligt med en utlåning kring trettio eller fyrtio gånger kapitabasen. Begreppet ”kapitalbas” är inte på något sätt entydigt. För fordringar som uppfattas som ”säkra” (statsobligationer m. fl.) behövs ingen kapitaltäckning. Vid sidan av att låna ut för

mycket i största allmänhet lyckades särskilt skuggbankerna att öka sin utlåning i förhållande till kapitalbasen genom att föra över värdepapper från en högre till en lägre riskklass. Detta gjordes delvis i skymundan men delvis också öppet utan att revisorer eller kreditvärderingsinstitutet reagerade. Kollektivt körde man helt enkelt efter devisen: går det så går det! Men till sist brast alltså bubblan med en ljudlig smäll. Vad som komma skulle efter 15 september är som det brukar sägas "Historia". Banker och kreditinstitutioner blev rädda att de skulle hamna i samma situation som Lehman Brothers. Vissa visste och andra befarade att de hade haft fondaffärer ihop med Lehman Brothers – kanske placerat sina pensionärsers långsiktiga sparmedel här. Andra oroade sig för att de hade andra giftiga värdepapper ("toxic assets") djupt vilande i bankvalven. Den omedelbara reaktionen var att de slutade att handla med andra banker. Ingen kunde ju veta hur solvent "den andre" var. Följaktligen satte de sig ner och väntade på att flera bomber skulle brisa.

Syftet med denna text är inte på något sätt att i detalj skildra vad som hände hösten 2008 eller vad som ledde fram till den finanskris som inleddes detta år.<sup>1</sup> Bakgrunden är komplex och det finns anledning att peka på både kortsiktiga och mera långsiktiga orsaker. Den utlösande gnistan var förstås att de amerikanska myndigheterna tillät Lehman att gå i konkurs – troligtvis underskattade man följderna för det internationella finansiella systemet. Men mera långsiktigt handlade det om en bubbla som blåsts upp under lång tid. De flesta bedömare pekar på ett ökande lättsinne under 1990- och 2000-talet när det gällde att ta stora risker, särskilt i USA men också på andra håll. Ännu oftare pekas på de väldiga underskott som USA byggt upp i sin budget och handel med omvärlden, särskilt under det senaste decenniet.<sup>2</sup> Att det just var i den amerikanska bostadssektorn som bubblan sprack först var kanske inte en ren tillfällighet eftersom lättsinnet tycks ha varit störst där. Men egentligen kunde det också förr eller senare ha inträffat någon annan stans i ekonomin.

Syftet här är istället att visa det som kanske förefaller självklart: nämligen att bubblor av det slag som inträffade 2008 inte är någonting nytt. Men varför är det så? Måste bubblor spricka och kriser uppstå? Vad är det som driver dem? Kan vi lära oss någonting av historien?

Frågan är inte minst relevant eftersom det vid flera tillfällen under det senaste halvsekle påstås att kriser och bubblor en gång för alla avskaffats och att sannolikheten för att de skall inträffa kraftigt minskat. När anspråk av detta slag uppstod för första gången i modern tid fanns det utan tvivel ett visst fog för dem. Den ekonomiska utvecklingen i västvärlden från ungefär 1950 fram till runt 1970 var otvivelaktigt mycket imponerande. Tillväxten var inte bara unikt hög; den var också mycket jämnt fördelad över tiden med ganska obetydliga hack i kurvan. Sett i efterhand är det inte fel att karakterisera denna period som "de gyllene åren", vars ursprung förmodligen skall sökas i de krav på återuppbyggnad och öppnandet av gamla och nya marknader som ställdes efter Andra världskriget. Utrustade med en ny ekonomisk makroekonomisk lära – keynesianismen – gjorde ekonomiska experter och beslutsfattare anspråk på att ha tillskansat sig ett väloljat maskineri som gjorde åtminstone mera omfattande kriser och bubblor obsoleta. Genom att öka de offentliga utgifterna (finanspolitik) och/eller sänka räntan (penningpolitik) när konjunkturen hotade att gå ned – eller tvärtom när högkonjunkturen tycktes kunna

övergå i resursknapphet och inflation – kunde man som sociala ingenjörer motverka dramatiska upp- och nedgångar i ekonomin. Men detta självförtroende tog en ände med förskräckelse i början av 1970-talet när västvärlden med USA i spetsen kom att uppleva ett fenomen som kallades ”stagflation”. Tvärt emot vad det ekonomiska förnuftet förutsatte – teoretiskt sammanfattat i den berömda så kallade Phillipskurvan döpt efter en nya-zeeländsk ekonom med samma namn – så fick vi erfara både inflation och en nära nog en halverad ekonomisk tillväxt samtidigt. Någoting tycktes inte längre fungera. Politikerna och experterna började snegla efter andra ledstjärnor och teoretiska vägvisare.

Efter ett sjuttio- och åttio-tal med betydande ekonomiska problem i form av låg tillväxt och hög arbetslöshet kryddad med monetär turbulens tycktes lugnet igen ha återvänt efter en kortvarig nedgång i början av 1990-talet (i Sverige kände vi inte så eftersom 90-talskrisen hos oss blev både dramatisk, djup och lång; men det är förstås en annan historia).<sup>3</sup> Detta relativa lugn förstärktes också av framväxten av en ny bransch inom ekonomin som tycktes lova mycket för framtiden, IT- eller mer egentligt IKT-sektorn (informations- och kommunikationsteknologi). Visserligen varnade en ledande national-ekonom som Robert Solow för att han tyckte sig ”finna IT överallt utom i produktivitetstillväxtstatistiken” men euforin var omfattande. Mot slutet av 1990-talet talades det allmänt om ”den nya ekonomin”, och i Sverige gavs ett specialnummer ut av tidskriften *Ekonomisk Debatt* som diskuterade i vilken mån vi hade en ny ekonomi eller inte som bl. a. hade gjort konjunkturedgångar mindre sannolika.<sup>4</sup> Grundtanken var att den successiva förskjutningen mot en ekonomi som vilade på tjänster och ITK istället för ”gammal industri” skulle kunna uppleva en ständig tillväxt eller åtminstone en tillväxt ”tills vidare”. Men att detta var grumligt tänkt (eftersom resursbrist och överhettning också kan uppstå i en icke-industriell ekonomi) vilket också besannades mycket drastiskt genom att den så kallade IT-bubblan sprack under vinterhalvåret 2000–01. Genast blev det tyst kring frågan om den nya ekonomin.

Att bubblor och kriser uppstår är knappast märkligt. En marknadsekonomi som bygger på fria aktörer som tar individuella beslut att konsumera, spara eller investera kommer alltid att uppleva bubblor. Bubblor är så att säga inbyggda i systemet. Konsekvensen är ett fenomen som ekonomen Joseph Schumpeter en gång kallade ”creative destruction”. En ny spännande teknologi, innovation eller vara kommer alltid att dra till sig ivriga investerare. Men när den första entusiasmen lagt sig visar det sig att inte alla företag eller verksamheter bär sig. Mot denna bakgrund inträffar en viss utslagning tills ett mera normalt läge uppstår.<sup>5</sup> En dynamisk ekonomi förutsätter alltså bubblor – jag skall återkomma till det. Men problemet är förstås om bubblorna är mycket stora. Då är risken att de brister med en ljudlig klang som får stora återverkningar för oss alla. Värst är det när vi får en bubbla i det finansiella systemet. Det finansiella systemet är själva hjärtpunkten i ekonomi byggd på uybyte. För att ekonomin skall kunna fungera och växa fordras att det som sparas också investeras. Banker som slutar att låna ut pengar förvandlas till ägare av värdelösa pappershögar. Men när en bubbla brister i det finansiella systemet är det just det som inträffar: man ställer in betalningarna och följden blir ofta konkurser, depression och hög arbetslöshet.

Carmen Reinhardt och Kenneth Rogoff listar i sin monumentala studie av de ekonomiska krisernas historia, *This Time is Different. Eight Centuries of Financial Folly*,

hundraårens allvarliga finansiella bubblor i Europas och sedermera också den övriga världens ekonomiska historia sedan 1300-talet. Liksom vad vi kan skåda idag så har dessa inte sällan lett till – eller åtminstone sammanfallit med – allvarliga statliga krascher. Som några kanske vet ställde Spanien in betalningarna flera gånger under 1500-talet (1557, 1575, 1596) och också under 1600-talet (1607, 1627, 1647); England redan 1340, 1472 och 1594, Frankrike 1558, 1624, 1648, 1661, 1701, 1715, 1770 och 1788 (men ingen gång efter 1789). Under 1800-talet blev detta ett fenomen som spred sig över hela världen – inte minst Latinamerika drabbades hårt. Mera sentida bubblor som allvarligt drabbat stater är de som Mexico upplevde i början av 1990-talet, Sydostasien (Sydkorea, Thailand, Singapore, Indien) i slutet av samma decennium samt Argentina strax vid millenniskiftet. Följderna av sådana krascher när stater inte kunde betala tillbaka sina lån har ofta varit förödande. Grekland som gick i ”likvidation” flera gånger under 1800-talet fick vänta trettio år efter 1860 innan de fick börja låna pengar igen på den öppna kapitalmarknaden. Följden för dem som lånat ut pengar var inte mindre drastisk: 1500-talets upprepade statsbankrutter för det spanska imperiet ledde till den tidigare så mäktiga finansfamiljen Fugger i Augsburgs fall.<sup>6</sup>

Så här kan vi naturligtvis fortsätta att rada upp bubblor som uppstått i det finansiella system och fått omfattande konsekvenser även för stater och nationer. Ibland har det varit så att staterna varit direkt skyldiga till att bubblorna åstadkommit – det gäller bland annat Sverige under 1990-talet vars kris ytterst bör sökas i den ”överbrygnings-” eller ”tredje vägens politik” särskilt förstärkt i form av kraftiga devalveringar av den svenska valutan från 1977 och fem år framåt.<sup>7</sup> I annat fall har staterna kanske blivit mera oskyldiga offer för några fås risktagande – ett sentida exempel är här kanske Island 2008 (även om det för nuvarande intensivt diskuteras hur pass insyltad regeringen var i Kaupthings svindlande globala affärer).

Det förefaller här lämpligt att kortfattat skildra några av de mest berömda historiska bubblorna. Som vi tydligt ser finns här – trots alla olikheter – många gemensamma drag. En av de mest omskrivna bubblorna – men långt ifrån den första som vi sett – var den som drabbade Holland och Amsterdam på 1630-talet. Låt oss ta det från början.<sup>8</sup> Under några år i mitten av 1630-talet hade priset på tulpanlökar ökat explosionsartat. I storstäderna Amsterdam, Leiden, Haarlem och Utrecht, men också i de mindre provinsstäderna trissade entusiastiska odlare och samlare upp priserna på de mest eftertraktade lökarna. Denna grupp utgjordes oftast av välbeställda köpmän eller manufakturister knutna till den uppblomstrande holländska textilindustrin. Många var engagerade i det holländska Ostindiska kompaniet, eller hade på annat sätt tjänat grova pengar på handeln med avlägsna kolonier. De odlade tulpaner på bakgårdar och i egna trädgårdar. Samlarna sålde och bytte lökar med varandra och visade stolt upp prunkande tulpaner i olika färger för sina affärsbekanta.

Holland var vid denna tid Europas mest välmående land. Den höga och stadiga tillväxten vilade på handel, köpenskap och industri. Det holländska undret slog de andra europeerna med häpnad. Området hade varit en spansk besittning och en sömnig utpost fram till slutet av 1500-talet. Men bara på några decennier från och med slutet av detta århundrade hade en rik handelsrepublik skapats med Amsterdam i spetsen. För grannar som England och Frankrike visade exemplet Holland hur viktigt det var att utveckla han-

del och köpenskap för att bli ett rikt och mäktigt land. Genom hårt arbete och flit kunde man kompensera ett litet territorium. På en grundval av handel och industri kunde man skapa försörjning för en mycket större befolkning än om man enbart hade jordbruket att tillgå som försörjningskälla.

Men med tulpanlökarna blev det tvärstopp under vinterhalvåret 1636–1637. Året dessförinnan hade deras pris rakat i höjden. De högst prissatta lökarna betingade då ett värde som motsvarade flera årslöner för en vanlig arbetare. Fram till i början av 1637 steg prisen ytterligare för att sedan falla platt till marken. Vad hade egentligen hänt? Som när det gäller de flesta bubblor av liknande slag är det inte så lätt att noga veta. Flera i eftervärlden har pekat på en överproduktion av lökar, men det var kanske helt enkelt så att de flesta uppfattade att prisstegringen gått för långt och att man nu kunde förvänta sig att priserna skulle börja falla.

Det hela komplicerades av det sätt på vilket tulpaner såldes och köptes. På höstkan- ten 1636 hade Haarlemköpmannen Hans Baert tecknat kontrakt med Amsterdamköpmännen Matthijs Schouter, Jan Pieter Neckvelt och François Hendricksz Coster. De senare lovade att köpa lökarna till det redan uppgjorda priset när dessa väl kunde levereras när våren anlände. Tulpanlökar måste som bekant ligga i jorden under vintern. Först därefter kunde de levereras till sina nya ägare. Arrangemanget var inte alls underligt: köparna ville förstås bara köpa lökar som hade överlevt vintern. Bara sådana kunde ju ge den önskade ögonfägnaden i rabatterna. Men Schouter och de två andra köpmännen – liksom många ytterligare denna vinter – fick plötsligt kalla fötter och ville inte längre köpa till det en gång uppgjorda priset. Detta var förstås ett kontraktsbrott och notarien i Haarlem Jan Warnaertz fick helt vackert bege sig till Amsterdam och springa runt med stämmningsansökningar.

Orsaken till att någorlunda utförligt beskriva denna bubbla här är inte bara att den var den första välbekanta, utan att den också är så typisk. Ett liknande mönster upprepas på ett närmast monotont sätt gång efter gång. Nästan hundra år efter tulpanerna spricker den så kallade Mississippibubblan 1720 – så nära förknippad med den skotske finansman- nen, den för mord fälde äventyren John Law, född i Edinburgh 1671.<sup>9</sup> Med ett förflutet som professionell spelare och spekulant i Amsterdam och Genua hade Law landat i Paris 1715. Han lyckades övertyga de franska myndigheterna om det lämpliga i att han startade en bank som med den franska statens stämpel skulle ge ut sedlar. Det för sin tid så berömda ”Laws system” innebar att de guld- och silvermynt som allmänheten köpte sedlar för skulle användas till att betala av den franska statens enorma statsskuld. Men detta var bara det ena benet i Laws sinnrika konstruktion. För att få avkastning på sitt nyvunna kapital skulle kungen investera det i ett nytt bolag, ett *Compagnie d’Occident* som samtidigt skulle få monopol på handeln i Louisiana i det jungfruliga Mississippideltat. Kapitalet sattes till totalt 100 miljoner *livres* – en enorm summa för sin tid. Det nominella värdet på varje aktie sattes till 500 *livres* och började säljas ut brett till allmänheten. Företaget expanderade snabbt och köpte 1719 upp det franska ostindiska och kinesiska kompaniet, och kallades framgent för *Compagnie des Indes*. Det var detta bolag som mera populärt kom att kallas Mississippi-bolaget. Redan i september 1719 kunde det låna ut 1,2 miljarder *livres* till den franska staten som på så sätt i ett svep kunde betala av hela statsskulden.

Som tack för sina utomordentliga tjänster till det franska hovet fick Law rätt att uppbära Frankrikes alla direkta skatter. Allt tycktes peka i hans väg. Allt Law gjorde verkade, som i historien om kung Midas, kunna förvandlas till guld. Värdet på Mississippi-bolagets aktier trissades upp till oanade höjder. I augusti 1719 stod den aktie som inköpts för 500 *livres* till ett värde av 2750 och i september 5000 *livres*. Hittills hade detta fungerat genom att Law lyckats övertala allmänheten om att Mississippidelat – som engelsmännen och fransmännen kämpade om fram till Sjuårskriget i mitten av seklet då engelsmännen tog kontrollen – rymde stora rikedomar. Här fanns land i överflöd. Vad som fattades var män och kapital. Det var mot denna bakgrund som spekulationsbubblan blåstes upp. Men snart nog började många inse att det förmodligen skulle ta mycket lång tid innan projektet kunde ge någon avkastning. Innan dess måste floder tämjäs, skog fällas, land uppodlas och malariamyggan utrotas. Under 1720 började folk sälja i panik. Law sågs som den skyldige, sattes i husarrest i Paris och hotades med både Bastiljen och dödsstraff – men lyckades fly ut genom ett fönster.

Så här har det alltså pågått. Mera senkomna bubblor som vi kunde ägna oss åt om vi haft plats är kraschen på den engelska finansmarknaden under 1820-talet som sände ut hundratuse ntals arbetare i arbetslöshet och som sedan dess via rapportörer såsom Charles Dickens och Friedrich Engels förmedlat oss bilden av den tidiga industrialismens dagar i Storbritannien som en period av misär. Krisens ursprung stod främst att finna i den engelska statsskuld som växte fram i slutet av 1700-talet och som ytterligare förstärktes i samband med kriget med Frankrike. Att spekulera i statskuldsväxlar blev ett lönsamt företag för många – bl. a. den välkände nationalekonomen David Ricardo som gjorde sig en privatförmögenhet på detta sätt. Men när värdet på växlarna trissades upp skapades en bubbla som sprack när krigsekonomin nedmonterades efter Napoleonkrigets slut. Både privatpersoner och banker hade ägnat sig åt att belåna statsväxlar när deras värde låg på topp. När sedan ekonomin vände från inflation till deflation efter Napoleonkrigets slut – en vanlig effekt av krigsslut (men inte 1945!) – så ledde detta både till att privata firmor och många små banker kraschade. Återverkningarna var omfattande under 1820 och 1830-talet. Följden blev också en allmän pessimism i samhället. Millenaristiska rörelser och sekter uppstod överallt och ute på landsbygden spred de så kallade ludditerna skräck i både jordägare och medelklass. Lämnande efter sig uppspikade flygblad undertecknade ”av en mystisk ”Mr Ludd” eller Kapten Swing” slog de sönder tröskmaskiner och satte eld på ladugårdar.<sup>10</sup>

Vi kunde gärna tala även om ”den stora paniken” 1873 med en bakgrund i framväxten av mängd nya banker och kreditinstitut inte minst i det nybildade Tyska riket men också i Österrike-Ungern och Frankrike. De lånade ut stora summor inte minst till uppförandet av stadsmiljöer och bostäder utan ordentliga säkerheter (känns detta igen?). I Frankrike hade stora summor lånats ut för att täcka det kostsamma kriget med Tyskland. Det kändes skakigt lite varstans och när en övervärderad börs i Wien föll ihop under maj 1873 sände detta kalla kårar inom den finansiella sektorn ända bort till Amerika. Här var det först järnvägsbolagen som kände av att bankerna inte längre ville låna ut utan snarare krävde tillbaka delar av sina medel. Järnvägarna var en ny och spännande innovation som lockade till sig mängder av investerare. Följaktligen steg bolagens aktiekurser i höjden. Inte så få började också belåna dessa aktier till höga procenttal. Många hade också





John Law – mannen bakom 1720-talets bubbla. Bild från New York Public Library.

köpt dyrt eftersom flera av järnvägsbolagen lovade en fast avkastning. Samtidigt krävde byggandet av järnvägar stora investeringar, och vid sidan av börsen använde sig företagen av banker för att låna upp pengar. När alltså dessa började kräva tillbaka sina medel så föll korthuset ihop med bistra efterverkningar inom den så kallade ”verkliga ekonomin” i form av arbetslöshet och företagskrascher. Den amerikanska ekonomin – liksom den europeiska – landade i en period av relativ stagnation, ”den långa depressionen” som envist höll sig kvar ända in på 1890-talet.<sup>11</sup> I Sverige hade den stora krisen som utbröt

ganska precist åtta är därefter – som också hade med järnvägar och internationella finanser att göra – så när förpassat det svenska finanshuset Wallenberg och dess Enskilda bank till historien (om inte staten gripit in!).<sup>12</sup>

Efter 1800-talet kan vi tala om Wall Street 1929, IT-bubblan 2001 eller förstås finanskrisen 2008. För Sveriges del borde vi då också säga något om vår till stora delar inhemskt snickrade 90-talskris vars efterverkningar i form av negativ tillväxt under tre år (depression!) samt en hög arbetslöshet som vi kom att dras med under stora delar av det resterande årtiondet. Utan tvivel berodde den på den bubbla på finans- och bostadsmarknaden som vi åstadkommit genom att samtidigt avreglera finansmarknaden och överhetta ekonomin genom att genomföra den ena devalveringen av den svenska kronan efter den andra. Sett i efterhand var det knappast någon klok politik. Men det var kanske inte så lätt att inse när det väl begav sig...<sup>13</sup>

### Passioner och drifter

Men varför uppstår då ständigt bubblor som kastar ut oss i spekulations malström och depressionens misär? Vi har redan konstaterat att kriser av detta slag alltid tycks kunna uppstå i ett ekonomiskt system som bygger på miljarder enskilda beslut som tas av nästan lika många aktörer. Men hur kan då människor vara så oförsiktiga? Har inte ekonomerna talat om för oss i sina modeller att vi är rationella varelser som genom att maximera vår nytta har förmåga att välja det bästa? Till exempel under en högkonjunktur som börjar övergå i en överhettad ekonomi kan alla uppträda som högst rationella varelser – och ekonomin befinna i ett slags jämvikt där alla aktörer lyckas med att maximera sin nytta – trots att allt håller på att gå överstyr.<sup>14</sup>

Många hävdar idag (även en del ekonomer) att den gängse nationalekonomins syn på hur människor psykologiskt fungerar och vad som driver dem är högst otillfredsställande. I sin klassiska studie *Manias, Panics and Crashes* hävdar ekonomihistorikern Charles Kindleberger att krascher och panikbeteende oftast hänger samman med ett slags irrationalitet som bottnar i vad han kallar ”mobbeteende” (med en innebörd han hämtat från Gustave Le Bons ännu mer klassiska studie *La psychologie des foules* från 1895).<sup>15</sup> Enligt detta synsätt har vi alla en tendens att springa åt samma håll samtidigt. På samma sätt pekar den amerikanske penningteoretikern Hyman Minsky i sin ofta använda modell över finansiella bubblor på betydelsen av den ”eufori” som ofta sätter in när siffrorna pekat uppåt under en längre period och framtidsutsikterna verkar ljusa.<sup>16</sup>

Mot denna bakgrund har ekonomerna George Akerlof (nobelpristagare 2001) och Robert J Shiller lanserat begreppet ”animal spirits” för att bättre kunna förstå hur människor till exempel agerar på marknaden. Nationalekonomin borde ta mera hjälp av socialpsykologerna, menar författarna. Till viss del har detta redan skett via en specialgren som brukar benämnas ”behavioural economics”. Men att betona mänskliga svagheter och psykologiska särigheter är ingenting helt nytt inom den ekonomiska vetenskapen. Även om Adam Smith blivit mest känd för sina resonemang kring ”den osynliga handen” var han inte för inte moralfilosof inom ramen för den skotska upplysningen. Som sådan betonade han gärna (liksom Hume och Ferguson) att människor styrs av vad han

kallade "passioner" och sociala instinkter. Att passioner och sociala instinkter driver oss människor betyder inte att en marknadsekonomi inte kan fungera någorlunda väl. Tvärtom, om alla anstränger sig för att privat få ett gott liv kan det gynna alla – det är förstas innebörden när Smith använder metaforen "osynlig hand". Men då bör man betänka att han bara gör det på ett par ställen i *Wealth of Nations* och att han med detta inte alls menar att användandet av alla instinkter alltid leder till goda sociala resultat.<sup>17</sup> I kritiska ordalag fördömer han dem som låg bakom den spekulativa South Sea Bubble som drabbade många brittiska investerare 1720 – i stort sett samtida med den franska Mississippibubblan. South Sea company hade grundlagts 1711 för att bedriva handel med slavar från Afrika till det spanska imperiet. Men bolaget blev föremål för överspekulation och gick under särskilt efter det att freden i Utrecht efter det spanska tronföljdskriget hade gjort slavhandeln mindre lönsam. Smith kallade företagets tjänstemän för "knaves" och "inkompetenta skurkar". Många av dem "are said to have acquired great fortunes in one year." Grundvalen för bubblan var mänskliga tillkortakommanden såsom "folly", "negligence", "knavery" and "profusion", menade Smith.<sup>18</sup>

Smith har förstas haft många efterföljare. Under 1930-talet betonade särskilt John Maynard Keynes hur människor på marknaden är lättskrämda och ofta överreagerar. Känner vi stor osäkerhet investerar vi i guld ("hoarding") och trots att riksbanken sänker räntan till noll vägrar vi att låna pengar ("liquidity trap"). Trots att prisnivån sjunker kan vi inte tänka oss att sänka våra nominella löner ("the money illusion"). En ännu tidigare ekonom som betonade betydelsen av människors psyke var en av de österrikiska skolans grundläggare Eugen von Böhm Bawerk som menade att människors överskattning av nutida konsumtion på bekostnad av framtida konsumtion var en av förutsättningarna för att ränta kunde tas ut. Andra har menat att sådant som "fairness" spelar en mycket större roll än vi tror när vi kräver en viss lön för vårt arbete.<sup>19</sup> På samma sätt är vi mer intresserade av att jämföra oss med andra när vi definierar oss som välbeställda eller inte. Den relativa levnadsnivån är mera intressant än den absoluta.<sup>20</sup> Nobelpristagaren från 2002 Daniel Kahneman har tillsammans med David Schkade lyckats visa att vi människor har en förmåga att överdriva betydelsen av en speciell faktors betydelse för vår framtida tillfredsställelse och underbetona andra.<sup>21</sup> Tillsammans med Amos Tversky är Kahneman en av grundarna av *behavioural economics*.<sup>22</sup> Till denna kan kanske även Ernst Fehr räknas som kraftigt har understrukt att verkliga människor inte bara är rationella maximerare utan till och med vill samarbeta och kan bete sig altruistiskt.<sup>23</sup>

Vad är då de "djuriska lynne" eller "instinkter" som Akerlof och Shiller talar om? Det mesta människor gör grundas inte på "the outcome of a weighted average of quantitative benefits multiplied by quantitative probabilities", hävdar de. Istället är människor spontana och handlingsinriktade (näja de allra flesta). De "animal spirits" som nämns är ett behov att kunna känna förtroende (confidence), att vi är rättvist behandlade (fairness), att vi i vissa lägen (särskilt när vi tror att orättvisor är begångna) är benägna till korrupt och anti-socialt beteende, en illusion om pengar som går ut på vi misstror alla som säger att vi borde sänka våra löner när priserna sjunker samt till sist att vi har behov av att berätta historier för varandra. Mycket av det vi gör till exempel på marknaden bottnar i ett sådant historieberättande med vars hjälp vi bygger upp vår förståelse av oss själva och det samhälle vi lever i.<sup>24</sup>

Listan av mänskliga egenheter och tillkortakommanden kan naturligtvis förlängas. Till exempel verkar det vara så att vårt minne är utomordentligt kort. Varje gång en omfattande finans- och ekonomisk kris utbryter verkar de ekonomiska aktörerna – inklusive ekonomerna – alltid lika förvånade. Det här var rakt inte meningen, utbrister de: ”Den här gången var ju förutsättningarna helt annorlunda!” Det senare är också titeln på de amerikanska ekonomerna Reinharts och Rogoffs studie om finanskrisernas och statsbankrutternas historia som jag tidigare refererade till. Varje gång en uppgång sker i ekonomin tror vi att den kommer att vara för evigt. Varje gång en allvarlig kris inträffar hävdar vi bestämt att förutsättningarna den här gången är helt annorlunda. Bara för att anknyta till vad som nämdes tidigare: För tio år sedan hävdades att en ”ny ekonomi” med ständig produktivitetstillväxt baserad på informations- och kommunikationsteknologi gjorde stora kriser osannolika – och då sprack dot.com-bubblan med en ljudlig knall. Eller att vi bara några år senare påstod att våra redskap för att bedöma risk är så förfinade idag att vi inte behöver befara någon ny krasch – och då ramlade hela berget av subprime-lån över oss.

Vi är rationella maximerare, hävdar ekonomerna. Men inte nog med det. Vi förutsätts också ha så goda insikter om hur framtiden kommer att gestalta sig att vi kan göra någorlunda rationella val i förväg; detta är kärnan i teorin om rationella förväntningar som började togföras inom nationalekonomisk makroteori under 1980-talet. Vi anses också någorlunda kunna kalkylera framtida risker när vi gör våra val idag. Men så är det ju knappast. Vi kan bara ha mycket vaga uppfattningar om vad som kommer att hända i framtiden. Men det är inte bara osäkerhet om det som kommer som utgör en del av människans natur. Vi är också sociala varelser som gärna följer John i spåren. Att hjordinstinkt, avundsjuka och girighet är sådana passioner som påverkar mänskliga beslut insåg redan de skotska upplysningsfilosoferna under 1700-talet. När vi handlar på börsen blir vi gärna ”bulls” eller ”bears”; som tjuvar dras vi med i dansen kring guldkalven eller som björnar får vi panik och flyr. Vi överskattar det långsiktiga i det som gäller för tillfället. Vi låter oss ryckas med i entusiasmen när alla siffror tycka peka upp mot skyn. Samtidigt överbetonar vi pendeln nedåt och tror att depressionen kommer att bli djupare än vad som blir fallet. Visst är den ”mänskliga naturen” kulturellt påverkbar – men nog har dessa överdrivna humörpendlingar varit en ständig följeslagare till den ekonomiska historien. De ekonomiska institutionerna och de välståndsskapande krafterna må skifta över tiden, men mänskligt beteende tycks i många avseende förbli detsamma.

På ett monotont sätt ser vi alltså ungefär samma sak upprepas. För trots att nationalekonomerna inte sällan uppåddar hela sin matematiska analysapparat är det hela i grunden ganska simpelt. När det gäller statsbankrutten är det mycket sällan länder med sunda finanser och bra balans i sin budget som går omkull. Mera ofta gäller det länder som under de goda åren dragit på sig höga lån och underskott. På samma sätt är det sällan banker som ser till att ha en god kapitaltäckning eller tar låga risker i sin utlåning som drabbas. Istället gäller detta banker eller fonder som töjer på gränserna och tar höga risker när det går så lätt att tjäna pengar. De som exponerar sig för höga risker lever alltid farligt – då som nu. Tyvärr drar de gärna andra med sig i fallet.<sup>25</sup>

Till detta kommer förstas också att det finns ”ekonomiska” krafter som förstärker sådana här pendlingsrörelser. Obestriddligen går det att tjäna pengar – mycket pengar –

på en uppgång, när en bubbla byggs upp. Att köpa billigt och sälja dyrt är en strategi som vi känner till från historiens gryning. Men genom nya fiffiga uppfinningar inom bank- och finansbranschen – där våra akademiska ekonomer varit behjälpliga – går det numera också att tjäna pengar – återigen mycket pengar – på att spekulera i en nedgång. Derivat och så kallad blankning – som inte minst så kallade hedgefonder ägnar sig åt – gör det möjligt att lova inköp av värdepapper längre fram till ett visst värde. Har man tur ligger priset när tidpunkten inträffar högre än det som jag fick köpa till – och jag har tjänat en hacka. Har jag otur – vilket inte minst inträffar när fallet blir djupt och tappen går ur tunnan som 2008 – så att priset jag lovat köpa för blir alldeles för högt – och jag förlorar. Har jag dessutom belånat andra värdepapper för att köpa mina dyra nya aktier eller obligationer blir det ännu värre. Vi har helt enkelt lätt att låta oss korrumpas och bländas, som Akerlof och Shiller betonar.<sup>26</sup> Som ett resultat följer att stora värden tycks gå upp i rök. Miljarder kronor försvinner spårlöst. Frågan är förstas om de någonsin existerat...

Att ta höga risker kan alltså löna sig. Utan tvivel är simpel girighet en del av det mönster vi här försöker teckna. Frågan är om det är mindre rationellt att vara kortsiktigt girig eller satsa på hållbarhet och långsiktighet? Problemet är att vi inte kan avgöra det med mindre än att vi vet hur det skall gå i framtiden. Men som sagt: att spå om framtiden är sannerligen inte en gren i vilken vi människor kan sägas ha varit särdeles framgångsrika.

Kan bubbler vara av godo? Det är en fråga som ibland ställs, och visst är det så att – som jag redan nämnt – att en dynamisk ekonomi som bygger på individuella beslut förutsätter att vissa är entusiaster och investerar t.ex. i ny teknologi, utvecklar nya produkter och skapar nya marknader. En viss överentusiasm – som när det gällde IT mot slutet av 1990-talet – är kanske inte att bara av ondo. Vem minns inte entreprenören Jonas Birgersson under slutet av 1990-talet i sin orangea fleecetröja som pratade upp värdet av sina Framfab-aktier till svindlande summor – under hejarop från dåvarande näringsministern Björn Rosengren. Vi vet också hur det gick! När reningsbadet var över – till stora kostnader – hade mängder av företag försvunnit medan branschen ändå fortsatt att expandera vidare. Kanske behövs denna typ av katharsis i en fri ekonomi?

Men i huvudsak är nog dessa tvära kast skadliga. Insikten om att det kanske blir bra i det långa loppet hindrar inte att krisen kan bli alltför blodig för många människor – ”in the long are we are all dead”, som ju Keynes sa. Priset är väldigt högt så vi får nog fundera kring möjligheten att tämja denna kraft. Men hur skall då detta gå till?

### **Mera regleringar igen?**

Vi ser idag hur svaret på denna fråga har kommit att formuleras. Både på internationell och nationell nivå växer sig kraven på ökad reglering av finansmarknaden allt starkare. Det som skjuts i förgrunden är hur man skall kunna förmå banker och finansinstitut att ta mindre risker – i synnerhet som det nästan alltid handlar om andras pengar. Sådant som man egentligen är överens om – Baselöverenskommelserna om en viss kapitaltäckning etc., – behöver regleras hårdare och sättas under myndigheternas övervakning. Kanske bör man också – menar vissa – fundera över om vanliga banker som disponerar

över människors långsiktigt insatta kapital skall få spekulera på marknaden för korta värdepapper. I USA existerade under många år – sedan 1933 – den så kallade Glass–Steagall Act som just gjorde en skillnad mellan vanliga banker och investeringsbanker. De senare fick inte ta emot insättningar från allmänheten och de förra fick alltså inte ägna sig åt spekulation. Utan tvivel ligger det mycket i detta. Nationalekonomer som amerikanen och nobelpristagaren Paul Krugman betonar t. ex. att krisens ursprung inte i första hand står att söka bland de traditionella bankerna. Till stor del skötte dessa sig och gjorde rimliga riskbedömningar. Istället var det bland de så kallade ”skuggbankerna” – pensions- och hedgefonder etc. – som problemen först uppstod. Särskilt i USA är dessa inte så reglerade som vanliga banker och tar ofta mycket större risker. Man kan påminna sig om att det första finansbolag som utsattes för en så kallad ”run ” på hösten 2007 – d.v.s. att för många insättare samtidigt krävde att få tillbaka sina pengar vilket ledde till att portarna låstes – inte var en vanlig bank utan en fond i Storbritannien, Northern Rock, som till för bara tio år sedan enbart sysslade med bostadsfinansiering. Hur som helst var det inom sådana institutioner som excesserna gick särskilt långt, enligt Krugman.<sup>27</sup>

Vare sig vi önskar så eller inte går pendeln i dag tydligt i riktning mot mera regleringar. Om denna ökade försiktighet och minskade risktagning också kommer att innebära att investeringar och tillväxt minskar på sikt är svårt att säga. Förmodligen är det kanske ändå värt priset: en mera hållbar men kanske något lägre tillväxt är nog att föredra på lång sikt, både för oss själva och våra barnbarn. Men kan inte också den gängse nationalekonomin till viss del också ses som en bov i dramat? Skulle inte även det sätt som vi lär ut ekonomiska sanningar kanske behöva förändras och reformeras? Också i detta ligger det en hel del. Har det kanske viskats fel saker i politikernas öron på grundval av dåliga teorier och bristfällig kunskap? Sedan hösten 2009 ligger ett upprop ute på nätet som undertecknats av flera tusen aktiva ekonomer. Under de senaste årtiondena har nationalekonomin prioriterat ”skönhet” före ”realism”, står det i uppropet. Det viktigaste idag för att göra karriär inom skräet är att behärska matematiken och kunna formulera abstrakta modeller. Till vilken del de egentligen säger något om den verklighet vi lever i har mindre betydelse.

Vari ligger då huvudproblemet med dagens teoretiserande? Kanske bör vi återvända till den gamle Keynes insikt att vårt ekonomiska system vilar på ett fundament av radikal osäkerhet. Tvärt emot vad de flesta ekonomerna än idag hävdar vägrade han tro på förekomsten av självreglerande mekanismer inom marknadsekonomin. Det finns i grund och botten ingen jämvikt och ingenting garanterar att en ekonomi som befinner sig i en spiral nedåt plötsligt skulle vända uppåt igen. Det var mot denna bakgrund han förespråkade offentliga insatser för att öka efterfrågan och få igång investeringarna.

Sådana tankar kom att genomsyra keynesianismen under efterkrigstiden. Men de glömdes successivt bort – inte minst eftersom ekonomin gick på högvarv särskilt under 1950- och 60-talet. Dessutom kände sig nationalekonomerna obekväma med talet om radikal osäkerhet. Det var lättare att modellera teorier om man utgick ifrån att jämvikt kunde uppnås. Vidare kändes det otillfredsställande med den stora diskrepansen mellan en mikro teori som byggde på att människor beter sig rationellt på en marknad och en makroteori som talade om osäkerhet. Svaret på detta dilemma kom i form av nya teorier där mikro och makro på ett bättre sätt skulle kunna samsas. Först ute var Milton Friedman

som 1967 underkände den så kallade "Phillips-kurvan" som hävdade existensen av ett negativt samband mellan inflation och arbetslöshet: om arbetslösheten minskade med en procent steg inflationen obönhörligen med ett liknande tal. Främst USA upplevde ifrån slutet av 1960-talet som vi såg någonting som snabbt och vitsigt döptes till "stagflation" – tillväxten minskade *samtidigt* som inflationen steg. Friedman drog slutsatsen att människors *förväntningar* om hur inflationen skulle gestalta sig yttrade sig i hur man redan i förväg betedde sig.<sup>28</sup> På det sättet påverkade framtida inflationsförväntningar ekonomiska beslut redan idag. Särskilt den amerikanske ekonomen Robert Lucas (nobelpris i ekonomi 1995) kom att utveckla denna teori. I skarp kontrast till Keynes menade alltså Lucas att människor kunde ha kunskap om framtiden, och att de till och med kunde göra meningsfulla bedömningar av framtida risker.<sup>29</sup>

Men kanske behöver vi återigen påminnas om att sådana riskbedömningar sällan kan genomföras. Mycket av de till synes irrationella beteenden som utvecklas i samband med ekonomiska kriser – "bull" eller "bear" – beror på denna oförmåga. Kunde vi göra realistiska bedömningar av framtida risker skulle vi inse att aktier eller bostäder inte kan stiga till hur höga värden som helst. Många bedömare menar idag att den i grunden omöjliga men trossvissa förhoppningen om att kunna göra rationella bedömningar av framtida risker var en viktig förutsättning för den nuvarande krisen.<sup>30</sup> Detta synsätt har inte bara kommit att genomsyra ekonomerna och politikerna utan har också skapat en hord av professionella riskbedömare vars dagliga bröd förutsätter att de förmår värdera sådant som man egentligen inte kan veta särskilt mycket om, nämligen framtiden. Till viss del förstärktes detta av att de som var satta att göra riskvärderingarna inte sällan gjorde ett dåligt jobb. Det är förvånande att så många av de sub-prime papper som såldes på marknaden före 2008 hade fått högsta rating t. o. m. av sådana högt respekterade revisors- och riksvärderingsfirmor som Standard & Poor.<sup>31</sup>

Men inte allt berodde på slarv och underlåtelser eller sådant som verkar ha handlat om rena skurkstreck (som revisorsfirman Andersons hjälp med att täcka upp för det stora Enron-företaget som kraschade 2001!). Minst lika viktigt var illusionen om möjligheten att göra rationella bedömningar av framtida risker. Detta kanske kan fungera under mycket stabila förhållanden. Men sådana brukar aldrig gälla särskilt länge. Plötsligt händer något drastiskt och vi kastas åter in i en period av radikal osäkerhet. Det är här de "svarta svanarna" kommer in i bilden. Redan Hyman Minsky betonade i sin modell hur en ekonomisk kris eller krasch sätts igång genom någon form av exogen störning. Det kan handla om ett krigsutbrott, en skörd som slår fel eller tillkomsten av en ny spännande innovation. Nassim Nicholas Taleb har lanserat begreppet "svart svan" för att ytterligare betona betydelsen av det tillfälliga och oväntade: "the impact of the highly improbable". Vi förväntas inte tro att det överhuvudtaget existerar svarta svanar. Vi till och med vill förtränga deras existens. Men de finns (svarta svanar finns i Australien) och när vi finner att det nära nog omöjliga kan inträffa kan detta få oerhörda konsekvenser. Svarta svanar fungerar ungefär som externa chocker. Ett näraliggande exempel när det omöjliga tycktes kunna inträffa som mindre har med djurriket än mänskliga samhällen att göra är Nine-Eleven i USA 2001 eller för den delen Sovjetsystemets kollaps tio år tidigare. Vi människor har en tendens att liksom petimetrar fokusera på det invanda och triviala medan i själva verket, som Taleb säger "life is the cumulative effect of a hand-

ful of significant shocks”.<sup>32</sup> Men varför är vi då så dåliga på att förstå att ”historien inte kravlar utan skuttar fram”? Vi skyr det oberäknliga och finner trygghet i kalkylerbarhet. Vi överbetonar det logiska och vill placera oss själva i historier som är förutsägbara; vi vill kunna förklara vilka vi är och varför vi är de vi är. På detta sätt överskattar vi den enkla syntesen när vi berättar om oss själva, ”the narrative fallacy”.

Vi kan med detta återvända till frågan varför vårt minne särskilt när det gäller ekonomiska kriser är så kort. Trots alla bevis för att kriser och krascher kommer och går tycks vi vilja förtränga att så är fallet. Vi glömmer de ”tillfälliga” brotten (även om de är regeln snarare än undantaget) och överbetonar kontinuitet och kalkylerbarhet. ”Den här gången blir det ju helt annorlunda”, säger vi oss själva. Taleb kallar detta tänkande för ”platonism” och menar att en den gängse nationalekonomin befolkas av sådana som tror på jämvikt (equilibrium) och bygger formella modeller som är slutna likt ett monopolspel.<sup>33</sup> Men som vi sett gäller inte detta alla ekonomer. Istället växer insikten att sådana viktiga ting som vår ekonomi måste utgå ifrån en bättre insikt om hur människor fungerar på marknaden och annorstädes. Vi måste inse att risk och osäkerhet är fenomen som alltid kommer att finnas med i bilden. Kanske skall vi alltså återvända till ”den gamle mästaren” Keynes syn på marknadsekonomin fundamentala bräcklighet om vi vill bygga ett gott samhälle.<sup>34</sup> Det behöver inte betyda att vi skall överge marknadsekonomin. Men att de ”djuriska drifter” som den påverkas av måste tämjas står nog klart. Vi behöver också bygga in buffertar som tar hänsyn till att det osannolika faktiskt kan – och faktiskt alltid – inträffa.

## Noter

- 1 Det finns flera bra framställningar som skildrar den händelseutveckling som ledde fram till 15 september 2008, Shiller (1981), Krugman (2008). På svenska t. ex. De Vylder (2009) och Lybeck (2009).
- 2 Krugman (2008) s. 142ff.; Niall Ferguson (2009) s. 333ff.
- 3 Magnusson (2010) s. 373ff
- 4 *Ekonomisk Debatt* 2000:6. Se här t. ex. Lars Magnusson, ”Vad är egentligen det nya i den nya ekonomin?” i detta nummer.
- 5 Finns redan klart utvecklad i J A Schumpeter (1982).
- 6 Carmen M Reinhart & Kenneth S Rogoff (2009).
- 7 Magnusson (2010) s. 434ff. Se också Lars Jonung (1999).
- 8 Den följande framsällningen vilar tungt på Goldgar (2007).
- 9 För en framställning, se Ferguson (2009) s. 127ff.
- 10 Hilton (2006); Eric J Hobsbawm & George Rudé (1973).
- 11 Glasner (1997) s. 132f.
- 12 Nilsson (1994) s. 211ff.
- 13 Magnusson (2010) s. 427ff.
- 14 Akerlof & Shiller (2009) s. 35.
- 15 Kindleberger 1989, s. 32ff.
- 16 Se t. ex. Minsky (1982).
- 17 Rotschild (2001) s. 116ff.
- 18 Smith (1976), Book V.i.e, 22 [p.745].
- 19 George Akerlof & Robert J Shiller (2009) s. 19ff.
- 20 För en diskussion se t. ex. Layard (2005) s. 29ff och Magnusson (2006) s. 47f.
- 21 Schkade & Kahneman (1998).
- 22 För en framställning se Daniel Kahneman & Amos Tversky (2000).



- 23 Bland många publikationer se t. ex. Ernst Fehr, Lorenz Goette och Christian Zehnder (2009).
- 24 Akerlof och Shiller, s. 5ff.
- 25 Reinhardt och Rogoff (2009) kap. 9-10.
- 26 Akerlof och Shiller, s. 26ff.
- 27 Krugman, s. 153ff.
- 28 Milton Friedman (1968).
- 29 Se t ex Robert Lucas (1981).
- 30 Mest kraftfullt Robert Skidelsky (2009), s. 29ff.
- 31 Akerlof och Shiller, s. 37.
- 32 Nassim Nicholas Taleb, (2008), s. xxiii.
- 33 Taleb, s. 282f.
- 34 Robert Skidelsky, Keynes: The Return of the Master. London: Allen Lane 2009.

## *Referenser*

- Akerlof , George A. & Shiller, Robert J. (2009), *Animal spirits: how human psychology drives the economy, and why it matters for global capitalism*. Princeton: Princeton U.P.
- De Vylder, S. (2009), *Världens springnota, Finanskrisen och vägen framåt*. Stockholm: Ordfront.
- Fehr, Ernst, Goette, Lorenz & Zehnder, Christian (2009), "A Behavioral Account of the Labor Market: The Role of Fairness Concerns", *Annual Review of Economics* 1.
- Ferguson, N. (2009), *The Ascent of Money. A Financial History of the World*. London: Penguin.
- Friedman, Milton (1968), "The Role of Monetary Theory". *American Economic Review* . 58 (1).
- Goldgar, Anne (2007), *Tulipmania: Money, honor and knowledge in the Dutch golden age*. Chicago: Chicago University Press.
- Hilton, Boyd (2006), *A Mad, Bad & Dangerous People, England 1783-1846*. Oxford: Oxford University Press.
- Hobsbawm, Eric J. & Rudé, George (1973), *Captain Swing*, Harmondsworth: Penguin.
- Jonung, Lars (1999), *Med backspegeln som kompass. Om stabiliseringspolitiken som läroprocess*. Ds 1999:9.
- Kahneman; Daniel & Tversky, Amos (red.) (2000), *Choices, Values and Frames*. Cambridge Mass: Cambridge University Press.
- Kindleberger, Charles (1989), *Manias. Panics and Crashes*. [1978] Houndsmills: MacMillan.
- Krugman, Paul (2008), *The Return of Depression Economics*. 2nd edition. London: Penguin Books.
- Layard, Richard (2005), *Happiness. Lessons from a New Science*. London: Penguin.
- Lucas, Robert (1981), *Studies in Business-Cycle Theory*. Cambridge Mass: MIT Press.
- Lybeck, J. (2009), *Finanskrisen*. Stockholm: SNS förlag.
- Magnusson, Lars (2010), *Sveriges ekonomiska historia*. Stockholm: Norstedts.
- Magnusson, Lars (2006), "Vad är egentligen det nya i den nya ekonomin?" *Ekonomisk Debatt* 2000:6.
- Magnusson, Lars (2006), *Vad är marknaden?* Stockholm, SNS förlag.
- Minsky, Hyman (1982), "The Financial Instability Hypothesis: Capitalist Processes and the Behavior of the Economy", i C P Kindleberger och J-P Laffargue (red.), *Financial Crises: Theory, History and Policy*. Cambridge: Cambridge University Press.
- Nilsson, Göran B. (1994), *André Oscar Wallenberg, III: Ett namn att försvara 1866-1866*. Stockholm: Norstedts.
- Reinhart, Carmen M. & Rogoff, Kenneth S, (2009), *This Time is Different. Eight centuries of Financial Folly*. Princeton: Princeton University Press.
- Rotschild, Emma (2001), *Economic Sentiments. Adam Smith, Condorcet and the Enlightenment*. Cambridge Mass: Harvard University Press.
- Schkade, D. A.; Kahneman, D (1998), "Does living in California make people happy? A focusing illusion in judgments of life satisfaction". *Psychological Science* 9.
- Schumpeter, J. A (1982), *A Theory of Economic Development*" [1912], New Brunswick: Transaction Books.

- Shiller, Robert J. (2008), *The Subprime solution*. Princeton: Princeton University Press.
- Skidelsky, Robert (2009), *Keynes: The Return of the Master*. London: Allen Lane.
- Glasner, David (1997), "Crisis of 1873". I Glasner, David; Cooley, Thomas F., (red). *Business cycles and depressions: an encyclopedia*. New York: Gerland.
- Smith, Adam (1976 ), *An Inquiry into the Nature and Causes of the Wealth of Nations, Vol II* (ed R H Campbell och A S Skinner ) Oxford: Oxford University Press.
- Taleb, Nassim Nicholas (2008), *The Black Swan*. London: Penguin Books.

## Rituell glömska och institutionell glömska

### *Sammanfattning*

Rituell glömska gäller individen eller institutionen, som står inför Gud eller inför människor. Där ritualen erbjuder individen glömska inför Gud, kan skulden och straffet inför människor stå kvar. Detta tydliggörs i Strindbergs Påsk. I den romersk-katolska kyrkan är prästens fullmakt att avlösa inte, som i Svenska kyrkan, given med prästvigningen, utan delegerad. Under högmedeltiden började man skilja mellan prästens stränga, sakramentala och läkarens mindre stränga, naturliga tystnadsplikt. Graderingen av tystnadsplikten är aktuell i gränsdragningen mellan prästernas absoluta och diakonernas relativa tystnadsplikt i Svenska kyrkan, men också i diskussionen om ”genregränserna” för prästens absoluta tystnadsplikt. Skillnaden mellan kyrkorna ligger inte i synen på tystnadsplikten och glömskan i bikten, utan i hanteringen av disciplinfrågorna. Problemet spetsas till när det gäller brott begångna av institutionernas företrädare. Institutionell tystnad bör inte leda till glömska, utan till åtgärder, medan den rituella glömskan är den positiva effekten av den absoluta tystnadsplikt som omger den enskilda själavårdens ritualer.

*Nyckelord:* glömska, ritual/rituell, institution/institutionell, individ/individuell, bikt, disciplin, syndabock, tystnadsplikt.

### **Glömskans ritualer**

Invigningen av Göteborgs nya domkyrka Heliga Trefaldighets dag, den 21 maj 1815, kan kallas en ”glömskans ritual”. Den markerade slutet på sorgetiden efter den stora branden den 20 december 1802, då kyrkan jämte 179 privathus, Brödräfsamlingens hus, synagogan och frimurarelogen brunnit ner. Katastrofen glömdes nu. Den blivande domprosten Hummel predikade om ”Nya människor i den nya kyrkan”. Man gick vidare, lade det gamla bakom sig. Därmed föll också det kyrkliga Larmässosofirandet från 1600-talet i glömska, medan marknaden, som Birgitta Skarin Frykman framhållit, behöll sin plats och funktion för stadens försörjning även under 1800-talet.<sup>1</sup>

Rituell glömska är annars mest förknippad med förlåtelse och borttagande av skuld. Enligt 3 Mos. 16 skulle Aron på den stora försoningsdagen ”slakta folkets syndofferbock och bära in blodet bakom förhänget”, och så bringa försoning och rena helgedomen från israeliternas orenhet och brott, från alla deras synder. Sedan skulle han lägga båda händerna på den andra bockens huvud ”och över den bekända israeliternas alla skulder och brott, alla deras synder och därmed lägga dem på bockens huvud. Sedan skall bocken föras ut i öknen av en man som står beredd. Bocken skall bära alla deras synder med sig ut i ödemarken och släppas lös där ute i öknen.” En referens till denna glömskans ritual är ännu levande i dagligt tal, när vi talar om att finna en syndabock. Och det talar man ofta och gärna om i vår tid. Men meningen är då den motsatta mot den glömskans ritual där syndabocken historiskt hör hemma. Nu är det inte längre fråga om någon som skall bära bort folkets skuld, utan tvärtom handlar det om att lägga på skuld och utkräva an-

svar eller till och med hämnd för brottet – inte om glömska, utan om motsatsen. Särskilt aktuellt blir det när det handlar om brott som begåtts inom eller till och med av en institution.

## **Institution och individ**

Paradoxalt nog kom den nutida fokuseringen på institutioners brott först sedan det institutionella perspektivet efter andra världskriget trängts tillbaka i lagstiftningen. Istället för att som tidigare se till institutionernas intressen och skyldigheter, utgår man nu till exempel i religionsfrihetslagstiftningen från individens rättigheter.<sup>2</sup> Därför har vi idag svårt att hantera institutioner ur något annat perspektiv än individens. Men det är nödvändigt om vi skall kunna förstå hur institutioner fungerar, och kunna ställa rättmätiga krav på dem utan att inskränka deras inre frihet. Den moderna, sekulära förståelsen av individen och av relationen individ-institution är grundläggande för västerländskt tänkande och lagstiftning, men just i betoningen av individens rättigheter ingår också respekt för och dialog med institutionella synpunkter, antingen de sammanfaller eller kommer i konflikt med individuella intressen.<sup>3</sup>

## **Institution och individ inför Gud och människor**

Att Gud enligt judisk och kristen tradition kan glömma människors synder, framgår av att både psalmister och profeter gång på gång talar om hur Gud utplånar människornas överträdelser. I Hesekiel 18:22 sägs om den ångrande, att ”alla de brott han begått skall vara glömda”. Oavsett vad man har för relation eller icke-relation till en gud, är perspektivet hisnande. Den som kallas ”den allvetande” glömmet medvetet människors överträdelser.

Samtidigt gäller att när glömskans ritualer lyfter bort människornas skulder inför Gud, står de kvar inför människor. Detta illustreras och problematiseras av August Strindberg i dramat *Påsk* (1900), när Elis på Skärtorsdagen ställer den existentiellt grundläggande frågan till sin fästmo: ”Förstår du detta: att Försonaren lidit för våra skulder, och ändå få vi fortsätta betala. Ingen betalar för mig!” Kristina svarar: ”Men om någon betalte för dig, skulle du då förstå...?” Och Elis: ”Ja, det förstode jag!”.

Replikväxlingen fokuserar på en skärningspunkt mellan rätt och religion, som fått en särskild skärpa i evangelisk-luthersk tradition. Denna tradition beskriver tillvaron som två riken, ägnar sig ingående åt gränsdragningen mellan dessa båda riken eller sfärer, och fokuserar den kristna människans dubbla medborgarskap.

För Elis i *Påsk* löser sig problemet när Lindkvist i sista akten stryker sin fordran, men det kan återkomma i ständigt nya skepnader. Såväl det grundläggande konstaterandet att en kristen människa här i världen får fortsätta att betala trots att Försonaren betalat hennes skulder, som lagens pedagogiska nytta för den benådade, problematiseras ytterligare på en punkt där det spänningsfyllda förhållandet mellan nåd och straff hotar att alldeles sprängas, nämligen inför dödsstraffet.

Ett centralt bibelställe som avslöjar detta är de versar ur Lukasevangeliets 23:e kapitel, där en av förbrytarna eller rövarna som korsfästes bredvid Jesus, sade: ”Vi har dömts

med rätta, vi får vad vi har förtjänat. Men han [Jesus] har inte gjort något ont.” Och han sade: ”Jesus, tänk på mig när du kommer med ditt rike.” Jesus svarade: ”Sannerligen, redan i dag skall du vara med mig i paradiset.” Rövaren får alltså hel och full förlåtelse, och himmelriket öppnas för honom, men han måste likväl lida sitt jordiska straff, inte bara under en viss tid, utan genom att själva hans liv bryts av.<sup>5</sup> Den glömskans ritual han genomgår på korset är alltså fullt effektiv, men effekten begränsas till ett överjordiskt eller inre plan.

Denna dubbelhet, där den brottslige får barmhärtighet genom ritualens tillsägelse av förlåtelse och glömska, men samtidigt på ett världsligt plan måste svara för sina gärningar, utgår från att såväl individ som institution står inför både Gud och människor. Om någon institution undantas från det världsliga ansvaret, rubbas balansen. Varken kungar eller diplomater kan åtalas, men deras brott är därför inte glömda. De kan fortfarande avlämnas eller utvisas.

### Institutionell tystnad och glömskans ritualer

Den 14 april 2010 publicerade *Kvällsposten* under rubriken ”Tysta leken slutar nu” en artikel om katolska kyrkans sexövergrepp mot barn i Danmark och Sverige. Utgångspunkten var en artikel nio dagar tidigare, där kyrkan jämfördes med ett företag. I en intervju med en docent i klinisk psykologi vid Lunds universitet säger denne bland annat: ”I katolska kyrkan har du något som inte finns i andra företag: överprästen hör alltid vad underprästen säger när denne biktar sig. Du vet dock inte som enskild präst vad de andra prästerna har sagt till överprästen. Till och med i de sämsta av företag har du en styrelse inför vilken allt läggs på bordet.”<sup>6</sup> Här har psykologen emellertid missförstått själavårdens plats i den katolska hierarkin. Ingen biktar sig normalt för en överordnad. Tvärtom, en viktig poäng med den rituella glömska som bikten ger, är att biktfadern är en annan än chefen, alltså inte är arbetsledare eller överordnad, och därför inte heller har några institutionella skäl att komma ihåg de bekända synderna. Ur den biktandes perspektiv är bikten inte inplacerad i det hierarkiska sammanhanget.

Det är den däremot ur biktfaderns perspektiv. I den romersk-katolska kyrkan har nämligen inte alla präster rätt att lyssna till bikt. Prästvigningen är en förutsättning, men den ger ingen automatisk rätt. Eftersom kyrkan är organiserad som en rättslig institution, beror även rätten att ta emot bikt på att jurisdiktionen delegerats från en biskop. Sådan delegation kan ges för begränsad eller obegränsad tid, och den kan återkallas. Endast vid dödsfara kan även en präst utan delegation avlösa. Och det finns synder som inte heller biskopen kan avlösa från, utan där förlåtelsen endast kan förmedlas genom *Penitentia Apostolica*, en institution direkt vid den Heliga Stolen, alltså i Rom.<sup>7</sup>

Den rituella glömskan riskerar med en sådan ordning att blandas samman eller i värsta fall till och med att förväxlas med institutionell glömska. Guds förlåtelse till den enskilde som ångrar sig kan instrumentaliseras för institutionella syften. Om ritualen måste utföras i Rom, är risken för en sådan förväxling särskilt hög. Därtill kommer den äldre katolska principen att prästers brott skulle handläggas av kyrkan själv, och inte av det civila samhället, om inte dess lagstiftning var genomsyrad av kyrkans lära. Denna princip är visserligen numera övergiven, och den romersk-katolska kyrkan respekterar

civillagstiftningen, men förändringar av mentaliteter tar som bekant betydligt längre tid än förändringar av principer.

För att värna om den rituella glömskan bör man vara så tydlig som möjligt med den institutionella öppenheten. Här skiljer sig olika kyrkor åt, där till exempel Svenska kyrkan även efter relationsförändringen med staten värnar om offentlighetsprincipen, medan den romersk-katolska kyrkan av tradition genom sin egenrättsliga reglering är institutionellt mera sluten.

### **Historisk argumentation om rituell tystnad och glömska**

Utgångspunkten för rituell glömska i förlåtelsens sammanhang är att de svåra minnena av egen skuld lyfts fram ur den personliga glömskan och formuleras. I fornkyrkan kunde man även i fråga om hemliga svåra synder kräva offentlig bekännelse inför församlingen. Detta bruk upphörde i öst från slutet av 300-talet, i väst i varje fall från början av 400-talet.<sup>8</sup> Under högmedeltiden började man skilja mellan prästens stränga, sakramentala (*secretum sacramentale*) och läkarens mindre stränga, naturliga tystnadsplikt (*secretum naturale*). Prästens tystnad motiverades med att han som Guds företrädare måste tiga utan villkor. Den biktande bekänner egentligen inte inför prästen, utan inför Gud.<sup>9</sup> Särskilt intressant är Thomas av Aquinos svar att vad en präst vet genom bikt, känner han i en mening inte till, eftersom han vet det som Guds representant. Därför kan han inte vittna i rätten om det han fått höra i bikten, ty vittnesplikten omfattar endast hans mänskliga kunskap.<sup>10</sup>

Graderingen av tystnadsplikten är idag högaktuell i den gränsdragning mellan prästernas absoluta och diakonernas relativa tystnadsplikt, som görs i Svenska kyrkan, men också i den kritiska diskussionen om vad vi kan kalla genregränserna för prästens absoluta tystnadsplikt. Frågan blir då: Vilka samtal utanför den egentliga bikten kan kallas själavårdande, och skall därför skyddas av absolut tystnadsplikt?

Martin Luther fann att tillsägelsen av Guds förlåtelse var instiftad i Nya testamentet, medan bikten var frivillig, fastän god och nyttig. Han avvisade möjligheten att prästen skulle vittna om vad han hört i bikten. Detta motiverades med att den jordiska och den himmelska domstolen måste hållas isär. Den felande individen står samtidigt inför både Gud och människor, och den positionens tydliga dubbelhet får inte suddas ut.

Ett särskilt undantag från tystnadsplikten var redan på medeltiden när biktfadern fått vetskap om planerade framtida brott. Detta fick han inte glömma. Sådana planer kunde rapporteras till biskopen, men utan att nämna den biktandes namn. Andra menade att prästen också skulle göra allt han kunde för att avstyra brottet, fortfarande dock utan att avslöja några namn.<sup>11</sup> Enligt den svenska kyrkolagen 1686, som formellt gällde till 1992, skulle prästen råda den som planerade ett brott att själv bekänna inför myndigheterna och där även ange sina medbrottslingar. Om personen inte kunde förmås till detta, skulle prästen försiktigt och i tid varna dem som kunde komma att drabbas, utan att röja den brottslikes identitet. Om den biktande redan var allmänt misstänkt eller offentligen beskyldd för ett redan begånget brott, skulle prästen också uppmana honom att bekänna inför domstol.<sup>12</sup>

Särskilt intressant i Göteborg är Henric Schartaus (1757–1825) inställning till prästens tystnadsplikt, eftersom den fromhetstradition som uppkallats efter honom länge hade ett starkt inflytande i Göteborgs stift. Han tar särskilt upp situationen där en människa ångrar sig och vill ställa till rätta. Schartau hade fått ett brev med fråga hur en präst skulle göra när en tjuv, som inte blivit misstänkt, slösat bort det stulna och inte kunde återställa det. Frågan var: ”bör han likväl hos ägaren giva sig tillkänna (ehuru han därigenom kunde råka illa ut, och se all sin lycka på jorden förspild), eller kan han i sinom tid hemligen återställa varans värde, eller går det an att överlämna det till de fattige?” Schartau svarar med hänvisning till prästens tystnadsplikt att ”kärleken fordrar icke mer än skadans upprättande medels det stulnas återställande; men visdomen fordrar att detta sker på ett sådant sätt, att den brottslige ej upptäckes.” Det fulla värdet borde återställas genom en präst, ”varvid är bäst att prästen uppgiver att det är lämnat av en *okänd*. En människa har endast rätt till sitt gods, och samhället till den brottsliges avstraffande när brottet är uppenbart, så att det åstadkommit anledning till efterföljd.” Gränsdragningen mellan vad som gäller individen inför Gud och inför människor är tydlig, men också att det finns en gräns för vad såväl enskilda som samhället har rätt att utkräva av den enskilde.

I en av sina katekesutläggningar svarar Schartau på frågan om lagen inte ska ha sin gång och syndaren utstå sitt straff i alla lägen. Svaret blir: ”Nej, icke utan så framt en oskyldig annars skulle komma till att lida i stället för den brottslige.” För Schartau medför den brottsliges anmälan av sig själv alltid en risk för egenrättfärdighet. När Gud har förlåtit, har han nämligen också befriat från straffet. Om då människan anmäler sig för att ta sitt världsliga straff, är risken stor att han därigenom också tror sig förtjäna Guds förlåtelse. Å andra sidan får orättfånget gods inte smygas tillbaka, utan skall lämnas genom prästen: ”Nej, han bör veta att han får det igen på ett sådant sätt, på det Gud må därvid hava någon ära därav, att Han uppväckt en människas hjärta.”<sup>13</sup>

Skillnaden mellan kyrkorna ligger egentligen inte i synen på tystnadsplikten och glömskan i bikten, utan i hanteringen av disciplinfrågorna. De evangeliska kyrkorna har här en lång erfarenhet av att så att säga vara i händerna på samhället, som i dagens debatt kan visa sig vara en positiv erfarenhet, medan den romersk-katolska kyrkan har en lång tradition av egen rättskipning vid sidan av den civila, en tradition som befrämjat institutionell glömska bredvid den rituella. En sådan institutionell glömska kan vi också tala om i sådana frikyrkor, som har en svag institution, men starka andliga hierarkier. Även sektens glömska är ett slags institutionell glömska, fast den helt saknar formellt hierarkiska drag.

Hur det idag i praktiken kan gå till i en romersk-katolsk församling i Danmark framgår av en intervju med prästen Niels Engelbrecht i *Berlingske Tidende* den 8 april 2010. Ställd inför frågan vad som skulle hända om en präst biktade sig för en annan präst om ett övergrepp, svarade han: ”Om det kom in en i min biktstol och biktade det, skulle jag använda lång tid för att tala med vederbörande om hur viktigt det var att han också anmälde sig. Det är ju inte någon automat man går in i och drar en biljett och så är man förlåten. Jag skulle använda min energi på att sörja för att vederbörande kom ut ur den situationen. Men jag kan inte göra mer än att tala med honom. Jag kan inte använda vad jag vet utanför biktstolen.”<sup>14</sup>

Att den romersk-katolska kyrkans tradition av egen rättskipning inte alltid befrämjar institutionell glömska, utan ibland motsatsen, framgår av utvecklingen i Danmark. När polisen avslutat sina utredningar av fallen utan att gå vidare till åklagare, fortsätter kyrkan – som tidigare lämnat dem utan åtgärd – med egna utredningar som kan komma att ta flera år. Niels Engelbrecht uttalar sig på nytt, nu om att prästerna inte är frikända i kyrkans ögon. Kyrkorättsexperten Lisbeth Christoffersen säger att det i princip inte är något märkligt med att den katolska kyrkan avgör personalfrågor. Det gör folkkyrkan också: ”Forskellen er, at tjenestemandssystemet i kanonisk ret er et selvstændigt retssystem, hvor direktivet går til Rom og ikke kirkeministeriet under den danske stat.”<sup>15</sup> Man kan lägga till att ett självständigt, kyrkligt rättssystem kan råka i konflikt med den civila lagstiftningen oavsett om landet har en statskyrklig organisation eller ej.

### Moderna komplikationer

Det har förekommit att polismyndighet bett att få ta del av tjänstgöringsschemat i telefonsjälavården. Detta är emellertid meningslöst, eftersom prästens absoluta tystnadsplikt gör att han eller hon inte ens får bekräfta eller dementera att ett samtal ägt rum. Risken för avlyssning finns emellertid.

En särskild komplikation utgör den själavård via Internet, som under det senaste decenniet blivit ganska populär, särskilt bland yngre människor. Den som kontaktar en präst genom en *community* på Internet kan själv vara anonym genom ett särskilt användarnamn. Men personuppgifter finns oftast lagrade hos sajten ägare. Det finns inga garantier för avskildheten i ett samtal på en sådan *community*. Själavårdsbrev via e-post diarieförs naturligtvis inte, men kan under vissa förutsättningar läsas av utomstående. Vid husrannsakan kan en dator tas i beslag och e-postkommunikationen återskapas och läsas. Med anledning av osäkerheten i dessa kommunikationsformer slår man i Svenska kyrkans 2010 avslutade utredning om tystnadsplikten fast att ”bikt är ett personligt möte mellan två människor. Man bör därför inte genomföra bikt via e-post eller sms”.<sup>16</sup>

### Institutionella brott utan institutionell glömska

Saken försvåras när brottet är begånget av institutionens egna företrädare. Men också här behöver man differentiera mellan rent interna övergrepp och sådana som begåtts mot personer som är beroende av organisationen och tillhör den endast i en lösare mening. I den tidigare nämnda artikeln i *Kvällsposten* där även jag själv intervjuades, säger jag bland annat att nackdelen med organisationskulturen är att problem som uppstår gärna blir en fråga om disciplin mot de egna, en fråga om den egna organisationen. Den skada som offret har åsamkats försvinner lätt ur bilden. Skillnaden mot hur man handskas med ett ärende där brottet omfattar personer utanför organisationen borde vara stor. ”Det är svårt att förstå hur kyrkan i de här aktuella fallen kan applicera den inre, tysta kulturen.”<sup>17</sup>

Den institutionella glömskan ter sig olika när den drabbar sådana myndiga personer inom organisationen som är bundna av ömsesidiga löften, och när den drabbar personer utanför organisationen, i synnerhet minderåriga, till exempel i skolor som drivs av organisationen.



Institutionell tystnad kan regleras av fackliga avtal. I kollektivavtalet för Svenska kyrkans anställda finns föreskrifter angående tystnadsplikt i den församlingsvårdande verksamheten beträffande ”personliga och känsliga uppgifter om det inte står klart att uppgiften kan röjas utan att personen i fråga eller någon närstående lider men”. Om barn- och ungdomsverksamhet drivs med tillstånd av länsstyrelse eller kommun, föreligger däremot anmälningsskyldighet enligt socialtjänstlagen 14 kap 1 § 2 st.<sup>18</sup> I övrigt ställs inte längre särskilda krav på kyrkor och samfund. I ett särskilt biskopsbrev sägs däremot, att just detta att lagstiftningen ”inte längre ställer samma krav på oss som kyrka innebär att vi själva istället behöver aktivt lyfta fram vårt ansvar i detta avseende. Jesus ger barnet en särställning vilket visar på det ansvar vi som enskilda kristna och kyrka har i relation till alla barn.”<sup>19</sup>

Ledamöter av domkapitlet, som hanterar disciplinärenden rörande präster och diakoner, måste avlägga en försäkran på heder och samvete att ”inte yppa något som förekommit vid domkapitlets överläggningar”.<sup>20</sup> Då är det viktigt att betona att medan rituell tystnad, det vill säga biktens tystnadsplikt, också skall föra med sig rituell glömska, bör den institutionella tystnaden, alltså den tystnadsplikt som kan kallas företagshemligheter, inte alls leda till institutionell glömska, utan tvärtom i de flesta fall till institutionell hantering av ärendet. Här möter vi den avgörande skillnaden mellan rituell och institutionell glömska. Medan den rituella glömskan kan utgöra en viktig del av såväl trosamfundets som individens religiösa identitet, är institutionell glömska något helt annat. Den absoluta tystnadsplikt som omgärdar bikten, och den tystnadsplikt som genom inomkyrklig reglering gäller för domkapitelsledamöter och motsvarande inom ett trosamfund är av helt olika slag.

Däremot kan rituell och institutionell glömska sammanfalla på ett pedagogiskt sätt. Förutsättningen är att det sker genom en offentlig ritual, som i det offentliga skriftermål som föreskrevs i 1686 års kyrkolag. Det har länge tolkats enbart som ett straff, till och med ett skamstraff, vilket det förvisso var. Den moderna historieforskningen har emellertid också betonat den offentliga skammens reintegrerande funktion. När straffet väl var verkställt, då integrerades också den bestraffade i lokalsamhället, förmodligen i långt högre grad än vad som numera är vanligt.<sup>21</sup> Ett annat exempel är den rituella deklaration av skilsmässa som infördes i 1686 års kyrkolag.<sup>22</sup>

Det svenska samhällets lagstiftning ger ett starkt stöd åt den rituella glömskan. Enligt RB 36 kap. § 5 får präst eller motsvarande, oavsett trossamfund, inte höras som vittne om något som har erfारits under bikt eller enskild själavård. Detta är en tillgång för samhället, som behöver säkerhetsventiler av detta slag. För institutionell glömska finns det däremot inget motsvarande skydd. Därför är fältet här också öppet för inominstitutionella åtgärder, som inte är ovanliga inom företagskulturen. Att en expert inom exempelvis en bank, som sagt upp sig, under uppsägningstiden kan få ägna sig åt meningslösa uppgifter, är ett sätt för institutionen att begränsa insynen från en konkurrent och söka befrämja individens glömska om institutionen – något som emellertid inte är detsamma som institutionell glömska. En positiv form av institutionell glömska är en uppsägning som tas tillbaka innan varslet har utlösts. Den har sedan arbetsrättsligt aldrig existerat.

Det rättsliga skyddet kring den rituella glömskan förutsätter att bikten inte missbrukas, som skulle kunna ske, om två brottsliga präster biktar sina brott för varandra, och

sedan säger sig vara bundna av sin ömsesidiga tystnadsplikt. Av själva trossamfundet bör man kunna förvänta sig att det skall möta den enskilda individen, ”det förskräckta samvetet”, för att använda Luthers ord, med det skydd som den rituella glömskan erbjuder, och samtidigt inte falla i institutionell glömska beträffande de av institutionens företrädare som skadat enskilda individer. Också för dem finns den rituella glömskan som en tillgång och en möjlighet, men samtidigt gäller att den som företräder en religiös institution på ett särskilt sätt står både inför Gud och människor, och därför kommer att kunna bemötas på olika sätt i samma situation, både med barmhärtighetens glömska och med rättsliga åtgärder. Människans paradoxala situation här i världen, så träffande beskriven av Strindberg i *Påsk*, ställs därmed på sin spets när det gäller de religiösa institutionernas företrädare.

Det är inte så enkelt att den rituella glömskan är positiv, medan den institutionella skulle vara negativ. Däremot är det så att institutionell tystnad inte bör leda till glömska, utan till åtgärder, medan den rituella glömskan är den positiva effekten av den absoluta tystnadsplikt som omger den enskilda själavårdens ritualer.

Slutligen bör det framhållas att det är en stor förmån att leva i ett samhälle där rättsinstitutionerna inte ”glömmer” vissa ärenden som är obehagliga för en eller annan makt-havare eller grupp, utan strävar efter allas likhet inför glömskan.

## *Epilog*

Firandet av Larsmässan hade förbjudits i Sverige först 1571, återinförts 1575, och åter avskaffats 1593, men sedan tydligen inte fallit i glömska. Det återupplivades när den första domkyrkan av sten invigdes i Göteborg vid Larsmässan 1633. Det blev utgångspunkten för ett kyrkligt Larsmässofirande som fortsatte troligen till Gustaf III:s stora helgdagsreduktion 1772. I den andra av sina invigningspredikningar talar superintendenten Andreas Johannis Prytz 1633 om den rituella glömskan: ”Wij inwyom thed til itt Skryffthws / att wij här inne våra synder för Gudhi och hans Ordz tienare skola skrifftha och bekänna / finna emot them tröst och afflösning.”<sup>24</sup> Denna rituella glömska erbjuds än idag, medan Larsmässofirandet fallit i institutionell glömska.

## *Noter*

- 1 Jarlert (2008), s. VII f. Se vidare Skarin Frykman (1993) och Jarlert & Skarin Frykman (2007).
- 2 Jarlert (2010), s. 113–115.
- 3 Jarlert (2010), s. 125 f.
- 4 Strindberg (1992), s. 255.
- 5 Jarlert (2007), s. 272, 279.
- 6 Intervju med Per Johnsson i Larsson (2010).
- 7 *Ett skyddat rum* (2010), s. 57–59, vidare Code of Canon Law, Can. 966–976, [http://www.vatican.va/archive/ENG1104/\\_INDEX.HTM](http://www.vatican.va/archive/ENG1104/_INDEX.HTM) 2010-10-02; *Exegetical Commentary on the Code of Canon Law* (2004), s. 816–820.
- 8 *Ett skyddat rum* (2010), s. 31, vidare Kurtscheid (1927), s. 8–15, 27.
- 9 *Ett skyddat rum* (2010), s. 32, vidare Browe (1934), s. 51–57.
- 10 *Ett skyddat rum* (2010), s. 36, vidare Kurtscheid (1927), s. 195.

- 11 *Ett skyddat rum* (2010), s. 36, vidare Kurtscheid (1927), s. 152f.
- 12 *Sveriges kyrkolag af år 1686*, 7 kap § 1-4.
- 13 Jarlert (1987), s. 192f.
- 14 Intervju med Niels Engelbrecht i Jung (2010).
- 15 Jung & Dahlgaard & Krogh (2010).
- 16 *Ett skyddat rum* (2010), s. 124–126, 134.
- 17 Intervju med Anders Jarlert i Larsson (2010).
- 18 *Svenska kyrkans avtal 08* (2008), s. 90.
- 19 *Tystnadsplikt och sekretess i Svenska kyrkans arbete* (2004), s. 14.
- 20 *Kyrkoordning för svenska kyrkan* (2006), 9 kap. § 9.
- 21 Lindstedt Cronberg (1997), s. 59, 132.
- 23 Jarlert (2008), s. IV, VII. Se vidare Malmstedt (1994), s. 69–72, 90, 126–133, 140f.
- 24 Prytz (2008), s. 33, även Jarlert & Skarin Frykman (2007).

## Referenser

- [http://www.vatican.va/archive/ENG1104/\\_INDEX.HTM](http://www.vatican.va/archive/ENG1104/_INDEX.HTM) 2010-10-02
- Browe, P. (1934), „Das Beichtgeheimnis im Altertum und Mittelalter“: *Scholastik* 9:1, Freiburg, s. 1–57.
- Ett skyddat rum. Tystnadsplikt i Svenska kyrkan* (2010). Slutbetänkande från 2008 års tystnadspliktsutredning. Uppsala: Svenska kyrkan (Svenska kyrkans utredningar 2010:3).
- Exegetical Commentary on the Code of Canon Law (2004). Prepared under the Responsibility of the Martin de Azpilcueta Institute, Faculty of Canon Law, University of Navarre, vol. III/1*. Ed. A. Marzoa, J. Miras & R. Rodrigues Ocaña. Montreal: Wilson & Lafleur.
- Jarlert, A. (1987), ”Henric Schartau om prästs tystnadsplikt”: *Svensk Pastoraltidskrift* s. 192f.
- Jarlert, A. (2000), ”Kvinnor och karoliner inför konsistorierna 1720–1722. En pilotstudie”: *Karolinska förbundets årsbok*, s. 54–115.
- Jarlert, A. (2007), ”Rätt och nåd i Strindbergs ’Påsk’ – Rättsteologiska perspektiv”: *Liber Amicorum Kjell Å Modéer*. Lund: Juristförlaget i Lund.
- Jarlert, A. (2008), ”Inledning”: Prytz (2008), s. III–VIII.
- Jarlert, A. (2010), ”Individuell eller institutionell religionsfrihet?": *Familj – religion – rätt. En antologi om kulturella spänningar i familjen – med Sverige och Turkiet som exempel*. Red. A. Singer, M. Jänterä-Jareborg, A. Schlytter. Uppsala: Iustus förlag, s. 113–126.
- Jarlert, A. & Skarin Frykman, B. (2007), ”The St. Lars’ Feast. A local Gothenburg example of historical oblivion”: *The ritual year and ritual diversity. Proceedings of the Second International Conference of the SIEF Working Group on The Ritual Year Gothenburg June 7–11, 2006*. Göteborg: Institute for Language and Folklore; The Department for Dialectology, Onomastics and Folklore Research in Gothenburg, s. 340–348.
- Jung, E. (2010), ”Flest drenge udsat for overgreb”: *Berlingske Tidende* 8/4 2010.
- Jung, E. & Dahlgaard, M. & Krogh, K. (2010), ”Præster fastholdes på anklagtebænken”, ”Præsten med den tykkeste sagsmappe”: *Berlingske Tidende* 14/10 2010.
- Kurtscheid, B. (1927), *A History of the Seal of Confession*. St.Louis: B. Herder Book Co.
- Kyrkoordning för svenska kyrkan med angränsande lagstiftning* (2006). Stockholm: Verbum.
- Larsson, A.E. (2010), ”Tysta leken slutar nu”: *Kvällsposten* 14/4 2010.
- Lindstedt Cronberg, M. (1997), *Synd och skam. Ogifta mödrar på svensk landsbygd 1680–1880*. Lund: Historiska institutionen, Lunds universitet.
- Malmstedt, G. (1994), *Helgdagsreduktionen. Övergången från ett medeltida till ett modernt år i Sverige 1500–1800*. Göteborg: Historiska institutionen (Avhandlingar från Historiska institutionen i Göteborg, nr 8).
- Prytz, A.J. (2008), *GVSTAVI Kyrkios i Götaborg Inwygning Hällen vthi Götaborg om larsmässo Marknat på then 10. och 11. Augusti Anno 1633. Och författad i tuenne Predikningar*. 3. uppl, utg. m. inl. av A. Jarlert. Göteborg: Tre Böcker Förlag AB.

- Skarin Frykman, B. (1993), *Larsmässemarkanden. En folklig karneval i 1800-talets Göteborg*. Göteborg: Humanistiska fakulteten Göteborgs universitet. (Västsvensk kultur och samhällsutveckling. Rapport nr 3).
- Strindberg, A. (1992), "Påsk": *August Strindbergs samlade verk: nationalupplaga 43*. Stockholm: Norstedt.
- Svenska kyrkans avtal 08* (2008). Stockholm: Svenska kyrkans församlingsförbund.
- Sveriges kyrkolag af år 1686; jemte ännu gällande stadganden, genom hvilka den blifvit ändrad eller tillökt* (1864). 5. öfversedda uppl. utg. A.J. Rydén. Göteborg: D.F. Bonniers förlag.
- Tystnadsplikt och sekretess i Svenska kyrkans arbete* (2004). Biskopsmötet, rev. uppl. Uppsala: Svenska kyrkan.

*Per Magnus Johansson*

## Att minnas – om glömska

I uppsatsen diskuteras människans relation till tiden. Det är frågan om känsligt skiftande relationer inom vilka det som är här och nu står i kontakt med såväl svunnen tid som den av önskningar laddade tid som ännu inte är. För människan är det ett meningsfullt förhållande till det förgångna som öppnar för möjligheten att vara närvarande i nuet. I artikeln presenteras Sigmund Freuds beskrivning av det psykoanalytiska arbetet som vore det jämförbart med en arkeologisk utgrävning; fynden utgör utgångspunkt för en rekonstruktion. Flera hänvisningar görs till konstens och litteraturens värld. Psykoanalysens uppfattning om tidens närvaro i människan, liksom tanken att människan utgör en bräcklig mötesplats för driften att förstöra och möjligheten att skapa återspeglas inom konst och litteratur. Vi är fast i tiden och likväl, säger den psykoanalytiska erfarenheten, är det orden – det språkliga benämmandet – som kan befria oss. I ett antal koncentrerade reflexioner framträder denna insikt också ur poesins värld.

*Nyckelord:* minnet, glömskan, psykologpraktiken, Sigmund Freud, Picasso, skönlitteraturen.

När det förgångna inte längre upplyser framtiden,  
vandrar anden i mörker. (Alexis de Tocqueville)<sup>1</sup>

I det första kapitlet i *Vardagslivets Psykopatologi* som utgavs i bokform 1904, analyserar Sigmund Freud (1856-1939) sin egen glömska. Kapitlet, "Att glömma egennamn", innehåller en analys av hans svårigheter att komma ihåg namnet Signorelli.<sup>2</sup> Låt oss inledningsvis redogöra för denna självutlämnande berättelse. Medan Freud färdades tillsammans med en främling genom Dalmatien, mot en destination i Herzegovina, kom samtalet att handla om att resa i Italien. När Freud frågade sin medresenär om han någonsin haft nöjet att besöka Orvieto och se freskerna där, upptäckte han att han själv inte kunde minnas namnet – Signorelli – på den konstnär som målat freskerna. Han mindes i stället namnen på två andra renässanskonstnärer, Botticelli<sup>3</sup> och Boltraffio.<sup>4</sup> Trots att han visste att de inte hade något att göra med målningarna ifråga dök deras namn upp i hans tankar. Analysen avslöjade att ersättningen ägt rum som ett resultat av Freuds försök att hindra en oroväckande tankegång från att göra sig påmind i samtalet med den tillfälliga samtalspartnern.

Direkt före dessa svårigheter att minnas namnet Signorelli hade Freud med sin medresenär diskuterat turkarnas seder i Bosnien och Herzegovina. Han berättade att dessa hade stort förtroende för sina läkare men samtidigt accepterade sitt öde med resignation. Om de fick beskedet att det inte fanns någonting att göra för en sjuk släkting svarade de vanligtvis med att säga: "Herre, då är ingenting mer att säga om det. Jag vet att om han stått att rädda, då hade du räddat honom."<sup>5</sup> I samma stund som han berättade detta drog sig Freud till minnes en anekdot som avslöjade ett karaktärsdrag hos turkarna, nämligen att dessa "värderar den sexuella njutningen högre än allt annat".<sup>6</sup> En av Freuds kolleger

hade meddelat att en turkisk patient med en sexuell åkomma hade sagt: ”Du vet ju, Herre, att när *det* inte längre går, då har livet inget värde.”<sup>7</sup> Men på grund av att Freud inte ville beröra ett så ömtåligt ämne i samtal med en främling avledde han sin uppmärksamhet från de i hans tankegång förbundna fenomenen död och sexualitet. Eller rättare sagt, han försökte men fann att tankegången via en indirekt bana återvände till de förbjudna ämnena. Signorellis fresker i Orvieto heter *Yttersta domsscenerna* och avbildar döden, domen, helvetet och himlen. Dessa motiv fortsatte att väcka tankar hos Freud som gjorde att han i samtalet med sin medresenär kände sig illa till mods. Den fortsatta analysen avslöjade att associationerna till död och sexualitet också var förbundna med en av Freuds patienter som ”på grund av en obotlig sexuell störning tagit sitt liv”<sup>8</sup>; ett besked han hade fått när han befann sig i en liten stad vid namn Trafoi. Han kunde genom sin analys konstatera att det bortglömda namnet hade genomgått ett antal transformationer.

Först delades det upp i två stavelser av vilka den andra återkom i oförändrad form i ett av ersättningsnamnen (*Botticelli*), medan *Signor*, översatt till *Herr*, genom ett antal associationer – resan gick genom Bosnien och *Herzegovina*, och ordet *Herr* ingick i anekdoterna om turkarnas seder – förbands med de bortträngda ämnena död och sexualitet. Den senare förbindelsen uppkom enligt Freud genom en förskjutning längs namnförbindelsen *Herzegovina* och *Bosnien*: *Bosnien*, *Botticelli* *Boltraffio*, och det var i Trafoi han fick beskedet om patientens självmord. Namnen, skriver Freud, hade vid detta förlopp behandlats på ett liknande sätt som ordbilderna i en mening som skall förvandlas till en rebus. Även om analysen av ett enskilt fall är komplex, hävdar Freud att de exempel av glömska han undersökt hade föranletts av bortträngning. Kapitlet avslutas emellertid med att han explicit särskiljer det han kallar vanlig glömska från glömska som betingas av bortträngning.<sup>9</sup> Det finns således enligt den klassiska psykoanalysen en glömska som det inte går att finna några djuppsykologiska anledningar till, men det finns också en glömska som är dikterad av bortträngningsmotiv.

Psykoanalysen har en känslig och mångfacetterad relation till tiden. Den förhåller sig till såväl den förlorade som återfunna tiden. Den tid som tycks försvunnen och som samtidigt utgör själva förutsättningen för att det aktuella livet skall få djup och mening är hjärtpunkten i det terapeutiska arbetet. Ett meningsfullt förhållande till det förgångna kan göra det möjligt för en enskild att vara närvarande i det som vi kallar nuet. En alltför stor upptagenhet av det förflutna gör det däremot svårt att på ett konstruktivt sätt ta del av det pågående livet.

I det psykoanalytiska arbetet ägnar sig analysanden åt att tala om det som har varit, bland annat om gamla oförrätter, upplevda kränkningar, obegripliga missförstånd och gåtfulla och oförglömliga ögonblick, skeenden, tankar och känslor som analysanden inte förstår eller endast till viss del begriper. En analysand hävdar: ”Jag kan inte förstå varför jag inte har glömt den här händelsen, den borde inte ha fått en sådan betydelse som den fortfarande har för mig.” En annan säger: ”Händelsen i sig tycker jag inte skulle ha lämnat spår i mig.” En tredje påstår: ”Jag kan inte begripa varför jag inte minns; det hände bara för några år sedan, men jag kommer faktiskt bara ihåg fragment av det som inträffade. Det mesta är suddigt och diffust.” Eller en fjärde konstaterar: ”Jag minns varen detalj, men det känns stumt, likgiltigt och dött då jag redogör för denna viktiga

händelse.” Exemplet på hur tid, glömska och minne binds samman kunde mångfaldigas. En analysand kan glömma det han för inte så länge sedan mindes. Och glömskan befinner sig hack i häl på arbetet att försöka minnas.

I artikeln ”Konstruktioner i analysen”, publicerad 1937, hävdar Freud att psykoanalytikerns rekonstruktionsarbete påminner om ”arkeologens, när denne gräver ut en förstörd och begravd boplats eller ett byggnadsverk från en svunnen tid.”<sup>10</sup> Psykoanalytikern kan tala med sitt undersökningsobjekt medan arkeologen i sitt rekonstruktionsarbete får lita på objekt som inte kan tala, skriver Freud. Psykoanalytikern drar sina slutsatser på basis av analysandens framsprungna minnesfragment, mer eller mindre fria associationer och yttranden. Såväl arkeologen som psykoanalytikern ”har den obestridda rätten att göra en rekonstruktion genom att komplettera och sammanfoga de bevarade resterna”.<sup>11</sup> Han påpekar även att många svårigheter och felkällor är desamma för dem. ”En av arkeologens vanligaste uppgifter är som vi vet att bestämma ett fynds relativa ålder, och när ett objekt kommer i dagen inom ett bestämt skikt återstår det ofta att avgöra om det hör hemma i detta skikt eller har råkat hamna där i djupet genom en senare störning. Det är lätt att gissa vad i de analytiska konstruktionerna som motsvarar detta tvivel.”<sup>12</sup>

Han går vidare och hävdar att psykoanalytikern i grunden har tillgång till ett material som är bortglömt, eller som han också uttrycker det, är bortträngt. Det förborgade och bortglömda kan åter komma upp till ytan. Det som saknar ett aktivt minnesspår går att få tag i. Det som tycktes vara försvunnet visade sig möjligt att få kontakt med. Han avslutar denna del av artikeln med att säga att trots många likheter mellan arkeologens och psykoanalytikerns arbete, finns även väsentliga olikheter; rekonstruktionen är arkeologens slutmål medan det är förarbetet för psykoanalytikern och analysanden. Att få kontakt med – och ett förhållande till – sin historia blir en utgångspunkt för att leva vidare i nya genealogiska sammanhang.

Den psykiskt plågade lider av sina reminiscenser, konstaterade han.<sup>13</sup> Och han har i ett annat sammanhang betonat att de omedvetna önskingarna alltid finns närvarande. Han tänkte sig att dessa bildar så kallade banor och att de senare blir tillgängliga i samband med att de omedvetna önskingarna använder sig av dem. Utan överdrift kan man säga att han drev den tanken till sin spets: ”Det är till och med en framträdande egenhet hos omedvetna processer att de förblir oförstörbara.”<sup>14</sup>

Människan skapar samtidigt överlevnadsstrategier i stunder där hon provas och hamnar i utsatthet. Hon drivs också mot att rista in ett minnesmärke i plågsamma tider. En av de första psykoanalytiker som undersökte det nära förhållandet mellan driften att förstöra och möjligheten att skapa var den ryska läkaren och psykoanalytikern Sabina Spielrein (1885-1942). I ”Destruktion als Ursache des Werdens” (1912)<sup>15</sup> utvecklade denna begåvade och intensivt arbetande judiska kvinna tankar om vår förmåga att såväl förstöra som skapa. Hon tänkte sig att skapandet uppstod ur förstörelsen. Destruktiviteten kvävde inte hennes arbetslust och produktivitet. Spielrein levde i ett av västerlandets mest våldsamma tidevarv. Hennes akademiskt framstående bröder mördades under Josef Stalins regim och själv avrättades hon tillsammans med sina döttrar av nazisterna utanför Rostov-vid-Don i dåvarande Sovjetunionen. I sitt arbete undersökte hon förbindelsen mellan försöket att utplåna livet och svaret att skapa. Historien ger oss flera sådana exempel. Ur de mest smärtsamma erfarenheterna kan oförglömliga skapelser uppkomma.

När allt tycks vara på väg att sopas bort uppkommer ett livsnödvändigt behov att säkerställa ett förtäat och trovärdigt minne. Att i förstörelsen lämna ett förmedlat minnesspår blir ett sätt för människan att överleva. Nödvändigheten att skapa i skuggan av förstörelsen har lämnat olika minnesmärken.

Samma år, 1937, som Freud nedtecknade sina slutsatser beträffande de konstruktioner som det psykoanalytiska arbetet leder fram till, målar Pablo Ruiz Picasso (1881-1973) "Guernica". Staden Guernica i provinsen Vizcaya i norra Spanien, 20 kilometer från Bilbao, förstördes under våren 1937 genom ett flyganfall utfört av tyskt och italienskt flyg som understödde den spanska nationalistsidan. Omkring 2000 människor dog. Tavlan förvandlas till ett minnesspår över barbariet och alla krigs förödande förstörelseförmåga. Picasso gjorde Guernica oförlömlig och den mänskliga destruktiviteten blev åter inskriven i konsthistorien. Förstörelsen blev utgångspunkten för ett outplånligt minnesmärke. Genom minnesmärket – målningen – skulle de efterlevande inte tillåtas glömma. Vi får inte glömma. Vi måste komma ihåg. Genom att minnas skall en gräns för det omänskliga i människan finnas närvarande för all framtid. Här finns en etik.

Vi förflyttar fokus, men utan att för den skull lämna tanken på förhållandet mellan glömskan och minnesspåret. Vi närmar oss vårt ämne från ett delvis annat håll genom att belysa förhållandet mellan minnet och sanningsfrågan. Vad kan vi veta om det som vi påstår att vi minns? Hur vet psykoanalytikern/forskaren att hans eller hennes tolkning och/eller konstruktion är sann? Hur kan vi avgöra om ett enskilt minne är ett falskt minne eller sant sådant? Hur vet vi att en berättelse är sann? På vilka grunder kan vi avgöra dess sanningshalt? Kan minnet vara sant på ett sätt, men falskt på ett annat? Och vad innebär i så fall detta andra sätt? Eller är sanningen ett absolut begrepp i några eller till och med i alla sammanhang? Låt oss närma oss dessa avgörande frågor genom att vända oss till en annan av Sigmund Freuds texter.

Psykoanalysens grundare återknöt 1910 kontakten med Leonardo da Vinci (1452-1519) och några år senare med Michelangelo Buonarroti (1475-1564). Dessa båda gestalter återupptod i Freuds arbete med det omedvetna. För vårt syfte nöjer vi oss med att kommentera vad Freud fäste blicken vid beträffande den förre, den italienske konstnären, vetenskapsmannen och uppfinnaren Leonardo da Vinci. Han väljer ut ett avsnitt ur da Vincis arbetsbok som får avgörande betydelse för analysen. Avsnittet innehåller ett minne som, enligt Freud, eventuellt är en fantasi. Hans utgångspunkt och förvissning är att en sådan fantasi, på samma sätt som andra psykiska skapelser, såsom en dröm, en vision eller ett delirium, har en bestämd betydelse. Och analysens uppgift är att översätta denna fantasi "från det språk som är utmärkande för fantasin till allmänt begripliga ord".<sup>16</sup> Han tänker sig att detta minne, som alltså eventuellt är en fantasi, sammanfattar och förtätar en psykisk konflikt som präglar renässanskonstnärens liv. Dåtid och nutid flätas samman i berättelsen. Fantasi och minne smälter samman. I detta sammanhang tänker sig författaren att ett minne kan vara sant på ett sätt, men inte nödvändigtvis på alla sätt.

Återfödelsen (renässansen) och återvändandet fängslade Freud, och dessa fenomen i sina skiftande former fortsätter att intressera psykoanalytiker; att gå tillbaka till det som har lämnat spår i den individuella historien eller i kulturhistorien, och låta detta vara närvarande i det nuvarande. I ett sådant förhållningssätt återfinns vi ett ideal: Att erövra det





Ovan: Pablo Picasso, Guernica, 1937. Museo Nacional Centro de Arte Reina Sofia, Madrid.  
Nedan: "Guernica" Gernikara, murdekoration i staden som gett upphov till Pablo Picassos målning.

som gömmts undan för att återanvända det undangömda i en ny omgivning. Det som glömts dyker upp på en annan plats och ingår i ett nytt sammanhang. Slutsatsen blir att det är också möjligt att minnas utan att veta om att man minns.

Mycket tyder på att någonting omvälvande sker i samband med att en analysand mer systematiskt försöker minnas och rekonstruera sin historia: i det ögonblicket tycks en sammansatt och laddad

process inledas, där den enskildes historia skrivs om. Att minnas på ett genomgripande sätt är sällan en enkel, okomplicerad eller oskyldig process. Ett försonande skimmer kan lägga sig över den smärtsamma tiden. Personen som minns kan få erfara att minnesbilderna ändrar färg och tyngden lättar från de plågsamma minnesspårerna. Man skulle kunna säga att man minns för att glömma. "On se souvient pour oublier", som den franske psykiatrikern och filosofen Jacques Lacan (1901-1981) uttryckte sig.

Det oskyldiga minnet kan även få en ny och betydligt mer dramatisk innebörd; som när en analysand minns hur han som femårig pojke föll och skadade sig, och alltid har tänkt på händelsen som ett vardagligt olycksfall. Men i samband med att han uppfattar omständigheterna kring olyckan förstår han att det inom honom fanns självdestruktiva krafter som han inte kunnat ana. I det till synes oskyldiga fallet fanns självhatet och en beredskap att gå mycket långt för att bli sedd och hörd. Eller som när analysanden plöts-



ligt och överraskande får fatt i drömbilden av ett kvinnoansikte – ”ljusbrun hy med fräknar som kommit fram av solen ...” Ett uppdykande som gör att drömmaren förstår att en kvinna, som han inte hade tänkt på sedan evigheter, inte är bortglömd. Om han tidigare överhuvudtaget hade tänkt sig någonting, så förstår han plötsligt att hon är betydligt mindre frånvarande än vad han hade kunnat föreställa sig. Hon har suttit undangömd i skuggan utan att hennes uttrycksfulla hy bleknat. Människans minne – den förlorade tiden och den återfunna tiden – är till sitt väsen meningsbärande, subjektivt färgat och ofullständigt. Minnet kan vara ett traumatiserande hinder, lika väl som en i det närmaste outtömlig källa till mening.

Minnet såsom källa till mening framstod i hela sin betydelse av en numera internationellt välbekant analysand, Marie Cardinal. Hon skrev en bok, *Orden som befriar (Les mots pour le dire, 1975)*, som fick stort genomslag då den publicerades, och som kom att översättas till ett flertal språk, däribland svenska. Hon skriver på följande vis om minnet och glömskan:

”Glömskan är det mest komplicerade av alla lås, men den är bara ett lås, den är inte ett gummi eller ett svärd, den suddar inte ut, den dödar inte, den stänger in. Jag vet nu att intellektet snappar upp allt, klassificerar allt, ordnar allt och underhåller allt. Allt, det vill säga: även det jag tror att jag inte har sett, hört eller känt, även det jag tror att jag inte har förstått, även vad andra människor tänker. Varje aldrig så liten, aldrig så vardaglig händelse (som till exempel att sträcka sig på morgonen och gäspa) blir katalogiserad, försedd med etikett, inlåst i glömskan, men det finns utmärkt i medvetandet av en nästan mikroskopisk signal, en flyktig doft, en gnista färg, ett blänk av ljus, en knappt märkbar förnimmelse av ett ord. Och mindre ändå, till och med ett prasslande, ett eko. Och till och med ännu mindre: ett ingenting som kanske ändå finns.”<sup>17</sup>

Även om mycket kan bli ett objekt för glömskan, så finns det hos Marie Cardinal en övertygelse om att ingenting har förstörts eller ens kan förstöras.

Om förhållandet mellan minne och förståelse har den svenske diktaren Erik Lindgren (1910-1968) skrivit. I diktsamlingen *mannen utan väg*<sup>18</sup>, först utgiven på eget förlag 1942, kan vi i sonett XL, den sista i samlingen, på de första tre raderna läsa:

och den som ingenting förstår skall ingenting minnas  
om en tid som pryder sina sår med tavlor av koppar  
men den som stannar skall inte slå rot utan minne

Vad kan vi utvinna av dessa Lindgrens ord i relation till vårt sökande efter minnets möjligheter och hinder? I en form av omvänd läsning kan vi ana att förståelsen utgör minnets verkliga förutsättning. Först då förståelsen finns där, finns förutsättningar för minnet att konstituera en symboliserad verklighet, inte en ogenomtränglig sådan som skymmer ”sina sår med tavlor av koppar”. Tavlor, kan man tänka, som vill få tiden att stå still genom sin beständighet. Men den som stannar upp och söker förankring måste för att ”slå rot” ha tillgång till den form av minne som rymmer förståelse, det betyder att denna förankring i minnet kan framträda på ett annat sätt, som tillåter tavlorna att förändras till följd av ett nytt seende, ett seende som är genomskådande. Litteraturvetaren Roland

Lysell uttrycker tanken, att i *mannen utan väg* har Lindegren kommit fram till insikten att utan minne finns ingen förståelse och utan förståelse inget minne.<sup>19</sup> Den kliniska erfarenheten visar att då ett sant intresse för att minnas och rekonstruera tar form, följs det av att den nyvunna förståelsen får en kvalitet som tidigare saknats. Denna önskan att förstå utgör samtidigt kraften i det som ger möjligheten att minnas. Och den kraften skapar även betingelserna för den försoning som inte sällan blir möjlig genom en tidskrävande sorgprocess. Därmed skapas också förutsättningarna för att i förlängningen kunna glömma.

Vi vänder oss också till den svenske skalden Gunnar Ekelöf (1907-1968). I *Dīwān över Fursten av Emgión* (1965) – dess tredje avdelning, ”Legender och mirolóyier” – förmedlar han en sörjandes ord om en saknad:

/.../

Jag hör stegen av människor  
som går här förbi  
Jag minns, och jag vet  
Jag är därför inte blind  
Jag är bara bländad  
Jag har sett  
och jag känner  
flickans hand  
hur hon griper i min,  
än fast, då vet jag att hon vet,  
än mindre fast,  
då vet jag att hon ängslas.

(ur strof 23, *Till Nizám*)

I Ekelöfs rader påminns vi i en sinnesanalogi om skillnaden mellan den tillfälliga glömskan – den bländade – och den definitiva och oåterkalleliga glömskan – den blinde. Dessa här återgivna utbrutna ord av Ekelöf kan, i likhet med Lindegrens, länkas samman med den lågmälda förhoppningen, att människan – när hon ges tillfälle att tala fritt och minnas sökande i närvaro av ett lyssnande efter förståelse – lever bländad, inte blind. Hon har sett, och kan se på nytt – och förstå. En i sitt väsen oförstörbar struktur möjliggör förståelsen. Människan uppfattas här som en i grunden språklig varelse.

Vi avslutar och sätter punkt genom att gå till två författare ur den engelskspråkiga världen. William Faulkner (1897-1962) har uttryckt sig på följande grundläggande sätt: ”The past is never dead. It’s not even past.”<sup>20</sup> Det förflutna blir aldrig förflutet. Det förflutna kan inte förflyktigas. Trots det förflutnas flyktighet håller minnet av det inträffade oss kvar. Lawrence Durrell (1912-1990) problematiserar det sublimes förhållandet mellan ett minne och den psykiska kraftomvandling som sysslandet med minnesbilder innebär och vad som händer med en människa som lånar sig till uppgiften att skriva en historia mellan fiktion och den så kallade verkligheten. Han skriver:

Ett minne som hade blivit förfalskat av de önskningar och ingivelser som hittills endast fanns halvrealiserade på papper, sade jag mig. Alexandria, minnets huvudstad! Allt det skrivna stoff jag hade lånat från

levande och döda, tills jag själv hade blivit ett slags postscriptum till ett brev som aldrig blev avslutat, aldrig postat ...<sup>21</sup>

Och med fortsatt hjälp av Lawrence Durrell skulle vi till sist kunna påstå att det finns en hake i allt det här – och det är tiden. Durrell skriver: ”But surely there is a catch in all this? Yes, Time is the catch! Space is a concrete idea, but Time is abstract.”<sup>22</sup>

Minnet och dess följeslagare glömskan försöker ta stöd i såväl tiden som i rummet. Och i glömskans kraftspel, fångad av tiden och begränsad av rummet, lever en sårbar och begärande människa, som är i behov såväl av att våga minnas som av förmågan att kunna glömma.

## Noter

- 1 Alexis de Tocqueville (1805-1859) var en fransk politisk tänkare och historiker. Hans skarpa analyser av den franska revolutionen har fortfarande betydelse i vetenskapliga sammanhang. Citatet lyder på franska: ”Le passé n’éclairant plus l’avenir, l’esprit marche dans les ténèbres.” Den svenska översättningen är gjord av Eva Backelin och är hämtad ur Elisabeth Roudinesco (1993). *Jacques Lacan. Esquisse d’une vie, histoire d’un système de pensée*. Svensk översättning Jacques Lacan. En levnadsteckning, ett tanke systems historia (1994). I den svenska upplagan återfinns det på den icke paginerade sidan 459 och i den franska utgåvan är det på den icke paginerade sidan 529.
- 2 Luca Signorelli (1445-1523), italiensk målare, född i Cortona. Enligt konsthistoriker återspeglar hans huvudarbete, Yttersta domsscenerna (1498-1502), som återfinns i domen i Orvieto, de apokalyptiska stämningarna i Europa omkring år 1500 i monumentala, suggestiva och starkt dramatiska framställningar.
- 3 Sandro Botticelli (1445-1510) föddes i Florens. Till Botticellis mest kända målningar hör Venus födelse och Våren, som finns på Uffizierna i Florens.
- 4 Giovanni Antonio Boltraffio (1467-1516) föddes i Milano och blev lärjunge till Leonardo da Vinci. Maria med helgon och stiftare (Madonna Casio), som idag hänger på Louvren i Paris, hör till hans mest kända arbeten.
- 5 ”Herr, was ist da zu sagen? Ich weiss, wenn er zu retten wäre, hättest du ihn gerettet!” *Gesammelte Werke* (GW) IV (1941), s 7. *Sigmund Freuds samlade skrifter* (S Skr) IV (1997), s 68.
- 6 ”schätzen den Sexualgenuss über alles [...]”. GW IV (1941), s 8. S Skr IV (1997), s 68.
- 7 ”Du weisst ja, Herr, wenn das nicht mehr geht, dann hat das Leben keinen Wert.” GW IV (1941), s 8. S Skr IV (1997), s 68.
- 8 ”wegen einer unheilbaren sexuellen Störung seinem Leben ein Ende gemacht.” GW IV (1941), s 8. S Skr IV (1997), s 68.
- 9 GW IV (1941), s 12. S Skr IV (1997), s 72.
- 10 ”... Übereinstimmung mit der des Archäologen, der eine zerstörte und verschüttete Wohnstätte oder ein Bauwerk der Vergangenheit ausgräbt.” GW XVI (1950), s 45. S Skr VIII (2002), s 358.
- 11 ”... bleibt das Recht zur Rekonstruktion durch Ergänzung und Zusammenfügung der erhaltenen Reste unbestritten.” GW XVI (1950), s 45f. S Skr VIII (2002), s 359.
- 12 ”Eine der heikelsten Aufgaben der Archäologie ist bekanntlich die Bestimmung des relativen Alters eines Fundes, und wenn ein Objekt in einer bestimmten Schicht zum Vorschein kommt, bleibt es oft zu entscheiden, ob es dieser Schicht angehört oder durch eine spätere Störung in die Tiefe geraten ist. Es ist leicht zu erraten, was bei den analytischen Konstruktionen diesem Zweifel entspricht.” GW XVI (1950), s 46. S Skr VIII (2002), s 359.
- 13 GW XVI (1950), s 56. S Skr VIII (2002), s 368.
- 14 ”Es ist sogar eine hervorragende Besonderheit unbewußter Vorgänge, daß sie unzerstörbar bleiben.” GW II (1942), s 583. S Skr II (1996), s 519.

- 15 Sabina Spielrein (1912). ”Die Destruktion als Ursache des Werdens”, *Sämtliche Schriften* (1987), s 98-143. I svensk översättning: ”Destruktion som tillblivelsens grund”.
- 16 ”... diese Phantasie aus der ihr eigentümlichen Sprache in gemeinverständliche Worte zu übersetzen.” GW VIII (1945), s 154. S Skr VIII (2007), s 164.
- 17 Marie Cardinal (1975). *Les mots pour le dire*. Svensk översättning *Orden som befriar* (1980), s 151. L’oubli est la plus compliquée des serrures mais il n’est qu’une serrure, il n’est pas une gomme ou une épée, il n’efface pas, ne tue pas, il enferme. Je sais maintenant que l’esprit capte tout, classe tout, range tout et entretient tout. Tout, cela veut dire: même ce que je crois ne pas avoir vu, entendu ou senti, même ce que je crois ne pas compris, même l’esprit des autres. Chaque événement aussi minuscule soit-il, aussi quotidien soit-il (comme par exemple de m’étirer le matin en bâillant), est catalogué, étiqueté, serré dans l’oubli mais indiqué dans la conscience par un signal souvent microscopique: une brindille d’odeur, une étincelle de couleur, un clignement de lumière, une parcelle de sensation, un éclat de mot. Et même encore moins que cela: un frôlement, un écho. Et même encore moins: rien qui existerait. *Les mots pour le dire* (1975). Paris, Editions Grasset & Fasquelle, s 203f.
- 18 Diktsamlingen blev refuserad av Albert Bonniers förlag liksom av Tidens förlag. Lindegren gav då ut den på eget förlag med fadern Ernst Tullius Lindegren som garant. Se Roland Lysell (1983). *Erik Lindegrens imaginära universum*, s 9.  
Jag följer här en senare utgåva, nämligen den på Albert Bonniers förlag 1945 utkomna mannen utan väg, dikter av Erik Lindegren. Sonetterna har en uppbruten form; de består av sju gånger två rader.
- 19 Lysell (1983). *Erik Lindegrens imaginära universum*, s 145.
- 20 William Faulkner (1951). *Requiem for a nun*. Akt 1, scen 3, s 92. Faulkners ord finns också Lars Noréns *Dagboken* (2008). *Dagboken* är inte paginerad. Referensen finns nedskrivnen i *Dagboken* under den 18 februari 2004. Norén tillhör också en av dessa ordets konstnärer som söker människans plats i ett många gånger överraskande tidsflöde.  
USA:s nuvarande president Barack Obama (f. 1961) refererar i *Dreams from my father* till just dessa ord av Faulkner. Obama skriver: ”What I do know is that history returned that day with a vengeance; that, in fact, as Faulkner reminds us, the past is never dead and buried – it isn’t even past. This collective history, this past, directly touches my own.” Se *Dreams from my father* (2008), s x. (Ur förordet till den fjärde upplagan.)
- 21 ”A memory, I told myself, which had been falsified by the desires and intuitions only as yet half-realised on paper. Alexandria, the capital of memory! All the writing which I have borrowed from the living and the dead, until I myself had become a sort of postscript to a letter which was never ended, never posted ...” Lawrence Durrell (1962). *The Alexandria Quartet* (”Clea”). One-volume edition (1968), s 657. Volymen innehåller de fyra delarna ”Justine” (1957), ”Balthazar” (1958), ”Mountolive” (1958) och ”Clea” (1960). Durrell påpekar i den fjärde volymen, ”Clea” (1960) att den ingår i en romangrupp som är avsedd att bedömas som ett enda arbete. Svensk översättning: Aida Törnell.
- 22 Lawrence Durrell (1962). *The Alexandria Quartet* (”Clea”). One-volume edition (1968), s 764.

## Referenslitteratur

- Cardinal, Marie (1975). *Les mots pour le dire*. Paris, Editions Grasset & Fasquelle. Svensk översättning (1980). *Orden som befriar*. Stockholm. Bokförlaget Trevi AB, s 151.
- Durrell, Lawrence (1962;1968). *The Alexandria Quartet*. London. Faber and Faber, s 657 och 764. I verket ingår de fyra delarna ”Justine” (1957), ”Balthazar” (1958), ”Mountolive” (1958) och ”Clea” (1960).
- Ekelöf, Gunnar (1965). *Diwān över Fursten av Emgiön*. Stockholm. Bonniers.
- Faulkner, William (1951). *Requiem for a nun*. New York: Random House.
- Freud, Sigmund (1904). *Zur Psychopathologie des Alltagslebens* ingår i *Gesammelte Werke* (GW) IV (1941). *Vardagslivets Psykopatologi* ingår i *Sigmund Freuds samlade skrifter* (S Skr) IV (1997).
- Freud, Sigmund (1910). *Eine Kindheits Erinnerung des Leonardo da Vinci*. Ingår i *Gesammelte Werke* (GW) VIII (1945). Frankfurt am Main. S. Fischer Verlag, s 154. Ingår i *Sigmund Freud samlade skrifter* (S Skr) XI (2007), Stockholm, Natur och Kultur, s 164.

- Freud, Sigmund (1900). *Die Traumdeutung*. Ingår i *Gesammelte Werke* (GW) II (1942). Frankfurt am Main. S. Fischer Verlag, s 583. Ingår i *Sigmund Freuds samlade skrifter* (S Skr) II (1996). Stockholm, Natur och Kultur, s 519.
- Freud, Sigmund (1937). "Konstruktioner i analysen". Ingår i *Gesammelte Werke* (GW) XVI (1950). Frankfurt am Main. S. Fischer Verlag, s 45f. och 56. Ingår i S Skr VIII (2002). Stockholm, Natur och Kultur, s 358f. och 368.
- Lindegren, Erik (1945). *mannen utan väg*. Stockholm. Bonniers.
- Lysell, Roland (1983). *Erik Lindegrens imaginära universum*. Nora, Doxa, s 9 och 145.
- Norén, Lars (2008). *Dagboken*. Stockholm, Bonniers. Anteckning från den 18/2 2004.
- Obama, Barack (1995). *Dreams from my father*. New York. Times Books, ingår i Crown Publishing Group, Random House, Inc. Den här använda utgåvan utkom i pocket 2008. Canongate Books Ltd, 14 High St, Edinburgh EH1 1TE, s X.
- Roudinesco, Elisabeth (1993). *Jacques Lacan. Esquisse d'une vie, histoire d'un système de pensée*. Paris, Fayard, s 529. Svensk översättning 1994, *Jacques Lacan. En levnadsteckning, ett tanke systems historia*. Stockholm/Stehag, Brutus Östlings Bokförlag, s 459.
- Spielrein, Sabina (1912). "Die Destruktion als Ursache des Werdens". Ingår i *Sämtliche Schriften* (1987), Freiburg, Kore, s 98-143. I min översättning "Destruktion som tillblivelsens grund".

## Om vittnen och minnesunderlättande tekniker – Eller när det ena faktiskt leder till det andra

### *Sammanfattning*

Att arbeta fram och systematiskt testa minnesunderlättande intervjutekniker är en av vittnespsykologins största utmaningar. Ju mer effektiva intervjutekniker som polisens utredare får tillgång till och använder, desto fler brott klaras upp. I detta kapitel uppmärksammas en speciell minnesunderlättande teknik, den så kallade Kognitiva Intervjun. I kapitlets första del redogörs för några av teknikens mest centrala inslag och några av de grundläggande minnespsykologiska antaganden på vilka tekniken vilar. I kapitlets andra del beskrivs hur den Kognitiva Intervjun används i Sverige och det avsätts utrymme för två mycket uppmärksammade svenska fall där tekniken gav värdefulla bidrag: mordet på Anna Lindh (2003) och hedersmordet på Pela Atroshi (1999).

*Nyckelord:* vittnespsykologi, intervjuteknik, kognitiv intervju

Det händer att man får höra att *Om man nu verkligen menar allvar med att lösa brott så skall man satsa på modern teknik och DNA-bevisning. Vittnen kan man lika gärna lägga åt sidan, eftersom de är så känsliga för påverkan.* Det som påstås är både fel och rätt. Det är fel eftersom det signalerar en övertro på moderna teknikens kapacitet att klara upp brott. En sådan övertro är systematisk och kan ses som en spegel av vår tidsanda. Utredarna i dagens TV-serier löser nästan alltid sina brott (mord) med hjälp av de allra senaste teknologiska framstegen. Man talar ibland om en 'CSI-effekt', det vill säga den förvrängda bild av hur brottsutredningar går till som sprids av TV-serier, filmer och böcker och som lett till att många kommit att helt missuppfatta vad som vanligtvis ligger bakom framgångsrika brottsutredningar. I själva verket är det så att vittnesuppgifter löser långt fler brott än till exempel DNA-bevisning. Detta beror inte på att vittnesbevisning skulle vara en säkrare form av bevisning än DNA-bevisning (det är den naturligtvis inte), utan på att vittnesbevisning förekommer i en väldigt hög andel av alla de brott som utreds av polis, medan DNA-bevisning förekommer relativt sällan. En omfattande studie från Nederländerna visade att vittnesbevisning, sett över flera olika brottskategorier, förekom i drygt 90% av fallen medan DNA-bevisning var aktuell i färre än 5% av alla ärenden (de Poot, Bokhorst, van Koppen & Muller, 2004).

Men det inledande påståendet är också korrekt så till vida att det riktar sökljuset mot att vårt minne är känsligt för olika slags påverkan. Det finns många olika faktorer som kan påverka vårt minne; både då ett vittne tar del av själva händelsen och då ett vittne – under ett förhör – försöker berätta om det som han eller hon varit med om. Att kartlägga dessa faktorer utgör en av vittnespsykologins huvuduppgifter. Vittnespsykologisk forskning är viktig eftersom om ett vittne har svårt för att minnas, eller helt enkelt minns fel, så kan det leda till att en utredning stannar av. I sin förlängning kan detta leda till att en

skyldig person går fri. I andra fall kan än allvarligare konsekvenser följa av att ett vittne minns fel; det kan leda till att en person döms för ett brott som han eller hon inte begått. Statistik visar att just felaktiga vittnesuppgifter är den enskilt mest bidragande orsaken till att oskyldiga personer döms (Stridbeck & Granhag, 2010).

Inom det vittnespsykologiska fältet är det lätt att hitta forskningsrapporter som tar fasta på just minnets känslighet; till exempel på hur små subtila manipulationer kan få vittnen att minnas och svara fel. I en numera klassisk studie lät man två grupper av försökspersoner bevittna en filmatiserad bilolycka (Loftus, 1979). Därefter frågades den ena gruppen ”Såg du *den* röda bussen?” och flera av dessa kom då att hävda att de sett en röd buss, trots att det inte förekommit någon sådan i filmen. Det huvudsakliga skälet till att de svarade fel var att frågan var förrädiskt formulerad, dess bestämda artikel implikerade att det förekommit en röd buss i filmen. Den andra gruppen av försökspersoner fick frågan ”Såg du en röd buss?”, och bland dessa var det få som hävdade att de sett en röd buss. Frågans obestämda artikel implikerade ju heller inte att det skulle ha förekommit en röd buss.

Det är klart ovanligare att stöta på studier som handlar om hur man lämpligast hjälper vittnen att minnas så korrekt och fullständigt som möjligt. Det är i och för sig sant att det under de senaste 20 åren har publicerats vittnespsykologiska studier där man påvisat goda effekter av olika minnesunderlättande tekniker, men det finns fortfarande en kraftig obalans i forskningen. De forskare som är upptagna med att påvisa minnets känslighet är långt fler än de som försöker arbeta fram tekniker som kan hjälpa vittnen att minnas så bra som möjligt. I föreliggande kapitel kommer jag därför att ta fasta på den forskning som rör minnesunderlättande intervjutekniker – ett spår i forskningen som är konstruktivt och framåtriktat. Detta forskningsspår utgör ett bra exempel på *positiv rättspsykologi*, det vill säga rättspsykologisk forskning med målsättning att bidra med lösningar på problem (Christianson & Granhag, 2008). I föreliggande kapitel kommer jag att uppmärksamma en speciell minnesunderlättande teknik, den så kallade *Kognitiva Intervjun*. I kapitlets första del beskrivs några av teknikens mest centrala inslag och det sägs något om de grundläggande minnespsykologiska antaganden den vilar på. I kapitlets avslutande del berättas lite om hur den Kognitiva Intervjun används i Sverige och det avsätts utrymme för två svenska fall där tekniken gett värdefulla bidrag. Jag kommer genomgående att använda beteckningen ’vittne’; i den termen inkluderas också brottsoffer som gjort observationer (målsägande i en utredning).

## **Den Kognitiva Intervjun: bakgrund och framväxt**

Den Kognitiva Intervjun arbetades fram av två amerikanska minnesforskare, Ron Fisher och Ed Geiselman. Det hela inleddes med att de gjorde tämligen omfattande kartläggningar av kvalitén på faktiska polisförhör och kom fram till att det fanns mycket att förbättra. I stället för att nöja sig med att konstatera att polisens vittnesförhör lämnade mycket i övrigt att önska, gav de sig i kast med att utarbeta en helt ny intervjuteknik (Fisher & Geiselman, 1992). En intervjuteknik som skulle ge ett bättre resultat än de tekniker som utredande polis använde sig av (vanligtvis några öppna frågor i stil med ”Berätta vad som hände igår kväll!”, följt av en serie riktade frågor ”Vilken hårfärg hade



han?: ”Hur såg hans jacka ut?”). En naturlig utgångspunkt för Fishers och Geiselmans arbete var minnespsykologisk forskning och framför allt den kunskap som fanns om hur vårt minne är organiserat. Deras resonemang var lika enkelt som genialt: för att kunna avgöra vilka minnesledtrådar och sökvägar som är effektiva måste man ta hänsyn till den kunskap som finns om hur våra minnen är lagrade. Precis på samma sätt som att det går lättare att hitta en viss bok i ett stort bibliotek om man först satt sig in i vilket kategoriseringssystem som gäller för just detta bibliotek.

Under 1980-talets andra hälft introducerades så den Kognitiva Intervjun, och under de 25 år som gått har forskare ägnat stor kraft åt att genomföra experiment där man testat om den är bättre än de mer standardmässiga tekniker som polisen använder sig av. Det har idag genomförts drygt 100 separata och kontrollerade test världen över och den samlade bilden är tydlig: den Kognitiva Intervjun ger ett klart mycket bättre resultat jämfört med en mer standardmässig teknik. I så gott som alla de studier som genomförts har den Kognitiva Intervjun resulterat i 25% – 50% mer korrekt information jämfört med de tekniker den testats mot (Fisher, Ross & Cahill, 2010). Den här resultatbilden är ovanlig på så vis att det är mycket sällsynt att man inom rättspsykologisk forskning får ett så entydigt positivt resultat för en teknik. Dessutom visar forskningen att detta positiva resultat håller för många olika typer av situationer; till exempel för olika typer av händelser (brottshändelser och olyckor) och för olika kategorier av vittnen (barn, vuxna, riktigt gamla och vittnen med kognitiva nedsättningar). Ron Fisher, en av teknikens grundare, har till och med redovisat ett fall där tekniken resulterade i att man lyckades få fram utredningsrelevant minnesinformation kring ett brott som hade begåtts för 34 år sedan (Fisher & York, 2009).

### Några centrala inslag i den Kognitiva Intervjun

Den Kognitiva Intervjun utgörs av flera olika komponenter och ett sätt att bringa ordning bland dessa är att sortera dem till tre olika kategorier (Fisher, Ross & Cahill, 2010). I den första kategorin kan man placera de inslag som rör den *sociala dimensionen* av intervjsituationen, till exempel att redan inledningsvis etablera en god kontakt med vittnet och att på olika vis uppmuntra honom eller henne att vara så aktiv och koncentrerad som möjligt under intervjun. Grundtanken är att det är den som sitter inne med den värdefulla informationen (vittnet) som skall göra det mesta av jobbet, och inte som det ibland blir, att det är förhørsledaren som är den mest aktive och att vittnet förblir passivt igenom hela intervjun. Till den andra kategorin hör de inslag som rör själva *kommunikationen* under intervjun, det kan till exempel gälla icke-verbala inslag under intervjun (vissa vittnen kan till exempel vara hjälpta av att få möjlighet att göra en skiss över ett rum). Till den tredje kategorin sorteras de inslag som relaterar till *kognitiva och minnesrelaterade processer*, och ett antal av dessa kommer att diskuteras närmare nedan.

*Mental återetablering.* Utvärderingar har visat att det kanske viktigaste inslaget i den Kognitiva Intervjun är att hjälpa vittnet att mentalt återetablera de yttre och inre förutsättningar som rådde vid tillfället då han eller hon gjorde sina iakttagelser. Ironiskt nog är detta också det steg som visat sig vara allra svårast att lära ut till polisiära förhørsledare. Att steget är svårt att lära ut beror inte bara på att poliser skulle vara motsträviga till ny

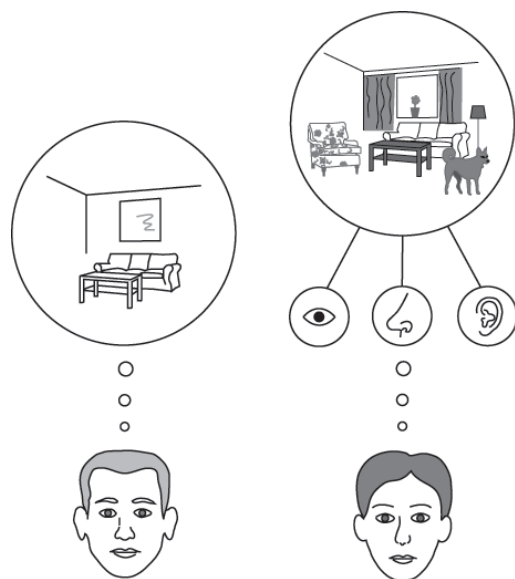

Att ta hjälp av olika sinnen underlättar den mentala återetableringen och hjälper oss att minnas mer.

kunskap utan minst lika mycket på att många instruktörer fått steget om bakfoten. Det är viktigt att den mentala återetableringen äger rum *innan* vittnet sätter igång att berätta. Det fungerar alltså inte att väva ihop den mentala återetableringen med själva intervjun.

Som skall diskuteras mer utförligt senare i kapitlet är vårt minne organiserat i form av ett enormt och raffinerat nätverk. Ju mer aktiverat detta nätverk är, desto bättre är förutsättningarna att avtäcka minnesinformation. Den primära målsättningen med den mentala återetableringen är just att aktivera detta nätverk. Mer precist är målsättningen att aktivera både de yttre (externa) omständigheter som rådde vid själva händelsen, och de inre (interna) känslotillstånd som vittnet upplevde. Om den mentala återetableringen genomförs på ett omsorgsfullt sätt så ger den ofta upphov till starka minnesledtrådar och öppnar sökvägar fram till annars svåråtkomlig minnesinformation.

Det vanliga är att förhållsledaren först ber vittnet tänka tillbaka på några av de *yttre omständigheter* som rådde vid det aktuella tillfället. Det är viktigt att förhållsledaren inte föreslår att den ena eller andra omständigheten skulle ha rått – utan istället på ett icke ledande sätt ber vittnet tänka tillbaka på, till exempel var hon befann sig, vad hon hade gjort precis innan händelsen inträffade, vad hon höll på med när det hela inträffade, vilka andra personer som fanns i närheten, vilka ljusförhållanden som rådde, eventuella ljud som hördes, eventuella lukter och smaker. Förhållsledaren bör sedan gå vidare och be vittnet tänka tillbaka på några av de *inre mentala och känslomässiga tillstånd* som rådde. Kort sagt så bör förhållsledaren (igen på ett icke ledande sätt) be vittnet tänka tillbaka på till exempel hur hon kände sig precis innan händelsen inträffade, hur hon kände sig under själva händelsen (inledningsvis till avslutningsvis) och vad hon tänkte och hur hon resonerade.



Ett vittne som haft ett "externt fokus" minns i regel mer än ett vittne som haft ett "internt fokus".

"Berätta allt du kan komma ihåg!" En viktig förutsättning för en lyckad intervju är att vittnet fås att förstå att det är av stor betydelse att hon berättar precis allt som hon kan komma ihåg – att ingen händelse eller detalj är att förringa. Att vittnet själv sitter och sållar vad hon skall berätta respektive inte berätta hämmar minnesprocessen kraftigt. Att minnas och berätta detaljer som kanske inte är av direkt central betydelse (eller som redan är kända i utredningen) kan vara av avgörande betydelse för att nå fram till annan – central men mer svårtåtkomlig - minnesinformation. Som skall diskuteras lite närmare nedan kan mindre väsentlig information aktivera mer väsentlig information. Med andra ord: man kan – om möjligheten ges - berätta sig fram till väsentlig minnesinformation.

*Uppmuntra till fri återgivning och identifiera nyckelsekvenser.* Ett centralt inslag i en psykologiskt grundad intervju är att vittnet inledningsvis får chans att berätta fritt, att han eller hon får utlopp för sitt sätt att berätta. Vittnet bör ges möjlighet att sätta egna ord på händelsen och berätta i den ordning och i den takt som hon själv föredrar. Förhørsledaren bör under den här delen koncentrera sig på att lyssna och skall avhålla sig från att bryta av vittnets fria berättelse. Om vittnet tillfälligt skulle tystna skall förhørsledaren inte bryta in, utan istället avvakta. Inte sällan använder vittnet en sådan paus för att återhämta sig och har för avsikt att fortsätta berätta.

En omfattande fri berättelse innehåller ofta både mer och mindre utredningsrelevanta inslag. Det är därför viktigt att förhørsledaren noterar de sekvenser som är av extra intresse. Förhørsledaren skall inte bryta av den fria berättelsen så fort vittnet berör en potentiellt intressant sekvens. Poängen är att först *efter* det att den fria återgivningen avslutats återvända till dessa så kallade nyckelsekvenser, och att då på ett systematiskt vis tömma ut respektive sekvens på minnesinformation. Ibland kan det också vara av värde att som förhørsledare notera om vittnets berättelse präglas av *externt fokus* (t ex "jag tyckte rånaren påminde om en ung John Pohlman") eller av *internt fokus* (t ex "jag kunde bara

tänka på hur rädd jag var”). Ett utpräglat externt fokus indikerar ofta ett tämligen bra minne för händelsen och ett utpräglat internt fokus indikerar ofta ett sämre minne.

*Att tömma ut nyckelsekvenser.* I den här fasen återvänder förhørsledaren till de se-kvenser som identifierats som extra relevanta. Målsättningen är att så väl som möjligt tömma respektive nyckelsekvens på minnesinformation. Det är viktigt att – för respektive nyckelsekvens – hjälpa vittnet att ’fylla på’ den mentala återetableringen i stil med ”Försök att hålla kvar minnesbilden av vad du såg, hörde, kände etc”. Det är också viktigt att förhørsledaren undviker att ställa alltför snäva och specifika frågor om respektive nyckelsekvens, utan att han eller hon istället använder öppna frågor. Dessutom är det viktigt att försöksledaren inte hoppar fram och tillbaka mellan olika nyckelsekvenser, utan försöker att – så långt det är möjligt – tömma ut en nyckelsekvens i taget.

*Skifte av perspektiv.* Ibland händer det att ett vittne tagit del av ett händelseförlopp ur olika perspektiv, till exempel som en följd av att hon förflyttat sig mellan flera olika platser i ett rum. Om vittnet ges möjlighet att mentalt inta dessa olika positioner, och berättar utifrån dem – så ökar möjligheten att nå en mer fullödlig beskrivning. Det ligger alltså i förhørsledarens uppgift att orientera sig om huruvida vittnet tagit del av händelsen ur flera olika perspektiv. Och om så skulle vara fallet – vilka olika perspektiv (positioner) det rör sig om.

Det är viktigt att förhørsledaren systematiskt går igenom respektive perspektiv (position) och att vittnet får berätta om vad han eller hon sett, hört, upplevt etc. I stil med ”Du sa att du öppnade dörren och tittade ner för källartrappan – vad såg du då?”; ”När du sedan kom ner i källaren, hur uppfattade du situationen?”; ”När du sprang in i pannrummet, vad såg du då?” Det är viktigt att vittnet berättar ur de perspektiv som hon själv hävdar att hon faktiskt haft. Det handlar inte om att vittnet skall försöka föreställa sig hur andra personer (inblandade eller vittnen) uppfattat situationen från sina unika positioner och perspektiv.

*Skifte av kronologi.* Ytterligare ett inslag för att få fram mer minnesinformation är att be vittnet berätta om det inträffade i en alternativ ordningsföljd, till exempel att börja med det som avslutade händelsen och berätta sig bakåt i tiden. Det finns framförallt två vinster med detta inslag. För det första, när vittnet berättar i en alternativ ordningsföljd kommer hon ofta åt detaljer som inte varit möjliga att avtäcka när hon berättat i den naturliga kronologiska ordningen. För det andra, ett vittne som berättar i en omvänd kronologisk ordning är mindre benägen att fylla ut sin berättelse med sådant som hon dragit egna slutsatser om, men faktiskt inte observerat. Det vill säga vittnet är mer trogen det han eller hon faktiskt sett. En hjälp för förhørsledaren kan vara att ta utgångspunkt i något konkret som avslutade den aktuella händelsen, till exempel att en bil for från platsen med en rivstart. Vittnet kan sedan instrueras att berätta om ”vad som hände precis innan bilen lämnade platsen”. Och därefter ”vad som hände precis innan det att mannen sprang tillbaka till bilen och satte sig för att köra iväg?” Det är viktigt att notera att inslaget att berätta i en alternativ ordningsföljd aldrig ersätter att berätta ur den naturliga kronologiska ordningen. Inslaget ’skifte av kronologi’ är ett möjligt komplement till, aldrig en ersättning för. Det är också så att många vittnen upplever det som svårt att berätta i omvänd kronologisk ordning, och förhørsledaren måste därför ofta ge ett aktivt stöd i form av ”vad hände precis innan det att...”

Ovan har jag diskuterat några exempel på centrala minnesrelaterade inslag i den Kognitiva Intervjun och nedan avser jag att översiktligt beskriva den minnesteoretiska grund på vilken dessa inslag vilar. Dessförinnan vill jag dock kort uppmärksamma ett par av de missuppfattningar som finns kring den Kognitiva Intervjun.

### **När och hur kan den Kognitiva Intervjun användas?**

Det finns flera missuppfattningar vad gäller användningen av den Kognitiva Intervjun, och det kan därför vara på sin plats att ta upp ett par av dessa. För det första är den Kognitiva Intervjun främst anpassad till vittnen och målsägande som är villiga att försöka minnas så mycket som möjligt. Tekniken innehåller inte några speciella nycklar eller steg för att komma till rätta med situationer där en person, av en eller annan anledning, bestämt sig för att hålla inne med viss information. Tekniken är heller inte primärt anpassad för att få fram ett underlag för att bedöma om en person ljugar eller talar sanning. Detta även om det finns de forskare som menar att det kan vara en bra start att använda just Kognitiv Intervju i fall där man misstänker att den som intervjuas kanske ljugar (Colwell, Hiscock-Anisman, Memon, Taylor, & Prewett, 2007). Det finns också studier som visar att en person som ljugar har svårare för berättat i omvänd kronologisk ordning jämfört med en person som talar sanning (Vrij, Mann, Fisher, Leal, Milne, & Bull, 2008). En annan missuppfattning består i att vissa tror att antingen använder man sig av alla steg i den Kognitiva Intervjun eller så struntar man helt i tekniken. Ett sådant 'allt eller inget' resonemang är olyckligt. Istället bör den Kognitiva Intervjun ses som ett slags verktygslåda som erbjuder flera olika verktyg, och där några av dessa är mer lämpliga för en viss situation, medan andra situationer kräver verktyg av ett helt annat slag. Kort sagt så plockar man fram och använder de verktyg som situationen kräver, och som man själv känner sig bekväm med. Att kritisera någon för att hon inte använt sig av precis alla steg och komponenter vid ett visst intervjutillfälle är nästan lika absurt som att kritisera en läkare för att hon inte använt alla sina kunskaper från läkarutbildningen då hon ställde diagnos på och behandlade en viss patient.

### **Något om den Kognitiva Intervjuns minnesteoretiska grund**

Det är naturligtvis så att man kan använda den Kognitiva Intervjun utan att ha någon kunskap alls om den minnesteoretiska bas som tekniken vilar på, och det är nog också så att de flesta som använder tekniken har väldigt begränsade kunskaper om varför den fungerar så väl som den gör. Men för sammanhanget finns goda skäl att titta lite närmare på *varför* den Kognitiva Intervjun är så effektiv, det vill säga på vilka vis den drar nytta av grundläggande minnespsykologi. Det är också så att ju mer man förstår om varför tekniken fungerar, desto mer flexibelt kan man använda den.

Som redan nämnts är vårt minne organiserat i form av ett enormt nätverk. Förenklat skulle man kunna påstå att vår minnesinformation finns lagrad i noder och där varje enskild nod har (i genomsnitt) tusentals kopplingar till andra noder. Det totala nätverket utgörs av flera miljarder noder. Genom omfattande minnespsykologisk grundforskning har man lärt sig ganska mycket om det här nätverket, och vissa delar av den här kuns-

kapen är av stort värde för den Kognitiva Intervjun. Ett exempel på en teoretisk insikt med högt tillämpat värde är att nätverket är *associativt* (Baddeley, 1999). Förenklat betyder detta att när en viss nod är aktiverad (om man så vill, när vi tänker på en viss detalj ur vårt förflutna), så aktiveras också närliggande minnesinformation. Att det faktiskt ligger till på det här sättet har man lärt sig bland annat via så kallade 'priming-studier, som i sin tur utgör bra exempel på grundforskningsrelaterad minnesforskning.

I sin allra enklaste form kan en 'priming-studie' se ut som följer: en större grupp personer får var och en läsa ordet 'skärm'. Därefter delas den in i två mindre grupper. Medlemmarna i Grupp A får titta i en apparat som påminner om ett gammaldags mikroskop och i vilken det visas ett nytt ord. Inledningsvis visas ordet under en mycket kort tid, i princip blinkar det bara till och det är så gott som omöjligt att hinna läsa ordet. Efter hand förlängs exponeringstiden och så fort personen i fråga kan läsa ordet så skall hon ropa ut det. Grupp B ställs inför i princip samma uppgift, men det finns en avgörande skillnad mellan grupperna. Det ord som visas för Grupp A har en nära koppling till ordet 'skärm' (till exempel ordet 'dator'), medan det ord som visas för Grupp B inte har någon koppling till ordet 'skärm' (till exempel ordet 'björn'). Resultatet kommer visa att medlemmarna i Grupp B kräver en genomsnittligt längre exponeringstid för att förmå ropa ut sitt ord ('björn') jämfört med den tid som medlemmarna i Grupp A tar på sig för att ropa ut sitt ord ('dator'). Resultatet förklaras av att ordet 'skärm' aktiverat ('primat') ordet 'dator', och en sådan aktivering medför att detta ord uppfattas snabbare jämfört med ett ord som inte aktiverats. Man kan naturligtvis tänka sig också en tredje grupp av försökspersoner som under testfasen fått se ordet 'kaps' och därför hade presterat i paritet med Grupp A. Förklaringen till detta är ordet 'skärm' inte bara aktiverar ordet 'dator', utan väldigt många andra ord.

Av detta finns flera läxor att lära för utformandet av minnesunderlättande intervju-tekniker. För det första inser man tämligen omgående att det faktiskt går att öka möjligheterna att avtäckta svåråtkomlig minnesinformation genom att tänka på och tala om närliggande minnen. Om man misstänker att det finns möjlighet för ett vittne att minnas registreringsnumret på en bil, så kan man alltså öka sannolikheten för att så skall ske genom att be vittnet tänka tillbaka på hur bilen såg ut, dess färg, om den hade några utmärkande drag, hur det lät när den for från platsen etc. På så vis använder man viss minnesinformation för att aktivera annan minnesinformation (om man så vill, man låter det ena leda till det andra). Det hela är egentligen inte mycket märkligare än att man springer 100 meter kvickare om man är uppvärmd jämfört med om man går direkt från sängen.

En annan implikation av det ovan sagda är att om en viss sökväg fram till ett minne inte fungerar så kan man istället pröva en annan. De flesta av oss har varit med om att man plötsligt inte kan minnas namnet på en känd person, till exempel en skådespelare. För sitt inre ser man hur personen ser ut, men man kan för sitt liv inte komma på vad han eller hon heter. Det är frustrerande för man vet ju att man vet vad personen heter. Ibland går det så långt att man känner att ju mer man anstränger sig, desto mer avlägsnar sig namnet. Vad som händer är att utseendet tillfälligtvis inte utgör någon bra sökväg fram till personens namn (*varför* detta händer är en annan och mer komplicerad historia). Ofta tvingas man släppa det hela för att fortsätta med viktigare ting. När man senare återvän-

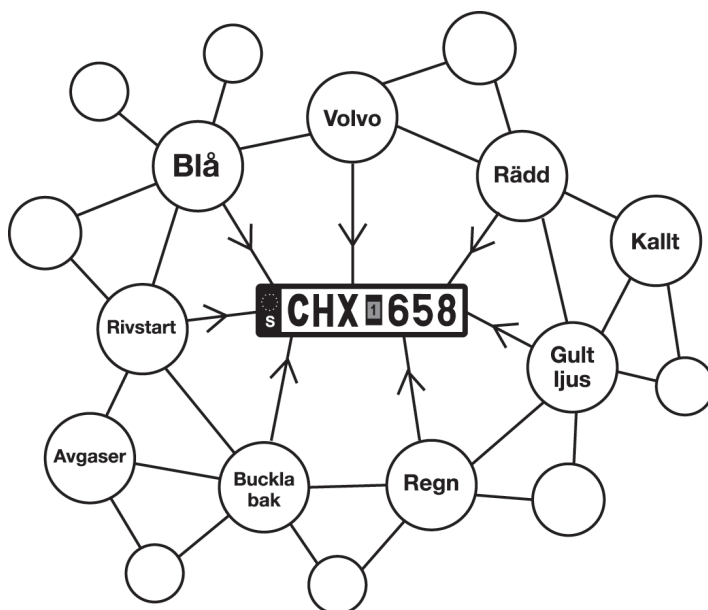

Minnesinformation från en viss händelse är associerad med annan minnesinformation från samma händelse.

der till problemet så finns namnet där och man finner det närmast lite löjligt att man hade så svårt att plocka fram det. Ett alternativ till att låta det 'lösa sig med automatik' är att arbeta sig igenom alfabetet, bokstav för bokstav. Om man tar sig an detta besvär slutar det nästan alltid med att man minns namnet. Skälet till varför den tekniken lyckas kan formuleras: om inte en sökväg fungerar (utseendet för att nå namnet), så kan man prova en annan (första bokstaven i namnet för att nå hela namnet). Minnespsykologisk forskning visar att vissa minnesledtrådar, till exempel ljud, lukt och smak, är extra effektiva. Det vill säga dessa minnesledtrådar väcker annan minnesinformation i väldigt stor utsträckning, och det finns därför goda skäl att dra nytta av dessa högeffektiva minnesledtrådar i vittnespsykologiska sammanhang.

En tredje lärdom är att om man har att reda ut ett längre och mer komplext händelseförlopp så betalar det sig ofta att beta av olika delar för sig. Låt säga att man skall förhöra ett vittne som varit med om något på en badstrand; sedan har det skett vissa saker under bilresan tillbaka till hemmet och så har det som avslutning hänt en del saker hemma i huset. En förhørsledare som väljer att hoppa fram och tillbaka mellan dessa tre faser i händelseförloppet (stranden, bilen och hemmet) riskerar att kraftigt hämma vittnets totala minnesprestation. Istället bör man dra nytta av den aktivering som görs då man berättar om en viss specifik fas och låta vittnet berätta så mycket som möjligt om just denna fas. Kort sagt, att tänka på och berätta om vad som hände på badstranden kommer sannolikt att väcka ytterligare minnen av vad som skedde just där. En effektiv intervju-teknik ser till att ta vara på och dra nytta av en sådan aktivering. Det vi känner till om

minnets organisation ger oss inga skäl att tro att vi ska kunna överraska fram minnesinformation genom att hoppa fram och tillbaka i kronologin. Istället betalar det sig nästan alltid att - så långt det är möjligt - systematiskt tömma ut en fas innan man går vidare till nästa.

## Kognitiv Intervju i Sverige

Svensk polis kom i kontakt med den Kognitiva Intervjun under mitten på 1990-talet. I första hand rörde det sig om kortare inslag på olika vidareutbildningar, till exempel på kursen *Avancerad Förhørsledarutbildning*. Idag är en orientering om den Kognitiva Intervjun ett närmast standardmässigt inslag på polisens olika förhørsutbildningar och uppskattningsvis har ett drygt tusental av de mer erfarna förhørsledarna fått - åtminstone en kortare - utbildning i tekniken. Detta är naturligtvis inte att likställa med att lika många skulle använda den Kognitiv Intervjun på en regelbunden basis. Sannolikt är det istället så att tekniken används relativt sällan, åtminstone i sin fulla form. Å andra sidan är det inte sällsynt att, när man granskar autentiska förhørsprotokoll, upptäcka enskilda steg och inslag som lånats in från den Kognitiva Intervjun. Nedan presenteras två mycket uppmärksammade svenska fall där olika inslag från den Kognitiva Intervjun kom att spela en central roll under utredningsarbetet: mordet på utrikesminister Anna Lindh och hedersmordet på Pela Atroshi.

Anna Lindh mördades den 10 september 2003 och i den utredning som följde finns flera inslag med utomordentligt hög vittnespsykologisk relevans. Ett sådant inslag rör hur de nyckelvittnen som stod närmast den plats där Anna Lindh attackerades kom att påverka varandras minnesbilder genom att samtala om vad de sett (för utförliga redogörelser av just detta inslag, se Granhag, 2007 och Granhag, Memon och af Hjelmstätter, 2010). I detta sammanhang vill jag uppmärksamma en helt annan aspekt, nämligen några av de minnesunderlättande inslag som användes i de förhör som hölls med ett vittne till attacken. Det vittne som polisen naturligt nog satte sitt största hopp till var Anna Linds väninna, Eva Franchell. Anna Lind och Eva Franchell, som var goda vänner sedan många år, hade tillsammans lämnat UD för att under eftermiddagen shoppa kläder i city. Till slut hamnade de på NK och i butiken Filippa K där attacken på Anna kom att äga rum. En av de teorier som polisen arbetade efter var att Anna Lindh förföljts av den person som attackerade henne och att det därför var av största vikt att höra vad hennes väninna hade att berätta. Eva Franchell berättade att Anna och hon besökt flera butiker innan de till slut hamnade på Filippa K, och att de bland annat hade besökt butiker i Gallerian. Kort sagt hade Anna Lindh varit synlig på stan under relativt lång tid innan hon attackerades. Det hade med andra ord funnits ett tämligen stort fönster för en gärningsman att upptäcka Anna, följa efter och vänta på rätt tillfälle att slå till.

I de förhör som följde omedelbart efter attacken var polisen i första hand intresserad av vad Franchell hade att berätta om gärningsmannens utseende och beteende, men i det femte förhöret (som hölls tre dagar efter mordet) hade intresset förskjutits mot vad som hände *innan* Anna och Eva gick in i NK-huset. I förhöret, som hölls av en mycket skicklig kvinnlig förhørsledare vid Stockholmspolisen, går det att spåra flera minnesunderlättande inslag. Ett av de mer intressanta inslagen var att Eva Franchell ombads att



mentalt 'promenera' från UD till NK inte mindre än tre olika gånger, och dessutom fick hon företa sig promenaden på tre olika sätt. I minnespsykologiska facktermer handlade detta om att arbeta med mental återetablering av promenaden och shoppingrundan. Ungefär så här gick det till: under den första 'promenaden' ombads Franchell att primärt tänka på vilken väg de hade gått, vilka butiker de besökt, i vilken ordning de besökt dessa, vad de gjort i respektive butik och vilka gator de korsat. Under den andra 'promenaden' instruerades Franchell att försöka minnas vad hon och Anna pratat om. Slutligen, under den tredje 'promenaden' ombads Franchell att försöka minnas vilka människor de hade sett under sin promenad, om någon som hälsat på dem, om de talat med någon, eller om någon utmärkt sig på något annat sätt.

Förhörets upplägg och struktur är klart intressant. För det första är förhöret ett mycket gott exempel på hur man på ett kreativt sätt kan arbeta med den minnesunderlättande komponenten 'mental återetablering'. För det andra utgör förhöret närmast ett skolexempel på hur man systematiskt betar av olika minnesledtrådar och sökvägar (så till exempel var förhørsledaren noga med att i tur och ordning ge plats för vad vittnet gjort, sett, sagt och vilka personer hon sett). Dessutom, och kanske allra viktigast, så finns det en tydlig minnespsykologisk logik vad gäller den *ordning* i vilken Franchell ombads att minnas och berätta. Det logiska i förhörets upplägg visar sig på två olika vis. För det första finns en genomtänkt stegring vad gäller svårighetsgrad; från det relativt lätta (var de gått), via det något svårare (vad de samtalat om), till det riktigt utmanande (att minnas och beskriva olika personer som de sett). För det andra, eftersom ett av de primära målen var att få fram uppgifter om eventuella personer som de interagerat med och/eller sett, så låg det en stor poäng i att fråga Franchell om detta *efter* det att hon fått berätta om var de promenerat och vad de talat om. Att först få i uppgift att tänka på var man gått och vad man pratat om, kan naturligtvis vara mycket värdefullt för att kunna aktivera minnen kring personer som man talat med och/eller sett under samma promenad. Det finns fog för att påstå att det förhörsupplägg som användes drog nytta av minnets associativa natur och att man därmed öppnade upp för möjligheten att 'det ena faktiskt skulle kunna leda fram till det andra'. Min bedömning är att Eva Franchell, i just det här förhöret, kom att bidra med ett anmärkningsvärt detaljerat vittnesmål. Det finns mycket som talar för att detta var ett resultat av en väl planerad intervju där förhørsledaren introducerade flera effektiva komponenter som hjälpte Franchell att plocka fram svåråtkomliga minnen.

Pela Atroshi – en kurdisk kvinna på 19 år som bodde i Sverige – mördades den 24 juni 1999. Hon sköts till döds då hon var på tillfälligt besök i sin familjs hus i Dahuk (Irak). Förenklat så var dådet ett resultat av en djup konflikt gällande huruvida Pela och hennes syster skulle fortsätta sina liv i Sverige eller återvända till Irak och där gifta sig. Mordet på Pela har kommit att klassificeras som ett hedersmord, och fallet röner fortfarande stor uppmärksamhet i Sverige. Den polisiära utredning som följde efter mordet var mycket komplicerad. Hedersrelaterade brott rymmer per definition en inbyggd problematik som bland annat visar sig i att det är mycket svårt att få vittnen att träda fram och berätta om vad de sett och hört. Vad gäller utredningen av mordet på Pela så komplicerades den ytterligare av att mordet skett i Irak. Nedan kommer jag inte att uppmärksamma ärendets hedersrelaterade aspekter utan istället den vittnespsykologiska dimension som fallet rymmer.

Pela sköts först i bröstet och sedan i huvudet. Hennes syster Breen (16 år) försökte avvärja mordet, men var chanslös mot de båda gärningsmännen. Pela dog i sin systers armar. Breen har berättat hur hon viskade ett löfte i sin döda systers öra att inte vila förrän hon gett henne upprättelse och de skyldiga fått sitt straff. Breen menade allvar med sitt löfte, och redan två timmar efter mordet lyckades hon nå fram till Interpols sambandskontor i Stockholm. Hon berättade att hennes syster mördats och vilka som var skyldiga. Hon vädjade om hjälp från svensk polis och om att få hjälp med att ta sig tillbaka till Sverige. Så småningom hamnade ärendet hos kriminalinspektör Hans Strindlund vid Söderortspolisen (Stockholm). Strindlund var en av Sveriges skickligaste och mest nytänkande utredare, och med tanke på fallets komplexitet var det tur att det hamnade på just hans bord. Utredningsteamet insåg direkt att oddsen för att lyckas var mycket dåliga; de hade inte tillgång till brottsplatsen, mordvapnet, kroppen eller något obduktionsprotokoll. Normalt sett skall det då inte gå att ro iland en mordutredning. Det fanns egentligen bara en möjlighet att komma vidare och det var att ett vittne trädde fram. Det fanns två möjliga vittnen, systemen Breen och mamman Fatima. Mammans position var om möjligt än mer komplicerad än systemens, så man satte sitt hopp till Breen. Kort sagt så hängde hela utredningen på att Breen skulle våga fullfölja sitt löfte till Pela. Pressen på Breen var naturligtvis enorm, hon var klar över att om vittnade mot sina släktingar så skulle hon aldrig mer kunna återvända till sin familj. Hon förstod också att om någon i hennes omgivning skulle misstänka att hon närde planer på att vittna, så var risken stor att hon skulle gå samma öde till mötes som sin syster.

Det blev av förklarliga skäl en mycket utdragen utredning. Efter många turer och diplomati på högsta nivå (där bland andra Anna Lindh gjorde en avgörande insats) lyckades man till slut hjälpa Breen att komma till Sverige (Strindlund, 2002). Eftersom Breen, precis som förväntat, utsatts för dödshot fick man förhöra henne på hemlig ort. Strindlund och hans kollegor (bland annat Kickis Åhré Älgamo, en av Sveriges främsta experter på hedersvåld) genomförde fem långa förhör med Breen. Utredarna hade en dubbel problematik att brottas med. Det handlade inte bara om att stödja Breen – att hjälpa henne att våga berätta – utan också om att hjälpa henne att plocka fram så detaljerade minnesbilder som möjligt från själva mordtillfället. Strindlund som tillhörde den grupp av utredare som tidigt fick träning i den Kognitiva Intervjun var inte främmande för att testa teknikens bärkraft. Bland annat drog man nytta av komponenten 'mental återetablering'; teknikens mest effektiva inslag. Vid ett av förhören avsatte man upp mot 45 minuter för att hjälpa Breen att mentalt återetablera de omständigheter som rått före och under mordet, allt detta *innan* Breen faktiskt satte igång att själv berätta. Man arbetade också systematiskt med olika former av skisser och planritningar över det hus där mordet skedde; en strategi som visade sig mycket framgångsrik vad gällde att hjälpa Breen att minnas. Det arbete som utredarna, och naturligtvis Breen själv, lade ner under dessa svåra förhör gav resultat. Rätten kom att ta mycket starkt intryck av Breens vittnesmål och bedömde hennes utsagor som klart tillförlitliga. Två av Breens farbröder dömdes till livstids fängelse för mordet på Pela. Det är ingen överdrift att påstå att utfallet av de förhör som hölls med Breen kom att bli helt avgörande för ärendet. Dödshoten mot Breen Atroshi kvarstår än idag och hon måste därför leva med skyddad identitet. År 2004 fick Breen Atroshi ta emot Ordfronts Demokratipris för sitt enastående civilkurage.

## Summering

På samma vis som dagens TV-serier sänder en felaktig bild av hur brottsutredningar går till, så sänder vittnespsykologin en något ensidig bild av människans minne. Har man förläst sig på vittnespsykologisk forskning och hoppat över den mer grundläggande minnespsykologin, så kan man få för sig att de mest utmärkande dragen för vårt minnessystem är att det är bräckligt och opålitligt. En sådan beskrivning är felaktig och orättvis. Istället är det så att det mänskliga minnet utgör ett fullständigt fantastiskt system, sett till struktur, kapacitet och effektivitet. Ett system så makalöst avancerat att vi inte ens med den modernaste teknik kan åstadkomma annat än genant förenklade försök till simulering. Den minnespsykologiska forskningen har kommit en bra bit på väg vad gäller förståelse av vårt minne, men det finns fortfarande väldigt mycket kvar att upptäcka. Det finns många olika skäl till varför det är meningsfullt att lära sig om vårt minnes struktur och funktion. I föreliggande kapitel har jag lyft fram *ett* sådant skäl, nämligen att grundläggande kunskap om hur minnet fungerar ger värdefulla uppslag hur man lämpligast utformar effektiva minnesunderlättande intervjutekniker. Sådana tekniker är viktiga: kan vi hitta vägar att hjälpa vittnen att minnas mer, kommer vi också att kunna lösa fler brott.

## Referenser

- Baddeley, A.D. (1999). *Essentials of Human Memory*. Hove: Psychology Press.
- Christianson, S.Å & Granhag, P.A. (2008). "Rättspsykologi – En Introduktion". I Granhag, P.A. & S. Å. Christianson (Red:er). *Handbok i Rättspsykologi* (s.15-34). Stockholm: Liber.
- Colwell, K., Hiscock-Anisman, C., Memon, A., Taylor, L., & Prewett, J. (2007). "Assessment Criteria Indicative of Deception (ACID): An integrated system of investigative interviewing and detecting deception". *Journal of Investigative Psychology and Offender Profiling*, 4, 167-180.
- De Poot, C.J., Bokhorst, R.J., van Koppen, P.J., & Muller, E.R. (2004). *Recherche Portret. Over dilemma's in de opsporing*" Alphen aan den Rijn: Kluwer
- Fisher, R.P., Ross, S.J. & Cahill, B.S. (2010). "Interviewing witnesses and victims". I P.A. Granhag (Red.). *Forensic Psychology in Context: Nordic and International Approaches* (s. 56-74). Cullompton; Devon: Willan Publishing
- Fisher, R.P. & York, R.M. (2009). "Enhancing eyewitness memory with the cognitive interview". I M. St-Yves & M. Tanguay (Red:er). *The Psychology of Criminal Investigations* (s. 41-62). Toronto: Carswell.
- Fisher, R.P. & Geiselman, R.E. (1992). *Memory-enhancing techniques for investigative interviewing. The cognitive interview*". Springfield: Charles Thomas.
- Loftus, E.F (1979). *Eyewitness testimony*". Cambridge: Harvard University Press.
- Granhag, P.A. (2007). "Var det så det gick till? Om hur vittnen påverkar varandra". I B. Lindberg (Red.). *Sinnen, signaler och tolkningar av verkligheten* (s. 139-151). Acta Regiae Societatis Scientiarum et Litterarum Gothoburgensis. Interdisciplinaria. 8). Göteborg: Kungliga vetenskaps- och Vitterhets Samhället i Göteborg.
- Granhag, P.A., Memon, A & Roos af Hjelmsäter, E. (2010). "Social influence on eyewitness memory". I P.A. Granhag (Red.). *Forensic Psychology in context: Nordic and International approaches* (s. 139-153). Cullompton; Devon: Willan Publishing.

- Stridbeck, U., & Granhag, P.A. (2010). "Legal procedures in the Nordic countries and in the USA: A comparative overview". I P.A. Granhag (Red). *Forensic Psychology in Context: Nordic and International approaches* (s. 14-33). Cullompton; Devon: Willan Publishing
- Strindlund, H. (2002). "Hedersmord på 19-årig kurdisk flicka". *Nordisk Kriminallkrönika*, 17-36.
- Vrij, A., Mann, S., Fisher, R.P., Leal, S., Milne, R., & Bull, R. (2008). "Increasing cognitive load to facilitate lie detection: The benefit of recalling an event in reverse order". *Law and Human Behavior*, 32, 253-265.

Illustrationer: Marita Granhag

*Lars Huldén*

## Anteckningar om glömskan

I.

*Om glömskan i allmänhet.*

Minnet och glömskan de vandrar tillsammans.  
Ingendera litar på den andra.

Stort är förvisso mänsklighetens vetande,  
men oändligt mycket större är dess glömska.

Små glömskor går över. Stora glömskan består.

Liksom våra övriga sinnen begränsar glömskan  
tillgången på intryck som hjärnan, vi, skall leva med.

Ett dråpslag drabbade glömskan när skrivkonsten  
uppfanns. Trodde man.

Skrift i sand är varaktigare än skrift i vatten.  
Skrift i sten bevaras en lång tid. Sist utplånas  
det som är skrivet i folkets minne.

Glömskan liknar en sömn – minnets sömn.  
Den är partiell men ofta varaktig.

Man kan ingenting glömma  
som man inte har vetat.

Glömskan är havet som spolat över kunskapens strand  
och för med sig allt eller det mesta.

Men plötsligt kan ett minne dyka upp som en Ainos  
skuldra ur havet och försvinna igen, kanske  
för att som Aino aldrig återkomma.

Du kan bearbeta glömskan med knytnävarna,  
den bara skrattar.

Minnets kamp mot glömskan – eller var det tvärtom?

Ju bekvämare för minnet, desto lättare för glömskan.

Glömskan – en resurs, så ock det glömda.

Större verk skapas av det glömda  
än av det kända.

\*

II.

*Om glömskan i privatlivet*

Det minnesvärda glömmar jag.  
Det jag vill glömma minns jag.

Man kan inte bära med sig allt,  
men en gammal kärleks telefonnummer  
är det lätt att bära med sig i minnet  
genom livet.

Det anses nyttigt att inte glömma  
sina tillkortakommanden. Men de är kanske  
svårare att glömma än nyttigt.

Först kunde jag inte hitta mina papper,  
sedan inte mina pärmar,  
sist inte mig själv.

Impulsivitet, att glömma omständigheter.

Har du glömt vart du är på väg? Sådant händer.

Har du glömt vad du har glömt? Gratulerar!  
Du är lycklig.

Mitt klaraste minne: en stare en stund,  
en kväll, en vår i en grantopp.

### III.

#### *Om glömskan i samhället*

Ingenting är lättare att glömma  
än historiens lärdomar.

Gömt och glömt, sa man förr, innan man visste.

Kollektiv glömska – falsk glömska.

Det är lättare att bli ihågkommen  
för sina fels skull än för sina förtjänsters.

Också det glömda finns någonstans, om än gömt.

En afton stod vi alla tysta på en udde  
Solen gick ned i havet. Och allt var glömt.

\*

### IV.

#### *Om glömskan och de akademiska studierna*

Vetandet punkteras ständigt av glömskans revolverskott.

Lärdom är att ha glömt det mesta men veta var det finns.

Jag har glömt hur Pytagoras bevisade sitt teorem,  
jag borde skämmas.

Alla dessa övergivna, överbevisade teorier,  
alla dessa beklagansvärda som har måst  
lära sig dem! – Nej, varför beklagansvärda?  
De har dock en stund befunnit sig  
på Vägen framåt, den oändliga.

Om än månen aldrig blev mer än ny  
skulle vi i fulljordens sken  
se hela dess rundel.  
Så vetandet, det förvärvade  
och glömda, det kan inte ständigt döljas.

Vad är det som ingen har glömt  
och ingen vet? – Plats för forskning.

Vad är det som gör det falsifierade  
så attraktivt, så minnesvärt?

Professorn som annonserade en seminarieövning  
om glömskan glömde komma.

Utan glömska – kaos.

Något måste glömmas om en förklaring skall bli möjlig.

Människan försvann och universum glömdes.

Symposiet avslutades med en fest på segelpaviljongen.  
För en kväll fick vi glömma vårt allvar.

\*



## OM FÖRFATTARNA

**Annica Dahlström** är professor em. i histologi vid Göteborgs universitet. Hennes huvudsakliga forskning har gällt hur nervceller lagrar upp och transporterar olika signalämnen.

**Birgitta Skarin Frykman** är professor em. i etnologi, särskilt europeisk, vid Göteborgs universitet. Hon är i sin forskning inriktad mot arbetarkultur, maktstrategier och kunskapsbildning.

**Pär-Anders Granhag** är professor i psykologi vid Göteborgs universitet. Han har med bakgrund i kognitiv psykologi och minnesforskning inriktat sig på rättspsykologi.

**Lars Huldén** är författare, poet och översättare samt professor em. i nordisk filologi vid Helsingfors universitet.

**Anders Jarlert** är professor i kyrkohistoria vid Lunds universitet. Hans forskning handlar om människorna i den kristna kyrkans historia, som enskilda och som grupp, mer specifikt om institutionshistoria och om fromhets- och spiritualitetshistoria.

**Per Magnus Johansson** är psykoanalytiker, leg. psykolog samt docent i idé- och lärdomshistoria vid Göteborgs universitet. Som sådan har han forskat om psykoanalysens svenska historia.

**Klas-Göran Karlsson** är professor i historia vid Lunds universitet. Han forskar inom områdena historieskrivning, etniska konflikter och migration i Östeuropa.

**Bo Lindberg** är professor i idé- och lärdomshistoria vid Göteborgs universitet. Hans forskning handlar i stor utsträckning om olika aspekter av den antika traditionen.

**Thomas Lindkvist** är professor i historia vid Göteborgs universitet. Han är medeltids-historiker med inriktning mot det feodala produktionssättet, statsbildningsprocessen och övergången till kristendomen.

**Louise Lönnroth** har till nyligen varit chef för Landsarkivet i Göteborg. Hon har anlitats i många arkivutredningar och publicerat forskning i barn- och arkivhistoria.

**Lars Magnusson** är professor i ekonomisk historia vid Uppsala universitet. I hans omfattande produktion märks arbeten om merkantilismen som ekonomiskt språk och om Sveriges ekonomiska historia.

**Ljubisa Rajic** är professor i nordisk filologi vid universitetet i Belgrad. Han har arbetat med norsk och skandinavisk litteratur och översatt norska författare till serbiska.

**Eva Österberg** är professor em. i historia vid Lunds universitet. Hon har skrivit om existentiella och moraliska predikament i historien: makt och våld, vänskap och tystnad.