



Det här verket har digitaliserats vid Göteborgs universitetsbibliotek och är fritt att använda. Alla tryckta texter är OCR-tolkade till maskinläsbar text. Det betyder att du kan söka och kopiera texten från dokumentet. Vissa äldre dokument med dåligt tryck kan vara svåra att OCR-tolka korrekt vilket medför att den OCR-tolkade texten kan innehålla fel och därför bör man visuellt jämföra med verkets bilder för att avgöra vad som är riktigt.

This work has been digitized at Gothenburg University Library and is free to use. All printed texts have been OCR-processed and converted to machine readable text. This means that you can search and copy text from the document. Some early printed books are hard to OCR-process correctly and the text may contain errors, so one should always visually compare it with the images to determine what is correct.



# Rapport

# R44:1973

Del 4:2

TEKNISKA HOGSKOLAN I LUND  
SEKTIONEN FOR VAG- OCH VATTEN  
BIBLIOTEKET

## Rekommendationer för tekniska och ekonomiska utredningar vid upp- rättande av planförslag

### Del 4:2 Plankostnads- kalkyler - kalkyluppgifter

# Byggforskningen

## R44:1973

Rapporten lämnar anvisningar och rekommendationer åt dem som har till uppgift att upprätta kostnadskalkyler för planförslag. Syftet har varit att systematisera och samordna de beräkningar som krävs för att planförfattare, kommunala förtroendemän och andra beslutsfattare skall kunna bedöma ekonomiska konsekvenser av plangenomförande för tätbebyggelse.

I rapportens Del 4:1 belyses arbetsgången samt redovisas plankostnadskalkylernas roll i den ekonomiska samhällsplaneringen. Vidare informeras om i vilka planeringsskeden plankostnadskalkyler bör upprättas samt vilket kalkylunderlag man måste ha för att genomföra en sådan beräkning. Del 4:1 innehåller också en kalkylmall (checkningslista) med tillhörande exempel för kalkylernas omfattning och innehåll.

Rapportens Del 4:2 innehåller kalkyluppgifter till vissa av de kostnadselement som finns i den mall som beskrivs i första delen.

Rapporten har tidigare utgetts med beteckning R10:1972. Förutom vissa korrigeringar har nytgåvan kompletterats bl.a. med hänsyn till den nya belåningskungörelsen (jan 72). Ytterligare

fall av avgränsningar mellan kvartersmark och allmän mark har också behandlats.

Man har i det praktiska planarbetet ägnat för litet intresse åt de ekonomiska konsekvenserna av ett planförslag. Detta kan synas överraskande eftersom byggnadslagen kräver att de ekonomiska konsekvenserna som uppstår vid genomförande av ett planförslag skall redovisas (16 § BS, Allmänna regler angående planers upprättande och antagande). Bakom denna bestämmelse ligger givetvis tanken att de ekonomiska förhållandena skall vara redovisade på sådant sätt att den rätta avvägningen kan göras mellan planens funktionella, tekniska, ekonomiska och sociala kvalitet.

Samhällsbyggandet är den största sektorn för investeringar av allmänna och privata medel i Sverige. Årligen investeras i byggnader och anläggningar ca 30 miljarder (motsvarar ca 20 % av BNP). Investeringarna fördelar sig med ungefär en tredjedel på bostäder och närhetsmiljö, en tredjedel på "följinvesteringar" i tätorter och resterande tredjedel på

Nyckelord:

plankostnadskalkylering, fysisk planering, utredningsteknik (kalkylmall, kalkyluppgifter), rekommendationer

Rapport R44:1973 avser anslag Bs 251:8 från Statens råd för byggnadsforskning till SVRs Plananvisningskommitté. Rapporten har justerats och kompletterats och ersätter tidigare utgåva med beteckning R10:1972.

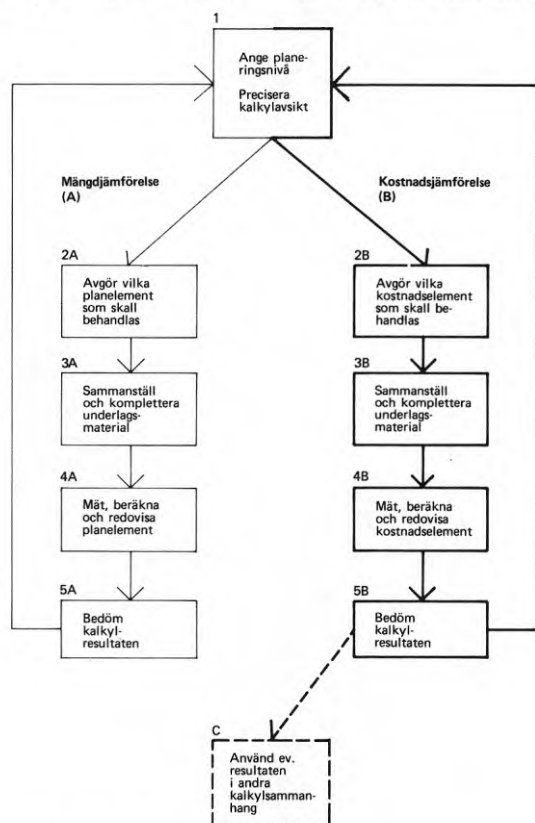

Arbetsgången vid upprättande av plankostnadskalkyler.

UDK 711.11  
657.478.1:69  
69.003.12  
SfB A  
ISBN 91-540-2159-6

Sammanfattning av:

SVRs Plananvisningskommitté, 1973, *Del 4:1, Plankostnadskalkyler – kalkylmall. Del 4:2, Plankostnadskalkyler – kalkyluppgifter. Rekommendationer för tekniska och ekonomiska utredningar vid upprättande av planförslag.* (Statens institut för byggnadsforskning) Stockholm. Rapport R44:1973, Del 4:1 146 s., ill. 25 kr. Del 4:2 206 s., ill. 31 kr.

Rapporten är skriven på svenska med svensk och engelsk sammanfattning.

Distribution:  
Svensk Byggtjänst  
Box 1403, 111 84 Stockholm  
Telefon 08-24 28 60  
Grupp: samhällsplanering

investeringar som vägar, kraftverk och dylikt. Dessa anvisningar handlar huvudsakligen om hur man gör kalkyler för anläggningar i den andra delen — följdinvesteringarna — omfattande ca 10 miljarder kr/år.

Utredningsanvisningarna redovisar hur man gör kalkyler avseende plankostnaderna. Kalkylerna är upplagda så att de i de flesta fall bör kunna användas för översiktliga ekonomiska analyser och utvärdering av alternativ under utredningsarbetets gång. För uppställning av kalkylerna presenteras en mall — checkningslista — över de kostnadsposter som kan behöva ingå i kalkylen.

Samtidigt som planeringsarbetet löpande redovisas för uppdragsgivaren (kommunen) bör sammanställningar över planförslagets ekonomiska konsekvenser och erforderliga kommentarer även lämnas. Presentationen skall vara så entydig och lättillgänglig att berörda beslutsfattare inom lekmanaförsamlingar verkligen kan uppfatta innebörden av planens konsekvenser. Den föreslagna kalkyluppläggningsen kan i de flesta fall användas i den ekonomiska redovisning som behöver göras i dessa sammanhang.

## Disposition

### Del 4:1 PLANKOSTNADSKALKYLER — KALKYLMALL

1. *Plankostnadskalkyler och ekonomisk samhällsplanering*  
Innehåller som bakgrund en kortfattad redogörelse för beslutssituationer i planeringsprocessen, problemställningarna i samband med samhällsekon-

miska kalkyler samt plankostnadskalkylernas användning som ett viktigt led i den fysiska översiktsplaneringen och detaljplaneringen.

### 2. *Olika kalkylsituationer i samband med ekonomiska utredningar*

Exempel lämnas på olika analys- och kalkylsituationer som kan uppstå i samband med fysisk planering och projektering samt i vilka sammanhang de kan bli aktuella. Vidare redogörs för i vilken omfattning dessa rekommendationer därvid kan vara till nytta.

### 3. *Arbetsgången för plankostnadskalkylering*

Med ett handlingsschema visas hur man kan gå tillväga vid upprättande av kalkyler för behandling av investeringskostnader och årliga kostnader.

### 4. *Mall för plankostnadskalkyler*

De kostnadsposter som kan behöva ingå i en analys har sammanställts i en checkningslista. Mallen redovisar uppställningen av investeringskalkyler och årskostnadskalkyler. Dessutom visas i tabellform hur kostnaderna kan fördelas på olika kostnadsbärare bl.a. med hänsyn till finansierings- och belåningsaspekterna. Mallen är av värde inte minst för att få enhetlig behandling av dessa frågor.

### 5. *Underlag för plankostnadskalkyler*

En förteckning lämnas över material som erfordras för en kalkyl. Krav på materialets detaljeringsgrad för olika planeringsnivåer har ställts upp.

Som bilagor lämnas exempel på plankostnadskalkyler, vilka återger beräk-

ningsgången och tillämpningen av mallen i olika kalkylsituationer, samt hur kalkylerna kan ställas upp för vidare användning i planeringsarbetet.

### Del 4:2 PLANKOSTNADSKALKYLER — KALKYLUPPGIFTER

I denna del lämnas kalkyluppgifter till vissa av de kostnadselement som redovisas i mallen. Avsikten med kalkyluppgifterna är att de skall kunna användas för översiktliga ekonomiska analyser under utredningsarbetet. Därvid fordras dock insikt i fysisk planering och erfarenhet av kalkylverksamhet för att välja rätt kalkylsituation. Uppgifterna kan inte användas för att få utslag på hur väl genomarbetat ett planförslag är i enskilda detaljer.

Kalkyluppgifterna är i huvudsak avsedda för kalkyler i samband med nyexploatering för bostadsändamål. Relativt utförliga och fullständiga uppgifter lämnas för behandling av investeringskostnader och årliga kostnader för element som kan ingå i detaljplaner. Uppgifter lämnas dock inte för huskostnaden över lägsta golvnivå då dessa kostnader i de flesta fall inte påverkas av planeringen i terrängen.

Kalkyluppgifternas tillämplighet är begränsad på grund av utvecklingen av ny teknik och nya arbetsmetoder, ändrade material- och arbetskostnader m.m. Detta gäller även det inbördes kostnadsförhållandet mellan olika element i kalkylerna. Kalkyler som upprättas i andra syften, exempelvis för anslagsäskanden, behöver därför i allmänhet baseras på mer aktuella och till orten särskilt anpassade kalkyluppgifter.

# Evaluation of the economic consequences of alternative plans

# National Swedish Building Research Summaries

R44:1973

The report provides guidance material and recommendations for persons whose job it is to draw up cost estimates for draft plans. The aim is to systematize and co-ordinate the calculations needed for planners, local officials and other decision-makers to be able to assess the economic consequences of the implementation of a plan in an urban area.

Part 4:1 of the report describes procedure and the role of cost estimates in the economic field of urban planning. It also specifies the stages during the planning process at which planning cost estimates should be drawn up and the basic data necessary for the calculations involved. Part 4:1 also contains instructions (a check list) for the drawing up of estimates plus examples of the scope and contents of these.

Part 4:2 of the report contains data on some of the items of cost included by the instructions for the drawing up of estimates.

This report has earlier been issued as R10:1972. In addition to corrections the new edition also includes certain supplementary information deriving from the new law governing loans which came into force in January 1972. Other cases concerning boundaries between land within a block and common land are also mentioned.

Little attention has yet been shown in planning to the economic consequences of a draft plan. This is somewhat surprising since the building legislation stipulates that the economic consequences arising through implementation of a draft plan must be made known (Swedish Building Code 16 §. General rules governing the preparation and approval of plans). The idea behind this regulation is of course that the economic consequences should be presented in a way permitting the appropriate comparison of the plan's functional, technical, economic and social qualities.

Building and civil engineering works make up the largest sector of public and private investment in Sweden. A total of around Sw. Kr. 30,000 million is invested annually (i.e. approximately 20 % of the GNP). Approximately one third of the investments are in housing and the residential environment, a further third in "follow-up projects" in urban areas and the remaining third in roads, power stations and so on. This report is concerned mainly with methods of estimating the cost of works financed by the second third of the investment-total — i.e. follow-up projects. The figure in question here is in the region of Sw. Kr. 10,000 million per annum.

The aim of the recommendations is to

Key words:

cost estimates of plans, physical planning, investigation methods (check list for estimates, cost estimate data), recommendations

Report R44:1973 refers to Grant Bs 251:8 from the National Swedish Council for Building Research to the Planning Committee of the Swedish Society of Civil Engineers. Certain adjustments and additions have been made to this report. The present version thus replaces the earlier edition listed as R10:1972.

UDC 711.11  
657.478.1:69  
69.003.12  
SfB A  
ISBN 91-540-2159-6

Summary of:

SVRs Plananvisningskommitté (Planning Committee of the Swedish Society of Civil Engineers), 1973, *Del 4:1, Plan-kostnads-kalkyler — kalkylmall. Del 4:2, Plankostnads-kalkyler — kalkyluppgifter. Rekommendationer för tekniska och ekonomiska utredningar vid upprättande av planförslag*. Evaluation of the economic consequences of alternative plans. Part 4:1, Check list for estimates. Part 4:2, Cost estimate data. Recommendations for technical and economic surveys in the compiling planning proposals. (Statens institut för byggnadsforskning) Stockholm. Report R44:1973, Part 4:1 146 p., ill. 25 Sw. Kr. Part 4:2 206 p., ill. 31 Sw. Kr.

The report is in Swedish with Swedish and English summaries.

Distribution:

Svensk Byggtjänst  
Box 1403, S-111 84 Stockholm  
Sweden

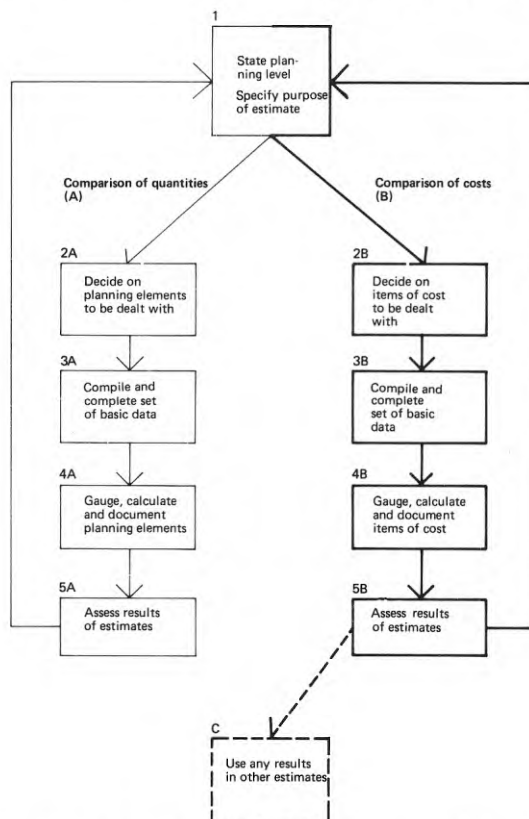

Chart showing phases involved in the drawing up of cost estimates of plans.

provide a framework for estimating the economic consequences of alternative plans. The estimates are presented in a form which should in most cases permit their use in economic analyses of a general nature and evaluations of alternatives in the course of the planning process. Instructions (check list) for the layout of estimates are provided, indicating the items of cost which should be included. In addition to the regular reports on the progress of plans which are submitted to the client (the local authorities), material showing the economic consequences of the draft plans presented plus the necessary comments should also be compiled. The material should be presented in a clear and easily comprehensible way to ensure that decision-makers among laymen are really able to grasp the consequences of the plan. The proposed layout for estimates can in most places be used in the economic records needed in such contexts.

## Contents

### Part 4:1 EVALUATION OF THE ECONOMIC CONSEQUENCES OF ALTERNATIVE PLANS – CHECK LIST FOR ESTIMATES

#### 1. *Cost estimates of plans and economic urban planning:*

This section contains by way of illustration a brief account of the phases in the planning process at which decisions are necessary, problems connected with estimates pertaining to the national economy and the use of cost estimates of plans as an important part of outline and detailed development planning.

#### 2. *Different types of estimates needed:*

Examples are given of the different types of analyses and estimates which may be

needed in connection with physical planning and design and the contexts in which they may apply. This section also specifies the extent to which these recommendations may be of use.

#### 3. *Procedure for drawing up of cost estimates of plans:*

This section includes a chart showing the various stages involved in drawing up estimates of investment costs and annual expenditure.

#### 4. *Framework for estimating the economic consequences of alternative plans:*

A check list showing the cost item which may need to be included in an analysis is reproduced here. The instructions themselves specify how investment estimates and estimates of annual expenditure should be set out. A table demonstrates how costs can be distributed among different services in respect of conditions governing financing and loans. The value of these instructions lies not least in the systematic way in which these questions are dealt with.

#### 5. *Basic data for cost estimates of plans:*

This section contains lists of material required for drawing up an estimate. Certain requirements are made regarding the degree of detail of this material at different planning levels.

Examples of planning cost estimates are given in the appendices. These show the sequence of calculation and the way in which the instructions are applied for different types of estimates and also how estimates can be set out in order to be of use in the actual planning work.

#### *Terminology:*

General definitions of certain terms occurring in the instructions are given.

#### *References:*

List of literature and other sources of information of interest from the point of view of estimates.

### Part 4:2 EVALUATION OF THE ECONOMIC CONSEQUENCES OF ALTERNATIVE PLANS – COST ESTIMATE DATA

This part of the report contains data on some of the items of cost mentioned in the instructions. These data are intended for use in general economic analyses in the course of surveys. This, however, requires an insight into physical planning and also experience of drawing up estimates if the appropriate type of estimate is to be chosen. The data cannot be used for establishing how well thought out each minute detail of the draft of a plan may be.

The data are mainly intended for estimates drawn up for new residential developments. Relatively detailed and complete particulars are provided for dealing with investment costs and annual expenditure for items which may be included in detailed development plans. No data are, however, provided on the cost of buildings below the lowest floor level, as such costs are not usually affected by the site planning.

The usefulness of the data for estimates is limited due to the development of new techniques and work procedures, changes in the cost of materials and labour and so on. This applies even to the internal cost relationships of different items included in the estimates. Estimates drawn up for other purposes, e.g. in conjunction with applications for grants, therefore need as a rule to be based on more up-to-date data specially adapted to the place in question.

Rapport R44:1973  
(omfattar delarna 4:1 och 4:2)

Rekommendationer för tekniska och ekonomiska  
utredningar vid upprättande av planförslag

DEL 4:2 PLANKOSTNADSKALKYLER - KALKYLUPPGIFTER

Recommendations for technical and economic  
surveys in the compiling planning proposals

PART 4:2 EVALUATION OF THE ECONOMIC CONSEQUENCES  
OF ALTERNATIVE PLANS - COST ESTIMATE DATA

Denna rapport avser anslag Bs 251:8 från Ståtens råd för byggnadsforskning till SVRs Plananvisningskommitté. Rapporten har utarbetats inom Svenska Väg- och Vattenbyggares Riksförbund (SVR) av civilingenjörerna Kjeld Paus, BPA Byggproduktion AB, Åke Widing, Orrje & Co och Carl-Olof Berglund, Allmänna Ingenjörbyrå AB. Rapporten har tryckts om i maj 1973. Jämfört med den första utgåvan från 1972 har gjorts vissa smärre tillrättalägganden och kompletteringar bl.a. med hänsyn till den nya belåningskungörelsen (jan 72). Vidare har ytterligare fall av avgränsningar mellan kvartersmark och allmän mark behandlats. (Se detaljerad förteckning över kompletteringar.) Försäljningsintäkterna tillfaller fonden för byggnadsforskning.

## FÖRTECKNING ÖVER KOMPLETTERINGAR

Kompletteringarna och rättelserna i den nya utgåvan maj 1973 innebär jämfört med 1972 års upplaga för del 4:2

- att terrängbestämningen enligt metod 1 (sid 8-9) har bearbetats.
- att exemplen på uppbyggnaden av kostnadsuppgifterna (sid 17-22) och hur kostnadsuppgifterna hanteras med hänsyn till olika kvartersmarksavgränsning och exploateringsgrad har kompletterats.
- att kalkyluppgifterna för grovplanering, grundberedning och finplanering, tomtutrustning, kvartersvägar, parkering och kvartersledning anpassats genom rubriker och vissa ombrytningar till den nya indelningen i mallen. Detta avser följande diagram och tabeller:

101, 102, 103, 104, 105, 109, 110, 111  
201, 202, 203, 204, 205, 206, 207, 208, 209, 210, 211, 212,  
213, 214, 215, 224, 225  
301, 302, 303, 304, 305

- att kalkyluppgifterna reviderats eller kompletterats i följande diagram och tabeller:

103, 109, 110, 117, 141,  
205, 208, 211, 214, 221, 223, 226, 227, 228, 229, 261, 262  
305, 309, 311, 312, 313, 314, 343  
401-414

- att nya kalkyluppgifter lämnas i tabell 105 och diagram 130.



INNEHÅLL

CAPTIONS . . . . .	4
1 INLEDNING . . . . .	5
1.1 Syftet med kostnadskalkyluppgifterna och deras användning vid olika former av fysisk planering . .	5
1.2 Terrängindelning med hänsyn till jordarter, jorddjup och topografi . . . . .	7
1.3 Principer för diagram och tabeller för redovisning av kostnadskalkyluppgifter. . . . .	13
1.4 Exempel på uppbyggnaden av kostnadskalkyluppgifterna. . . . .	17
1.5 Underlagsmaterial till kostnadskalkyluppgifter. Variationer och noggrannhet i uppgifterna. . . . .	25
1.6 Översiktlig sammanställning av lämnade kostnadskalkyluppgifter . . . . .	28
2 KOSTNADSKALKYLUPPGIFTER - DETALJERINGSGRAD I (GENERALPLANENIVÅ)	
Separat innehållsförteckning över lämnade uppgifter redovisas under denna rubrik.	
DIAGRAM och TABELLER . . . . .	101-143
3 KOSTNADSKALKYLUPPGIFTER - DETALJERINGSGRAD II (DISPOSITIONSPLENENIVÅ)	
Separat innehållsförteckning över lämnade uppgifter redovisas under denna rubrik.	
DIAGRAM och TABELLER . . . . .	201-265
4 KOSTNADSKALKYLUPPGIFTER - DETALJERINGSGRAD III (DETALJPLANENIVÅ)	
Separat innehållsförteckning över lämnade uppgifter redovisas under denna rubrik.	
DIAGRAM och TABELLER . . . . .	301-344
5 KOSTNADSKALKYLUPPGIFTER - DETALJERINGSGRAD IV (DETALJPLANENIVÅ MED HÖJDSÄTTNING)	
Separat innehållsförteckning över lämnade uppgifter redovisas under denna rubrik.	
TABELLER . . . . .	401-414

Numrerade litteraturhänvisningar i texten är förtecknade i Del 4:1.

## CAPTIONS

TABLE 1	Strength classification of non-cohesive soil.
TABLE 2	Subsidiary costs under item SITE WORKS in DIAGRAM 109.
TABLE 3	Subsidiary costs under item ROAD in DIAGRAM 220.
TABLE 4	Subsidiary costs under item MAINS in DIAGRAM 329.
TABLE 5	Subsidiary costs connected with laying of foundations incorporating raft foundation as listed in TABLE 410 (PREPARATIONS FOR FOUNDATION WORKS).
TABLE 6	Subsidiary costs under item MAIN SERVICES FOR THE BLOCK in TABLE 414.
TABLE 7	Composition of subsidiary costs under item SITE LEVELLING in TABLE 413.
TABLE 8	Regional coefficients taking into account variations in price levels in different parts of Sweden.
FIGURE 1	Topographical evaluation - Method 1.
FIGURE 2	Topographical evaluation - Method 2.
FIGURE 3	Types of terrain with reference to topography, soil types and depth of soil.
FIGURE 4	Example showing application of cost charts.
FIGURE 5	Definition of block boundaries for blocks of different size.

## 1 INLEDNING

### 1.1 Syftet med kostnadskalkyluppgifterna och deras användning vid olika former av fysisk planering

Publikationerna 4:1 PLANKOSTNADSKALKYLER - KALKYLMALL och 4:2 PLANKOSTNADSKALKYLER - KALKYLUPPGIFTER ingår i den av SVRs Plan-anvisningskommitté utarbetade rekommendationsserien för tekniska och ekonomiska utredningar vid upprättande av planförslag. Del 4:2 innehåller därvid kostnadsuppgifter till vissa av de kostnadselement som ingår i mallen - checkningslistan för investeringskostnader och årliga kostnader.

Uppgifterna är i huvudsak avsedda för översiktliga kalkyler i samband med planering för nyexploatering av bostadsområden. Därvid fordras dock insikt i fysisk planering och erfarenhet av kalkylverksamhet för att välja rätt kalkyluppgift i viss bestämd kalkylsituation. Uppgifterna kan inte användas för att få utslag på hur väl genomarbetat ett planförslag är i sina enskilda detaljer. För slutlig lägesbestämning av olika planelement och för en mer preciserad bedömning av en detaljplans totala kostnader fordras därför profilstudier och massberäkningar - i synnerhet vid kuiperad terräng. Vissa kalkyluppgifter lämnas även för sådana kalkylsituationer, men masshanteringens omfattning och kostnader måste särskilt utredas från fall till fall.

Kalkyluppgifternas tillämplighet är begränsade i tid på grund av utvecklingen av ny teknik och nya arbetsmetoder, ändrade material- och arbetskostnader m m. Detta gäller även det inbördes kostnadsförhållandet mellan olika element i kalkylerna. Kalkyler som upprättades i andra syften, exempelvis för anslagsäskanden behöver därför i allmänhet baseras på mer aktuella och till orten särskilt anpassade kalkyluppgifter. Se TABELL 1 i del 4:1.

Sättet att sammanställa kalkyluppgifter kan vara olika vid översiktsplanering respektive detaljplanering. Detta framgår av diagrammen i avsnitten 2 t.o.m. 5 som är grupperade under samma hänvisningsnummer som återfinns i mallen. Där kan man finna uppgifter avsedda att användas vid översiktsplanering respektive detaljplanering. Förfaringssättet vid kalkyleringen är tänkt så att man följer mallen, slår upp det hänvisningsnummer det är fråga om. Saknas kalkyluppgifter söker man information under motsvarande nummerrubrik i kommentarerna till mallen.

Kostnadsberäkningarna för plankostnadskalkyler förutsätts ske med hjälp av enhetskostnader för de kostnadselement som ingår i planförslagen. En trafikled av närmare bestämd typ kan vara ett sådant element och med enhetskostnad menas därvid kostnaden per längdmeter väg. Totalkostnaden för de enskilda elementen beräknas som produkten av enhetskostnad och mängd (areal/längd).

De faktorer som påverkar kostnaderna och som i första hand måste beaktas är bebyggelsens art (flerfamiljshus, radhus, friliggande småhus etc) grundens beskaffenhet och topografi. De sistnämnda faktorerna har ofta ett visst samspel. Härtill kommer klimatets inverkan beträffande olika lägningsdjup för vatten och avlopp

respektive grundläggningsdjup för vägar och byggnader. Övriga faktorer har inte tagits upp som variabler vid utarbetande av kalkyluppgifterna huvudsakligen av det skälet att det är så vanskligt att lämna några generella beräkningsanvisningar.

Kalkyluppgifterna måste anpassas till den uppmätning som är möjlig med hänsyn till planeringsnivån. Nedan anges olika detaljeringsgrader efter vilka kalkyluppgifterna sedan disponerats i avsnitten 2 t.o.m. 5.

#### Detaljeringsgrad I - generalplanenivå

Bebyggande av alternativa terrängavsnitt diskuteras. Detaljeringsgraden motsvarande generalplanenivå. Man bestämmer sig för om man skall ha småhus eller flerfamiljshus inom olika BEBYGGELSEOMRÅDEN, men inte om detaljutformningen av dessa BEBYGGELSEOMRÅDEN.

#### Detaljeringsgrad II - dispositionsplanenivå

Planförslag med alternativa figurationer diskuteras. Detaljeringsgraden motsvarande dispositionsplanenivå. Matarleder redovisas och husgrupperingarna kring matarlederna illustreras som bebyggelseytor - BEBYGGELSEOMRÅDEN. Beträffande småhusområdena bestämmer man om de skall innehålla friliggande hus, kedjehus eller radhus. För flerfamiljshusområdena tas ställning till antalet våningar. Man vet emellertid ännu inte om man skall bygga med eller utan källare.

#### Detaljeringsgrad III - detaljplanenivå

Planförslag med alternativ för husplaceringar och gatusträckningar diskuteras. I princip avgörs om husen skall vara med eller utan källare.

#### Detaljeringsgrad IV - detaljplanenivå med studerad höjdsättning

Projekteringen har framskridit så långt att huslägen och hustyper kan bestämmas. Höjdsättningen av området studeras.

Kalkyluppgifter har enbart lämnats för grundberedningskostnader där det bedömts att man kan spara tid genom att använda dessa uppgifter utan att noggrannheten nämnvärt nedsättes. För övriga element har ansetts att konventionella tidigare välkända beräkningsmetoder bör användas på denna detaljeringsnivå.

Del 4:2 får ses som ett första steg i en redovisning av kalkyluppgifter för plankostnadsutredningar. Vidare utvecklingsarbete är önskvärt med målsättning att tillhandahålla ständigt aktuella prisuppgifter och jämförelsevärden för mängdbedömning genom databank. På sikt bör det därmed kunna bli möjligt att få fram plankostnadskalkyler med hjälp av ADB.

## 1.2 Terrängindelning med hänsyn till jordarter, jorddjup och topografi

### Jordarter och jorddjup

För detaljeringsgrad I - generalplanenivå - redovisas grundförhållandena normalt med uppdelningen:

Fasta jordlager	Berg, Morän, friktionsmaterial och lera med genomgående torrskorpa
Lösa jordlager	Torv, Övriga lösa jordlager såsom silt och lös lera.

För detaljeringsgrad II och III - dispositionsplane- och detaljplanenivå - redovisas grundförhållandena normalt med uppdelningen:

B	Berg, morän < 0,5 m på berg
Mn	Morän > 0,5 m på berg
S (St, Gr)	Sand (sten, grus)
Lt	Lera med genomgående torrskorpa
L (Si)	Lera med eller utan torrskorpa, (silt)
T (G, Dy)	Torv (gyttja, dy)

Dessutom brukar rikblockigheten i markytan anges och jorddjupet redovisas med djupkurvor. Av utlåtandet till de geotekniska undersökningarna kan vidare erhållas uppgifter om lerlagrens bärighet, allmänna svårigheter för bebyggelse m m. Se vidare SVRs planutredningsanvisningar, Del 1 Grundförhållanden /14/.

Kohesionsjord, främst leror, kan med hänsyn till hållfasthet indelas efter odränerad skjuvhållfasthet enligt följande:

TABELL 1

Hållfasthetsindelning av kohesionsjord

Kohesionsjord	Odränerad skjuvhållfasthet kN/m <sup>2</sup>
Mycket lös	< 10
Lös	10-25
Halvfast	25-50
Fast	50-100
Mycket fast	> 100

## Topografi

Någon utarbetad metod att klassificera terrängen med hänsyn till olika topografi har tidigare inte funnits. Då denna utredning bygger på möjligheten att kunna utföra kostnadskalkyler på skissartade planalternativ snabbt och utan att invänta en detaljprojektering har det varit nödvändigt att finna någon möjlig metod att systematisera topografins inverkan på byggnadskostnaderna.

Två olika metoder har undersökts där metod 1 förutsätts komma till användning där kartor med 1 meters ekvidistans finns. Saknas sådana kartor har skissats en metod 2 där det förutsätts att endast topografiska kartan i skala 1:50 000 med 5 meters ekvidistans föreligger.

Det torde i nästan samtliga fall vara så att metod 1 kan tillämpas vid detaljeringsgrad III och IV. Även vid detaljeringsgrad II kan denna metod ofta tillämpas medan man vid detaljeringsgrad I kanske ofta blir hänvisad till metod 2 på grund av otillräckligt kartmaterial.

Vid klassificering av topografi har valts de 6 olika uttrycken:

HT	Horisontell terräng
FT	Flack terräng
LT	Lätt kuperad terräng
NT	Normalkuperad terräng
ST	Svårt kuperad terräng
OT	Oländig terräng

Enligt de metoder som skisserats kan inte horisontell terräng (HT) och flack terräng (FT) särskiljas. Med horisontell terräng avses terräng där regnvattenavledning kan bereda problem. Huruvida denna typ av terräng föreligger eller inte måste alltid specialstuderas liksom de ekonomiska konsekvenserna av regnvattenavrinningssvårigheterna.

## Utvärdering av topografi

Olika klasser av topografi bedöms på följande sätt.

Metod 1 Underlag - kartor i skala 1:2000 eller 1:1000, nivåkurvor med 1 m ekvidistans.

- Dela in terrängen i områden som bedöms vara ungefär lika från topografisk synpunkt.
- På dessa delområden läggs in en rektangel med måtten 50 x 10 m och med långsidan parallellt med nivåkurvorna på kartan. Långsidan läggs så att den skär så få nivåkurvor som möjligt. Antal nivåfält inom rektangeln räknas.
- Delområdets lutning beräknas uttryckt som genomsnittligt avstånd mellan nivåkurvor.
- Terrängens topografi klassificeras med hjälp av FIGUR 1.

FIGUR 1. Utvärdering av topografi - metod 1

Genomsnittligt  
avstånd mellan  
nivåkurvor (m)

Antal nivåfält  
inom 10 x 50 m

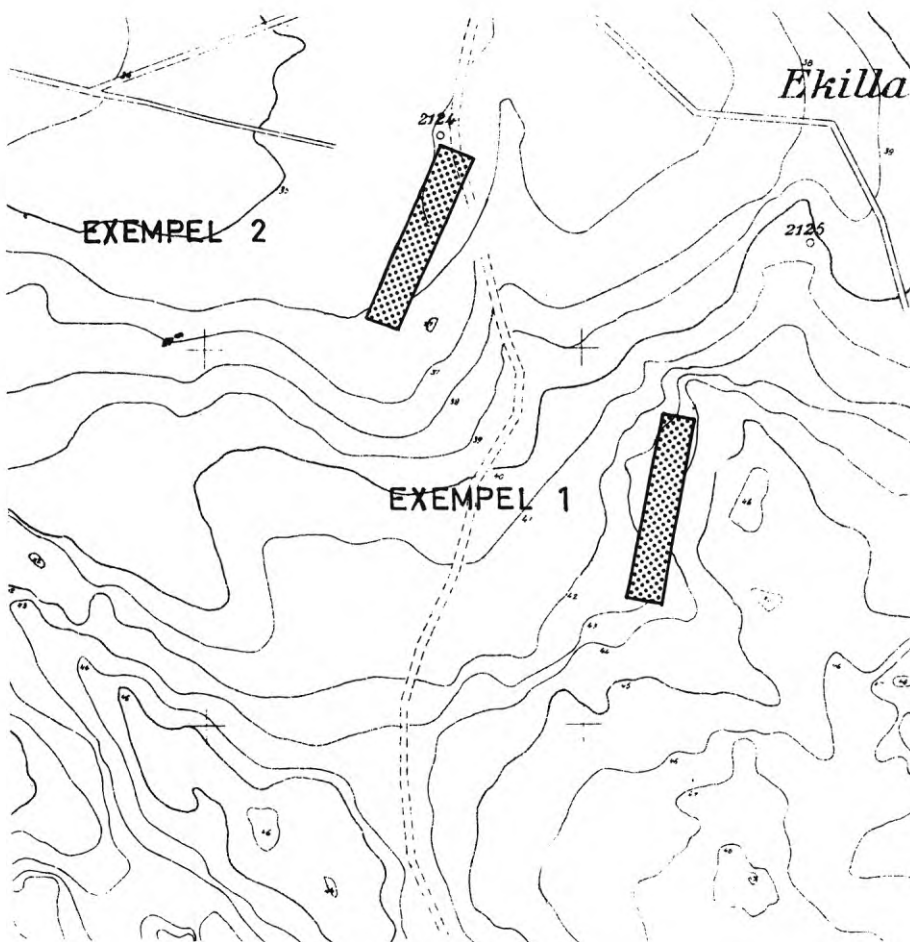
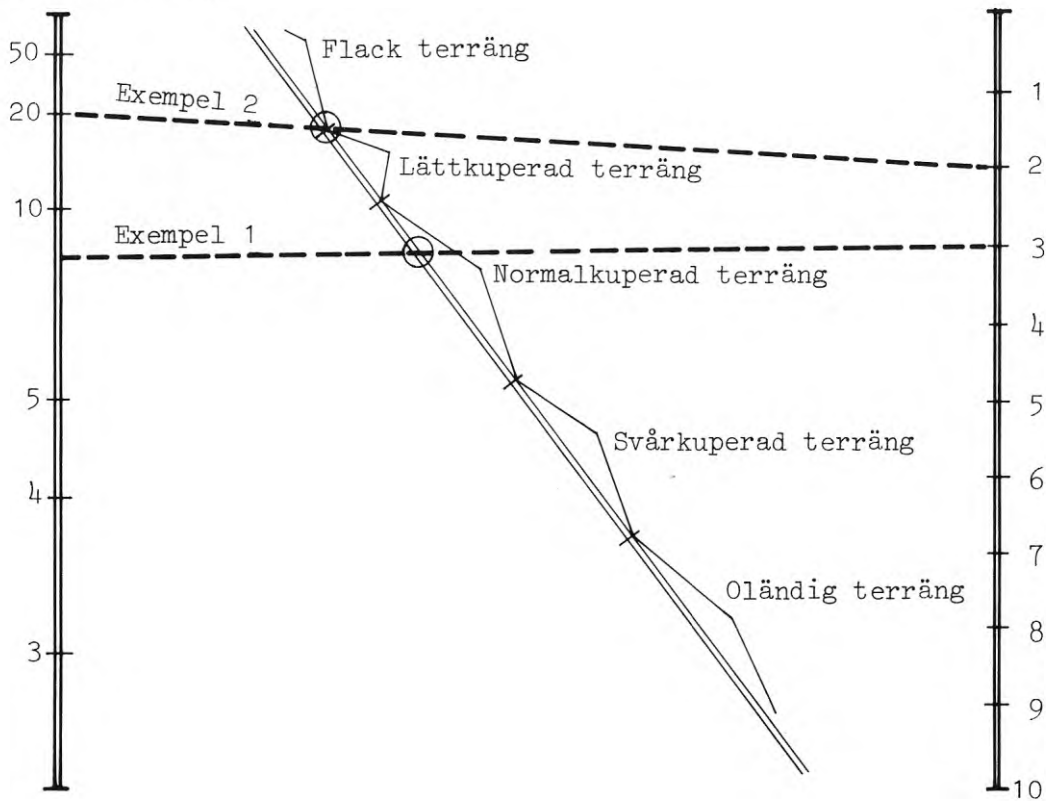

#### Exempel 1

3 st nivåfält och  
8 m genomsnittligt  
avstånd mellan nivå-  
kurvor ger enligt  
streckade linjer i  
nomogram "normalkupe-  
rad terräng".

#### Exempel 2

2 st nivåfält och  
20 m genomsnittligt  
avstånd mellan nivå-  
kurvor ger enligt  
nomogram "flack -  
lättkuperad terräng".

Metod 2 Underlag - topografisk karta, skala 1:50 000, nivåkurvor med 5 m ekvidistans.

- Dela in terrängen i områden som bedöms vara ungefär lika från topografisk synpunkt.
- På dessa delområden läggs in en kvadrat med sidan 500 m (1 cm). Kvadraten delas i fyra delar med sidan 250 m.

Kvadratens sidor samt korset i den skär nivåkurvorna. Antal skärningspunkter räknas.

- Terrängens topografi klassificeras med hjälp av FIGUR 2.

FIGUR 2. Utvärdering av topografi metod 2.

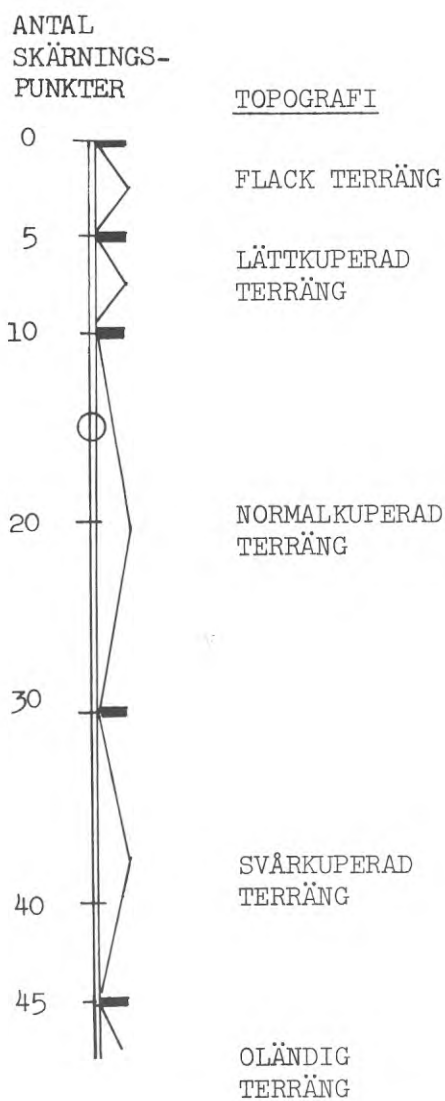
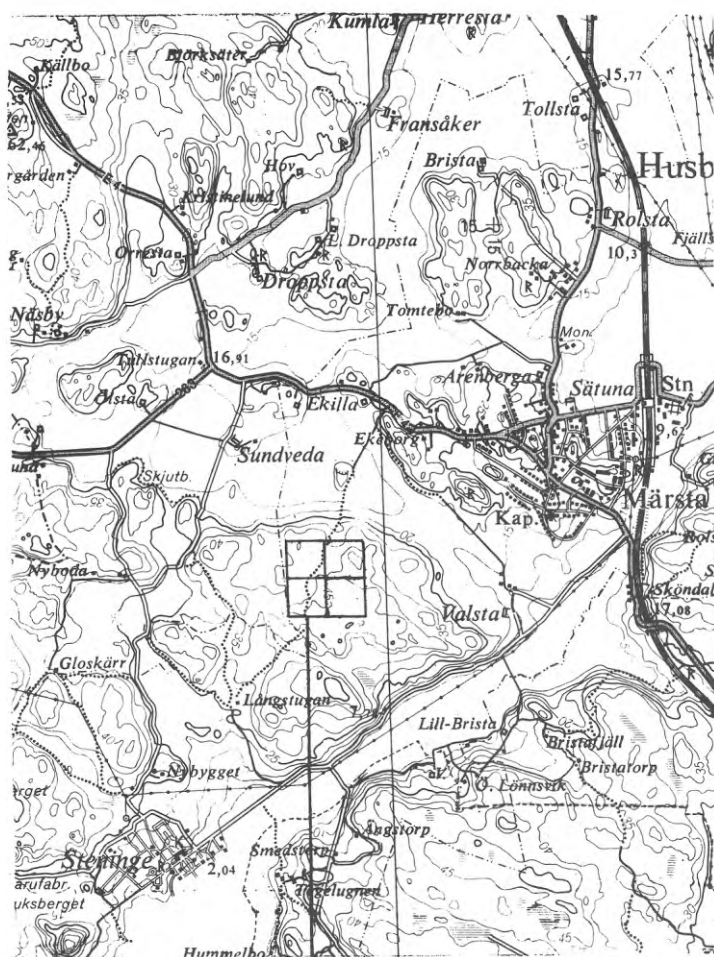

### Exempel

15 st skurna nivåkurvor ger enligt skalan:  
"Normalkuperad terräng"



Terrängvariation beräknad enligt dessa metoder karakteriserar topografin. Denna karakteristik tillsammans med uppgift om geotekniska förhållanden ger en total terrängkaraktistik.

Om möjligt bör terrängen alltid besiktigas innan den slutgiltigt klassificeras.











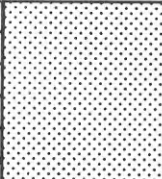

#### Olika terrängtyper med hänsyn till jordarter, jorddjup och topografi

I FIGUR 3 redovisas olika terrängtyper med hänsyn till topografi och jordartsförhållanden. Figuren anger ovanliga, sparsamt förekommande samt vanliga terrängtyper.

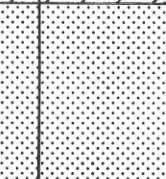
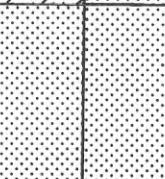

Den indelningsgrund som redovisas i FIGUR 3 torde i första hand vara tillämplig för den i Sverige vanligen förekommande relativt småknöliga terrängformen. Vid stora sluttningar med täta, parallella nivåkurvor gäller inte den ovan föreslagna terrängindelningen och därtill hörande kalkyluppgifter. Vid sådan terräng måste alltid kostnaderna särskilt bedömas från fall till fall.

Storleken av de områdesytor i en plan som hänförs till samma terrängtyp och därmed också kostnadsklass beror i första hand av planeringsnivån. Vid översiktsplanering med bebyggelseområden angivna som ytor kan smärre från bebyggelsesynpunkt mindre lämpliga höjdparter försummas eftersom de i regel kan lämnas obebyggda. Vid detaljplanering måste ofta göras en finare indelning av terrängen varvid hänsyn även tas till mindre delområden med avvikande geologi eller topografi.

FIGUR 3. Terrängtyper med hänsyn till topografi, jordarter och jorddjup

JORDARTER	TOPOGRAFI					
	Horison- tell = HT	Flack = FT	Lätt- kuperad = LT	Normal- kuperad = NT	Starkt kuperad = ST	Oländig = OT
Berg eller morän < 0,5 m på berg = B				B, NT	B, ST	
Morän > 0,5 m på berg = Mn				Mn, NT	Mn, ST	
Sand, (grus, sten) = S		S, FT		S, NT		
Lera med genomgående torrskorpa (silt) = Lt		Lt, FT				
	DJUP TILL FASTA JORDLAGER					
	< 2 m	2-5 m	5-10 m	10-20 m	> 20 m	
Lera med eller utan torrskorpa (silt) = L	L 2 m	L 5 m	L 10 m	L 20 m		
Torv, (dy, gyttja) = T						

Beteckningar:

-  Vanlig terrängtyp
-  Sparsamt förekommande terrängtyp
-  Ovanlig terrängtyp

### 1.3 Principer för diagram och tabeller för redovisning av kostnadskalkyluppgifter

Kostnadskalkyluppgifterna redovisas efter samma schema som i mallen för redovisning av investeringskostnader och årliga kostnader.

De uppgifter som varierar med hänsyn till terrängtyp presenteras i första hand genom diagram. Dessa diagram redovisas med en enhetlig uppläggning för de olika förekommande kostnadselementen.

I diagramhuvudet anges till höger:

**diagramnummer** och typ av plankostnadselement.

Till vänster redovisas:

typ av kalkyluppgift - investeringskostnader respektive olika årliga kostnader samt vidare detaljeringsgrad (planeringsnivå)

Även tabeller och i annan form angivna kostnadskalkyluppgifter redovisas på motsvarande sätt.

På diagrammets horisontella huvudskala anges terrängindelning med hänsyn till jordartsförhållanden.

På diagrammets övre vertikala skala anges enhetskostnaden för ifrågakostnadselement.

Kostnadskurvor redovisas i diagrammet med grova linjer och med ett spridningsområde inom vilket enhetskostnaden i de flesta fall bedöms ligga. (Se vidare FIGUR 4.)

Vid relativ jämförelse av kostnader för alternativa planförslag inom samma planområde bör värden på kostnadskurvorna i diagrammen direkt kunna tillämpas. I sådana kalkylsituationer behöver man inte ta hänsyn till olika grader av osäkerhet till följd av variationer i geotekniska förhållanden, konjunkturläget, upphandlingssätt m.m. Är avsikten däremot den att ange en mera absolut kostnad för ett visst planområde karakteriseras graden av osäkerhet i kalkyluppgifterna genom spridningsfälten i diagrammen. Dessa spridningsfält ger därmed även indirekt ett mått på den totala kalkylosäkerheten samtidigt som de belyser samhällets möjligheter att genom rätt uppläggning av planering, projektering, kostnadskalkylering och byggande uppnå avsevärda kostnadsbesparingar.

Vid oländig bergterräng eller lös lera med stort djup till fasta jordlager kan kostnaderna variera väsentligt från fall till fall. Inom dessa delar av diagrammet redovisas inte någon kostnadskurva utan endast det spridningsområde inom vilket enhetskostnaden kan ligga. I vissa diagram har dessutom kostnadskurvorna delats upp med hänsyn till den lösa lerans hållfasthet och med hänsyn till grundläggningssätt.

I en del fall saknar diagram giltighet för viss terrängtyp. Skälet

härtill är exempelvis att kalkyluppgifter inte kunnat anges vid detaljeringsgrad III i svårkuperad och oländig terräng på grund av för stor osäkerhet. Sådana delar av diagrammen saknar därför analogt härmed kostnadskurvor och spridningsfält och är markerade med vita fält utan rutindelning.

I diagrammets nedre del finns två hjälpdigram. I det högra ingår som variabler olika topografi samt andelen berg i markytan uttryckt i procent respektive moränens djup till berg. I det vänstra diagrammet ingår som hjälpvariabel den lösa lerans djup till fasta jordlager. Det förutsättes också att terrängen är flack vid förekomst av lera.

Man bör om detta är möjligt använda djupet till berg som utgångspunkt för kostnadsbedömningen. I de fall djupet inte är känt används procent berg i markytan. Detta kan bli nödvändigt i detaljeringsgrad I eventuellt också i detaljeringsgrad II.

Sambandet procent berg i markytan - morändjup till berg har studerats i ett fåtal fall. Stora variationer kan förekomma. Lokala erfarenheter bör beaktas så att man får en så riktig bedömning av djupet till berg som möjligt.

#### Exempel på tillämpning av kostnadsdiagram

Enhetskostnader för ledning skall beräknas. I FIGUR 4 visas diagram för ledningskombination med tre ledningar V100 + S225 + R225 och frostfritt djup 1,8 m.

Detaljeringsgrad är III. Topografin utvärderas enligt metod 1 varvid konstateras att området är normalkuperat. Ett 10-tal sonderingar har företagits och dessa ger anledning att förmoda att moränen i genomsnitt är ca 1,5 m djup.

För morän ① i normalkuperad terräng ② med ca 1,5 m djup till berg ③ erhåller man i diagrammet, priset ca 500 kr/m ledningskombination ④. Spridningsområdet innebär att priset kan variera mellan 425 och 550 kr/m.

Hade terrängen inom området i stället utgjorts av lera där den geotekniska utredningen redovisar mycket lös lera ⑤ med genomsnittligt djup av ca 10 m till fasta jordlager ⑥ erhåller man i diagrammet priset ca 850 kr/m ⑦. Spridningsområdet innebär att priset kan variera mycket starkt mellan 350 och 1500 kr/m. Fordrar ledningskombinationen särskild grundläggning med pålar och platta erhåller man i stället priset 1500 kr/m ⑧ vid mycket lös lera. Om geoteknisk utredning redovisar lös lera blir kostnaden 450 kr/m. Hade terrängen i stället bestått av fast lera eller halvfast lera ⑨ erhåller man priset ca 325 kr/m ⑩ direkt i huvuddiagrammet.

Diagrammen gäller vid de vanligaste förekommande jordlagerföljderna där lösa jordlager underlagras av fasta. Avvikelser från denna

FIGUR 4. Exempel på tillämpning av kostnadsdiagram.

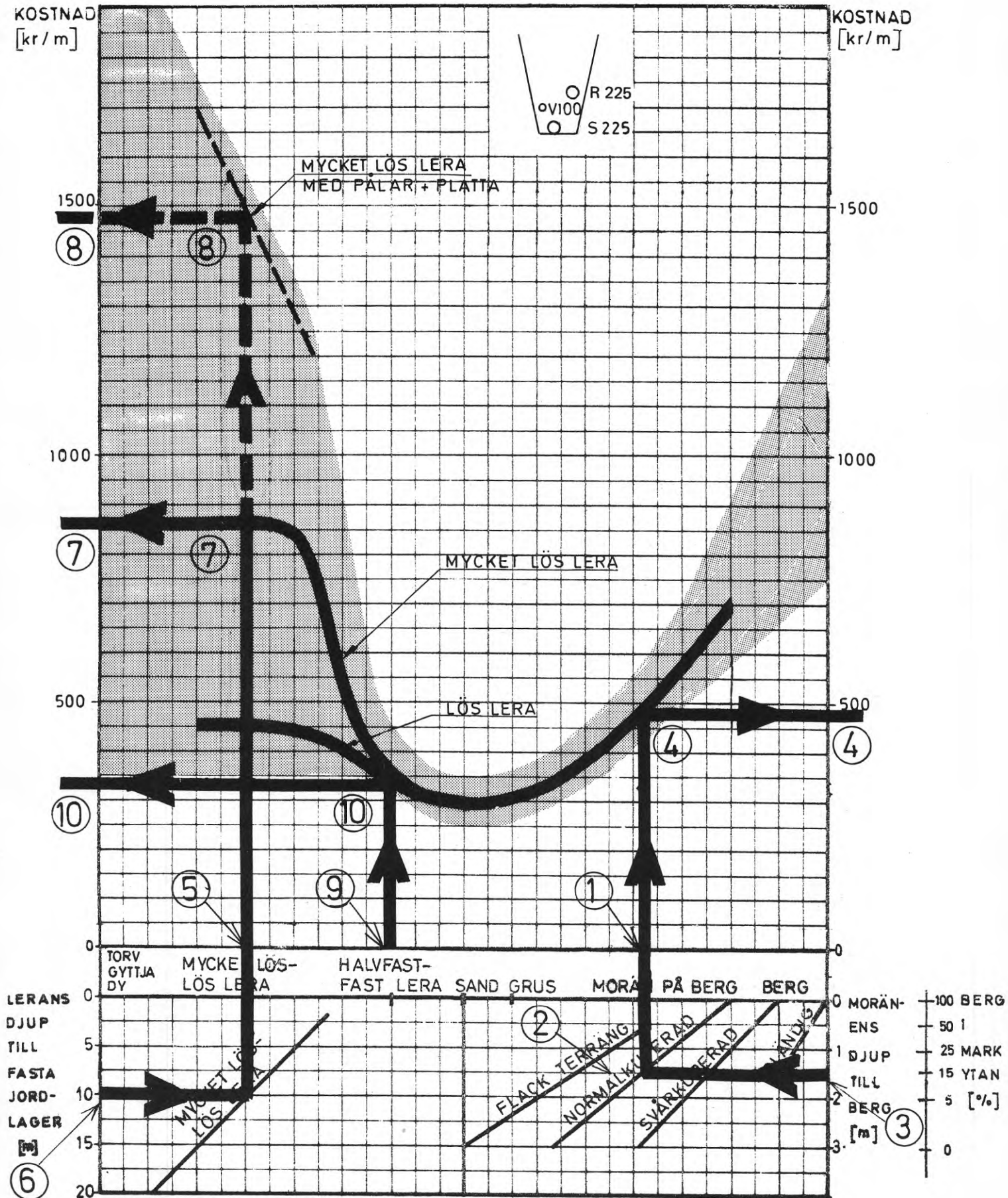

normala lagerföljd bör således särskilt uppmärksammas. Exempel härpå är s.k. svallbildningar som förekommer vid branta höjdrygar i terrängen t.ex. ändmoräner och rullstensåsar. Vid dessa är ofta sand och mo lagrad över lös lera.

Även i s.k. svämbildningar som återfinns vid befintliga eller försvunna utflöden av bäckar eller åar förekommer fastare material i det svämmade jordmaterialet.

Arbeten i flytjordar kan fordra tätspont, länshållning o.d. och medför således en stor kostnadsökning. Sådan kostnadsökning är mycket svår att ange mera generellt.

Förekomst av block i jorden leder till höga exploateringskostnader. Preciserade anvisningar om kostnadspåverkan kan inte lämnas bl.a. beroende på att klara definitioner angående blockrikedom inte föreligger. Översiktligt kan från kostnadssynpunkt rikblockighet i markytan vid friktionsmaterial (sten, grus och sand) jämföras med jordarten morän samt förekomst av blockighet vid morän jämföras med berg.

Om block i lera förekommer påverkar detta slagning av spont mycket ogynnsamt. Prisökning beror på blockrikedom, lertyp, väderlek m.m. och är således svår att beräkna.

Angivna frostfria djup och läggningsdjup vid ledningar räknas från markytan. Diagrammen för va-ledningar kan indelas i tre grupper:

- a) ledningar där frostfritt djup enbart är angivet,
- b) ledningar där frostfritt djup är angivet jämte läggningsdjup inom parentes,
- c) ledningar där läggningsdjup enbart är angivet.

I grupp a), som är ledningskombination med vatten, har kostnaden framräknats med hjälp av tjäldjupskartan (VAV P14:Läggningsdjup för va-ledningar i jord med hänsyn till tjäle). Denna ger för den aktuella platsen som kalkylen avser uppgift om frostfria djupet. I praktiken blir ofta det verkliga rörgravdjupet beroende på flera faktorer. En faktor är att olika frostfritt djup erhålls beroende på jordart. Andra faktorer är t.ex. terrängens småknölighet, anslutande serviser m.m. I kalkyluppgifterna har i möjligaste mån tagits hänsyn till variation av frostfritt djup beroende på jordart. Småknöligheten och den normala terrängytans inverkan har beaktats med hjälp av erfarenhetsvärden.

I grupp b), som är enbart avloppsledningar (S eller R) har kostnaden beräknats för angivna läggningsdjup. Detta kan erfarenhetsmässigt sättas lika med det frostfria djup som erhålls ur tjäldjupskartan.

I grupp c), som är avskärade ledningar har kostnaden beräknats för angivna läggningsdjup. Dessa läggningsdjup bestäms av anslutande ledningar och lutningsförhållanden vilka har stor betydelse.

Diagrammen har beräknats för ledningar lagda i gatumark. Vid för-

läggning inom övriga områden (under gräsytor, i naturmarksområden) kan viss läggningsdjupsreduktion ske genom att snö isolerar. Friheten i arbetsplats utom gata kompenseras av att eventuellt färdigt förstärkningslager kan utnyttjas vid gatuförläggning. Kravet på packning är lägre utom gatumark. Dessa faktorer samverkar och ger ungefär samma kostnad för förläggning i gata som utom gatumark.

#### 1.4 Exempel på uppbyggnaden av kalkyluppgifterna

De olika kostnadselementens omfattning framgår av kommentarerna till mallen för respektive element. Kalkyluppgifterna innefattar byggnadskostnader inklusive kostnader för projektering, administration, kontroll och vinst. Kostnader för råmark, hinder m.m. samt för planläggning och fastighetsbildning som är gemensamma för flera kostnadselement redovisas separat under 10 RÅMARK, HINDER M.M. respektive 11 PLANLÄGGNING, FASTIGHETS-BILDNING M.M.

En fullständig redovisning av bakomliggande material till kalkyluppgifterna såsom mängder och å-priser till alla i kostnadselementen ingående delposter har med hänsyn till materialets omfattning inte varit möjligt att ta med. I fyra exempel nedan har uppbyggnaden av några kostnadselement avsedda för olika detaljeringsgrader exemplifierats.

##### Exempel 1

MARKANLÄGGNINGAR utom kvartersmark för flerfamiljshusområde - kostnadselement 1.18.

Här förutsättes att området karaktäriseras som normalkuperad terräng med morän (10-15 % berg i dagen) och frostfritt djup 1,8 m.

Detaljeringsgrad I

Diagram 109 gäller och ur detta kan kostnaden ca 7 000 kr per 100 m<sup>2</sup> vy avläsas.

Denna kostnad är sammansatt av följande delkostnader (se även Del 4:1 kommentarerna i kapitel 4 till punkt 1 BEBYGGELSEOMRÅDEN och 1.18 MARKANLÄGGNINGAR):

TABELL 2 Delkostnader för kostnadselement MARKANLÄGGNINGAR i DIAGRAM 109

Delkostnad	Mängd (m/100 m <sup>2</sup> vy)	å-pris (kr)	Summa (kr/100 m <sup>2</sup> vy)
Matarled (9 m)	1,2	850	1 000
Entrégata (9 m inkl gångbana)	2,5	675	1 700
Primära va-ledningar (V200+S300+R600)	1,3	925	1 200
Sekundära va-ledningar (V150+S225+R300)	2,7	625	1 700
Parkanläggningar	-	-	1 000
Sammanlagt (kr/100 m <sup>2</sup> vy)			6 600

Delkostnaderna kan i sin tur återfinnas i diagrammen för respektive kostnadselement. Matarleden redovisas i diagram 220, entrégatan i diagram 308, ledningskombination V200 + S300 + R600 i diagram 252. Kostnaden för ledningskombination V150 + S225 + R300 erhålls genom interpolation av kostnaderna för ledningskombinationerna i diagram 329 och 332.

På motsvarande sätt är diagrammen för detaljeringsgrad II uppbyggda. I dessa ingår dock enbart entrégator och sekundära va- ledningar samt parkanläggningar. Typ och mängd av dessa delele- ment varierar beroende av bebyggelse- och exploateringsstäl.

### Exempel 2

MATARLED med 2 körfält (K 7,0 + 2V 1,0) - kostnadselement 3.11.

Exemplet kan avse samma typ av matarled som ingår i markanlägg- ningar ovan enligt exempel 1. Således normalkuperad terräng med morän och djup till berg 1,5 m.

### Detaljeringsgrad II

Diagram 220 gäller och av detta kan kostnaden 800-850 kr/m led avläsas. Kostnadssammansättning enligt TABELL 3.

TABELL 3 Delkostnader för kostnadselement VÄG i DIAGRAM 220.

Delkostnad	Enhet	Mängd	Å-pris (kr)	Summa (kr/m)
Röjning och vegetations- avtagning	m <sup>2</sup>	21	2:50	55
Terrassering (schakt- höjd 1,1 m)	m <sup>3</sup>	25	12:-	300
Terrassjustering	m <sup>2</sup>	9	0:75	7
Torrlägningsarbeten (dräneringsrör+trumma c 200 m à 1500:-)	-	-	-	20
Förstärkningslager (35 cm)	m <sup>3</sup>	3,2	25:-	80
+ justering	m <sup>2</sup>	9,0	0:75	7
Bärlager (22 cm grus)	m <sup>3</sup>	2,3	35:-	80
+ justering	m <sup>2</sup>	9,0	1:50	13
Beläggning (80Ab)	m <sup>2</sup>	9,0	7:30	63
Belysning				40
Slänter				20
Projektering, admini- stration, kontroll, vinst				135
Sammanlagt kr/m led				820

Överbyggnaden är dimensionerad för normalmorän II vilket ger tjockleken = 60 cm. Bärlager + beläggning = 25 cm.



Exempel 3

LEDNINGAR, ledningskombination V100 + S225 + R225 - kostnadselement 4.1.

Exemplet kan avse samma typ av ledningskombination som ingår i markanläggningar ovan enligt exempel 1. Således normalkuperad terräng med morän och djup till berg 1,5 m samt frostfritt djup 1,8 m.

Detaljeringsgrad III.

Diagram 329 gäller och ur detta kan kostnaden ca 500 kr/m ledning avläsas med sammansättning enligt TABELL 4.

TABELL 4 Delkostnader för kostnadselement LEDNINGAR i DIAGRAM 329.

Delkostnad	Enhet	Mängd	Å-pris (kr)	Summa (kr/m)
Jordschaktning	m <sup>3</sup>	2,2	25	55
Bergschaktning	m <sup>3</sup>	1,4	90	126
Bergtransport	m <sup>3</sup>	1,4	14	20
Kringfyllning	m <sup>3</sup>	1,3	25	33
Resterande fyllning	m <sup>3</sup>	2,0	10	20
Ledningar V 100	m	1,0	50	50
S 225	m	1,0	37	37
R 225	m	1,0	32	32
Nedstigningsbrunn (2 st c 50 m)	st	2/50	700	28
Avstängningsanordningar (1 st c 100 m)	st	1/100	500	5
Brandpostanordningar (1 st c 125 m)	st	1/125	1600	13
Regnvattenbrunn (2 st c 50 m)	st	2/50	450	18
Projektering, administration, kontroll, vinst				68
Sammanlagt kr/m ledningskombination				505

Frostfritt djup 1,8 m enligt diagram ger i morän 2,0 m djup på grund av avvikelser från teoretisk linje.

Ledningsläggning i gata med bankhöjd = 0 m och överbyggnadstjocklek = 0,5 m (som inräknas i gatukostnaden) ger ett "frostfritt mått" av 1,5 m.

Ledningsgravens djup inklusive ledningsbädd = 2,15 m räknat från terrassplan för gata.

Bergnivå (2,15 - 1,50 + 0,50 = 1,15) m räknat från terrassplan.

Exempel 4

GROVPLANERING OCH GRUNDBEREDNING samt KVARTERSMARKSLEDNINGAR, 3-vånings flerfamiljshus med källare - kostnadselement 1.11 + 1.14.

Normalkuperad terräng med morän, djup till berg 1,5 m.

Detaljeringsgrad III.

Diagram 303 gäller och ur detta kan kostnaden ca 7 000 kr per 100 m<sup>2</sup> vy avläsas.

Denna kostnad är sammansatt av

grundberedningskostnad	2 900 kr/m <sup>2</sup> vy
grovplaneringskostnad	1 600 kr/m <sup>2</sup> vy
kvartersledning	2 500 kr/m <sup>2</sup> vy

Grundberedningskostnaden har vid redovisningen för detaljeringsgrad IV i tabell 410 delats upp med hänsyn till olika grundläggningssätt.

Väljs exempelvis grundläggning med hel bottenplatta och grundläggningsdjupet  $a = 2$  m erhålls enhetskostnaden  $31a + 26 = 88$  kr/m<sup>2</sup> by som motsvarar  $1/3 \times 88 \times 100 = 2\,900$  kr/100 m<sup>2</sup> vy.

Enhetskostnaden är sammansatt av följande i TABELL 5 redovisade delkostnader. Delkostnaderna är beräknade under förutsättning av 50 % jordschaktning och 50 % bergschaktning.

TABELL 5 Delkostnader för kostnadselement GRUNDBEREDNING I TABELL 410  
- grundläggning med hel bottenplatta

Delkostnad	Enhet	Mängd (per m <sup>2</sup> by)	Å-pris (kr)	Summa (kr/m <sup>2</sup> by)
Röjning	m <sup>2</sup>	1,50	1:-	- 1:50
Vegetations- avtagning	m <sup>2</sup>	1,50	1:50	- 2:25
Maskinschaktning	m <sup>3</sup>	0,5x1,25a	9:-	5,7a -
Jordschaktning, in- vändiga rörgravar	m <sup>3</sup>	0,5x0,05	30:-	- 0:75
Avtäckning av berg	m <sup>2</sup>	0,5x1,50	3:-	- 2:25
Bergschaktning	m <sup>3</sup>	0,5x1,15a	28:-	16,2a -
Bergschaktning, in- vändiga rörgravar	m	0,5x0,10	40:-	- 2:-
Fyllning, invändi- ga rörgravar	m <sup>3</sup>	0,50	25:-	- 1:25
Fyllning, mot grundmur	m <sup>3</sup>	0,25a	15:-	3,8a -
Tätning av sprängbotten	m <sup>2</sup>	0,5x1,10	3:50	- 1:90
Planering av schaktbotten	m <sup>2</sup>	0,5x1,10	1:50	- 0:80
Dräneringsrör	m	0,25	13:-	- 3:25
Dräneringsgrus	m <sup>3</sup>	0,20	27:-	- 5:40
Projektering, ad- ministration, kont- roll, vinst	-			5,3a+4:65
Sammanlagt kr/m <sup>2</sup> by				31a+26:-

TABELL 6 Delkostnader för kostnadselement GROVPLANERING I TABELL 413

Delkostnad	Enhet	Mängd (per m <sup>2</sup> by)	Å-pris (kr)	Summa (kr/m <sup>2</sup> by)
Röjning	m <sup>2</sup>	3,2	1:-	3:20
Avtäckning	m <sup>2</sup>	3,2	1:50	4:80
Bergrensning	m <sup>2</sup>	0,4	3:-	1:20
Jordschaktning	m <sup>3</sup>	0,8	9:-	7:20
Bergschaktning	m <sup>3</sup>	0,4	29:-	11:60
Fyllning	m <sup>3</sup>	1,3	3:50	4:50
Beredning av mark- yta för finplane- ring	m <sup>2</sup>	3,2	1:50	4:80
Geotekniska under- sökningar	m <sup>2</sup>	3,2	1:25	4:-
Projektering, ad- ministration, kon- tröll, vinst				8:-
Sammanlagt kr/m <sup>2</sup> by				49:-

Enhetskostnaden 49 kr/m<sup>2</sup> by motsvarar  $1/3 \times 49 \times 100 = 1\ 600$  kr/  
100 m<sup>2</sup> vy.

TABELL 7 Delkostnadernas sammansättning för kostnadselement  
KVARTERSLEDNINGAR I TABELL 414

Delkostnad	Enhet	Mängd (per m <sup>2</sup> by)	Å-pris (kr)	Summa (kr/m <sup>2</sup> by)
1) Stuprörsledn. (R150)	m	0,12	150:-	18:-
2) Servisledn. (V50 + S150)	m	0,02	200:-	4:-
3) Samlingsledn. (V100 + S225 + R225)	m	0,12	360:-	43:-
4) El-ledn.	m	0,02	40:-	0:80
Projektering, ad- ministration, kontroll, vinst				10:-
Sammanlagt kr/m <sup>2</sup> by				75:-

Enhetskostnaden 75 kr/m<sup>2</sup> by motsvarar  $1/3 \times 75 \times 100 = 2\,500$  kr/  
100 m<sup>2</sup> vy.

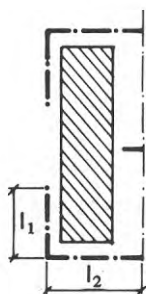

#### 1. Stuprörsledningar (R 150)

$$2(l_1 + l_2) + 3 = 71 \text{ m}$$

$$\frac{71}{600} = \underline{0,12 \text{ m/m}^2 \text{ by}}$$

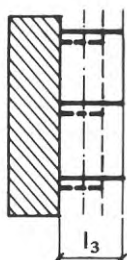

#### 2. Servisledningar (V 50 + S 150)

$$l_3 = 4 \text{ m}$$

$$\frac{3 \cdot 4}{600} = \underline{0,12 \text{ m/m}^2 \text{ by}}$$

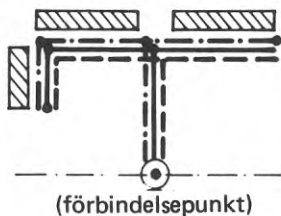

#### 3. Samlingsledningar (V 100 + R 225 + S 225)

l varierar beroende på husgrupperingar, förbindelsepunktens läge m.m.

I detta exempel 0,12 m/m<sup>2</sup> by

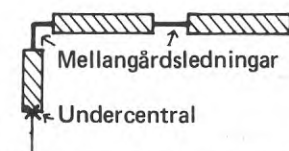

#### 4. El-ledningar

l varierar beroende på husgrupperingar, eldistributörens åtaganden m.m.

I detta exempel 0,02 m/m<sup>2</sup> by

Kommunalt el-distributionsnät

Kalkyluppgifterna som lämnas för I BEBYGGELSEOMRÅDEN med delkostnadselementen 1.11 Grovplanering och grundberedning, 1.12 Finplanering, Tomtutrustning, 1.13 Kvartersvägar och parkering, 1.14 Kvartersledning m.m. samt 1.18 Markanläggningar är uppbyggda med hänsyn till en "traditionell" planutformning och kvartersmarksindelning med allmän gata i direkt anslutning till husen. En annan planutformning med s.k. "storkvarter" innefattande ett mer omfattande lednings- och gatunät inom kvartersmarken medför att den inbördes storleken av kostnadselementen blir annorlunda. Den sammanlagda områdeskostnaden är - under förutsättning av oförändrad standard - oberoende av kvartersmarksavgränsningen. (Se även figur 7 i del 4:1.) Normalt minskas dock vägstandarden inom storkvarter, varför investeringskostnaden brukar vara lägre för denna typ av kostnadselement.

Skall i en redovisning olika kostnadselement särskiljas och planförslaget förutsätter andra principer för kvartersmarksindelningen än de, som föreliggande kalkyluppgifter är baserade på, måste vissa kalkyluppgifter korrigeras. Det sker genom tillägg och avdrag mellan kalkyluppgifterna. Exempel 5 visar hur sådan korrigering går till.

#### Exempel 5

Figur 5 visar 2 olika principer för kvartersmarksavgränsning. Fall 1 är en "traditionell plan" med allmän gata som ansluter till varje tomt. Fall 2 anger planutformningen vid "storkvarter" med gemensam kommunikationstomt.

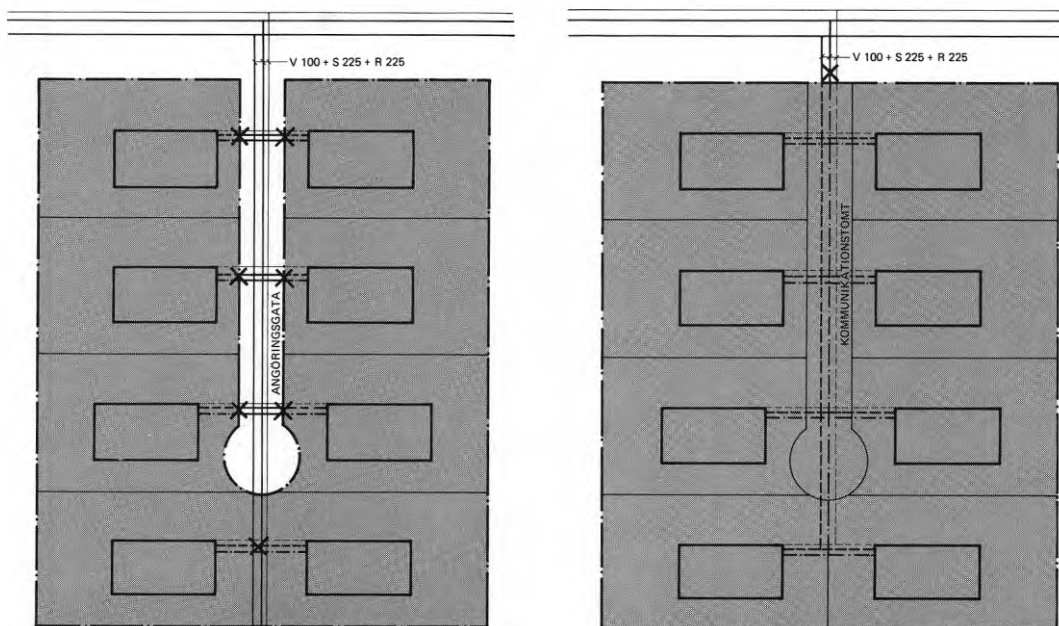

Fall 1: Traditionell plan - allmän gata ansluter till varje tomt.

Fall 2: Planutformning vid "Storkvarter" med gemensam kommunikationstomt.

FIG. 5. Två alternativa kvartersmarksavgränsningar.

Fall 1 Gatan med vändplatsen och ledningarna i denna gata ligger utanför kvartersmark. Vid detaljplanenivå är gatan separat redovisad under kostnadselement 3.1 Trafikleder och gator och ledningarna under 4.1 Ledningar. Vid generalplane- och dispositionsplanenivå ingår dessa planelement i kostnadselement 1.18 Markanläggningar.

Fall 2 Gatan (kommunikationstomten) och ledningarna inom "stor-kvarteret" ingår i kostnadselement 1.1 Bostadsområden under 1.13 Kvartersvägar och parkering resp. 1.14 Kvartersledningarna.

För redovisning av kostnadselement 1.13 Kvartersvägar och parkering i Fall 2 skall till kalkyluppgiften för 1.13 som erhålles enligt tabell 103 (205) läggas kostnaden för den gemensamma gatan. Denna kostnad beräknas enligt diagram 306. På motsvarande sätt skall till kostnadselement 1.14 enligt diagram 201 (301 och 202 (302) läggas kostnaden för den gemensamma ledningen enligt tabell 315. Mängden gator och ledningar av detta slag kan jämföras med uppgifterna som redovisas i tabell 209.

Vid detaljplanenivå blir i Fall 2 mängden gator och ledningar som mäts och redovisas under punkterna 3.1 och 4.1 i motsvarande utsträckning mindre.

Vid dispositionsplanenivå och generalplanenivå måste i Fall 2 Kostnadselement 1.18 Markanläggningar reduceras med det belopp som enligt ovan läggs till 1.13 och 1.14 för gator och ledningar inom kvartersmark.

### 1.5 Underlagsmaterial till kalkyluppgifter. Variationer och noggrannhet i uppgifterna

Kalkyluppgifterna förutsätter att objekten är någorlunda stora, dvs. omfattande något 100-tal lägenheter i flerfamiljshus eller omkring 50 st småhus. Vidare förutsätts en lämplig produktionsuppläggning och konkurrensförhållanden med fristående anbud. Dessutom förutsätts att planområdet inte tidigare är bebyggt.

Kalkyluppgifterna är hämtade från väl genomarbetade projekt huvudsakligen erhållna inom den praktiska verksamhet som bedrivs inom företagen, Orrje & Co och BPA. Varje kostnadselement har därvid detaljstuderats och anpassats så att kostnaderna inom ramen för rådande förutsättningar blivit låga. Redovisade kalkyluppgifter har ibland en annan indelning än vad man erhåller i t.ex. entreprenadkontraktssammanhang. Omräkningar av sådant material har måst ske. Dessa omräkningar har studerats dels beräkningsmässigt teoretiskt och dels bedömningsmässigt. Bedömningarna har gått till så att slutresultatet kontrollerats i en del aktuella kalkylfall.

Någon analys av felkällornas storlek i siffermaterialet har inte gjorts utöver ovan nämnda testning av materialet vid praktiska prov i samband med kalkylering. Såsom påpekats ovan under 1.2 finns ett antal faktorer som man i de tidiga kalkylsituationer, som det här är fråga om, inte känner till och därför inte heller kan värdera. Bland sådana faktorer kan nämnas objektstorlek och kontinuitet vid genomförandet. Kostnadsskillnader på  $\pm 20\%$  kan uppstå genom variationer enbart av dessa förutsättningar.

Vidare har hänsyn inte tagits till upphandlingssättet. De kostnadsvariationer som härvid kan uppstå är av samma storleksordning och karaktäriseras av konkurrenssituationen vid upphandlingstillfället mellan olika entreprenörer och det allmänna konjunkturläget vid samma tillfälle.

Vid olika upphandlingstillfällen kan prissvängningar förekomma för olika typer av varor - bl.a. men hänsyn till konjunkturläget. Priset på vissa standardvaror, t.ex. rör, armatur och dylikt är i regel utsatta för små variationer. Är det däremot fråga om vissa tjänster, t.ex. att maskingräva en ledningsgrav kan betydligt större prisvariationer förekomma även inom relativt korta tidsintervall.

Vidare finns lokala förutsättningar som bl.a. kan innebära mycket dyra material på viss plats, trång arbetsplats med stora kostnader för provisorier eller svårigheter att nå arbetsplatsen för att den ligger långt bort. De kostnadstillägg som beror på sådana lokala förhållanden måste alltid studeras och värderas från fall till fall. I speciella fall då samtliga dessa omständigheter väger åt samma håll kan mycket stora avvikelser från kalkyluppgifterna uppstå. Kalkyluppgifterna i del 4:2 bör i sådana kalkylfall användas med urskiljning. Ett byggnadsföretag som har erfarenhet av exploateringsarbeten på en viss plats kan i regel säkrare bedöma kostnaderna för ett objekt på just denna plats.

De här lämnade uppgifterna som bygger på genomsnittspriser hänför sig om inte annat anges till orter i Sverige som har orts-

koefficient = 1,00, vilket motsvarar det ungefärliga prisläget i Västeråstrakten, som av Bostadsstyrelsen valts som normalort för kalkyluppgifter i samband med belåningar.

Vid behov av till orter med annan prisnivå anpassade kalkyluppgifter kan kalkyluppgifterna i del 4:2 justeras med ortskoefficienter i TABELL 8 som är hämtad från Byggnadsstyrelsens rapport nr 13:3 "Produkt och resursdata" aug. 1969.

TABELL 8 Ortskoefficienter med hänsyn till varierande prisnivå i olika delar av Sverige

Storstadsområde/län	Ortskoefficient
Stockholmsområdet	1,10
Göteborgsområdet	1,10
Malmö/Lundområdet	0,95
Y, Z, AC, BD	1,05
B, C, D, T, U	1,00
E, F, G, H, I, N, O, P, R, S, W, X	0,95
K, L, M	0,90

Kalkyluppgifterna gäller prisnivå juni 1970 såvida inte annat anges i respektive diagram eller tabell. Anpassning av dessa uppgifter till framtida prisnivåer kan göras med hjälp av index - exempelvis entreprenadindex H 63 (fastställda av statistiska centralbyrån och byggnadsstyrelsen i samråd med SBEF), som bl.a. innehåller uppgifter om markarbeten inom kvartermark, väg- och brobyggnad samt vatten- och avloppsanläggningar.

För olika kostnadselement har man väsentligt olika säkerhet i sina kostnadsberäkningar.

Exempel på anläggningar där kostnadsstorleken är svår att bedöma är sneda brokonstruktioner, vatten- och avloppsledningar som skall passera branta sluttningar, slänter utförda i mycket lutande terräng, flyttning av vissa hinder, byggande i lös lera, gyttja eller torv där ras eller sättningar kan befaras. Även efter noggrannare studium av problemen i samband med sådana anläggningar kan kostnadsstorleken många gånger fortfarande vara svårbedömbare.

Andra slag av svårbedömbare kostnader kan vara olika provisorier som kan fordras under byggnadstiden, t.ex. speciell tillfartsväg och anordningar för allmän trafik under byggnadstiden. Vid byggande i cityområden kan många sådana kostnader uppkomma bl.a. kostnader för placering av arbetarbodar på särskilda konstruktioner, speciell transporthantering för att få in materialen till byggnadsplatsen.

Svårbedömbare faktorer finns inte enbart för själva byggandet utan även för drift och underhåll. Vid byggande på lös lera, gyttja, torv etc uppstår lätt sättningar om inte speciella åt-



gärder vidtas. I senare skeden erfordras därvid ofta efterjusteringar av markytan, vilka såsom underhållskostnader kan bli mycket stora. Ännu större blir kostnaderna givetvis om själva husen sätter sig.

En annan normalt förekommande orsak till avvikelser i kostnads-kalkyler är att kostnadsstegringar inträffar under tiden mellan kostnadsberäkningen och planens genomförande, byggandet.

Såsom ovan framhållits erfordras större säkerhet i kalkyluppgifterna än vad del 4:2 kan stå till tjänst med om kalkylavsikten är att åstadkomma en exploateringskalkyl som underlag för exempelvis kommunal korttidsbudgetering eller för bedömning av erforderlig storlek på belopp för tomt- och grundberedningskostnaderna.

I sådana kalkylfall måste kostnader tas fram som bättre återspeglar inverkan av de lokala förhållandena och den tänkta exploateringsuppläggningsen. Detta innebär bl.a. att viss förprojektering av markanläggningar måste göras för att få fram de mängder som erfordras för å-prissättning. Råder osäkerhet om när och i vilken takt utbyggnaden kommer att kunna verkställas bör kalkylförutsättningar antas och dessa noga anges i den till kalkylen hörande förklarande texten. Genom sådana klarlägganden förbättras kalkylunderlaget och därmed minskas risken för felaktiga beslut. Eventuellt kan kalkyler också genomföras med alternativa förutsättningar för att klarlägga kostnadskonsekvenserna och kostnadsgränserna uppåt och nedåt.

Kostnadskalkyluppgifter lämnas i kapitel 2-5 till följande kostnadselement enligt mall	Investeringskostnader				Drift- och underhålls- kostnader			
	detaljeringsgrad				detaljeringsgrad			
	I	II	III	IV	I	II	III	IV
1.1 BOSTADSOMRÅDEN								
1.11 Grovplanering och grundberedning	x	x	x	x				
1.12 Finplanering, Tomtutrustning	x	x	x		x	x	x	
1.13 Kvartersvägar och parkering	x	x	x		x	x	x	
1.14 Kvartersledning	x	x	x	x	x	x	x	
1.18 Markanläggningar	x	x			x	x		
2.1 PARKOMRÅDEN	x	x	x		x	x	x	
3.1 TRAFIKLEDER OCH GATOR								
3.11 Väg	x	x	x		x	x	x	
3.12 Bro, tunnel m.m.	x	x						
3.13 Trafikplats	x	x	x					
3.14 Parkering	x	x	x		x	x	x	
3.15 Skydd	x	x	x			x	x	
3.2 GÅNG- OCH CYKELVÄGAR								
3.21 Väg	x	x	x		x	x	x	
3.22 Bro, tunnel m.m.	x	x	x					
3.3 INDIVIDUELL TRAFIK								
3.31 Fordon					x	x		
3.32 Trafikolyckor					x	x		
3.33 Restid					x	x		
3.4 KOLLEKTIV TRAFIK					x	x		
3.41 Väg	x	x			x	x		
3.42 Bro, tunnel m.m.	x	x						
3.45 Skydd	x	x						
3.47 Trafikolyckor					x	x		
3.48 Restid					x	x		
3.5 GODSTRANSPORTER								
3.51 Väg, spår	x	x	x					
3.52 Bro, tunnel	x	x						
3.57 Trafikolyckor					x	x		
4.1 LEDNINGAR	x	x	x		x	x	x	
4.2 TUNNLAR	x	x			x	x		
4.3 AVLOPPSPUMPVERK	x	x			x	x		
4.4 AVLOPPSRENINGSVERK	x	x			x	x		
4.5 TRYCKSTEGRINGSSTATION	x	x			x	x		
4.6 VATTENRESERVOAR	x	x			x	x		
4.7 VATTENVERK	x	x			x	x		
5.1 VÄRMEKULVERT	x	x	x		x	x	x	
5.2 UNDERCENTRAL		x	x			x	x	
5.3 VÄRMECENTRAL	x	x	x		x	x	x	
5.4 BRÄNSLE					x	x	x	
6. SOPHANTERING	x	x			x	x		
11. PLANLÄGGNING, FASTIGHETS- BILDNING M.M.		x	x					



2. KOSTNADSKALKYLUPPGIFTER -  
INNEHÅLLSFÖRTECKNING

DETALJERINGSGRAD I  
(GENERALPLANENIVÅ)

Kostnadselement enligt mall	Investerings- kostnader	Drift- och under- hållskostnader Trafikantkostnader
1. BEBYGGELSEOMRÅDEN		
1.1 BOSTADSOMRÅDEN		
1.11 Grovplanering och grundberedning	DIAGRAM 101 och 102	Lämnas inte
1.12 Finplanering, Tomtutrustning	TABELL 103	TABELL 104
1.13 Kvartersvägar och parkering	TABELL 103 och 105	TABELL 104
1.14 Kvartersledning	DIAGRAM 101 och 102	Se TABELL 141
1.15 Byggnader	Lämnas inte	Lämnas inte
1.16 Offentlig service	Lämnas inte	Lämnas inte
1.17 Övrigt	Lämnas inte	Lämnas inte
1.18 Markanläggningar	DIAGRAM 109	TABELL 110 och 111
1.19 Individuell trafik, kollektiv trafik godstransporter	-	Se under punkt 3.3 3.4 och 3.5
1.2 ARBETSOMRÅDEN, CENTRUMOMRÅDEN, ÖVRIGA BEBYGGELSEOMRÅDEN	Lämnas inte, jämför dock under punkt 1.1 i valda delar	Lämnas inte, jämför dock under punkt 1.1 i valda delar
2. GRÖNOMRÅDEN		
2.1 PARKOMRÅDEN	Se TABELL 216	Se TABELL 217
2.2 IDROTTS- OCH REKREA- TIONSMOMRÅDEN	Lämnas inte	Lämnas inte
2.3 NATURMARKSOMRÅDEN M.M.	Lämnas inte	Lämnas inte

2. KOSTNADSKALKYLUPPGIFTER -  
INNEHÅLLSFÖRTECKNING (forts.)

DETALJERINGSGRAD I  
(GENERALPLANENIVÅ)

Kostnadselement enligt mall	Investerings- kostnader	Drift- och under- hållskostnader Trafikantkostnader
3. TRAFIK		
3.1 TRAFIKLEDER OCH GATOR		
3.11 Väg	DIAGRAMÖVERSIKT i TABELL 112	TABELL 117
3.12 Bro, tunnel m.m.	DIAGRAM 119, TABELL 118	Lämnas inte
3.13 Trafikplats, vändplats	DIAGRAMÖVERSIKT i TABELL 112	Lämnas inte
3.14 Parkering, hållplats	TABELL 105	TABELL 106
3.15 Skydd	Se DIAGRAM 224 och 225	Lämnas inte
3.16 Trafikövervakning	-	Lämnas inte
3.2 GÅNG- OCH CYKELVÄGAR		
3.21 Väg	Se DIAGRAM 226	Se TABELL 221
3.22 Bro, tunnel m.m.	Se DIAGRAM 227-229 och TABELL 230	Lämnas inte
3.3 INDIVIDUELL TRAFIK		
3.31 Fordon		DIAGRAM 131
3.32 Trafikolyckor		TABELL 132 och 133
3.33 Restid		TABELL 134
3.4 KOLLEKTIV TRAFIK		
3.41 Väg	Se DIAGRAMÖVERSIKT i TABELL 112	TABELL 135 TABELL 117
3.42 Bro, tunnel m.m.	DIAGRAM 119	Lämnas inte
3.43 Terminalanläggningar	Lämnas inte	Lämnas inte
3.44 Fordon	Lämnas inte	Lämnas inte
3.45 Skydd	Se DIAGRAM 224 och 225	Lämnas inte
3.46 Personal, administration	-	Lämnas inte
3.47 Trafikolyckor	-	TABELL 132 och 133
3.48 Restid	-	TABELL 134
3.5 GODSTRANSPORTER		
3.51 Väg, spår	DIAGRAM 136	Lämnas inte
3.52 Bro, tunnel m.m.	DIAGRAM 119	Lämnas inte
3.53 Terminalanläggningar	Lämnas inte	Lämnas inte
3.54 Fordon	Lämnas inte	Lämnas inte
3.55 Skydd	Lämnas inte	Lämnas inte
3.56 Personal, administration	-	Lämnas inte
3.57 Trafikolyckor	-	TABELL 132 och 133
3.6 ÖVRIGA TRANSPORTER		
	Lämnas inte	Lämnas inte

2. KOSTNADSKALKYLUPPGIFTER -  
INNEHÅLLSFÖRTECKNING (forts.)

DETALJERINGSGRAD I  
(GENERALPLANENIVÅ)

Kostnadselement enligt mall	Investerings- kostnader	Drift- och under- hållskostnader Trafikantkostnader
4. VATTEN OCH AVLOPP	TABELL 139 och 140	TABELL 139 och 140
4.1 LEDNINGAR	DIAGRAMÖVERSIKT i TABELL 137	TABELL 141
4.2 TUNNLAR	DIAGRAM 138	TABELL 141
4.3 AVLOPPSPUMPVERK	TABELL 141	TABELL 141
4.4 AVLOPPSRENINGSVVERK	TABELL 142	TABELL 142
4.5 TRYCKSTEGRINGSSTATION	TABELL 141	TABELL 141
4.6 VATTENRESERVOAR	TABELL 141	TABELL 141
4.7 VATTENVERK	TABELL 143	TABELL 143
4.8 SKYDD	Lämnas inte	Lämnas inte
5. VÄRME		
5.1 VÄRMEKULVERT	Se DIAGRAM 257-260	Se DIAGRAM 261
5.2 UNDERCENTRAL	Se DIAGRAM 262	Se DIAGRAM 261
5.3 VÄRMECENTRAL	Se DIAGRAM 263	Se DIAGRAM 261
5.4 BRÄNSLE	-	Se DIAGRAM 261
6. SOPHANTERING	Se TABELL 264	Se TABELL 265
7. EL	Lämnas inte	Lämnas inte
8. TELE	Lämnas inte	Lämnas inte
9. ÖVRIGA FÖRSÖRJNINGSSYSTEM	Lämnas inte	Lämnas inte
10. RÅMARK, HINDER M.M.	Lämnas inte	-
11. PLANLÄGGNING, FASTIGHETSBLDNING M.M.	Lämnas inte	-

Enhetskostnaden avser s.k. traditionell plan i vad avser kvartersgränsens läge och förbindelsepunktens placering.

För kalkyluppgifter med andra förutsättningar se exempel, s. 23

Plankostnadskalkyler  
Kalkyluppgifter

Investeringskostnader  
detaljeringsgrad I

Diagram

101

1.11 Grovplanering och grundberedning +  
1.14 Kvartersledning  
Småhus

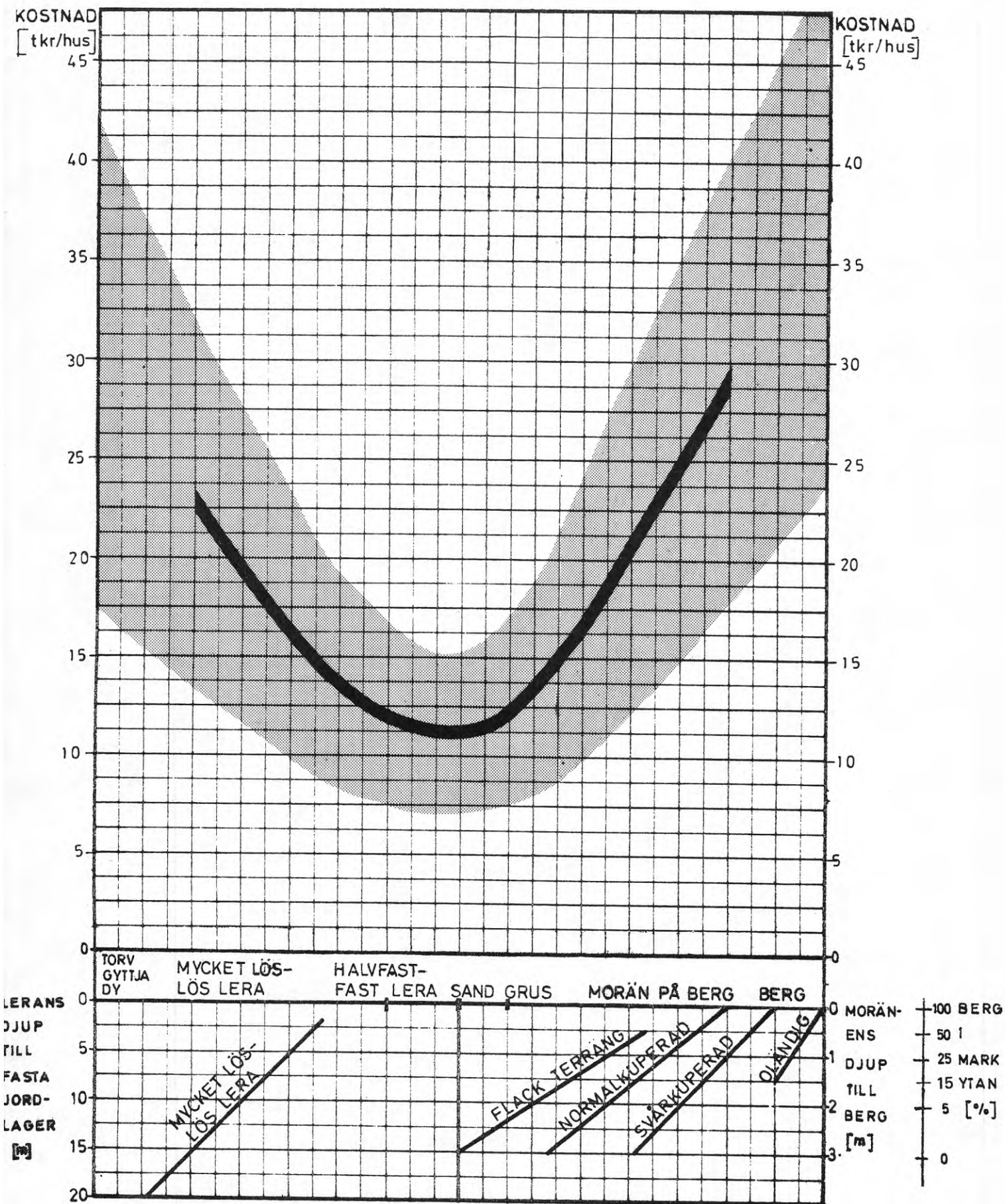

Enhetskostnaden avser s.k. traditionell plan i vad avser kvartersgränsens läge och förbindelsepunktens placering.

För kalkyluppgifter med andra förutsättningar se exempel, s. 23

Plankostnadskalkyler  
Kalkyluppgifter

Investeringskostnader  
detaljeringsgrad I

Diagram

102

1.11 Grovplanering och grundberedning +  
1.14 Kvartersledning  
Flerfamiljshus

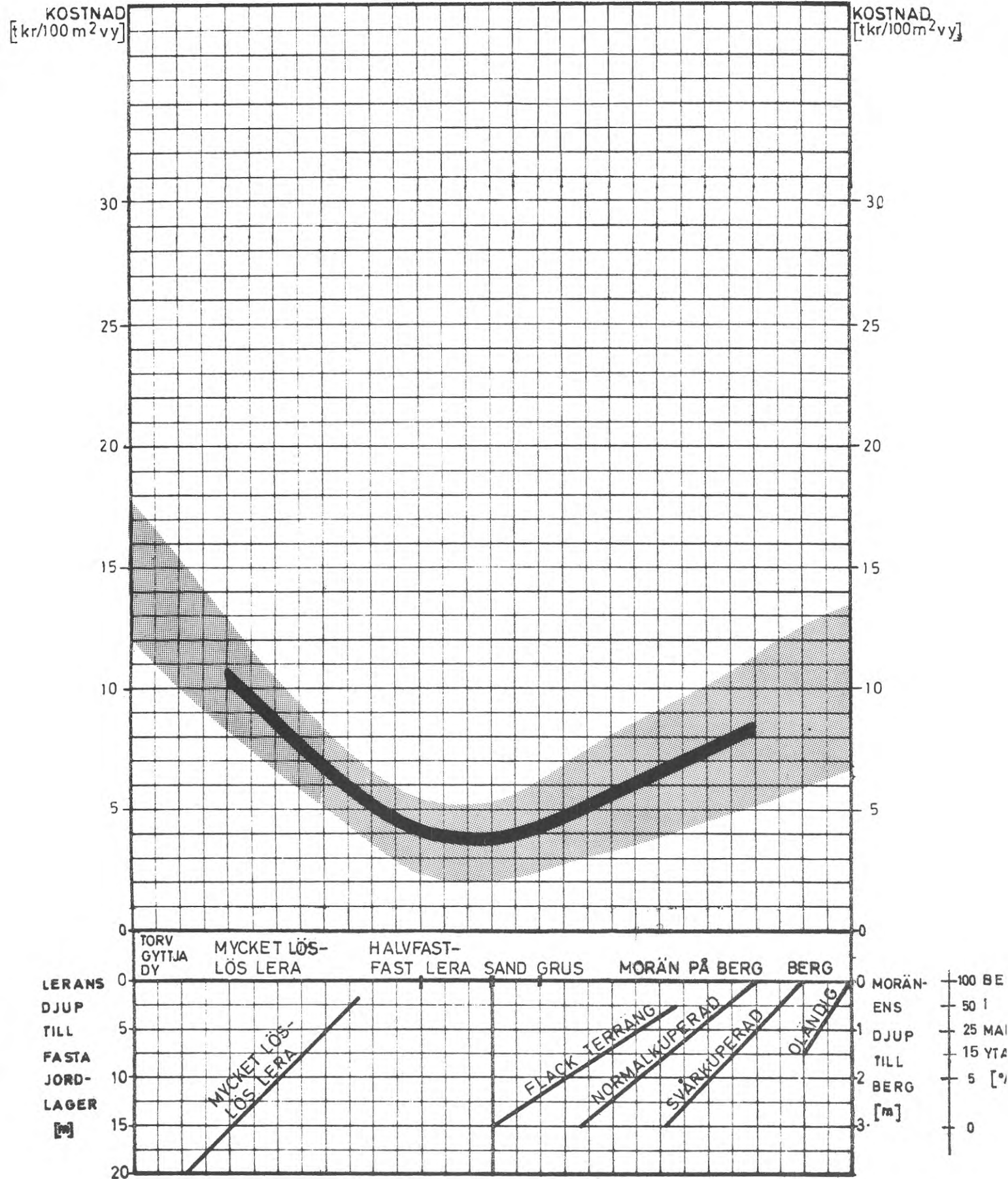



Enhetskostnaden avser s.k. traditionell plan i vad avser kvartersgränsens läge. För kalkyluppgifter med andra förutsättningar se exempel s. 23

Plankostnadskalkyler Kalkyluppgifter	Tabell		103
	1.12	Finplanering, Tomtutrustning	
Investeringskostnader detaljeringsgrad I	1.13	Kvartersvägar och parkering	

HUSTYP INOM "OMRÅDE"	ENHET	KOSTNAD (kr/enhet)	
		1.12 Finpla- nering, Tomt- utrustning	1.13 Kvarters- vägar <sup>x)</sup> + parke- ring
Småhus	hus	2 200+300	1 100+1 000
Flerfamiljshus	100 m <sup>2</sup> vy	1 500+500	1 400+1 000

Detaljerade uppgifter se TABELL 205 och DIAGRAM 305.

x) Kostnaderna avser anläggningsarbeten inom zon "fast lera - morän" enligt diagram för investeringskostnader. Vid annorlunda terrängtyper justeras kostnaderna enligt kostnadsvariation i DIAGRAM 226.

Enhetskostnaden avser s.k. traditionell plan i vad avser kvartersgränsens läge. För kalkyluppgifter med andra förutsättningar se exempel s. 23

Plankostnads kalkyler Kalkyluppgifter	Tabell	104
Årliga kostnader detaljeringsgrad I	1.12	Finplanering, Tomtutrustning
	1.13	Kvartersvägar och parkering

Årliga kostnader vid detaljeringsgrad I för underhåll av finplanering, tomtutrustning och vägar inom kvartersmark kan vid bostadsområden i allmänhet bedömas oberoende av terrängtyp.

Typ av bebyggelse	Enhet	Årlig kostnad (kr/enhet)
Småhus	hus	800
Flerfamiljshus	100 m <sup>2</sup> vy	400

Mer detaljerade uppgifter kan erhållas ur TABELL 206.

Parkering - investeringskostnader

Investeringskostnaden för parkeringsanläggningar uttrycks i kr/bilplats. Kostnaden varierar för olika typer av anläggningar men kan också variera avsevärt för en och samma typ beroende av olika förutsättningar. Sålunda inverkar totala antalet bilplatser, markområdets storlek och form, anläggningens våningsantal, topografi, grundförhållanden etc. Det är därför möjligt att endast ange mycket överslagsmässiga kostnader. Kostnaden kan i vissa fall variera upp till  $\pm 50\%$  på nedan angivna värden som baseras på kostnadsläget 1965 i Stockholm.

Markparkeringsplatser

Normalfallet (0,5 m schaktdjup, ingen sprängning, stopplank, kantstöd, normalbelysning, plantering av ett träd per 8 bilar, 25 m<sup>2</sup> hårdgjord yta per bil).

bilplats på grusyta	725:-/plats
" " asfaltyta	860:-/plats
belysning	60:-/plats
plantering	15:-/plats

Kostnaden kan med tillägg för administration och oförutsett uppskattas till 1 000-1 200 kr/plats.

Parkeringsdäck och parkeringshus

Investeringskostnaden för öppet parkeringsdäck kan uppskattas till 7 000 -8 000 kr/plats i övre däckets vid normala förhållanden, då endast ett däck byggs. Genomsnittspris 5-6 000 kr/plats.

För s.k. öppna parkeringshus, dvs. hus med parkeringsdäck i flera våningar, blir kostnaden per bilplats högre bl.a. därför att rampsystem tar stor plats och att sådana hus regelmässigt byggs i centrala lägen där kostnaderna är höga. Kostnaden per bilplats i sådana hus torde normalt uppgå till 10 000-12 000 kr/plats.

För s.k. slutet parkeringshus, försett med anordningar för uppvärmning blir kostnaden ca 3 000 kr högre dvs. ca 15 000 kr/plats.

För parkeringshus som byggs ovanpå lokaler av annat slag syns kostnaden per bilplats kunna bli ännu högre. I parkeringskommitténs betänkande (SOU 1968:18) anges kostnaden (år 1964) vara ca 14 000 kr/plats. I det under 1969 färdigställda parkerings- och varuhuset "Punkt" i Västerås uppskattas kostnaden till ca 15 000 kr/plats, vilket torde få anses vara en normal kostnad.

För traditionella källargarage i centralt belägna fastigheter uppgår den marginella produktionskostnaden till 18-20 000 kr/plats.

Plankostnadskalkyler Kalkyluppgifter	105		
	1.13	Parkering Hållplats	(blad 2)
Investeringskostnader detaljeringsgrad I-II			

I de mest centrala lägena och i garage under öppna platser torde kostnaden vara ännu högre, ca 23 000 kr/plats.

Mekaniska tätpackningsanordningar av olika slag gör det möjligt att packa bilar tätare inom ett givet parkeringsutrymme. Exempel finns där plattor för en kostnad av 4-5 000 kr/plats ger 20-40 % ökning av bilplatsantalet. Mera komplicerade anordningar åstadkommer även packning i vertikalled. På grund av de hittills obetydliga erfarenheterna av sådana anläggningar redovisas inte sådana kostnadsuppgifter.

Tabell 105

Typ av parkeringsanläggning	Investeringskostnad (kr/bilplats)	Markyta (m <sup>2</sup> /bilplats)
bilplats i markplanet,		
- grusyta	800 - 1 000	25
- asfalterat	1 000 - 1 200	
Öppet parkeringsdäck	5 000 - 6 000	10-15
Öppet parkeringshus (2-4 plan)	10 000 - 12 000	8-15
slutet parkeringshus (2-6 plan)		
- uppvärmt, interna ramper	12 000 - 15 000	5-8
garage under gård		
- uppvärmt	18 000 - 20 000	0
garage under öppna platser		
- uppvärmt	20 000 - 25 000	0

Busshållplats - investeringskostnader

För hållplats med 3,0 m bred särskild ficka och gångbana 2,0 m är tilläggskostnaden till trafikled resp. gata ca 10 000 kr/st vid flack till normalkuperad terräng. För svårkuperad morän (MnST) och bergterräng (B) är kostnaden ca 15 000 kr/st.

För gångbana mellan hållplats och gångvägnät se under punkt 3.21.

Plankostnadskalkyler Kalkyluppgifter	Tabell		106
	1.13	Parkering	(blad 1)
Årliga kostnader detaljeringsgrad I-II			

### Parkering - årliga kostnader

Kostnaden för driften av parkering varierar mycket kraftigt med typ av anläggning och typ av betalningsform - t.ex. avgiftsfri, automat, kontrakt eller manuell vid varje parkeringstillfälle. Som exempel kan nämnas att kostnaden för driften av parkeringen är av storleksordningen 50 % av den totala årliga kostnaden i större källargarage utnyttjade för korttidsparkering med hög omsättning. Som underlag för upprättande av driftskostnadskalkyl kan lämpligen användas de mallar som redovisas i IVAs handbok "Parkeringsanläggningar".

Statistiken för befintliga anläggningar syns i dessa hänseenden vara knapphändig och oenhetlig, vilket väsentligt torde bero på dels den snabba utvecklingen beträffande organisationen av parkeringsverksamhet, dels att driftskostnaderna för verksamheten varierar mycket starkt med verksamhetens omfattning och art (lång- eller korttidsparkering och olika kombinationer av dessa).

För markparkering i de fall platserna är knutna till var sin bilägare (s.k. långtidsparkering) är kostnaderna lättast att fastställa. Denna kostnad (drift och underhåll) är av storleksordningen 60:-/plats och år. Ungefär samma kostnad torde gälla för likartad drift av parkeringsytor på enkla parkeringsdäck. I denna kostnad ingår således inte några kostnader för organisation och drift av parkeringsverksamheten. Något tillägg härför syns inte heller vara erforderligt. Parkering med anordningar för inlåsning ökar kostnaden med 10-20 kr/mån.

Drifts- och underhållskostnaderna för parkeringsanläggningar av olika slag är svårare att specificera med hänsyn till den oenhetliga driftsbilden.

I dagens kostnadsläge (1971) torde man kunna bedöma att drift- och underhållskostnaderna blir av följande storleksordning per bilplats och år.

Plankostnadskalkyler Kalkyluppgifter	Tabell		106
	1.13	Parkering	(blad 2)
Årliga kostnader detaljeringsgrad I-II			

Anläggning	Antal bil- platser	Långtidsparkering (kr/bilpl. o. år)		Korttidsparkering (kr/bilpl. o. år)	
		totalt kr	därav under- hållskostna- der el och vvs	totalt kr	därav under- hållskostna- der el och vvs
Källargarage	100	500	(150)	-	-
Källargarage och garage under gård eller öppen plats	500	400	(180)	550	(180)
Öppet p-hus	500	300	(80)	450	(80)
Slutet p-hus	500	400	(180)	550	(180)
Hårdgjord markyta (asfalt) och enkelt öppet p-däck	100	100	(60)	400	(60)

Samtliga anläggningar utom asfalterad markyta och enkelt öppet p-däck vid långtidsparkering förutsätts kräva personell övervakning.

Årskostnaderna varierar även med parkeringsanläggningens storlek. Denna tendens är särskilt markant för mindre anläggningar. Anledningen härtill är att kostnaden per bilplats blir hög genom att varje bilplats kräver en stor våningsyta - upp mot 35 m<sup>2</sup> per bilplats i större anläggningar. Vidare är inte kostnaden för parkeringsverksamheten helt rörlig, vilket medför förhållandevis kraftigt utslag för små anläggningar. I diagram 107 redovisas hur årskostnaden för vissa typer av parkeringsanläggningar varierar med platsantalet. Antagen tomtkostnad 600 kr/m<sup>2</sup>. Markytorna varierar (jämför tabell 105)

Sambandet mellan årskostnaderna per plats och platsantalet för olika parkeringsalternativ vid långtidsparkering.

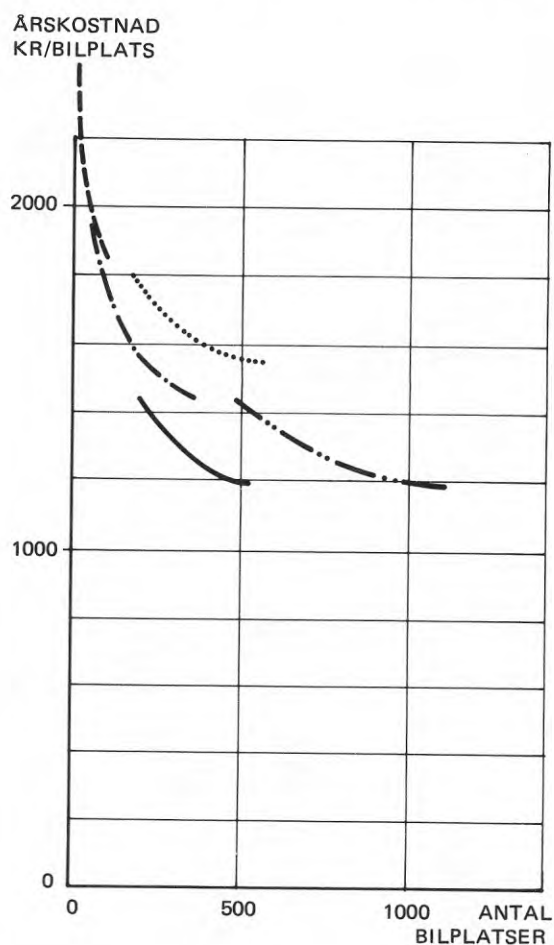

- Öppet, mindre P-hus
- ..... Slutet P-hus
- · - · - Garage i underbyggd gård
- - - - Öppet större P-hus
- - - - Traditionellt källargarage

Plankostnads-kalkyler Kalkyluppgifter	Tabell		108
	1.13	Parkering	(blad 4)
Årliga kostnader detaljeringsgrad I-II			

En sammanställning av årskostnaderna för anläggningskapitalet samt för drift och underhåll vid långtidsparkering enligt ovan ger följande resultat:

Typ av anläggning	Antal platser	Årlig kostnad/bilplats		Summa årlig kostnad per bilplats
		kapital-kostnad	drift och underhålls-kostnad	
Källargarage	100	1200	500	1700
Källargarage under gård eller öppen plats	500	1400	400	1800
Öppet p-hus	500	750	300	1050
Slutet p-hus	500	950	400	1350
Hårdgjord markyta (asfalt)	100	150	100	250
Öppet p-däck	100	500	100	600

I dessa kostnader ingår således inte någon tomtkostnad. Tomtkostnaderna redovisas i mallen under punkt 10.



Enhetskostnaden avser s.k. traditionell plan i vad avser kvartersgränsens läge och förbindelsepunktens placering.

För kalkyluppgifter med andra förutsättningar se exempel, s. 23

Plankostnadskalkyler  
Kalkyluppgifter

Investeringskostnader  
detaljeringsgrad I

Diagram

109

1.18 Markanläggningar  
Småhus  
Flerfamiljshus

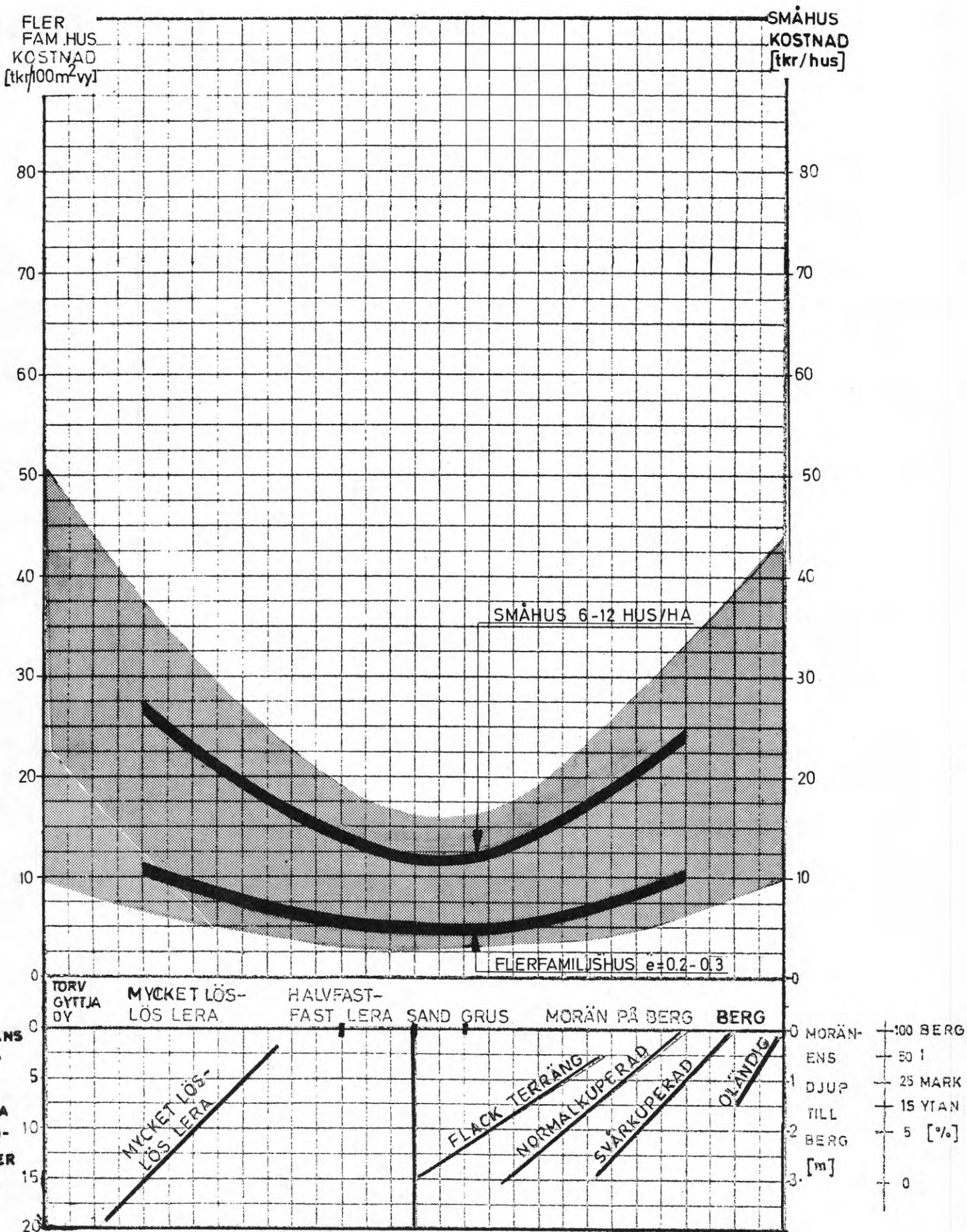

Enhetskostnaden avser s.k. traditionell plan i vad avser kvartergränsens läge och förbindelsepunktens placering.

För kalkyluppgifter med andra förutsättningar se exempel, s. 23

Plankostnadskalkyler Kalkyluppgifter	Tabell		110
	1.18	Markanläggningar Småhus	

Kostnadselement 1.18 Delkostnader	Enhet	Å-pris (kr)	Mängder vid olika terrängtyper (m)			Kostnader vid olika terrängtyper (kr/hus)		
			FT	NT	ST	FT	NT	ST
Matarled (8 m)	m/hus		3	3,5	5			
underhåll	m	4:-				12	14	20
renhållning	m	16:-				48	56	80
belysning	m	4:-				12	14	20
Summa	kr/hus					72	84	120
Entré- och angöringsgata (7m)	m/hus		8	10	12			
underhåll	m	3:-				24	30	36
renhållning	m	14:-				112	140	160
belysning	m	4:-				32	40	48
Summa	kr/hus					178	210	252
Primära va-ledningar (V200+S300+R400)	m/hus		3	3,5	5			
underhåll och tillsyn	m	3:-						
Summa	kr/hus					9	11	15
Sekundära va-ledningar (V100+S225+R225)	m/hus		8	10	12			
underhåll och tillsyn	m	2:-						
Summa	kr/hus					16	20	24
Parkanläggningar (inkl. gång- och cykelvägnät)	kr/hus	100:- <sup>a)</sup>				100	100	100
Summa årlig kostnad per hus (avrundat)						400	425	500

a) Denna kostnad varierar starkt inom landet. Vid nyproduktion av småhus inom storstadsregioner kan kostnaden ligga över 500 kr/hus. I små orter på landsbygden kan den vara 0 kr/hus.

Enhetskostnaden avser s.k. traditionell plan i vad avser kvartersgränsens läge och förbindelsepunktens placering.

För kalkyluppgifter med andra förutsättningar se exempel, s. 23

Plankostnadskalkyler Kalkyluppgifter	Tabell	111
	1.18	Markanläggningar Flerfamiljshus
Årliga kostnader detaljeringsgrad I		

Kostnadselement 1.18 Delkostnader	Enhet	Å-pris	Mängder vid olika terrängtyper (m)			Kostnader vid olika terrängtyper (kr/100 m <sup>2</sup> vy)		
			FT	NT	ST	FT	NT	ST
Matarled (9 m)	m/100 m <sup>2</sup> vy		1,0	1,2	1,5			
underhåll	m	5:-				5,0	6,0	7,5
renhållning	m	18:-				18,0	21,6	27,0
belysning	m	5:-				5,0	6,0	7,5
Summa avrundat						28	34	42
Entré- och angöringsgata	m/100 m <sup>2</sup> vy		2,0	2,5	3,6			
underhåll	m	4:-				8,0	10,0	12,0
renhållning	m	16:-				32,0	40,0	48,0
belysning	m	5:-				10,0	12,5	15,0
Summa avrundat						50	63	75
Primära va-ledningar (V200+S300+R600)			1,0	1,3	1,5			
underhåll och tillsyn	m	4:-				4	5	6
Sekundära va-ledningar (V150+S225+R300)	m/100 m <sup>2</sup> vy		2,0	2,7	3,4			
underhåll och tillsyn	m	2:50				5	7	9
Parkanläggningar (inkl. gång- och cykelvägnät)	100 m <sup>2</sup> vy	50 <sup>a)</sup>				50	50	50
Summa årlig kostnad per m <sup>2</sup> vy (avrundat)						140	160	180

a) Denna kostnad varierar starkt inom landet.

Plankostnadskalkyler Kalkyluppgifter	Tabell		112
	3.1	Trafikleder och gator Trafikplatser Sammanställning över diagram och tabeller	
Investeringskostnader detaljeringsgrad I			

TRAFIKLED			DIAGRAM NR
Primärled	4 körfält	(27 m)	DIAGRAM 113
Primärled	4 körfält	(21-22 m)	DIAGRAM 114
Primärled	2 körfält	(11 m)	DIAGRAM 116
Sekundärled	4 körfält	(21-22 m)	DIAGRAM 114
Sekundärled	4 körfält	(18 m)	DIAGRAM 115
Sekundärled	2 körfält	(11 m)	DIAGRAM 116
Sekundärled	2 körfält	(9 m)	DIAGRAM 116
TRAFIKPLATS			
Trumpetty	4+2 körfält		DIAGRAM 120
Trumpetty	4+4 körfält		DIAGRAM 121
Halvklöverbladstyp	4+2 körfält		DIAGRAM 122
Halvklöverbladstyp	4+4 körfält		DIAGRAM 123
Rutertyp	4+2 körfält		DIAGRAM 124
Rutertyp	4+4 körfält		DIAGRAM 125
Rutertyp med cirkulationsplats	4+2 körfält		DIAGRAM 126
Rutertyp med cirkulationsplats	4+4 körfält		DIAGRAM 127
Cirkulationsplats i plan	2+2 körfält		DIAGRAM 128
Cirkulationsplats i plan	4+2 körfält		DIAGRAM 129
Gatukors i plan	2+2 körfält		DIAGRAM 130
(3-vägs resp. 4-vägs)	4+2 körfält		DIAGRAM 130
Gatukors med trafiksignaler, övergångsställen			Se TABELL 223

Beträffande övriga typer av leder se diagramöversikt i TABELL 218.

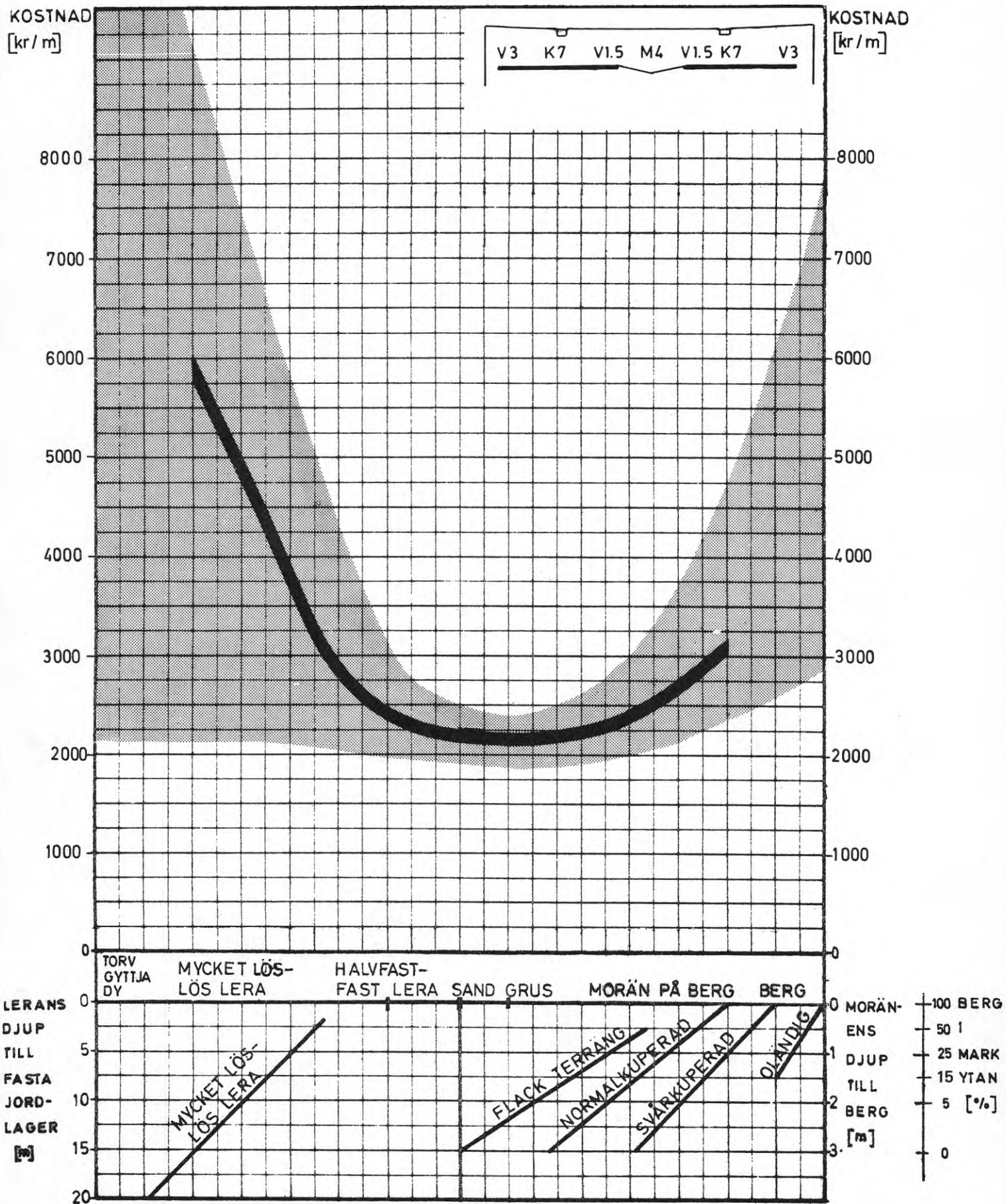

Investeringskostnader  
detaljeringsgrad I + II

3.11 Väg

Primärled med 4 körfält  
(21-22 m)  
Sekundärled med 4 körfält  
(21-22 m)

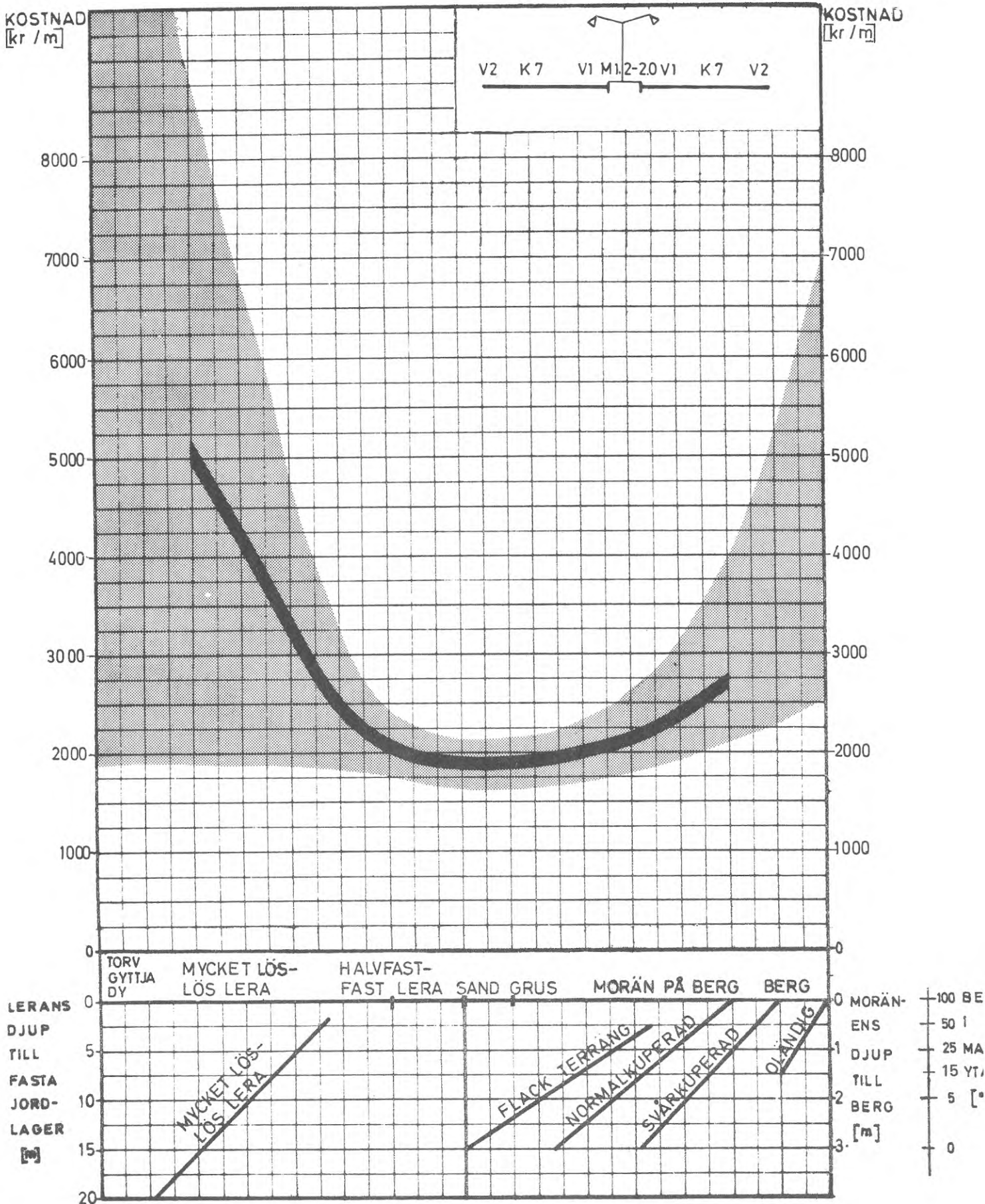

Investeringskostnader  
detaljeringsgrad I + II

3.11 Väg  
Sekundärled med 4 körfält  
(18 m)

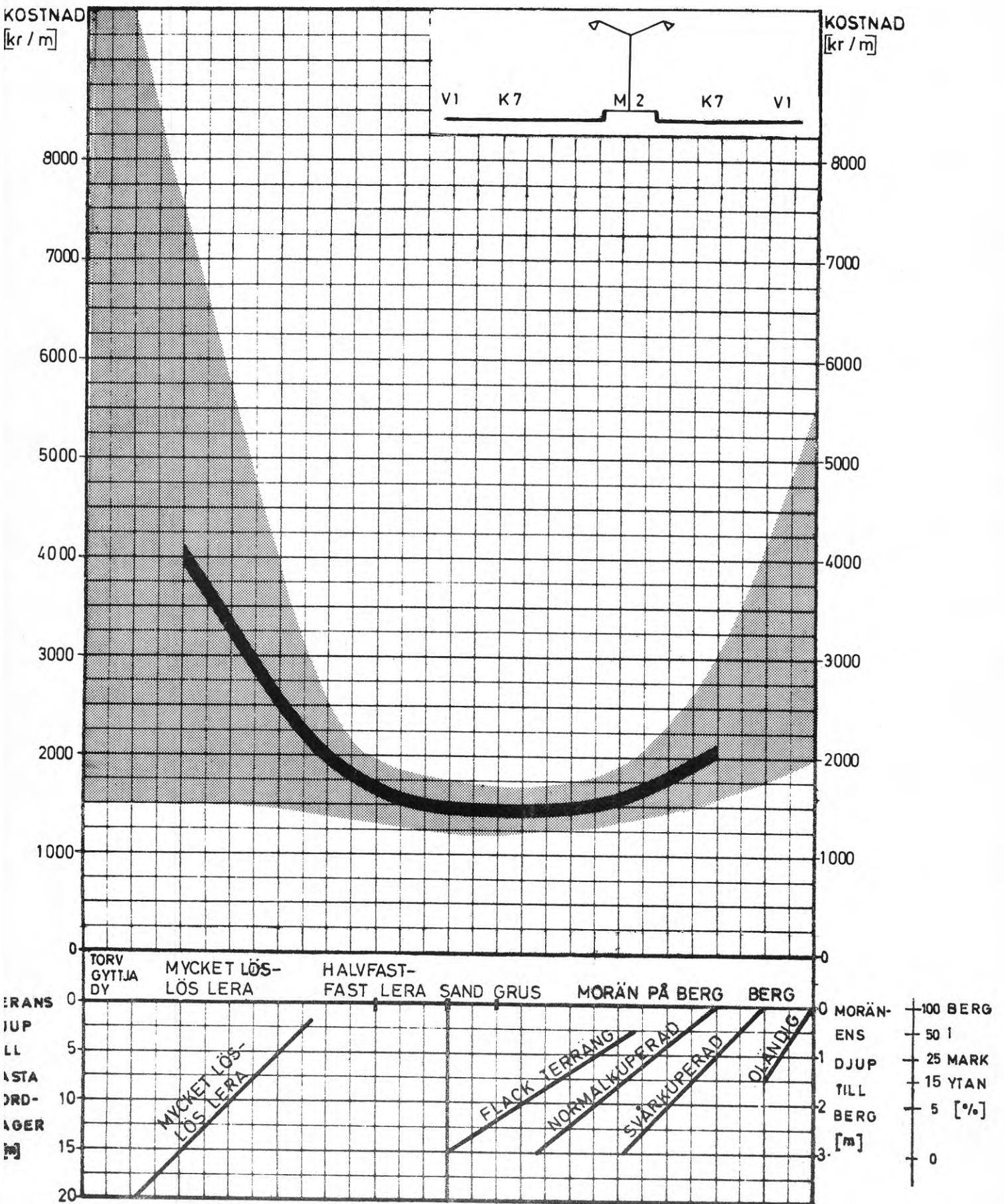

Investeringskostnader  
detaljeringsgrad I + II

3.11 Väg  
Primärled med 2 körfält  
(11 m)  
Sekundärled med 2 körfält  
(11 m)  
Sekundärled med 2 körfält  
(9 m)

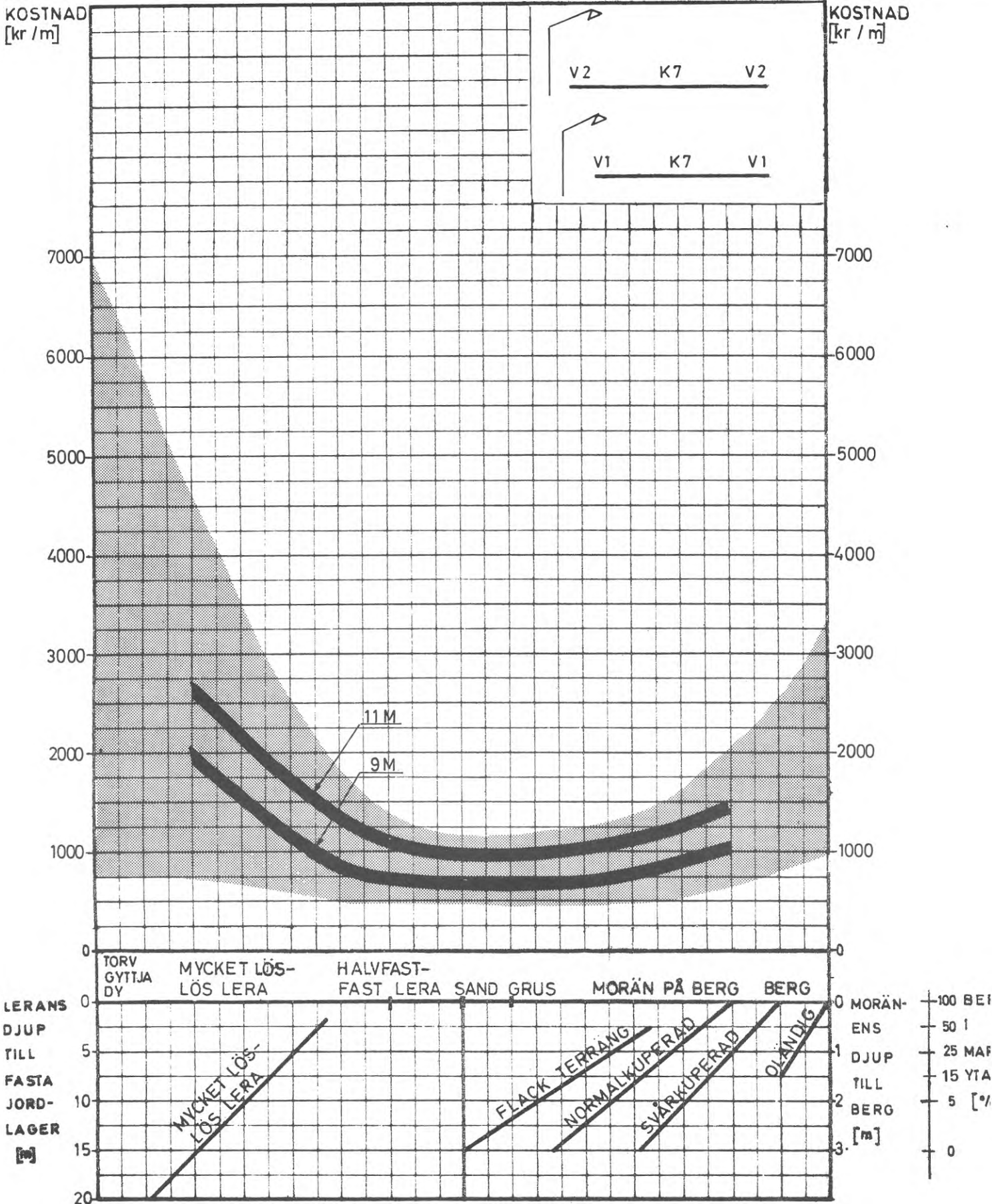



Plankostnads kalkyler Kalkyluppgifter	Tabell (221) (309)	117
	3.1 Trafikleder och gator	
Årliga kostnader detaljeringsgrad I-III		

### Trafikleder och gator

I Vägplan 70, bilaga 2, kapitel 8 behandlas driftkostnader för trafikleder. Den årliga driftkostnaden utslaget på trafikledernas körbaneyta varierar i del flesta fall mellan 1,50 och 3,00 kr/m<sup>2</sup> (1968). Till följd av begränsad medelstillsdelning har dock statsbidragen inte kunnat hållas på denna nivå. För Stockholm låg motsvarande belopp på ca 6,00 kr/m<sup>2</sup>.

Vid översiktliga kalkyler kan följande tabell tjäna som vägledning.

Tabell 117

Drift- och underhållskostnader kr per meter led.

Typ av led	Underhåll	Renhållning	Belysning	Sammanlagt
Primärled (27 m)	ca 25	ca 40	ca 10	60-75
Sekundärled (21 m)	17	32	10	55-65
"- (11 m)	9	18	5	25-35
Matarled (8-9 m)	4-5	16-18	4-5	25-30
Bussgata	3	8	5	15-20

Inom centrumområden är renhållningskostnaderna inklusive snöröjningskostnader o.d. större än vad som anges i tabellen på grund av ökad nedskräpning, ökat krav på renhållning samt nödvändigheten av att köra bort snö från trånga ytor. För centrumområden har konstaterats att kostnaderna kan vara ca 3 gånger större än motsvarande kostnader för matarled i bostadsområde.

Plankostnadskalkyler Kalkyluppgifter	118–119		
	3.12	Bro, tunnel	(blad 1)
Investeringskostnader detaljeringsgrad I			

Kostnadskalkyluppgifter för broar är svåra att ge då de är starkt terrängberoende och även beroende av vinklar mellan de korsande lederna. För att ge någon ledning kan en överslagsmässig kalkyl för en bro där grundförhållandena och korsningsförhållandena inte är speciellt svåra, utföras så att man beräknar totala broytorna och räknar med 1 200–1 500 kr/m<sup>2</sup>. Vid svårare grundförhållanden måste alltid specialutredningar utföras. Anslutningsvägarnas bankar kan i vissa fall dra stora kostnader. Jämför 3.13 TRAFIK-PLATSER blad 1.

I TABELL 118 visas exempel på kostnader för olika typer av broar. I DIAGRAM 119 visas hur kostnaderna för enkla väg- och järnvägsbroar (plattramskonstruktion) varierar med hänsyn till olika terräng- och grundförhållanden. Kostnaden i DIAGRAM 119 avser tilläggs-kostnaden för bro i förhållande till väg.

Plankostnads kalkyler Kalkyluppgifter	Tabell		118
	3.12	Bro, tunnel	(blad 2)
Investeringskostnader detaljeringsgrad I			

TABELL 118 Exempel på kostnader för broar och viadukter.

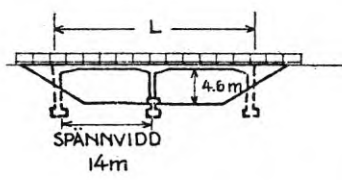
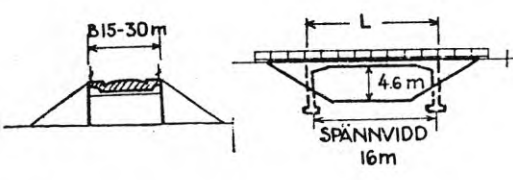
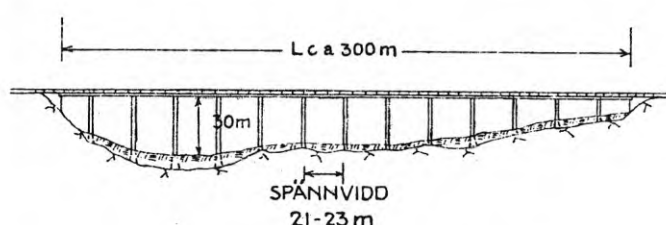
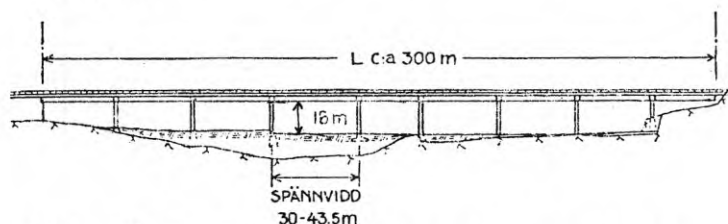
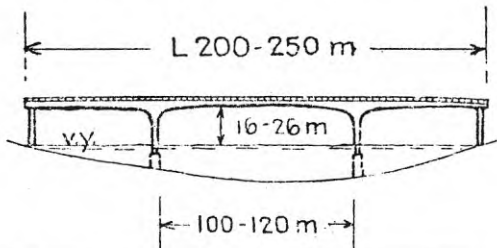
Typ av bro	Kostnad (kr/m <sup>2</sup> broyta)
<p>a) Plattkonstruktion av slakarmerad betong</p> 	900-1200
	1200-1500
<p>b) Balkkonstruktion av slakarmerad betong</p> 	ca 900
<p>c) Prefabricerade förspända betong balkar</p> 	ca 1300
<p>d) Förspända lådbalkkonstruktioner av betong</p> 	ca 1900

TILLÄGGS-  
KOSTNAD  
[t kr/st]

TILLÄGGS-  
KOSTNAD  
[t kr/st]

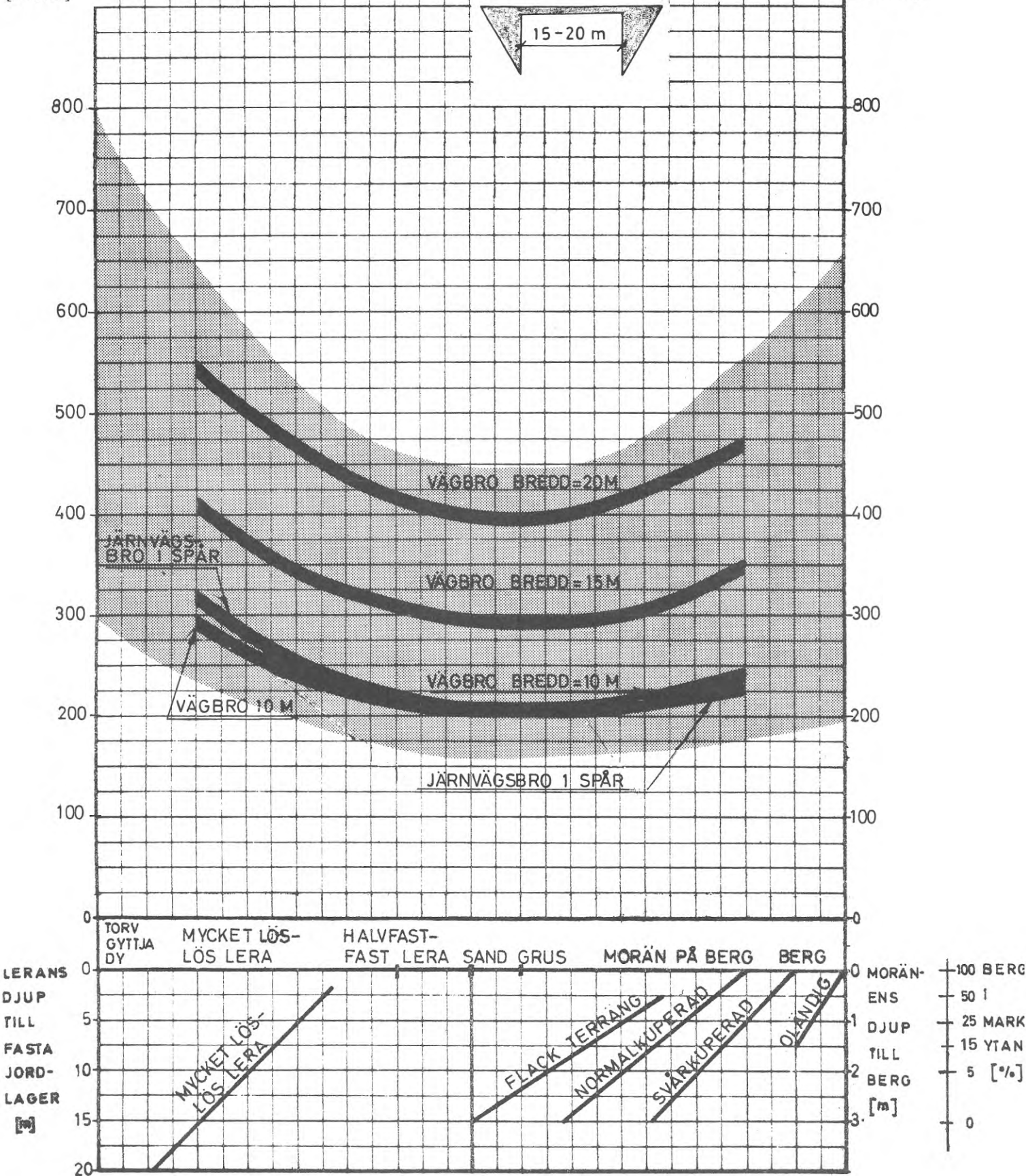

Plankostnadskalkyler Kalkyluppgifter	120-130
	3.13 Trafikplatser (blad 1)
Investeringskostnader detaljeringsgrad I	

### Trafikplatser

Kalkyluppgifter för trafikplatser är svåra att ge då de är starkt terrängberoende och även beroende av vinklar mellan de korsande lederna. Vid översiktliga kalkyler gällande trafikplatser inom terrängområden med fasta jordlager och där korsningsförhållandena inte är alltför svåra kan man räkna med ett å-pris av 1 200-1 500 kr/m<sup>2</sup> broytor. Ramper i bank kan på likartat sätt kostnadsberäknas efter ett pris i storleksordning 200-500 kr/m<sup>2</sup> beroende på om banken är låg eller hög och stödåtgärder måste vidtas. Vid svåra grundförhållanden vid sneda korsningar bör totalkostnaden framräknas genom särskild utredning.

I DIAGRAM 120-130 lämnas några exempel på trafikplatser av olika typ och storlek. Kostnadsuppgifterna i diagrammen avser tilläggs-kostnaderna för trafikplats i korsningspunkten omfattande brokonstruktion, ramper, stödmurar, vägmärken och belysning. De korsande trafiklederna beräknas dessutom genom hela korsningspunkten enligt 3.11.

TILLÄGGS-  
KOSTNAD  
[tkr/st]

TILLÄGGS-  
KOSTNAD  
[tkr/st]

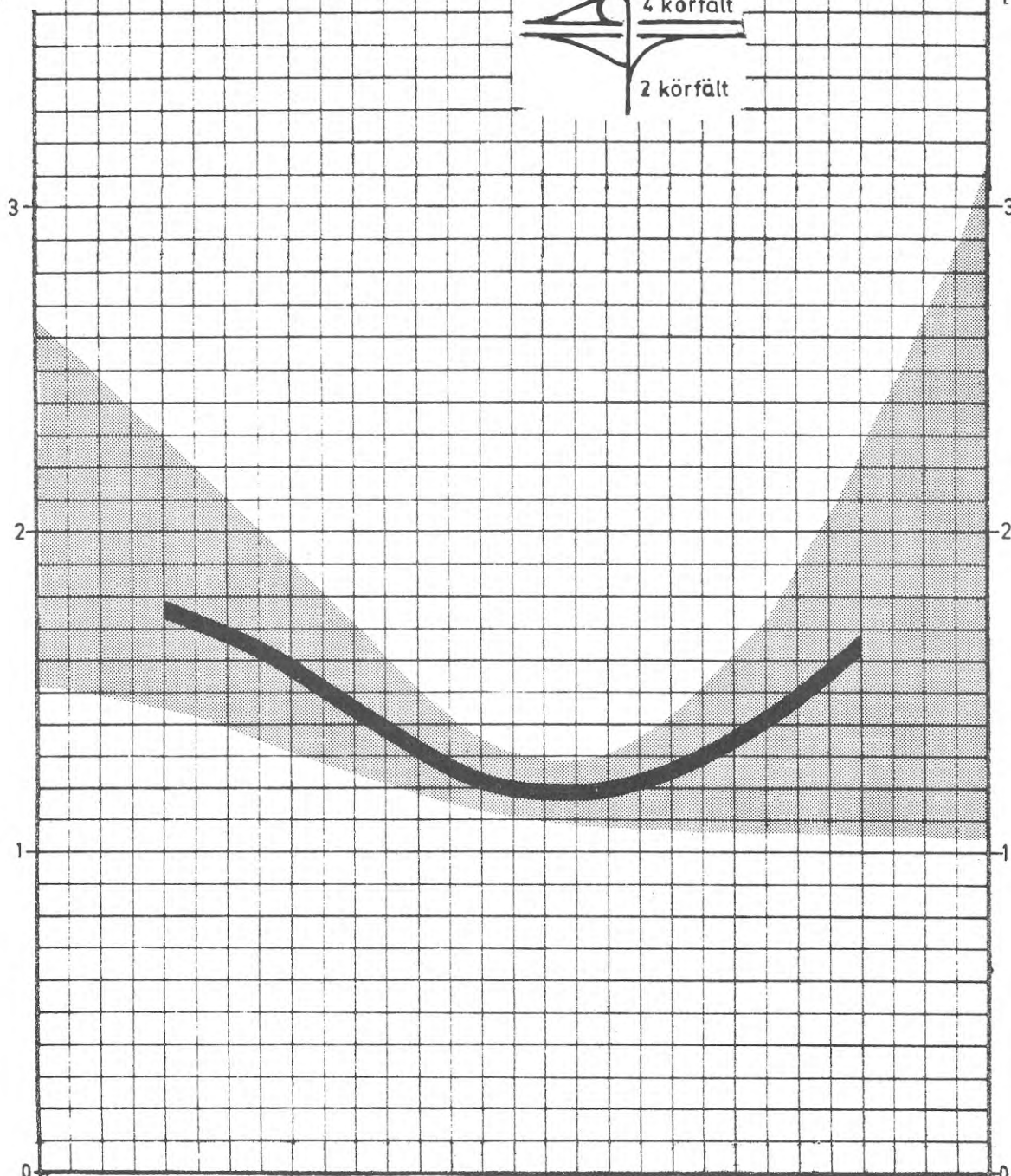
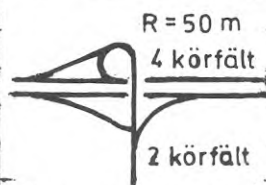

LERANS  
DJUP  
TILL  
FASTA  
JORD-  
LAGER  
[m]

TORV GYTTJADY    MYCKET LÖSLÖS LERA    HALVFAST-FAST LERA    SAND GRUS    MORÄN PÅ BERG    BERG

MYCKET LÖS-  
LÖS LERA

FLACK TERRÄNG  
NORMALKUPERAD  
SVÄRKUPERAD

OLÄNDIG

MORÄN-  
ENS  
DJUP  
TILL  
BERG  
[m]

100 BER  
50 i  
25 MAR  
15 YTAI  
5 [%]  
0

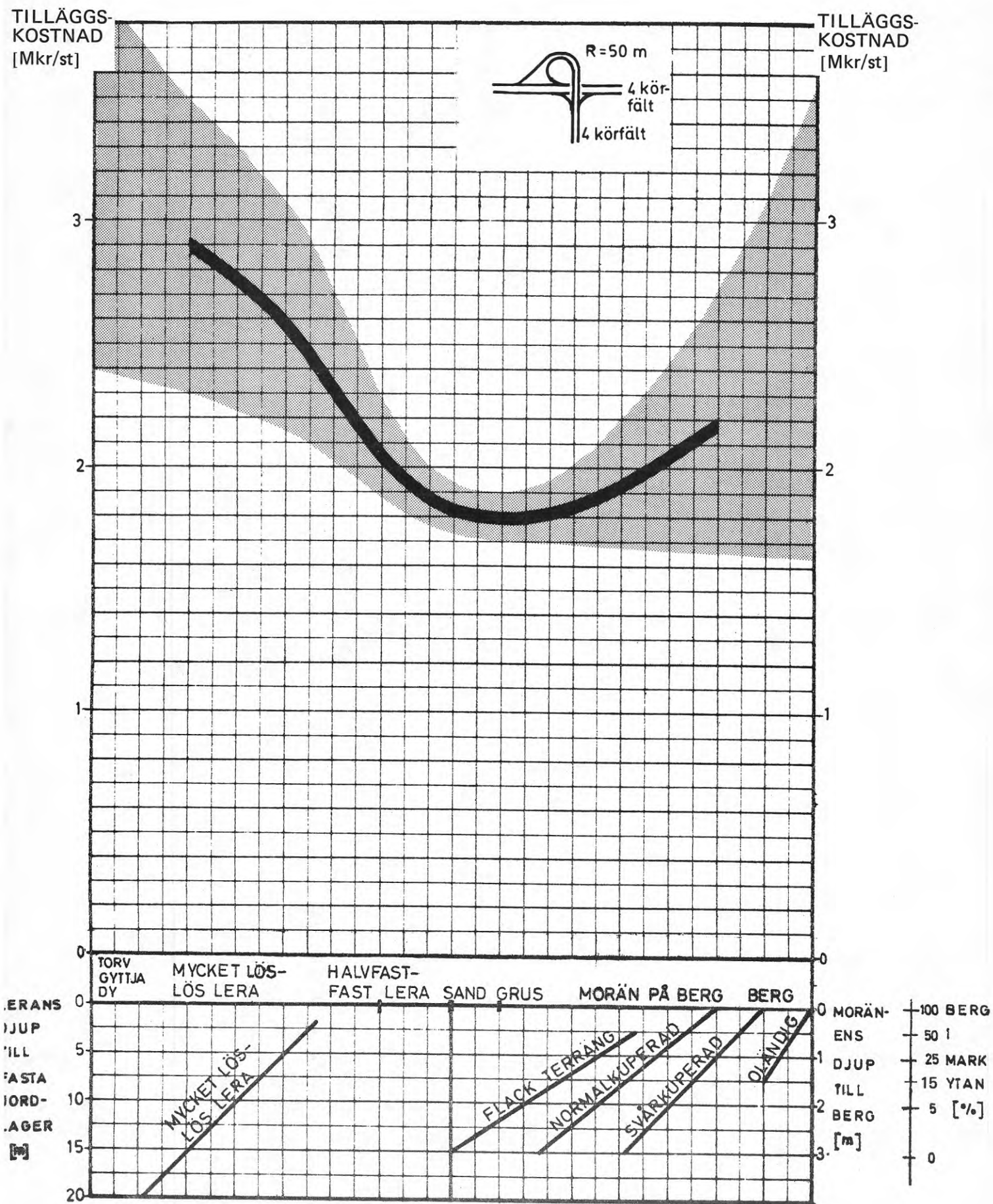

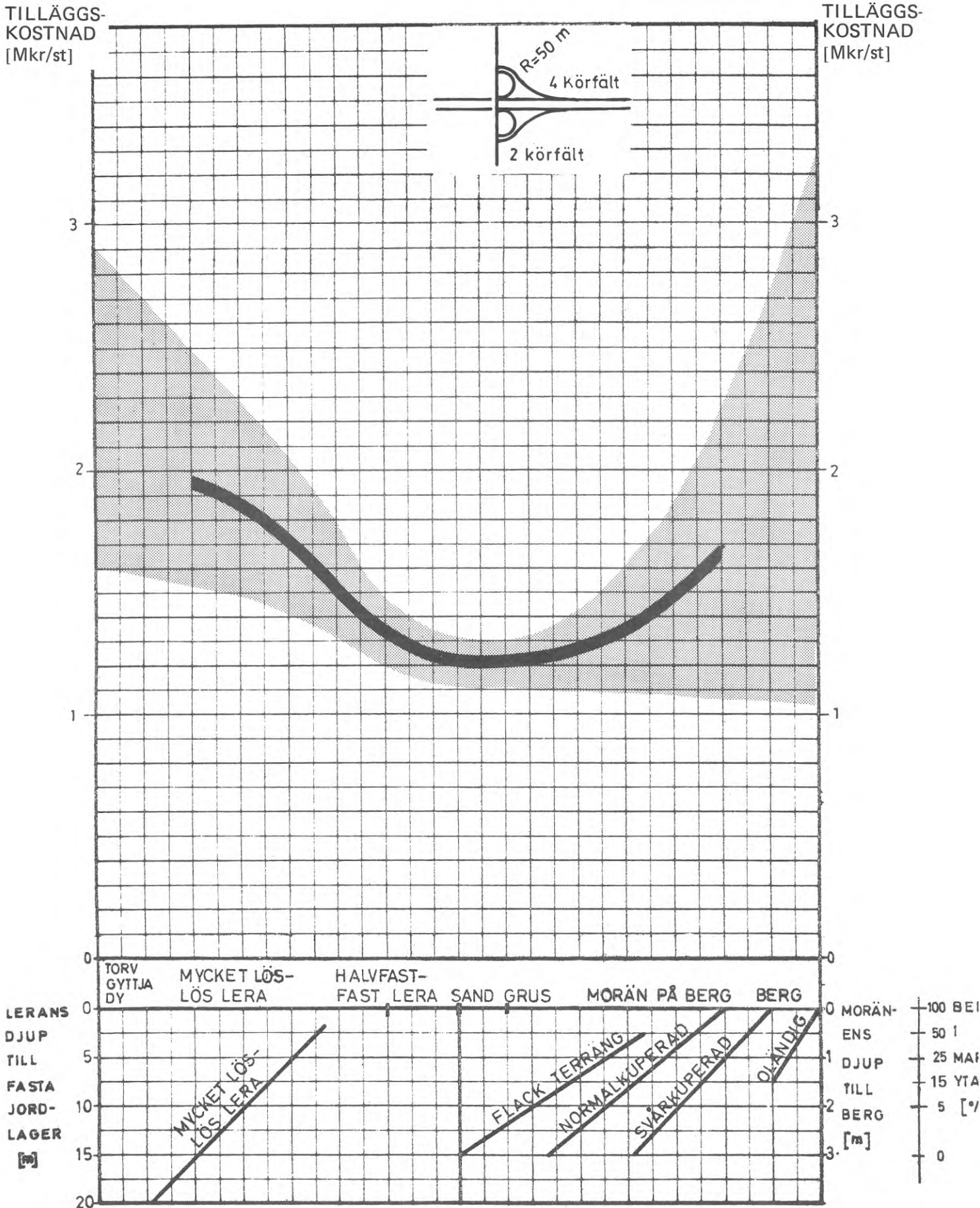



TILLÄGGS-  
KOSTNAD  
[Mkr/st]

TILLÄGGS-  
KOSTNAD  
[Mkr/st]

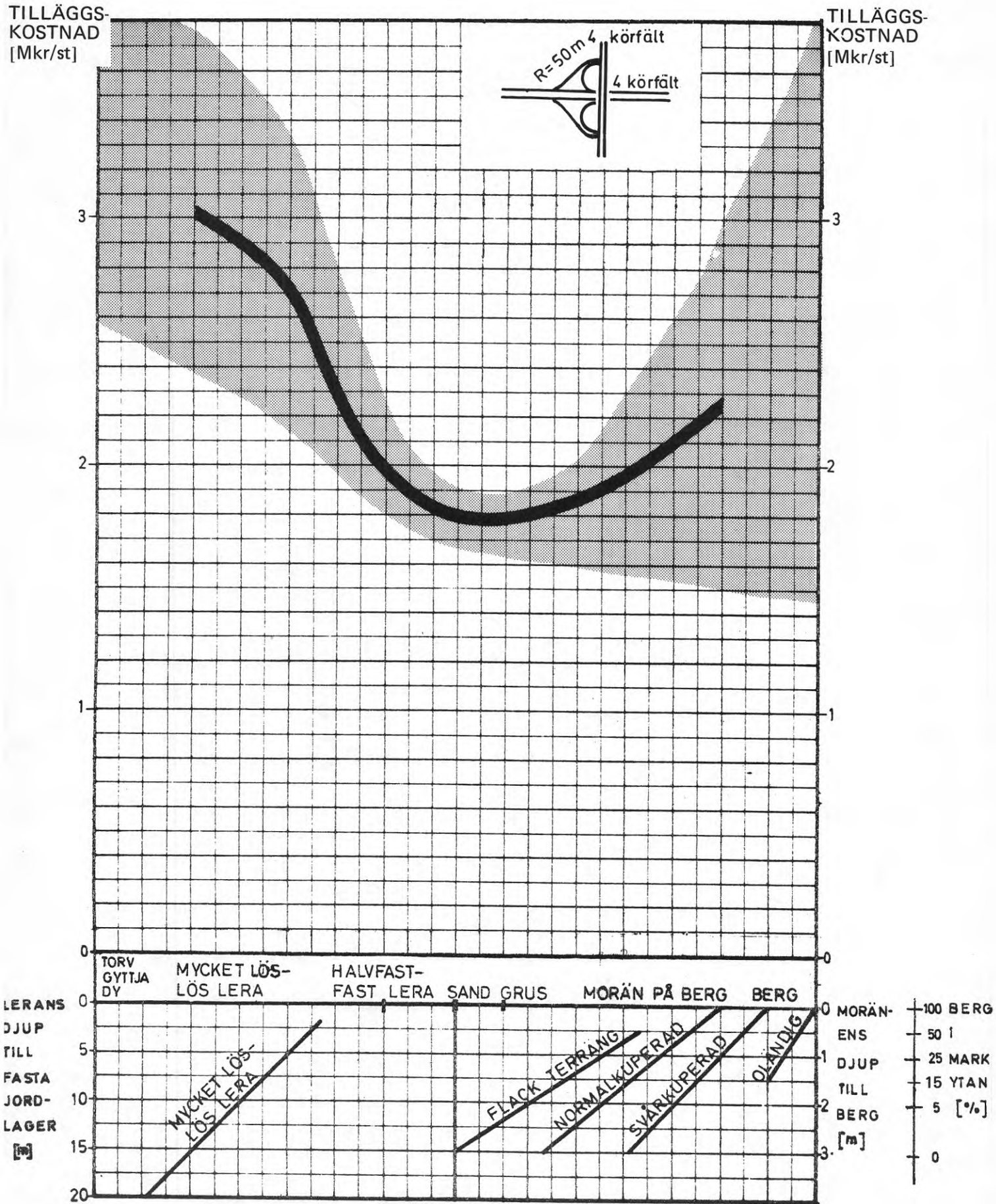

Investeringskostnader  
detaljeringsgrad I + II

3.13 Trafikplats  
Rutertyp  
4 + 2 körfält

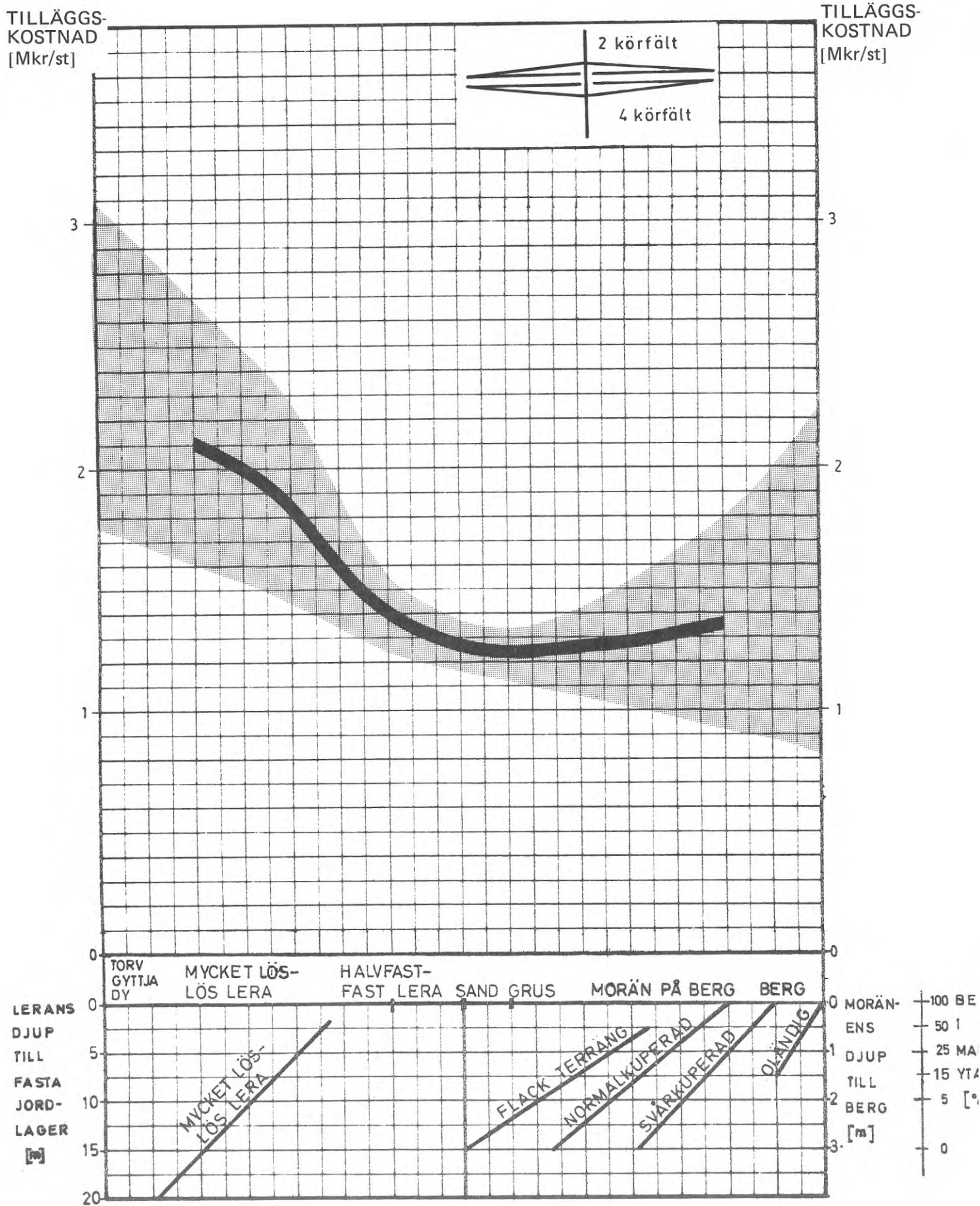

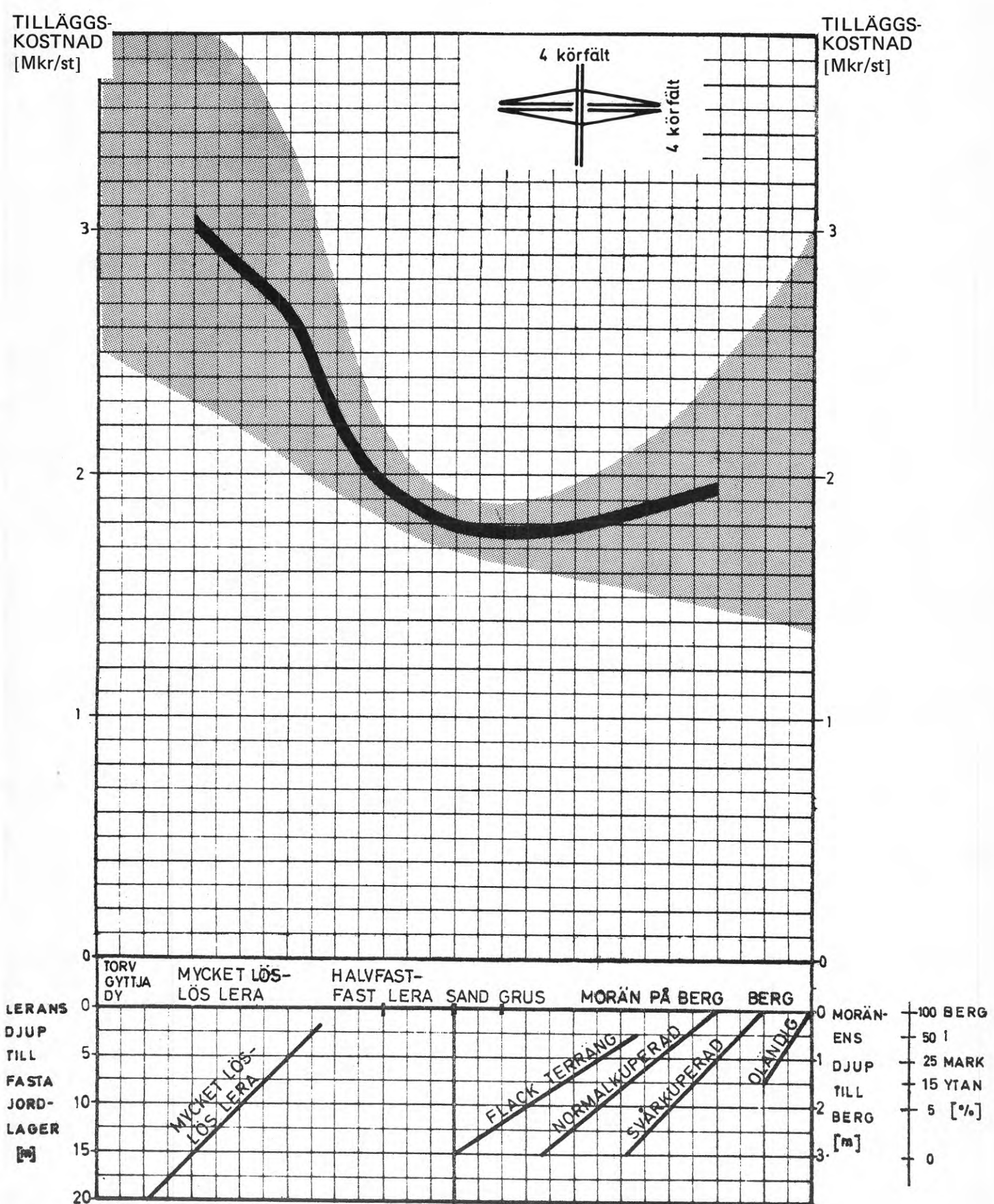

Investeringskostnader  
detaljeringsgrad I + II

3.13 Trafikplats  
Rutertyp med cirkulationsplats  
4 + 2 körfält

TILLÄGGS-  
KOSTNAD  
[Mkr/st]

TILLÄGGS-  
KOSTNAD  
[Mkr/st]

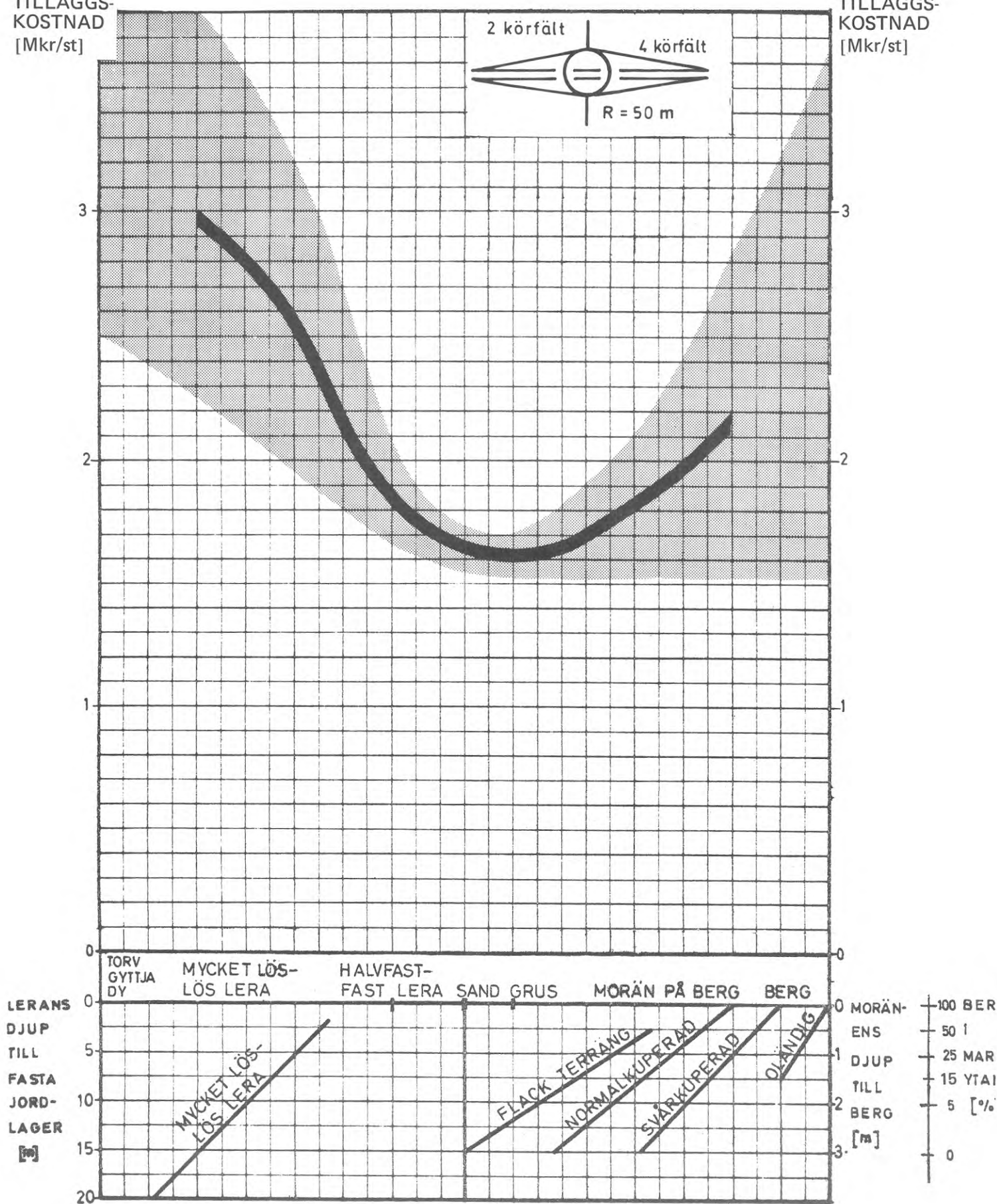
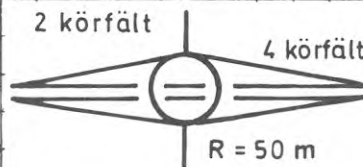

TILLÄGGS-  
KOSTNAD  
[Mkr/st]

TILLÄGGS-  
KOSTNAD  
[Mkr/st]

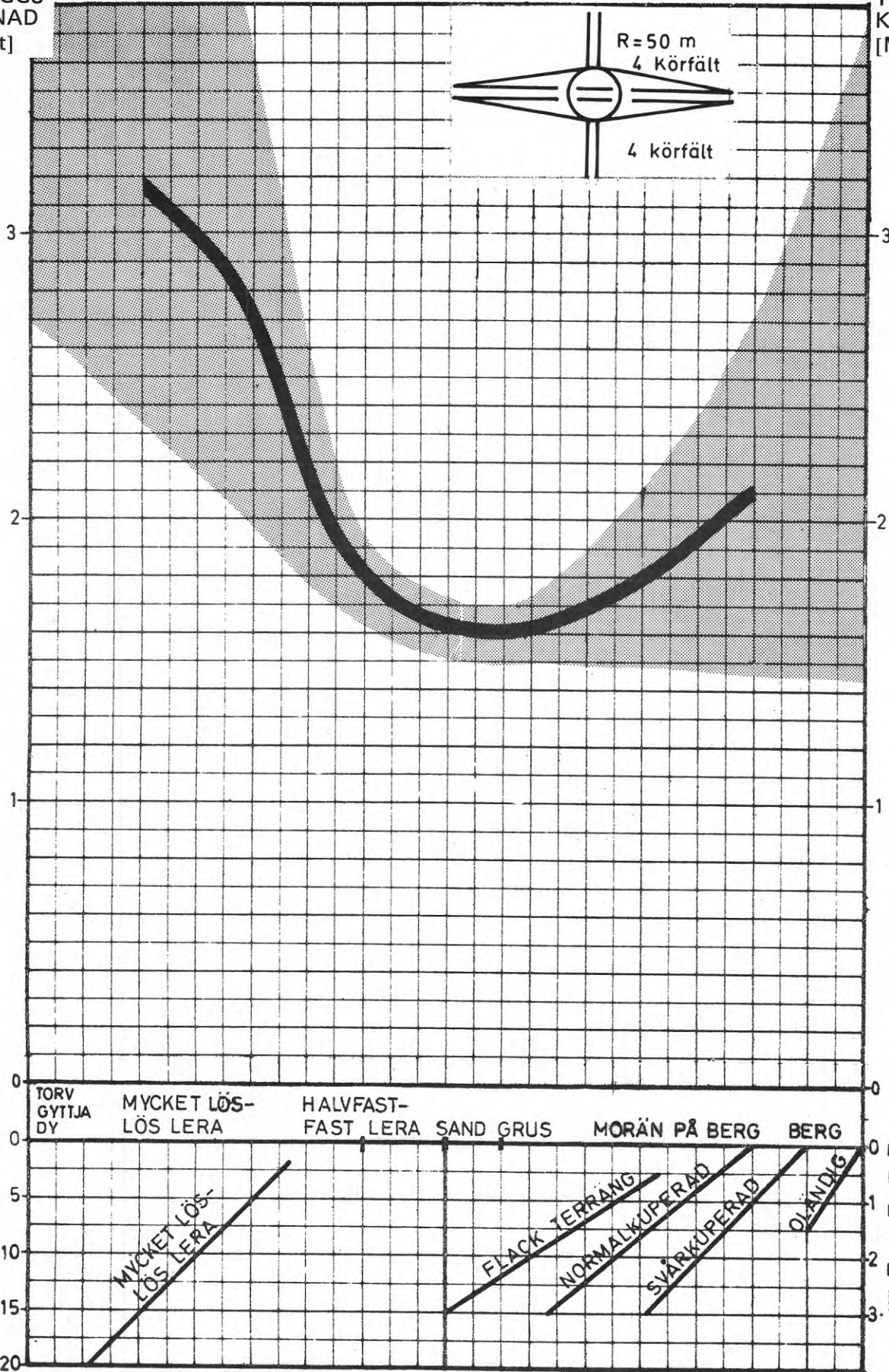

TILLÄGGS-  
KOSTNAD  
[Mkr/st]

TILLÄGGS-  
KOSTNAD  
[Mkr/st]

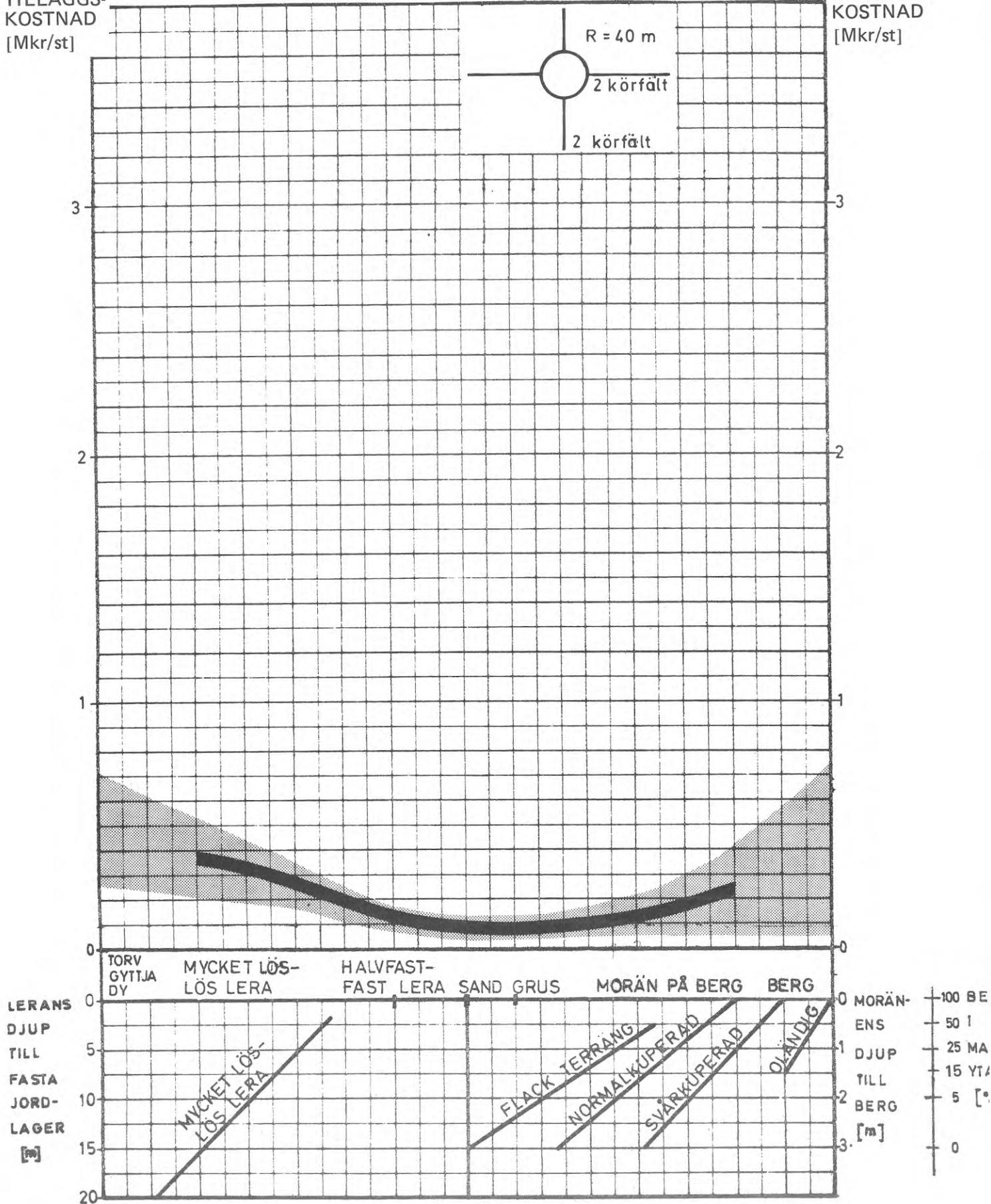

Investeringskostnader  
detaljeringsgrad I + II

3.13 Trafikplats

Cirkulationsplats i plan  
4 + 2 körfält

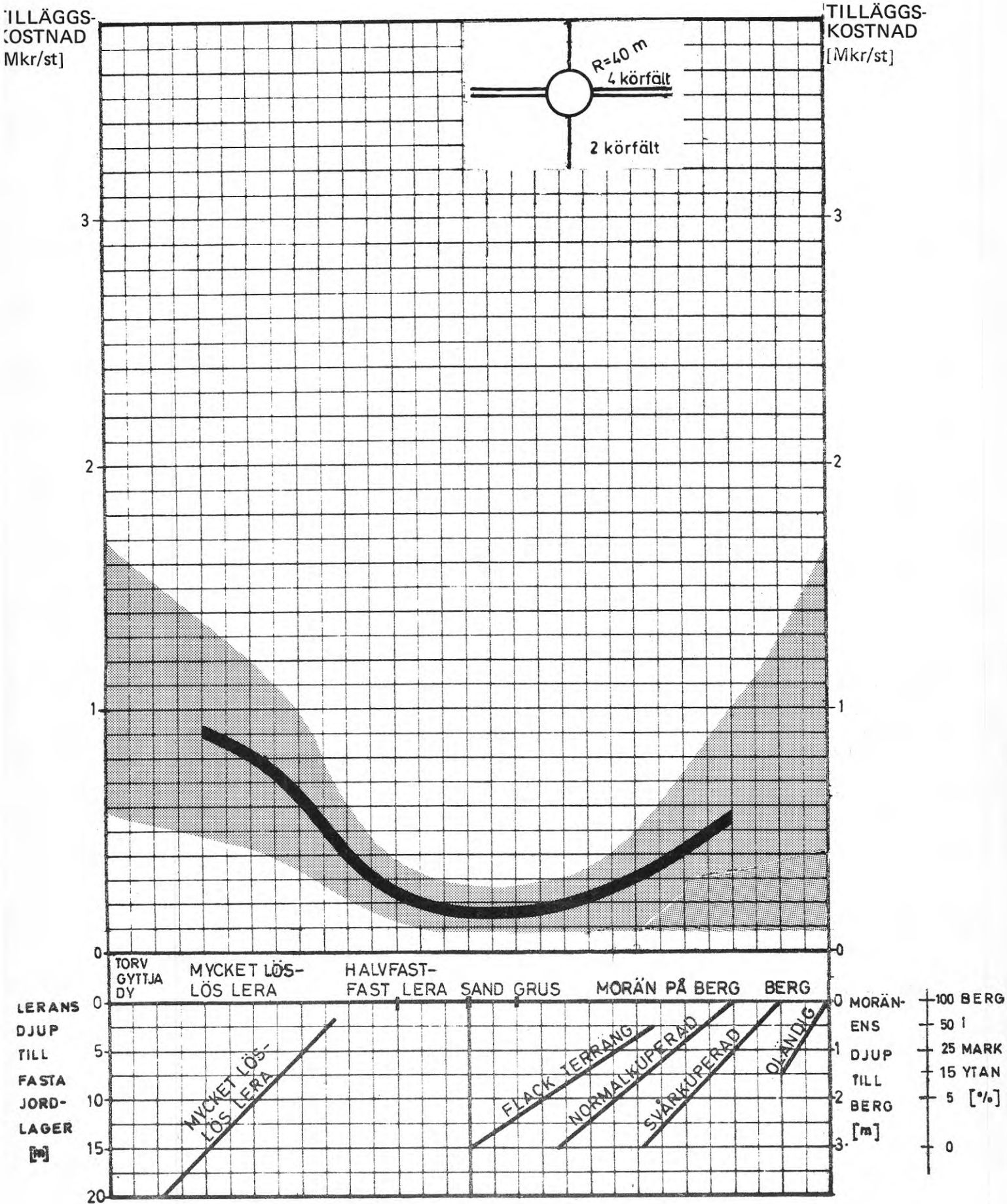

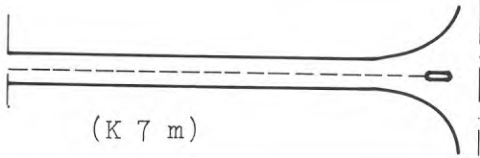
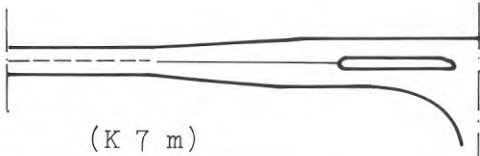
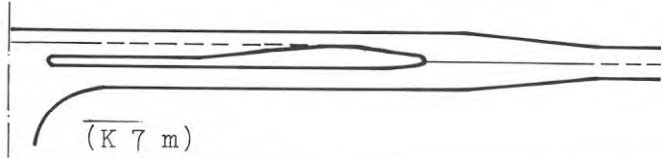
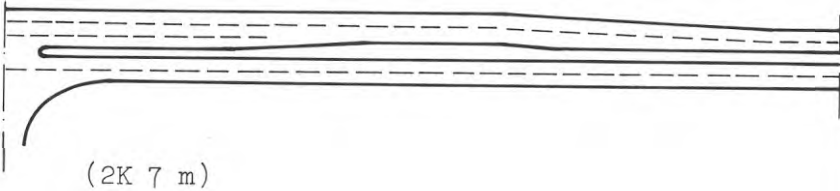
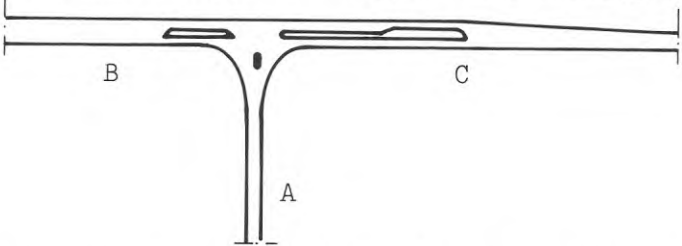
Delelement ingående i olika typ av plankorsning	Tilläggskostnad kr/delelement
<p>A</p>  <p>(K 7 m)</p>	20.000:-
<p>B</p>  <p>(K 7 m)</p>	40.000:-
<p>C</p>  <p>(K 7 m)</p>	90.000:-
<p>D</p>  <p>(2K 7 m)</p>	45.000:-
<p>Exempel: Tilläggskostnaden för en trafikplats erhålls genom summering av tilläggskostnaderna för respektive delelement som ingår i ifrågavarande trafikplats.</p>  <p>Trevägs korsning mellan sekundärled och matarled (A+B+C)          Normalkuperad terräng 1 m till berg ger i diagram 116 värdet 850 kr/m. Terrängtyp "fast lera" - "morän" ger 600 kr/m. Korrigeringsfaktorn blir då <math>\frac{850}{600} = 1,4</math>.          Tilläggskostnad för korsning  <math>1,4 (20+40+90) = 210 \text{ tkr}</math></p>	<p>Anm.          Kostnaderna avser anläggningsarbeten inom zon "fast lera" - "morän" enligt diagram för investeringskostnader.          Vid annorlunda terrängtyper justeras kostnaderna enligt kostnadsvariation i diagram.</p>



### Fordonskostnader

Ur samhällets synvinkel bör till fordonskostnaderna räknas kostnader för drivmedel, underhåll, reparationer och avskrivning. Däremot bör inte drivmedels- och fordonskatt betraktas som fordonskostnader. Försäkringskostnader kan lämpligen hänföras till olyckskostnader.

Fordonskostnaden per km är beroende av fordons hastigheten på sådant sätt att kostnaden vid relativt låga hastigheter stiger vid en minskning av hastigheten och vid relativt höga hastigheter stiger vid en ökning av hastigheten.

I Vägplan 70, redovisas fordonskostnader för personbilar vid olika medelhastigheter. Dessa kostnader kan sammanställas enligt diagram, 131.

Fordonskostnaden per km för lastbilar och bussar kan beräknas till mellan två och fyra gånger kostnaden för personbilar.

Kostnad  
(kr/km)

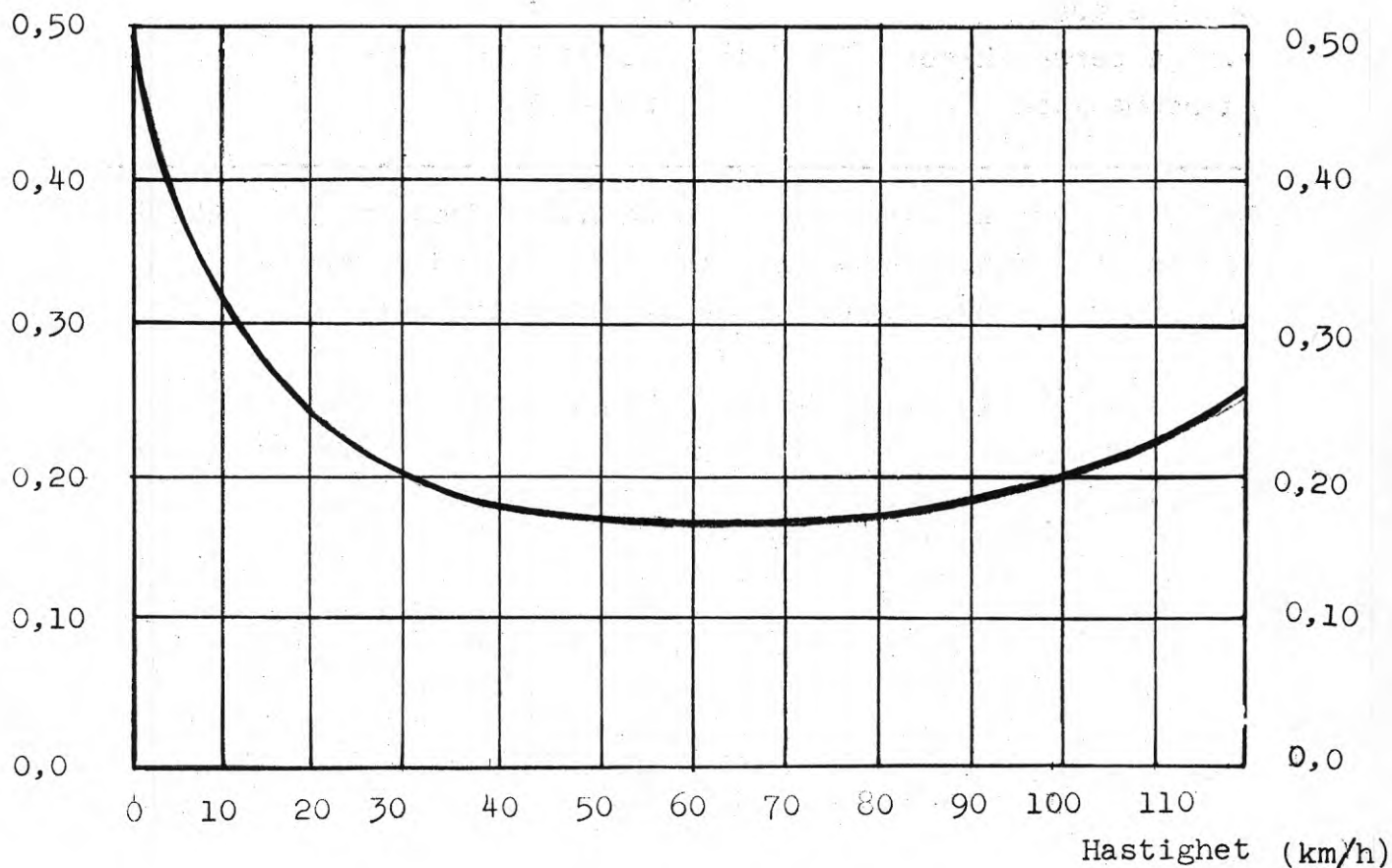

Plankostnadskalkyler Kalkyluppgifter	Tabell	132
	3.32	Trafikolyckor (blad 1)
Trafikantkostnader detaljeringsgrad I-IV		

Totala kostnader för samhället till följd av trafikolyckor som inträffat under åren 1961-65 har belysts i utredningen "Vägtrafikolyckornas samhällsekonomiska kostnader" /36/.

Värderingen av materiella skador innebär inte något principiellt problem. Däremot uppstår svårigheter vid värderingen av dödsfall och svåra personskador.

Vägplan 70 innehåller redogörelse för utredningar och beräkningsmetoder i detta syfte. I vägplanen anges följande genomsnittsvärden omräknat till 1970 års penningvärde.

#### Tabell 132

Typ av skada	värde (kr/skada)
dödsskada	= svårt skadad
svårt skadad	ca 750.000 <sup>1)</sup>
övriga personskador	ca 9.000
egendomsskada	1.200-1.300

För beräkning av olyckskostnaderna måste även trafikolycksfrekvensen behandlas. Sambandet mellan trafikledsutformning och trafikolycksfrekvens är därvid av väsentlig betydelse.

En metod för teoretisk beräkning av olycksfrekvensen i planerade bostadsområden med trafiknätsutformning enligt planverkets riktlinjer för stadsplanering med hänsyn till trafiksäkerhet har bl a använts av SCAFT.

SCAFT förutsätter att kollisioner mellan de två huvudslagen av trafik - biltrafik och gång-, cykel-, moped-trafik - i stort sett elimineras. För de återstående olyckorna, d v s bilolyckorna, förutsätts olycksfrekvensen på sträckor och i korsningar vara beroende enbart av trafikbelastningen.

1) att jämföra med 250.000 kr om hänsyn endast tas till produktionsbortfallet.

Plankostnadskalkyler Kalkyluppgifter	Tabell	133
	3.32	Trafikolyckor (blad 2)
Trafikantkostnader detaljeringsgrad I-IV		

Tabell 133 Specifika olyckstal och medelvärde per olycka omräknat i 1970-års penningvärde.

Del i trafiknätet	Specifika olyckstal		Medelvärde kr/olycka
	olyckor/10 <sup>6</sup> fkm	olyckor/10 <sup>6</sup> fordon	
Vägsträcka	0,62		5 500
Trevägs korsning		0,57	10 000
Fyrvägs korsning		1,00	10 000

Uppgifter om olycksfrekvens och dess samband med trafikleds utformning, korsningstyp m.m. se vidare "Trafikolyckornas samband med trafikmiljön, en litteraturöversikt". Meddelande 8, 1964 från Institutionen för stadsbyggnad, Chalmers Tekniska Högskola.

Plankostnads kalkyler Kalkyluppgifter	Tabell		134
	3.33	Restid	
Trafikantkostnader detaljeringsgrad I-IV			

### Restid

Värderingen av tid har olika karaktär för gods- och persontransporter. Vidare kan samhällets och trafikanternas tidsvärderingar avvika från varandra. Individernas värdering vid resor i arbetet torde vara relaterad till den marginella inkomsten d v s inkomsten efter skatt medan det för samhället kan vara riktigare att betrakta hela produktionstillskottet d v s hela inkomsten till följd av en marginell ökning av den effektiva arbetstiden. Tidskostnaderna är sannolikt också väsentligt olika i olika värderingssituationer.

En redogörelse för undersökningar och beräkningsmetoder för persontidsvärderingar behandlas bl a i Vägplan 70, bilaga 2, kapitel 8.

I vägplaneutredningen konstateras att den sparsamma litteraturen på området inte ger mycken vägledning beträffande den samhälleliga värderingen av trafikanternas tidsvinster och tidsförluster.

Vägplaneutredningen finner det dock rimligt att i samband med trafikekonomiska kalkyler räkna med ett genomsnittligt tidsvärde per person och timme vid personbilsresor på ca 40 % av timförtjänsten för vuxna manliga industriarbetare.

Eftersom timförtjänsten för manliga vuxna industriarbetare i medeltal för hela 1967 beräknas ha uppgått till 11:10 kr erhålls således ett tidsvärde av i runt tal 4:50 kr per person och timme år 1967.

För lastbilar räknar man för närvarande med ett genomsnittligt tidsvärde per person och timme motsvarande ca två gånger tidsvärdet vid personbilsresor.

Plankostnadskalkyler Kalkyluppgifter	Tabell	135
	3.4	Kollektiv trafik
Årliga kostnader detaljeringsgrad I—III		

Exempel på busskostnader i några svenska tätorter (1966). I busskostnaden ingår samtliga med driften sammanhängande kostnader såsom kostnader för terminalanläggningar, fordon, personal, administration och dylikt.

Tabell 135

tätort	kr/vagnkm
Borås	2:20
Halmstad	2:12
Kalmar	2:21
Uppsala	2:19
Västerås	1:68
Örebro	2:10

Uppgifterna är hämtade ur företagens verksamhetsberättelser. Det bör observeras att vissa variationer kan föreligga beträffande sättet för kostnadsredovisningen.

Kostnaderna torde även variera med typen och graden av trafikservice.

Investeringskostnader  
detaljeringsgrad I + II +  
(III)

3.51 Industrispår  
1 spår  
Längd 150–200 m

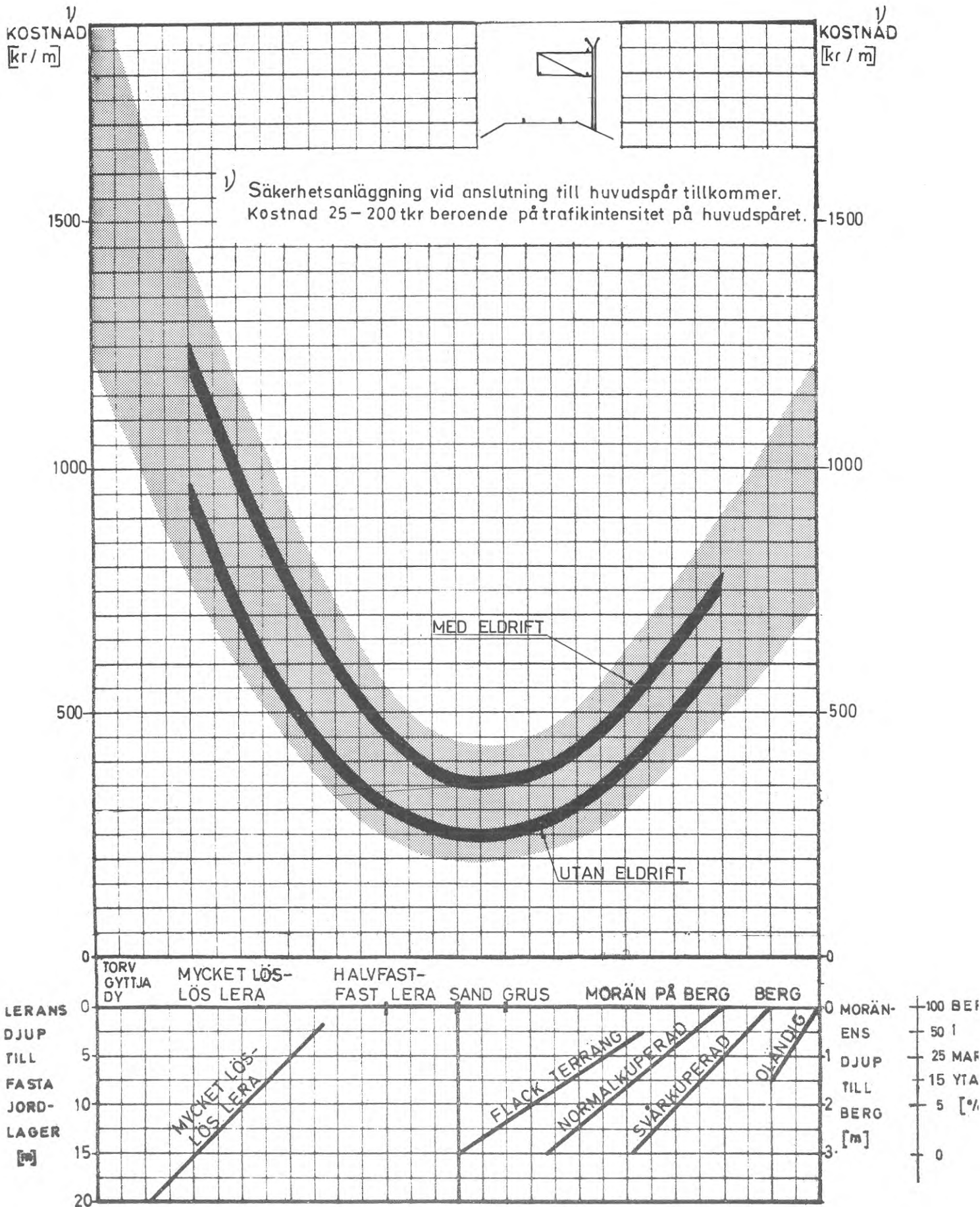

Plankostnadskalkyler Kalkyluppgifter	Tabell	137
	4.1	Ledningar Sammanställning över diagram
Investeringskostnader detaljeringsgrad I		

LEDNING LEDNINGSKOMBINATION		DIAGRAM NR
Enkla ledningar	Frostfritt djup (m)	
V 150	1,3 1,8 2,3	se DIAGRAM 232 se DIAGRAM 233 se DIAGRAM 234
V 500	1,3 1,8 2,3	se DIAGRAM 235 se DIAGRAM 236 se DIAGRAM 237
S/R 400	1,3 1,8 2,3	se DIAGRAM 238 se DIAGRAM 239 se DIAGRAM 240
S/R 800	1,3-1,8 2,3	se DIAGRAM 241 se DIAGRAM 242
Avskärande ledning	Läggningsdjup (m)	
S/R 300	4,0	se DIAGRAM 243
S/R 1200	3,0 4,0	se DIAGRAM 244 se DIAGRAM 245
S/R 2000	3,0 4,0	se DIAGRAM 246 se DIAGRAM 247

För annan ledningsdimensioner eller annat frostfritt djup kan interpoleras mellan diagram.

Beträffande övriga typer av ledningar se diagramöversikt i tabell 231

4.2 TUNNLAR, se DIAGRAM 130

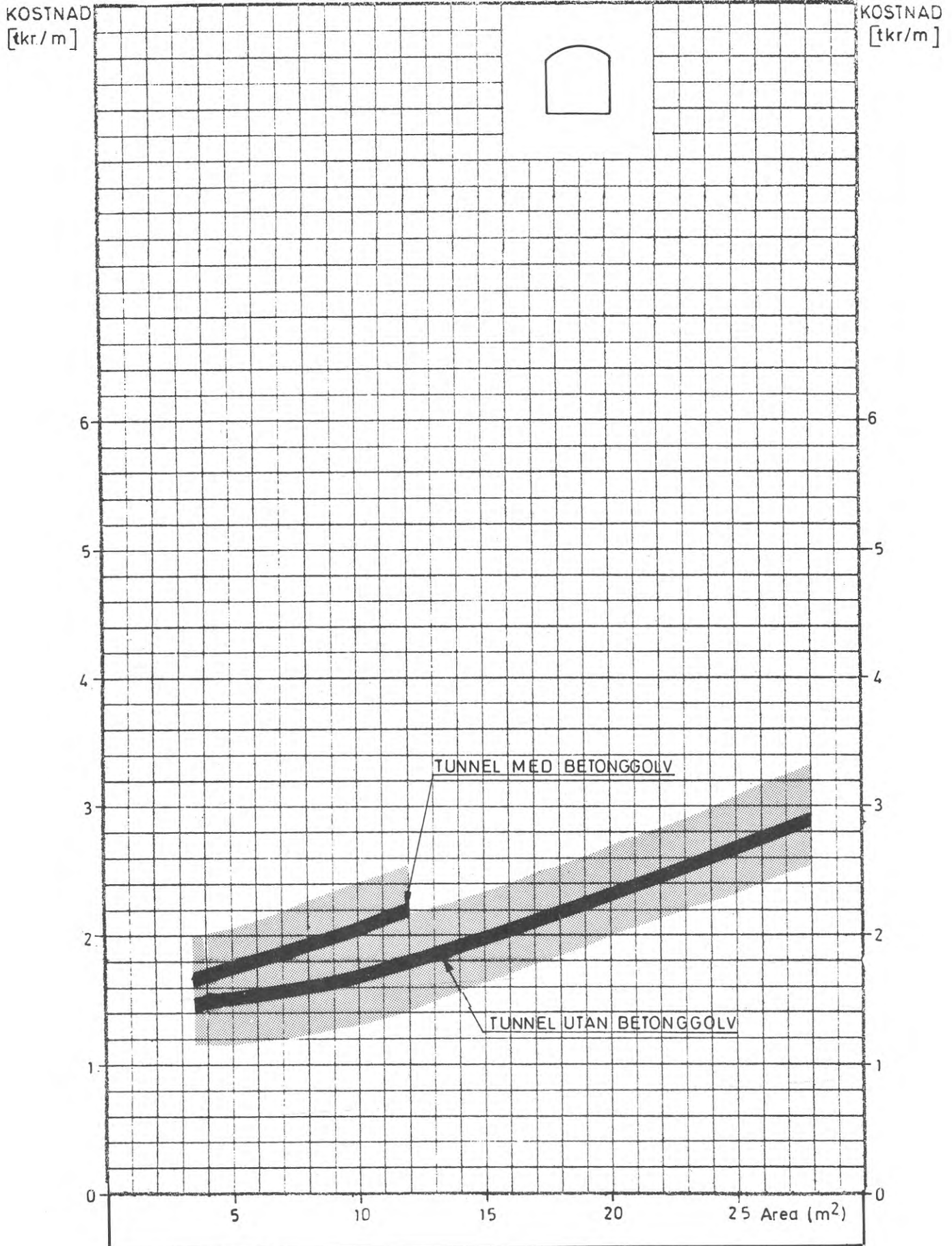



Plankostnadskalkyler Kalkyluppgifter	Tabell	139-140
	4.	Vatten och avlopp
Investeringskostnader och årliga kostnader detaljeringsgrad I-II		Storleksklasser för anläggningar

TABELL 139 Kommun respektive områdesindelning med hänsyn till storleksklass.

Storleks- klass	Invånare ca	Motsvarar (lgh)	
		Småhus ca	Flerfamiljshus ca
I	500	150	200
II	1000	300	400
III	5000	1500	2000
IV	10000	3000	4000
V	50000	15000	20000
VI	100000	30000	40000

TABELL 140 Vattenförbrukning för olika stora områden.

Storleks- klass	I/person och medeldygn	Vattenförbrukning		
		medeldygn (m <sup>3</sup> )	maxdygn (m <sup>3</sup> )	år (tm <sup>3</sup> )
I	500	250	430	90
II	500	500	800	180
III	500	2500	3800	900
IV	500	5000	7500	1800
V	500	25000	34000	9000
VI	500	50000	65000	18000

Undersök hur många lägenheter som kommer att betjänas av den aktuella anläggningen. Gör en beräkning enligt tabell 139 angående vilken storleksklass anläggningen skall hänföras till. Sex storleksklasser finns angivna. Hamnar man mellan två storleksklasser bör interpolering utföras.

I tabell 141-143 kan därefter avläsas dels investeringskostnaden och dels den årliga kostnaden uppdelad på drift, underhåll och skötsel, där sådan uppdelning varit möjlig.

Årskostnaderna för såväl anläggningar som ledningar enligt punkt 4.1 ingår i dessa tabeller.

Plankostnadskalkyler Kalkyluppgifter	Tabell		141
	4.1	Ledningar	
	4.2	Tunnlar	
	4.3	Avloppspumpverk	
	4.5	Tryckstegringsstation	
	4.6	Vattenreservoar	
Investeringskostnader och årliga kostnader detaljeringsgrad I-II			

Ledningsnät m.m.	Investeringskostnad	Årliga kostnader (tkr)		
		Tillsyn och skötsel	Underhåll och reparation	Drift
4.1 Vattenledning med ventiler brandposter och övrig armatur	(Se tabell 137)	Ca 0,5 % av investeringskostnaden		-
Avloppsledning med brunnar	(Se tabell 137 och diagram)	Ca 0,5 % av investeringskostnaden		-
4.2 Tunnlar	(Se diagram 138)	Ca 0,5 % av investeringskostnaden		-
4.3 Avloppspumpverk Storlek I	50	2	Ca 2 % av investeringskostnaden	
II	70	4		
III	180	6		
IV	240	8		
V	880	10		
VI	1200	12		
4.5 Tryckstegringsstation Storlek I	40		1	3
II	60		1	5
III	150		2	23
IV	200		3	45
V	700		10	180
VI	1000		15	360
4.6 Vattenreservoar på mark Storlek 200 m <sup>3</sup> I	100	Ingår i vattenverk	1	-
500 " II	200		2	
2 000 " III	400		4	
4 000 " IV	700		7	
15 000 " V	2000		20	
30 000 " VI	3500		30	
20 m högt torn Storlek 150 m <sup>3</sup> I	250	Ingår i vattenverk	3	-
300 " II	350		4	
1 000 " III	800		8	
2 000 " IV	1000		13	
9 000 " V	4000		40	
16 000 " VI	6000		60	

Kostnader för avloppsrening för olika stora kommuner.

Typ av avlopps- rening	Kommun, storleks- klass	Investe- ringskost- nader (mkr)	Årliga kostnader (tkr)			
			Tillsyn och skötsel	Underhåll	Drift	Sammanlagt
Ren.eff	I	0,3	8	3	5	16
BS 80 %	II	0,4	12	4	9	25
P 30 %	III	1,3	40	12	42	90
	IV	2,3	70	20	80	170
	V	7,5	150	70	350	570
	VI	12,5	250	100	700	1050
Ren.eff	I	0,3	8	3	7	18
BS 70 %	II	0,4	12	4	12	28
P 90 %	III	1,1	40	10	60	110
	IV	1,8	60	20	110	190
	V	5,5	130	50	500	680
	VI	9,0	200	70	1000	1270
Ren.eff	I	0,4	10	4	8	22
BS 90 %	II	0,5	15	5	14	34
P 90 %	III	1,8	50	20	70	140
	IV	3,0	70	30	130	230
	V	10,0	180	100	650	880
	VI	17,0	300	140	1200	1640

Plankostnadskalkyler Kalkyluppgifter	Tabell		143
	4.7	Vattenverk	
Investeringskostnader och årliga kostnader detaljeringsgrad I—III			

Kostnader för vattenproduktion för olika stora kommuner

Typ av avlopps- rening	Kommun storleks- klass	Investe- ringskost- nader (mkr)	Årliga kostnader (tkr)			
			Tillsyn och skötsel	Underhåll	Drift	Sammanlagt
Grundvat- tenverk enbart pumpning	I	0,1	3	1	9	13
	II	0,15	5	2	14	21
	III	0,5	20	5	54	79
	IV	0,7	70	7	90	130
	V	2,1	100	20	360	450
	VI	3,2		30	720	850
Grundvat- tenverk med filtre- ring	I	0,20	10	2	10	22
	II	0,35	20	4	16	40
	III	1,1	30	11	63	130
	IV	1,6	40	15	108	160
	V	4,6	80	40	450	570
	VI	7,2	120	65	900	1090
Ytvatten- verk kemisk fällning	I	0,35	20	4	13	37
	II	0,55	30	6	22	58
	III	1,8	40	17	90	150
	IV	2,6	50	24	160	230
	V	7,6	130	70	720	920
	VI	12,0	200	100	1440	1740



3. KOSTNADSKALKYLUPPGIFTER  
INNEHÅLLSFÖRTECKNING

DETALJERINGSGRAD II  
(DISPOSITIONSPLENENIVÅ)

Kostnadselement enligt mall enligt	Investeringskostnader	Drift- och underhållskostnader Trafikantkostnader
1. BEBYGGELSEOMRÅDEN		
1.1 BOSTADSOMRÅDEN		
1.11 Grovplanering och grundberedning	DIAGRAM 201-204	Lämnas inte
1.12 Finplanering, Tomt-utrustning	TABELL 205	TABELL 206
1.13 Kvartersvägar och parkering	TABELL 205, se även TABELL 105	TABELL 206, se även TABELL 106 och 108
1.14 Kvartersledning	DIAGRAM 201-204	Se TABELL 141
1.15 Byggnader	Lämnas inte	Lämnas inte
1.16 Offentlig service	Lämnas inte	Lämnas inte
1.17 Övrigt	Lämnas inte	Lämnas inte
1.18 Markanläggningar	DIAGRAM 207 och 208	TABELL 209-215
1.19 Individuell trafik, Kollektiv trafik Godstransporter	-	Se under punkt 3.3, 3.4 och 3.5
1.2 ARBETSOMRÅDEN, CENTRUMOMRÅDEN, ÖVRIGA BEBYGGELSEOMRÅDEN	Lämnas inte, jämför dock under punkt 1.1 i valda delar	Lämnas inte, jämför dock under punkt 1.1 i valda delar
2. GRÖNOMRÅDEN		
2.1 PARKOMRÅDEN	TABELL 216	TABELL 217
2.2 IDROTTS- OCH REKREATIONS-OMRÅDEN	Lämnas inte	Lämnas inte
2.3 NATURMARKSOMRÅDEN M.M:	Lämnas inte	Lämnas inte
3. TRAFIK		
3.1 TRAFIKLEDER OCH GATOR		
3.11 Väg	DIAGRAMÖVERSIKT i TABELL 218	TABELL 221
3.12 Bro, tunnel m.m.	DIAGRAM 222, se även TABELL 118	Lämnas inte
3.13 Trafikplats, vändplats	DIAGRAMÖVERSIKT i TABELL 218	Lämnas inte
3.14 Parkering, hållplats	Se TABELL 105	Se TABELL 106
3.15 Skydd	DIAGRAM 224 och 225	TABELL 217
3.16 Trafikövervakning	-	Lämnas inte

3. KOSTNADSKALKYLUPPGIFTER  
INNEHÅLLSFÖRTECKNING (forts.)

DETALJERINGSGRAD II  
(DISPOSITIONSPLENENIVÅ)

---

Kostnadselement enligt mall	Investerings- kostnader	Drift- och underhålls- kostnader Trafikantkostnader
3.2 GÅNG- OCH CYKELVÄGAR		
3.21 Väg	DIAGRAM 226	TABELL 221
3.22 Bro, tunnel m.m.	DIAGRAM 227-229 och TABELL 230	Lämnas inte
3.3 INDIVIDUELL TRAFIK		
3.31 Fordon	-	Se DIAGRAM 131
3.32 Trafikolyckor	-	Se TABELL 132 och 133
3.33 Restid	-	Se TABELL 134
3.4 KOLLEKTIV TRAFIK		
3.41 Väg	DIAGRAMÖVERSIKT i TABELL 218, se även 306	Se TABELL 135 TABELL 221
3.42 Bro, tunnel m.m.	DIAGRAM 222	Lämnas inte
3.43 Terminalanläggningar	Lämnas inte	Lämnas inte
3.44 Fordon	Lämnas inte	Lämnas inte
3.45 Skydd	DIAGRAM 224 och 225	Lämnas inte
3.46 Personal, administration	-	Lämnas inte
3.47 Trafikolyckor	-	Se TABELL 132 och 133
3.48 Restid	-	Se TABELL 134
3.5 GODSTRANSPORTER		
3.51 Väg, spår	Se DIAGRAM 136	Lämnas inte
3.52 Bro, tunnel m.m.	DIAGRAM 222	Lämnas inte
3.53 Terminalanläggningar	Lämnas inte	Lämnas inte
3.54 Fordon	Lämnas inte	Lämnas inte
3.55 Skydd	Lämnas inte	Lämnas inte
3.56 Personal, administration	-	Lämnas inte
3.57 Trafikolyckor	-	Se TABELL 132 och 133
3.6 ÖVRIGA TRANSPORTER	Lämnas inte	Lämnas inte

---

3. KOSTNADSKALKYLUPPGIFTER -  
INNEHÅLLSFÖRTECKNING (forts.)

DETALJERINGSGRAD II  
(DISPOSITIONSPLANENIVÅ)

Kostnadselement enligt mall	Investerings- kostnader	Drift- och underhålls- kostnader Trafikantkostnader
4. VATTEN OCH AVLOPP	Se TABELL 139 och 140	Se TABELL 139 och 140
4.1 LEDNINGAR	DIAGRAMÖVERSIKT i TABELL 231	Se TABELL 141
4.2 TUNNLAR	Se DIAGRAM 138	Se TABELL 141
4.3 AVLOPPSPUMPVERK	Se TABELL 141	Se TABELL 141
4.4 AVLOPPSRENINGSVVERK	Se TABELL 142	Se TABELL 142
4.5 TRYCKSTEGRINGSSSTATION	Se TABELL 141	Se TABELL 141
4.6 VATTENRESERVOAR	Se TABELL 141	Se TABELL 141
4.7 VATTENVERK	Se TABELL 143	Se TABELL 143
4.8 SKYDD	Lämnas inte	Lämnas inte
5. VÄRME		
5.1 VÄRMEKULVERT	DIAGRAM 257-260	TABELL 261
5.2 UNDERCENTRAL	TABELL 262	TABELL 261
5.3 VÄRMECENTRAL	TABELL 263	TABELL 261
5.4 BRÄNSLE	-	TABELL 261
6. SOPHANTERING	TABELL 264	TABELL 265
7. EL	Lämnas inte	Lämnas inte
8. TELE	Lämnas inte	Lämnas inte
9. ÖVRIGA FÖRSÖRJNINGSSYSTEM	Lämnas inte	Lämnas inte
10. RÅMARK, HINDER M.M.	Lämnas inte	-
11. PLANLÄGGNING, FASTIGHETSBLDNING M.M.	Se TABELL 343 och 344	-



Enhetskostnaden avser s.k. traditionell plan i vad avser kvartergränrens läge och förbindelsepunktens placering.

För kalkyluppgifter med andra förutsättningar se exempel, s. 23

Plankostnads-kalkyler  
Kalkyluppgifter

Investeringskostnader  
detaljeringsgrad II + III

Diagram (301)

201

1.11 Grovplanering och grundberedning +

1.14 Kvartersledningar  
Småhus med källare

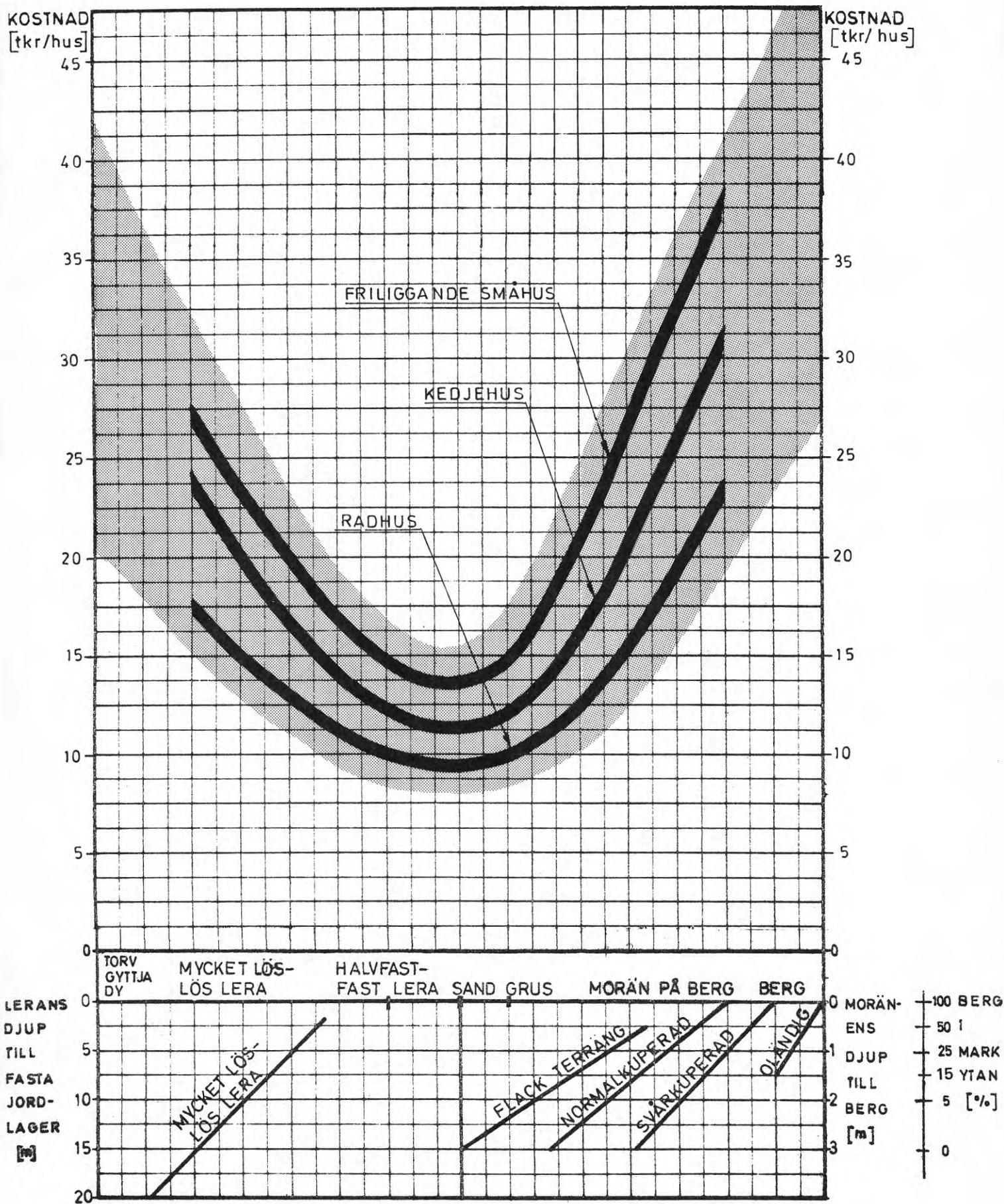

Enhetskostnaden avser s.k. traditionell plan i vad avser kvartersgränsens läge och förbindelsepunktens placering.

För kalkyluppgifter med andra förutsättningar se exempel, s. 23

Plankostnadskalkyler  
Kalkyluppgifter

Investeringskostnader  
detaljeringsgrad II + III

Diagram (302)

202

1.11 Grovplanering och grundberedning +  
1.14 Kvartersledning  
Småhus utan källare

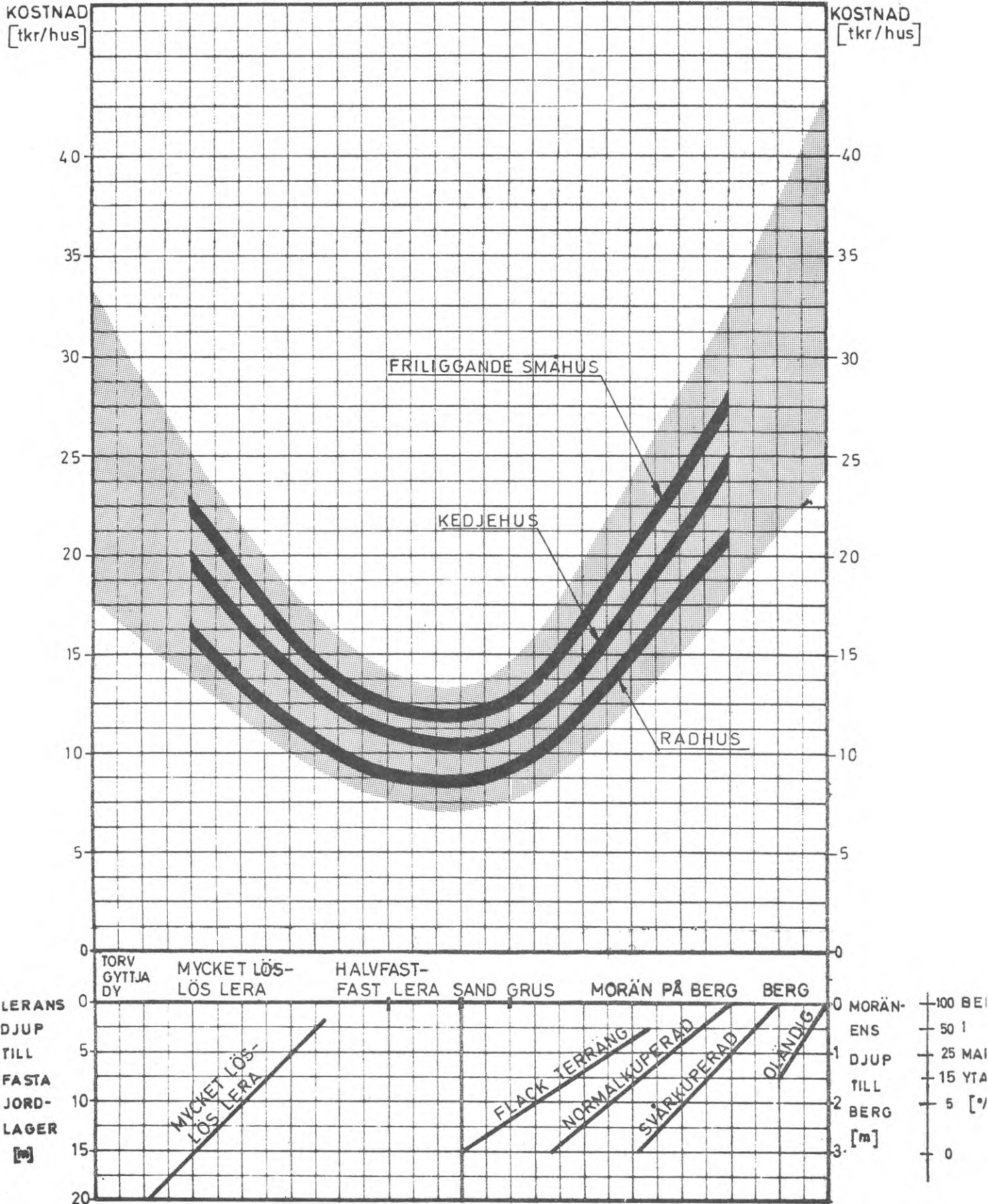

enhetstkostnaden avser s.k. traditionell plan i vad avser kvartersgränsens läge och förbindelsepunktens placering.

För kalkyluppgifter med andra förutsättningar se exempel, s. 23

Plankostnadskalkyler  
Kalkyluppgifter

Investeringskostnader  
detaljeringsgrad II + III

Diagram (303)

203

1.11 Grovplanering och grundberedning +  
1.14 Kvartersledningar  
Flerfamiljshus med källare

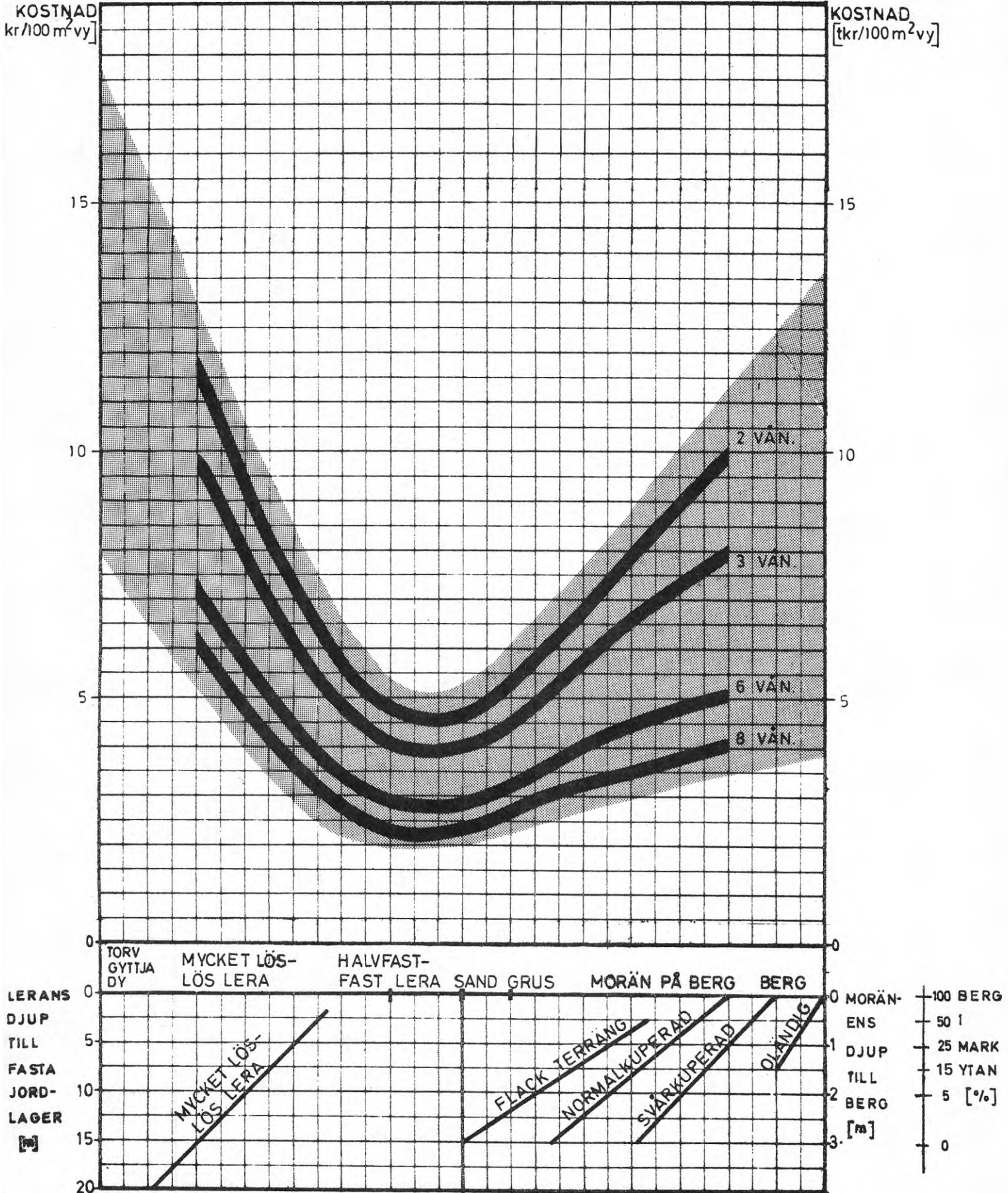

Enhetskostnaden avser s.k. traditionell plan i vad avser kvartersgränsens läge och förbindelsepunktens placering.

För kalkyluppgifter med andra förutsättningar se exempel, s. 23

Plankostnadskalkyler  
Kalkyluppgifter

Investeringskostnader  
detaljeringsgrad II + III

Diagram (304)

204

1.11 Grovplanering och grundberedning +  
1.14 Kvartersledning  
Flerfamiljshus utan källare

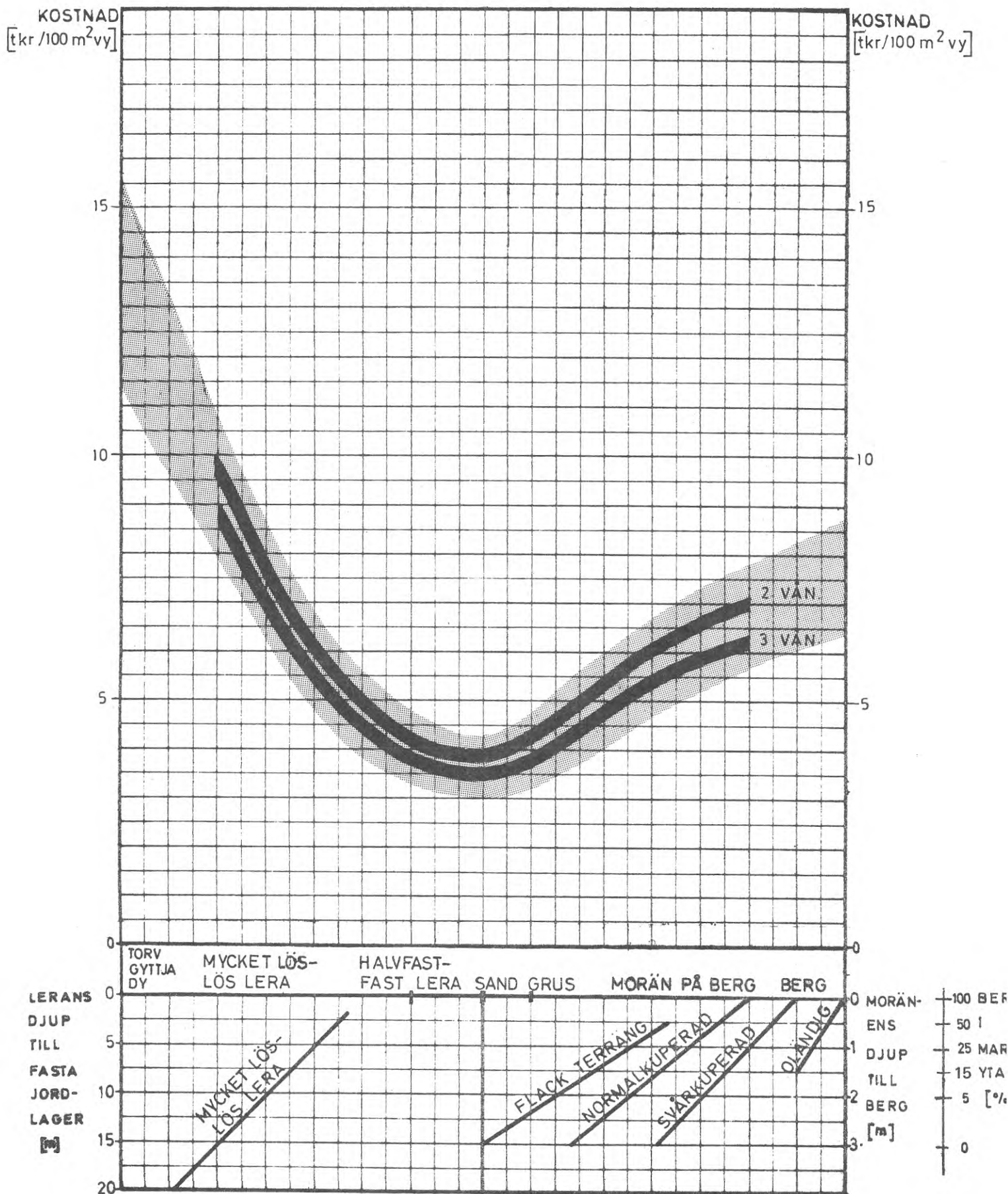

Enhetskostnaden avser s.k. traditionell plan i vad avser kvartersgränsens läge.

För kalkyluppgifter med andra förutsättningar se exempel s. 23

Plankostnadskalkyler Kalkyluppgifter	Tabell		205
	1.12	Finplanering, Tomtutrustning	
Investeringskostnader detaljeringsgrad II	1.13	Kvartersvägar och parkering	

HUSTYP	ENHET	KOSTNAD (kr/enhet)	
		1.12 Finplane- ring, Tomtut- rustning	1.13 Kvarters- <sup>x)</sup> vägar + parke- ring
Friliggande småhus	hus	2 900+200	1 200+1 000
Kedjehus	hus	2 200+300	1 100+1 000
Radhus	hus	1 600+600	1 000+1 000
2 vån - 8 vån flerfamiljshus	100 m <sup>2</sup>	1 500+500	1 400+1 000

Detaljerade uppgifter se DIAGRAM 305

x) Kostnaderna avser anläggningsarbeten inom zon "fast lera - morän" enligt diagram för investeringskostnader. Vid annorlunda terrängtyper justeras kostnaderna enligt kostnadsvariation i DIAGRAM 226.

Enhetskostnaden avser s.k. traditionell plan i vad avser kvartersgränsens läge. För kalkyluppgifter med andra förutsättningar se exempel s. 23

Plankostnadskalkyler Kalkyluppgifter	Tabell		206
	1.12	Finplanering, Tomtutrustning	
Årliga kostnader detaljeringsgrad II	1.13	Kvartersvägar och parkering	

Typ av bebyggelse (utnyttjningsgrad se diagram 207 och 208)	Enhet	Årlig kostnad (kr/enhet)
Friliggande småhus	hus	1000
Kedjehus	hus	800
Radhus	hus	600
2-vån flerfamiljshus	100 m <sup>2</sup> vy	500
3-vån "	100 m <sup>2</sup> vy	400
6-vån "	100 m <sup>2</sup> vy	300
8-vån "	100 <sup>2</sup> m vy	200

Årliga kostnader vid detaljeringsgrad II för underhåll av finplanering och vägar inom kvartersmark kan vid bostadsområden i allmänhet bedömas oberoende av terrängtyp.

Enhetskostnaden avser s.k. traditionell plan i vad avser kvartersgränsens läge och förbindelsepunktens placering.

För kalkyluppgifter med andra förutsättningar se exempel, s. 23

Mängdens kostnadselement, se Tabell 209–211

Plankostnadskalkyler  
Kalkyluppgifter

Investeringskostnader  
detaljeringsgrad II

Diagram

207

1.18 Markanläggningar  
Småhus

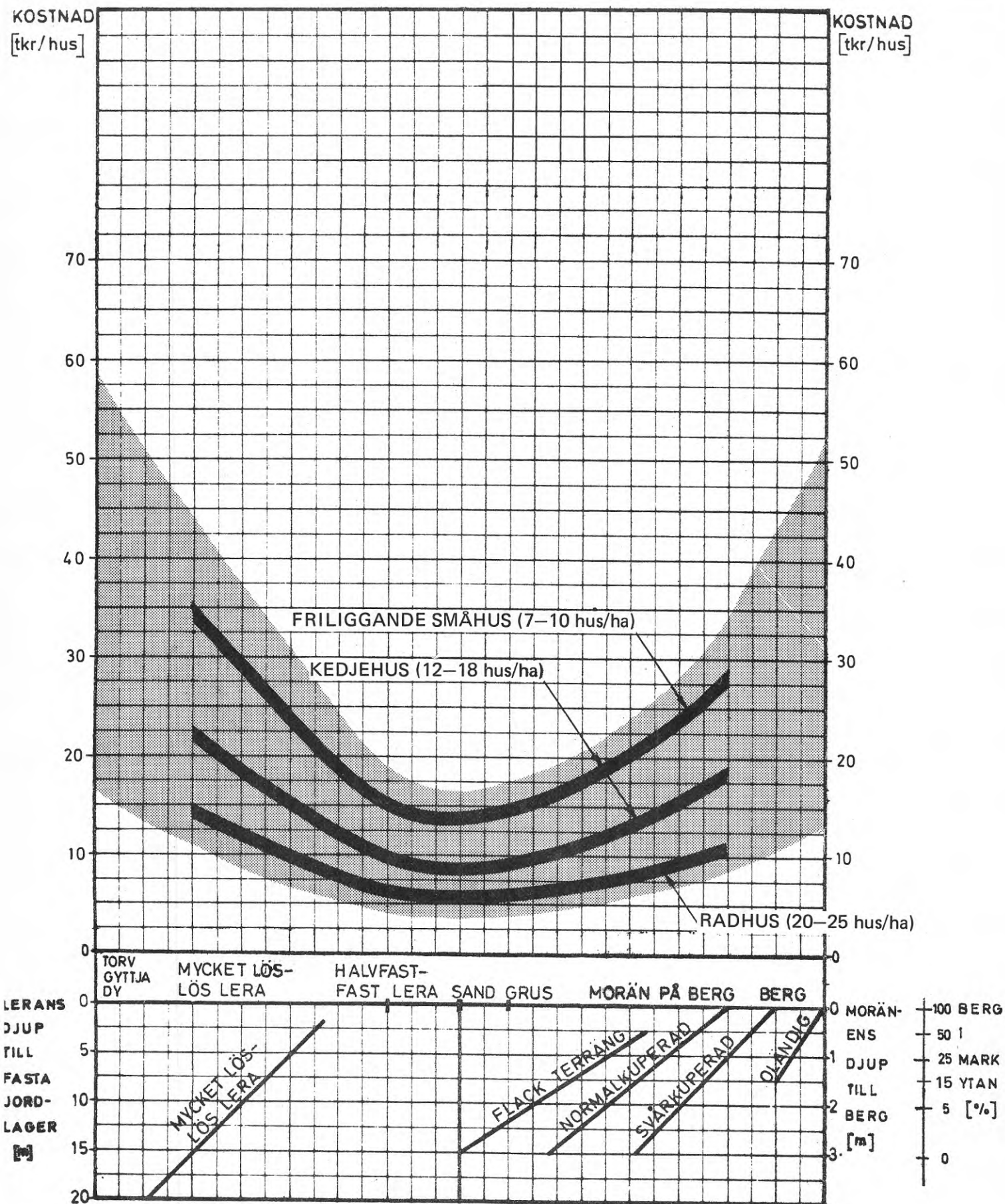

Enhetskostnaden avser s.k. traditionell plan i vad avser kvartersgränsens läge och förbindelsepunktens placering.

För kalkyluppgifter med andra förutsättningar se exempel, s. 23

Mängder kostnadselement, se Tabell 212–215

Plankostnadskalkyler  
Kalkyluppgifter

Investeringskostnader  
detaljeringsgrad II

Diagram

201

1.18 Markanläggningar  
Flerfamiljshus

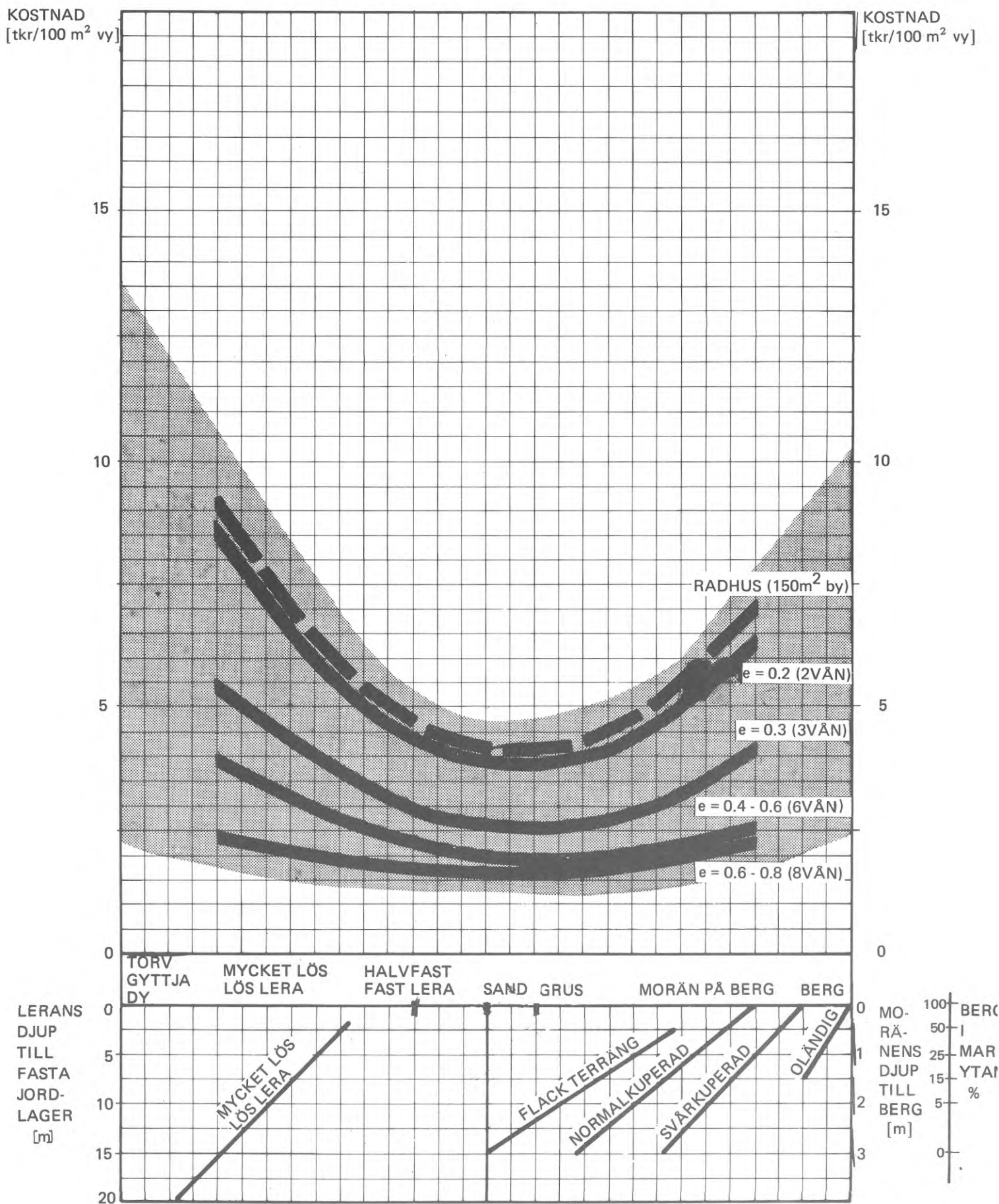



Enhetskostnaden avser s.k. traditionell plan i vad avser kvarteregränsens läge och förbindelsepunktens placering.

För kalkyluppgifter med andra förutsättningar se exempel, s. 23

Plankostnadskalkyler Kalkyluppgifter	Tabell	209
	1.18	Markanläggningar Friliggande småhus
Årliga kostnader detaljeringsgrad II		

KOSTNADS- ELEMENT 1.18	ENHET	A-PRIS	MÄNGDER VID OLIKA TERRÄNG- TYPER (m)			KOSTNADER VID OLIKA TERRÄNGTYPER (kr/100 m <sup>2</sup> vy)		
			FT	NT	ST	FT	NT	ST
<u>Entré- och angöringsgata</u> (7 m gatubredd)	m/hus		13	17	22			
underhåll	m	3:-				39	51	66
renhållning	m	14:-				182	238	308
belysning	m	4:-				52	68	88
Summa	kr/hus					273	357	462
<u>Sekundära va-ledningar</u> (V100+S225+R225)	m/hus		13	17	22			
underhåll och tillsyn	m	2:-						
Summa	kr/hus					26	34	44
<u>Parkanläggningar</u>	kr/hus	100:- <sup>1)</sup>				100	100	100
SUMMA ÅRLIG KOSTNAD PER HUS (Avrundat)						400	500	600

1) Denna kostnad varierar starkt inom landet. Vid nyproduktion av småhus inom storstadsregioner kan kostnaden ligga över 500 kr/hus. I små orter på landsbygden kan den vara 0 kr/hus.

Enhetskostnaden avser s.k. traditionell plan i vad avser kvarterens läge och förbindelsepunktens placering.

För kalkyluppgifter med andra förutsättningar se exempel, s.23

Plankostnadskalkyler Kalkyluppgifter	Tabell		210
	1.18	Markanläggningar Kedjehus	
Årliga kostnader detaljeringsgrad II			

KOSTNADS- ELEMENT 1.18 - DELKOSTNADER	ENHET	A-PRIS (kr)	MÄNGDER VID OLIKA TERRÄNG- TYPER (m)			KOSTNADER VID OLIKA TERRÄNGTYPER (kr/hus)		
			FT	NT	ST	FT	NT	ST
<u>Entré- och angöringsgata</u> (7 m gatubredd)	m/hus		8	11	13			
underhåll	m	3:-				24	33	39
renhållning	m	14:-				112	154	182
belysning	m	4:-				32	44	52
Summa	kr/hus					168	231	273
<u>Sekundära va-ledningar</u> (V100+S225+R225)	m/hus		8	11	13			
underhåll och tillsyn	m	2:-						
Summa	kr/hus					16	22	26
<u>Parkanläggningar</u>	kr/hus	100:- <sup>1)</sup>				100	100	100
SUMMA ÅRLIG KOSTNAD PER HUS (Avrundat)						280	350	400

1) Denna kostnad varierar starkt inom landet. Vid nyproduktion av småhus inom storstadsregioner kan kostnaden ligga över 500 kr/hus. I små orter på landsbygden kan den vara 0 kr/hus.

Enhetskostnaden avser s.k. traditionell plan i vad avser kvartersgränsens läge och förbindelsepunktens placering.

För kalkyluppgifter med andra förutsättningar se exempel, s. 23

Plankostnadskalkyler Kalkyluppgifter	Tabell		211
	1.18	Markanläggningar Radhus	
Årliga kostnader detaljeringsgrad II			

KOSTNADS- ELEMENT 1.18	ENHET	A-PRIS	MÄNGDER VID OLIKA TERRÄNG- TYPER (m)			KOSTNADER VID OLIKA TERRÄNGTYPER (kr/hus)		
			FT	NT	ST	FT	NT	ST
<u>Entré- och angöringsgata</u> (7 m gatubredd)	m/hus		4	4,5	6			
underhåll	m	3:-				12	14	18
renhållning	m	14:-				56	63	84
belysning	m	4:-				16	18	24
Summa	kr/hus					84	95	126
<u>Sekundära va-ledningar</u> (V150+S225+R300)	m/hus		4	5	6			
underhåll	m	2:50						
Summa	kr/hus					10	13	15
<u>Parkanläggningar</u>	kr/hus	75:- <sup>1)</sup>				75	75	75
SUMMA ÅRLIG KOSTNAD PER HUS (Avrundat)						170	185	220

1) Denna kostnad varierar starkt inom landet. Vid nyproduktion av småhus inom storstadsregioner kan kostnaden ligga över 500 kr/hus. I små orter på landsbygden kan den vara 0 kr/hus.

Enhetskostnaden avser s.k. traditionell plan i vad avser kvartersgränsens läge och förbindelsepunktens placering.

För kalkyluppgifter med andra förutsättningar se exempel, s.23

Plankostnadskalkyler Kalkyluppgifter	Tabell	212
	1.18	Markanläggningar Flerfamiljshus e = 0,2 (2 vån.)
Årliga kostnader detaljeringsgrad II		

Kostnads- element 1.18	Enhet	å-pris (kr)	Mängder vid olika terrängtyper (m)			Kostnader vid olika terrängtyper (kr/100m <sup>2</sup> vy)		
			FT	NT	ST	FT	NT	ST
- Delkostnader								
<u>Entré- och angöringsgata</u> (7 m gatubredd)	m/100 m <sup>2</sup> vy		2,1	2,3	2,6			
underhåll	m	3:-				6,3	6,9	7,2
renhållning	m	14:-				29,4	32,2	36,4
belysning	m	4:-				8,4	9,2	10,4
Summa (avrundat)	kr/100 m <sup>2</sup> vy					44	48	54
<u>Sekundära va-ledningar</u> (V150+S225+R300)	m/100 m <sup>2</sup> vy		2,3	2,7	3,2			
underhåll och tillsyn	m	2:50				5,7	6,7	8
Summa (avrundat)	kr/100 m <sup>2</sup> vy					6	7	8
<u>Parkanläggningar</u>	kr/100 m <sup>2</sup> vy	50 <sup>1)</sup>				50	50	50
SUMMA ÅRLIG KOSTNAD (Avrundat)	kr/100m <sup>2</sup> vy					100	105	115

1) Denna kostnad varierar starkt inom landet.

Enhetskostnaden avser s.k. traditionell plan i vad avser kvarteregränsens läge och förbindelsepunktens placering.

För kalkyluppgifter med andra förutsättningar se exempel, s. 23

Plankostnadskalkyler  
Kalkyluppgifter

Årliga kostnader  
detaljeringsgrad II

Tabell

213

1.18 Markanläggningar  
Flerfamiljshus  
e = 0,3 (3 vån.)

Kostnads- element 1.18	Enhet	Å-pris (kr)	Mängder vid olika terrängtyper (m)			Kostnader vid olika terrängtyper (kr/100 m <sup>2</sup> vy)		
			FT	NT	ST	FT	NT	ST
- Delkostnader								
<u>Entré- och angöringsgata</u> (7 m gatubredd)	m/100 m <sup>2</sup> vy		1,4	1,5	1,8			
underhåll	m	3:-				4,2	4,5	5,4
renhållning	m	14:-				19,6	21,0	25,2
belysning	m	4:-				5,6	6,0	7,2
Summa (avrundat)						29	32	38
<u>Sekundära va-ledningar</u> (V150+S225+R300)	m/100 m <sup>2</sup> vy		1,4	1,5	1,8			
underhåll och tillsyn	m	2:50				3,5	3,8	4,5
Summa (avrundat)	kr/100 m <sup>2</sup> vy					4	4	5
<u>Parkanläggningar</u>	kr/100 m <sup>2</sup> vy	50 <sup>1)</sup>				50	50	50
SUMMA ÅRLIG KOSTNAD (Avrundat)	kr/100 m <sup>2</sup> vy					80	85	90

1) Denna kostnad varierar starkt inom landet.

Enhetskostnaden avser s.k. traditionell plan i vad avser kvartersgränsens läge och förbindelsepunktens placering.

För kalkyluppgifter med andra förutsättningar se exempel, s. 23

Plankostnadskalkyler Kalkyluppgifter	Tabell		214
	1.18	Markanläggningar Flerfamiljshus e = 0,4–0,6 (6 vån.)	

Kostnads- element 1.18	Enhet	Å-pris (kr)	Mängder vid olika terrängtyper (m)			Kostnader vid olika terrängtyper (kr/100 m <sup>2</sup> vy)		
			FT	NT	ST	FT	NT	ST
- Delkostnader								
<u>Entré- och angöringsgata</u> (9 m gatubredd)	m/100 m <sup>2</sup> vy		1,1	1,2	1,4			
underhåll	m	4:-				4,4	4,8	5,6
renhållning	m	16:-				17,6	19,2	21,4
belysning	m	5:-				5,5	6,0	7,0
Summa (avrundat)	kr/100 m <sup>2</sup> vy					28	30	35
<u>Sekundära va-ledningar</u> (V200+S300+R400)	m/100 m <sup>2</sup> vy		1,2	1,4	1,6			
underhåll och tillsyn	m	3:-				3,6	4,2	4,8
Summa (avrundat)	kr/100 m <sup>2</sup> vy					4	4	5
<u>Parkanläggningar</u>	kr/100 m <sup>2</sup> vy	50:- <sup>1)</sup>				50	50	50
SUMMA ÅRLIG KOSTNAD (Avrundat)	kr/100 m <sup>2</sup> vy					80	80	85

1) Denna kostnad varierar starkt inom landet.

Enhetskostnaden avser s.k. traditionell plan i vad avser kvartersgränsens läge och förbindelsepunktens placering.

För kalkyluppgifter med andra förutsättningar se exempel, s. 23

Plankostnadskalkyler Kalkyluppgifter	Tabell	215
	1.18	Markanläggningar Flerfamiljshus e = 0,6–0,8 (8 vån.)

KOSTNADS- ELEMENT 1.18 - DELKOSTNADER	ENHET	A-PRIS (kr)	MÄNGDER VID OLIKA TERRÄNG- TYPER (m)			KOSTNADER VID OLIKA TERRÄNGTYPER (kr/100 m <sup>2</sup> vy)		
			FT	NT	ST	FT	NT	ST
<u>Entré- och angöringsgata</u> (9 m gatubredd)	m/100 m <sup>2</sup> vy		0,9	1,0	1,1			
underhåll	m	4:-				3,6	4,0	4,4
renhållning	m	16:-				14,4	16,0	17,6
belysning	m	5:-				4,5	5,0	5,5
Summa (avrundat)	kr/100 m <sup>2</sup> vy					23	25	28
<u>Sekundära va-ledningar</u> (V200+S300+R400)	m/100 m <sup>2</sup> vy		1,0	1,1	1,2			
underhåll och tillsyn	m	3:-				3,0	3,3	3,6
Summa (avrundat)	kr/100 m <sup>2</sup> vy					3	3	4
<u>Parkanläggningar</u>	kr/100 m <sup>2</sup> vy	50:- <sup>1)</sup>				50	50	50
SUMMA ÄRLIG KOSTNAD (Avrundat)	100 m <sup>2</sup> vy					75	80	85

1) Denna kostnad varierar starkt inom landet.

Plankostnadskalkyler Kalkyluppgifter	Tabell <span style="float: right;">216</span>	
	2.1	Parkområden
Investeringskostnader detaljeringsgrad II och III		

TABELL 216 Investeringskostnader för parkområden, kostnads-  
element 2.1

delkostnader	enhet	å-pris (kr/enhet)
Gång- och cykelvägar belagda ytor	m väg	se DIAGRAM 226
grusade gångytor (2 m bred, utan dränering)	m väg	50-100
Bollplaner	m <sup>2</sup>	20- 30
Lekplatser, inkl. utrustning	m <sup>2</sup>	30- 50
Planteringsytor	m <sup>2</sup>	15- 25
Gräsytor	m <sup>2</sup>	6- 12
Naturmarksytor	m <sup>2</sup>	1- 2
Belysning	ljuspunkt	1000-1500

Vid översiktliga kalkyler kan en uppdelning i allmänhet göras i delkostnaderna:

- a) gång- och cykelvägar
- b) gräs- och planteringsytor
- c) naturmarksytor

Ovanstående kalkyluppgifter kan därvid tillämpas liksom i kalkylfall med något mer detaljerad redovisning av parkområdenas del-element.

För bollplaner inom kuperad terräng eller inom områden med mycket lösa jordlager kan kostnader för terrassering, grundförstärkning och dylikt behöva utredas från fall till fall.

Vid detaljeringsgrad I är som regel endast större parkområden särskilt redovisade i planeringen vilka då huvudsakligen är naturmarksområden. Kostnaderna för sådana områden kan vara vanskliga att uppskatta. Kostnaderna torde som regel också vara av ringa intresse beroende på att de relativt sett är små och att det vid alternativa planutformningar av bostadsområden i allmänhet inte kan bli fråga om varierande kostnader.



Plankostnadskalkyler Kalkyluppgifter	Tabell	217
	2.1	Parkområden
Årliga kostnader detaljeringsgrad II (III)		

TABELL 217 Drift- och underhållskostnader för parkområden  
- kostnadselement 2.1

Delkostnader	enhet	å-pris (kr/enhet)
Gång- och cykelvägar	m väg	se TABELL 221
Bollplaner	m <sup>2</sup>	lämnas inte
Lekplatser	m <sup>2</sup>	lämnas inte
Planteringsytor	m <sup>2</sup>	4-5
Gräsytor	m <sup>2</sup>	2-3
(Bullervall)	m <sup>2</sup>	0,10
Naturmarksytor		(Vid stora ytor, kostnaderna kan i allmänhet för- summas)
Belysning	ljuspunkt	80-90

Parkunderhållet brukar röra sig om storleksordningen 50 kr per lägenhet och år.

I kalkylfall med mer detaljerad redovisning av parkområdets del-  
element kan i tabellen redovisade ungefärliga kalkyluppgifter  
tillämpas.

Plankostnadskalkyler Kalkyluppgifter	Tabell	218
	3.1	Trafikleder och gator Trafikplatser Sammanställning över diagram och tabeller
Investeringskostnader detaljeringsgrad II		

Kostnadselement		Hänvisning
TRAFIKLED		
Primärled	4 körfält (27 m)	Se DIAGRAM 113
Primärled	4 körfält (21-22 m)	Se DIAGRAM 114
Primärled	2 körfält (11 m)	Se DIAGRAM 116
Sekundärled	4 körfält (21-22 m)	Se DIAGRAM 114
Sekundärled	4 körfält (18 m)	DIAGRAM 219
Sekundärled	2 körfält (11 m)	DIAGRAM 220
Sekundärled	2 körfält (9 m)	DIAGRAM 220
Matarled	4 körfält (18 m)	DIAGRAM 219
Matarled	2 körfält (9 m)	DIAGRAM 220
Matarled, (bussgata)	2 körfält (8 m)	Se DIAGRAM 307
TRAFIKPLATS		
Trumpetty	4+2 körfält	Se DIAGRAM 120
Trumpetty	4+4 körfält	Se DIAGRAM 121
Halvklöverbladstyp	4+2 körfält	Se DIAGRAM 122
Halvklöverbladstyp	4+4 körfält	Se DIAGRAM 123
Rutertyp	4+2 körfält	Se DIAGRAM 124
Rutertyp	4+4 körfält	Se DIAGRAM 125
Rutertyp med cirkulationsplats	4+2 körfält	Se DIAGRAM 126
Rutertyp med cirkulationsplats	4+4 körfält	Se DIAGRAM 127
Cirkulationsplats i plan	2+2 körfält	Se DIAGRAM 128
Cirkulationsplats i plan	4+2 körfält	Se DIAGRAM 129
Gatukors i plan	2+2 körfält	Se DIAGRAM 130
Gatukors i plan (3-vägs, resp. 4-vägs)	4+2 körfält	Se DIAGRAM 130
Gatukors med trafiksignaler, övergångsställen		TABELL 223

Investeringskostnader  
detaljeringsgrad II + (III)

3.11 Väg  
Sekundärled med 4 körfält (18 m)  
Matarled med 4 körfält (18 m)

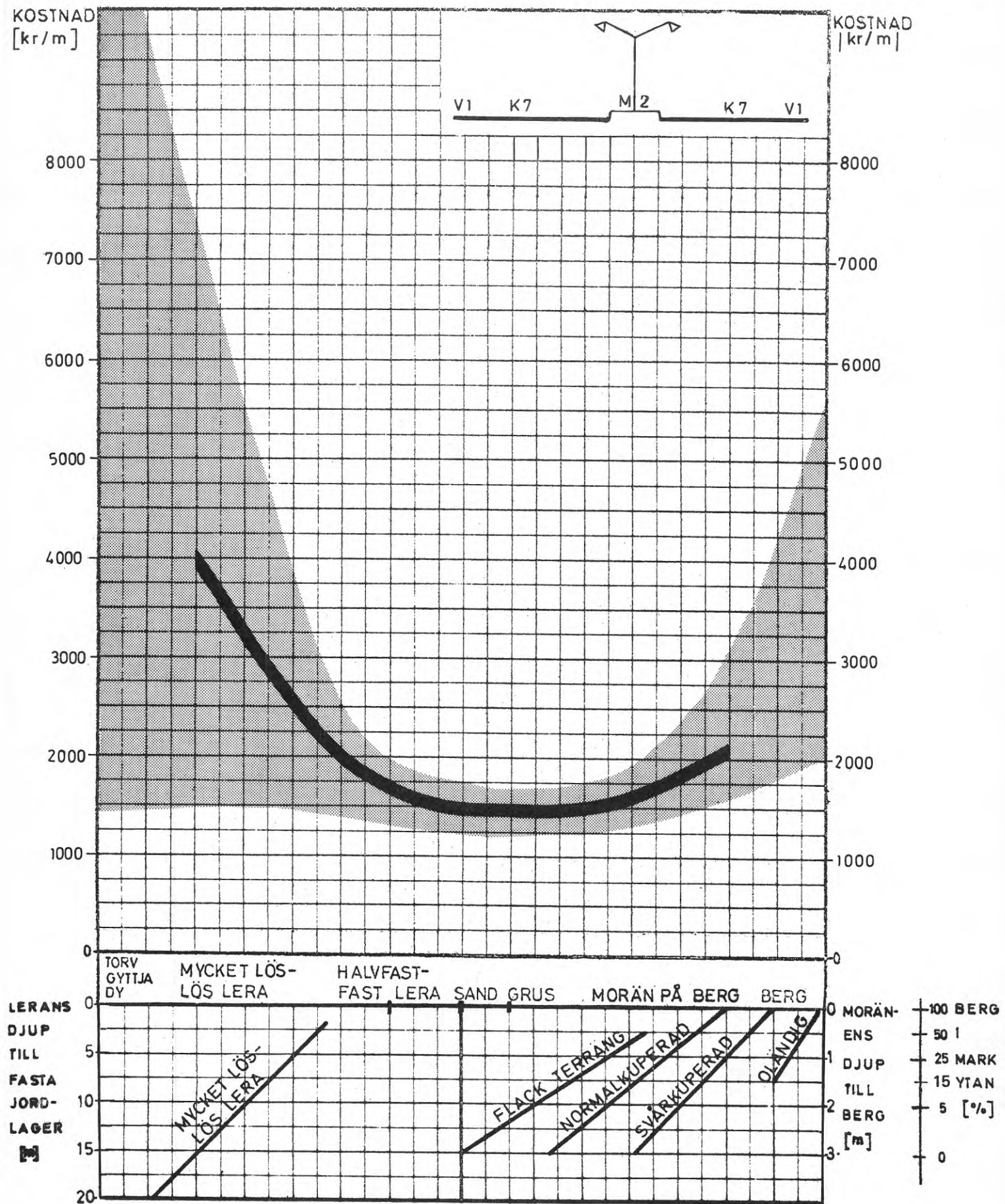

3.11 Väg  
Sekundärled med 2 körfält (11 m)  
Sekundärled med 2 körfält (9 m)  
Matarled med 2 körfält (9 m)

KOSTNAD  
[kr/m]

KOSTNAD  
[kr/m]

7000

7000

6000

6000

5000

5000

4000

4000

3000

3000

2000

2000

1000

1000

0

0

LERANS  
DJUP  
TILL  
FASTA  
JORD-  
LAGER  
[m]

TORV  
GYTTJA  
DY

MYCKET LÖS-  
LÖS LERA

HALVFAST-  
FAST LERA

SAND GRUS

MORÄN PÅ BERG

BERG

MYCKET LÖS-  
LÖS LERA

FLACK TERRÄNG

NORMALKUPERAD

SVÄRKUPERAD

OLANDIG

MORÄN-  
ENS  
— 100 BEF  
— 50 I  
DJUP  
— 25 MAR  
TILL  
— 15 YTA  
BERG  
— 5 [%]  
[m]  
— 0

V2

K7

V2

V1

K7

V1

11 M

9 M

20

20

Plankostnadskalkyler Kalkyluppgifter	Tabell	(117)	(309)	221
	3.1	Trafikleder och gator		
Årliga kostnader detaljeringsgrad I-III				

### Trafikleder och gator

I Vägplan 70, bilaga 2, kapitel 8 behandlas driftkostnader för trafikleder. Den årliga driftkostnaden utslaget på trafikledernas körbaneyta varierar i de flesta fall mellan 1,50 och 3,00 kr/m<sup>2</sup> (1968). För Stockholm låg motsvarande belopp på ca 6,00 kr/m<sup>2</sup>. Till följd av begränsad medelstilldelning har dock statsbidragen inte kunnat hållas på denna nivå.

Vid översiktliga kalkyler kan följande tabell tjäna som vägledning.

### Tabell 221

Drift- och underhållskostnader kr per meter led.

Typ av led	Underhåll	Renhållning	Belysning	Sammanlagt
Primärled (27 m)	ca 25	ca 40	ca 10	60-75
Sekundärled (21 m)	17	32	10	55-65
"- (11 m)	9	18	5	25-35
Matarled (8-9 m)	4-5	16-18	4-5	25-30
Angörings- och entrégata (7-9 m)	3-4	14-16	4-5	20-25
Entrégata (5 m)	3	8	5	15-20
Bussgata	3	8	5	15-20
Gångväg	1	5	5	10-15

Inom centrumområden är renhållningskostnaderna inklusive snöröjningskostnader o.d. större än vad som anges i tabellen på grund av ökad nedskräpning, ökat krav på renhållning samt nödvändigheten av att köra bort snö från trånga ytor. För centrumområden har konstaterats att kostnaderna kan vara ca 3 gånger större än motsvarande kostnader för matarled i bostadsområde.

TILLÄGGS-  
KOSTNAD  
tkr / st

TILLÄGGS-  
KOSTNAD  
tkr / st

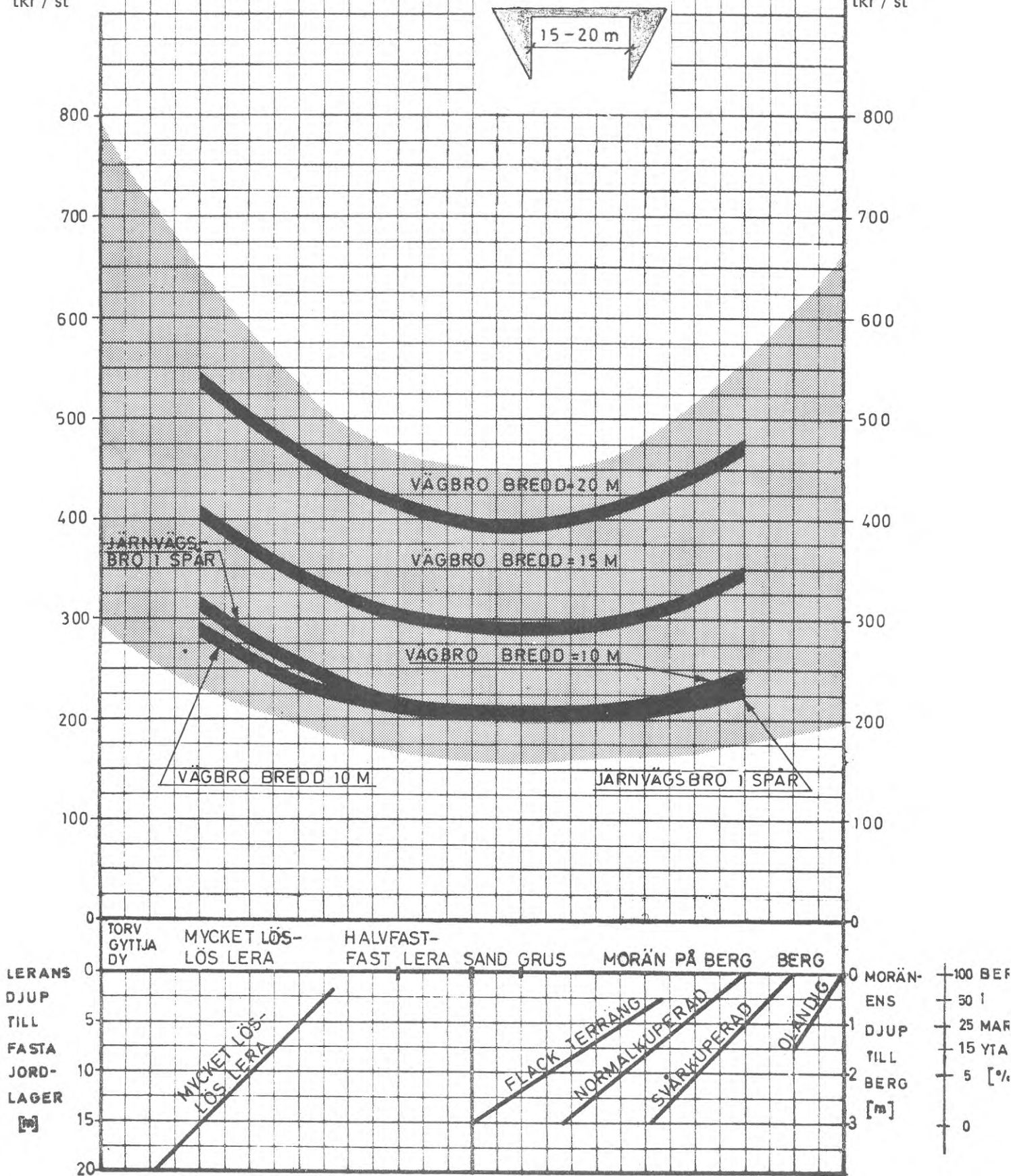

Plankostnadskalkyler Kalkyluppgifter	Tabell	(310)	223
	3.13	Trafikplatser	Gatukors med trafik- signaler, övergångsställen

TYP AV KORSNING,  
ÖVERGÅNGSSTÄLLE

KOSTNAD

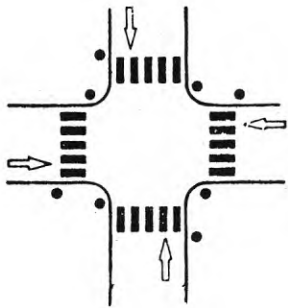

Gatukors

Utan refuger

a) tidsstyrd signal	40 000
b) fordönsstyrd signal	60 000

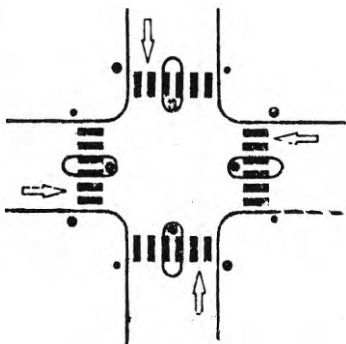

Med refuger

a) tidsstyrd signal	50 000
b) fordönsstyrd signal	80 000

Övergångsställe

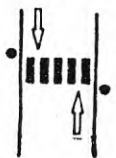

Utan refug

a) obevakat	1 000
b) tidsstyrd signal	12 000



Med refug

a) obevakat	2 000
b) tidsstyrd signal	15 000

Anm. Prisuppgifterna omfattar inte kostnader för samordning, styrcentraler o.d. Kostnaderna för sådana anläggningar måste särskilt utredas från fall till fall.

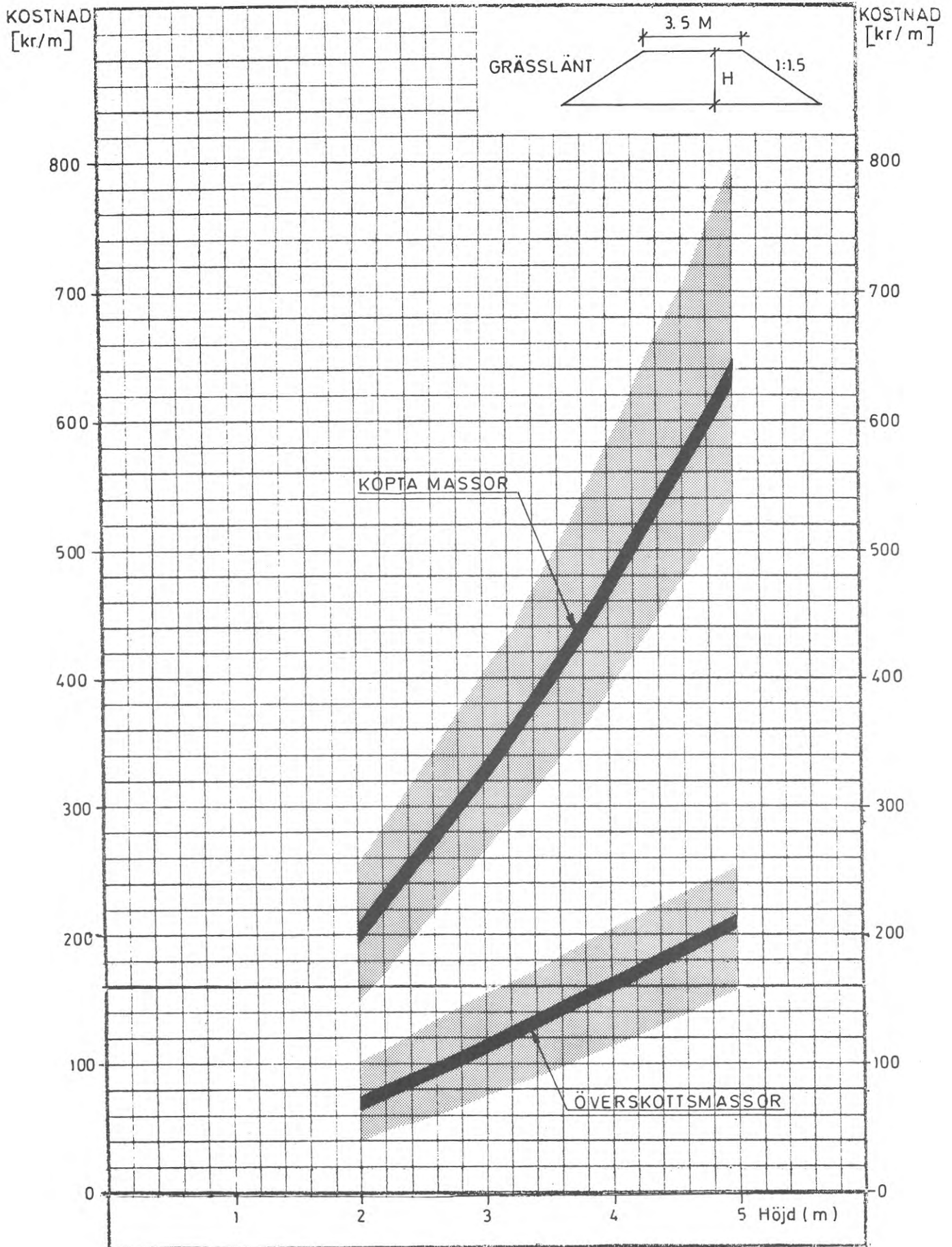



TILLÄGGS-  
KOSTNAD  
[tkr / m väg]

TILLÄGGS-  
KOSTNAD  
[tkr / m väg]

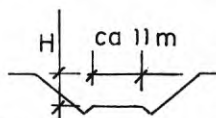

DIAGRAMMET GÄLLER OM REGNVATTEN-  
AVLEDNING KAN SKE UTAN PUMPNING

UTFÖRANDE  
UTREDS SÄRSKILT

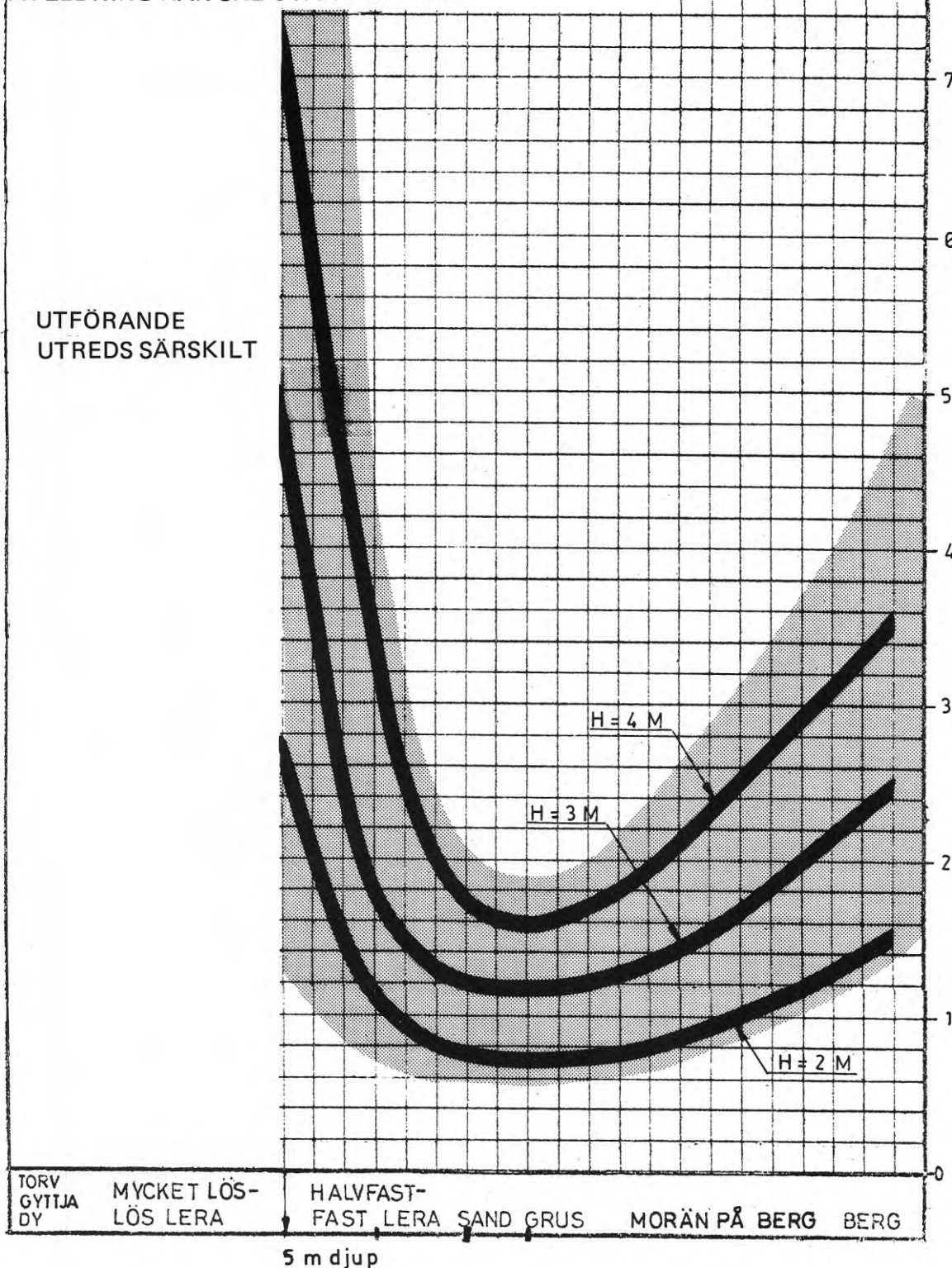

TORV  
GYTJADY

MYCKET LÖS-  
LÖS LERA

HALVFAST-  
FAST LERA SAND GRUS

MORÄN PÅ BERG BERG

5 m djup

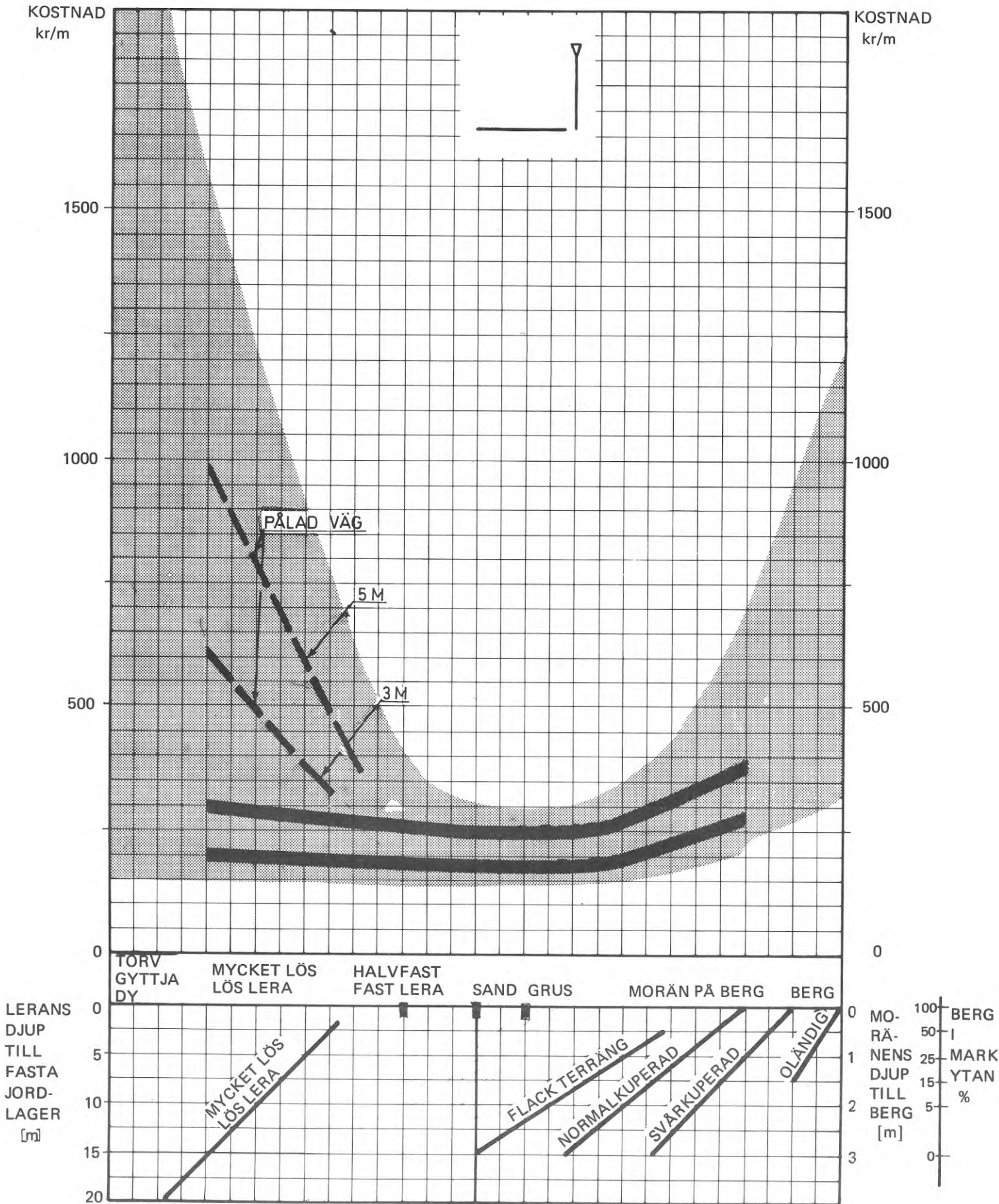

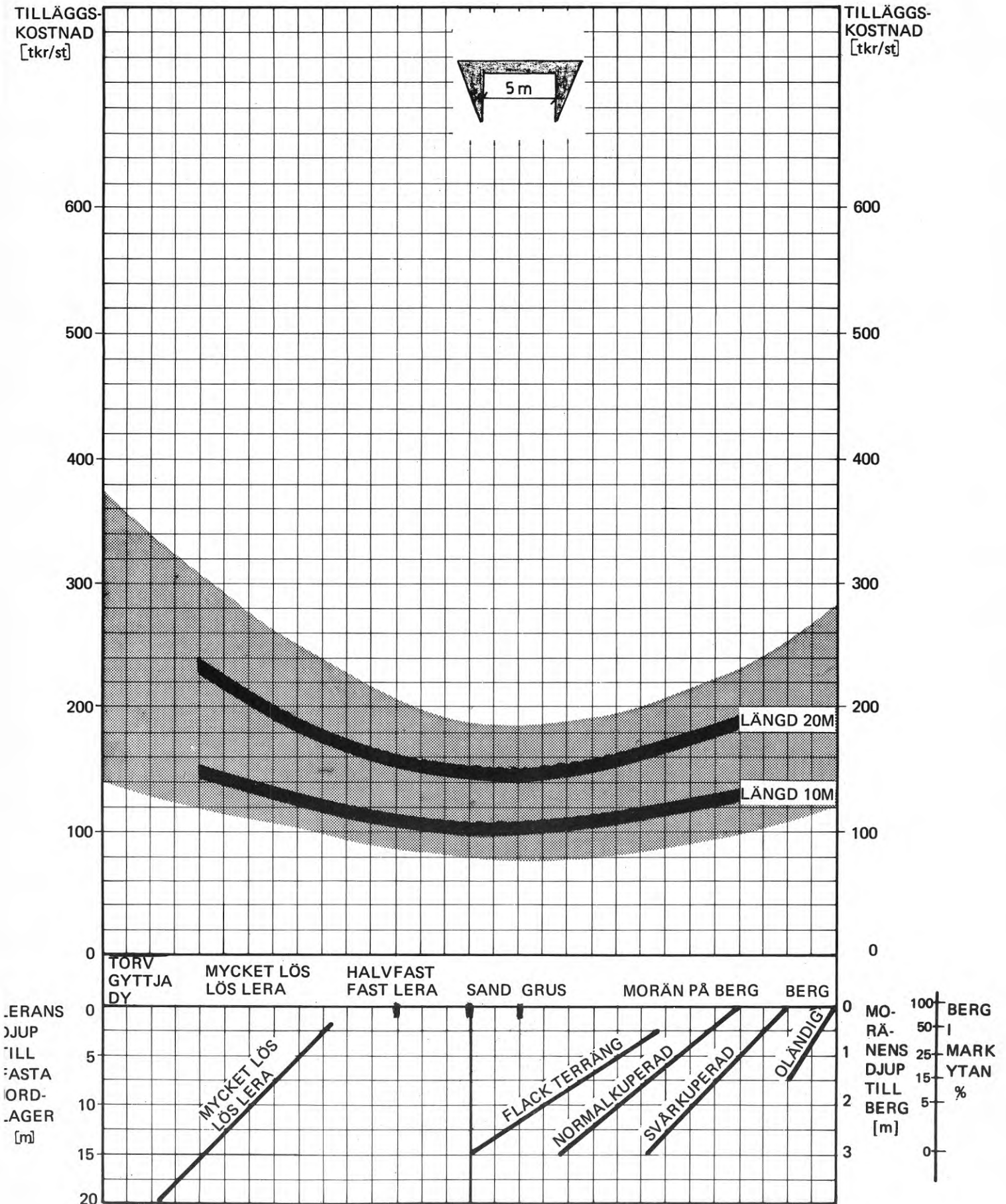

Investeringskostnader  
detaljeringsgrad II

3.22 Gångtunnel  
Spännvidd 7 m  
Fri höjd 2,5 m

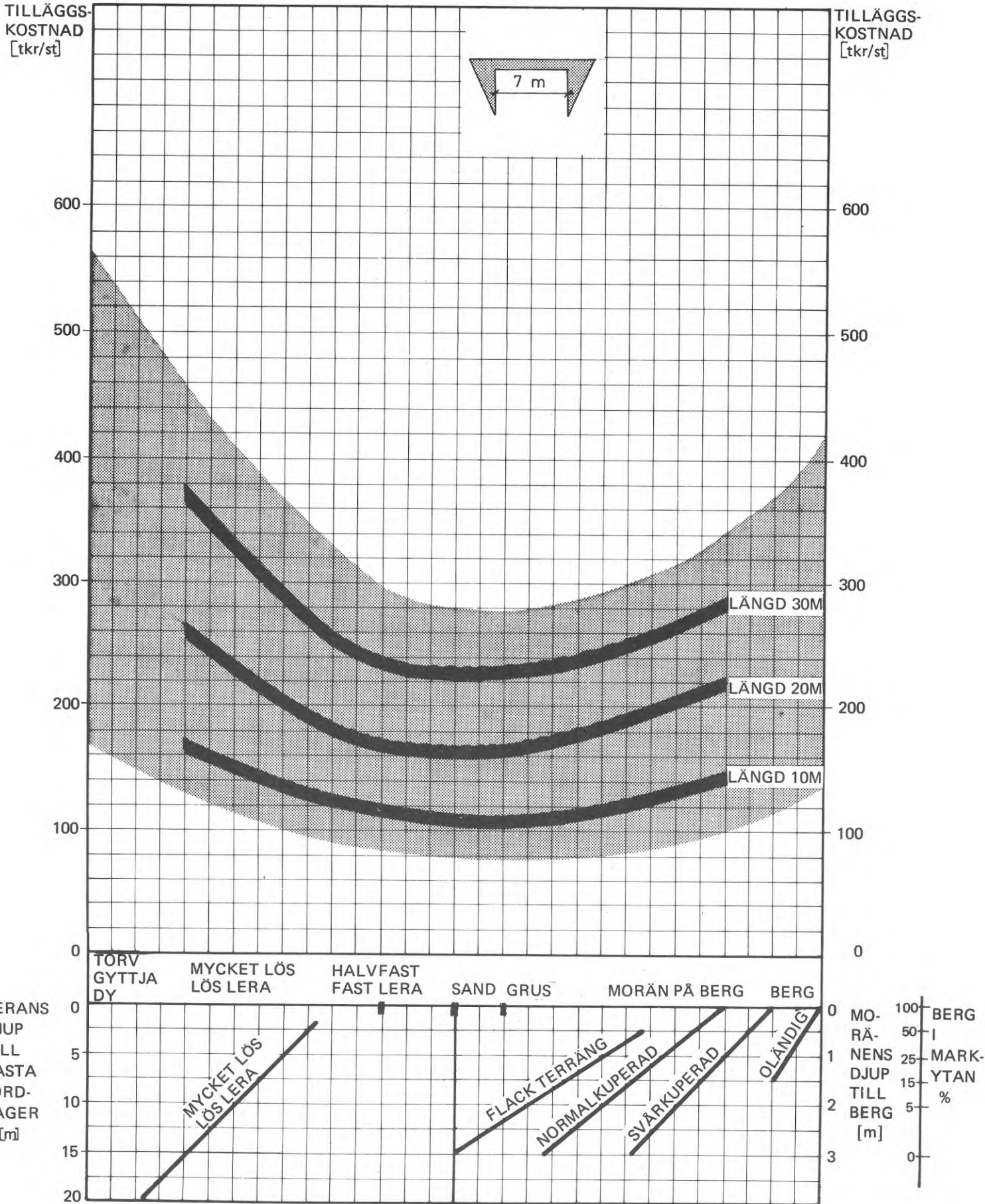

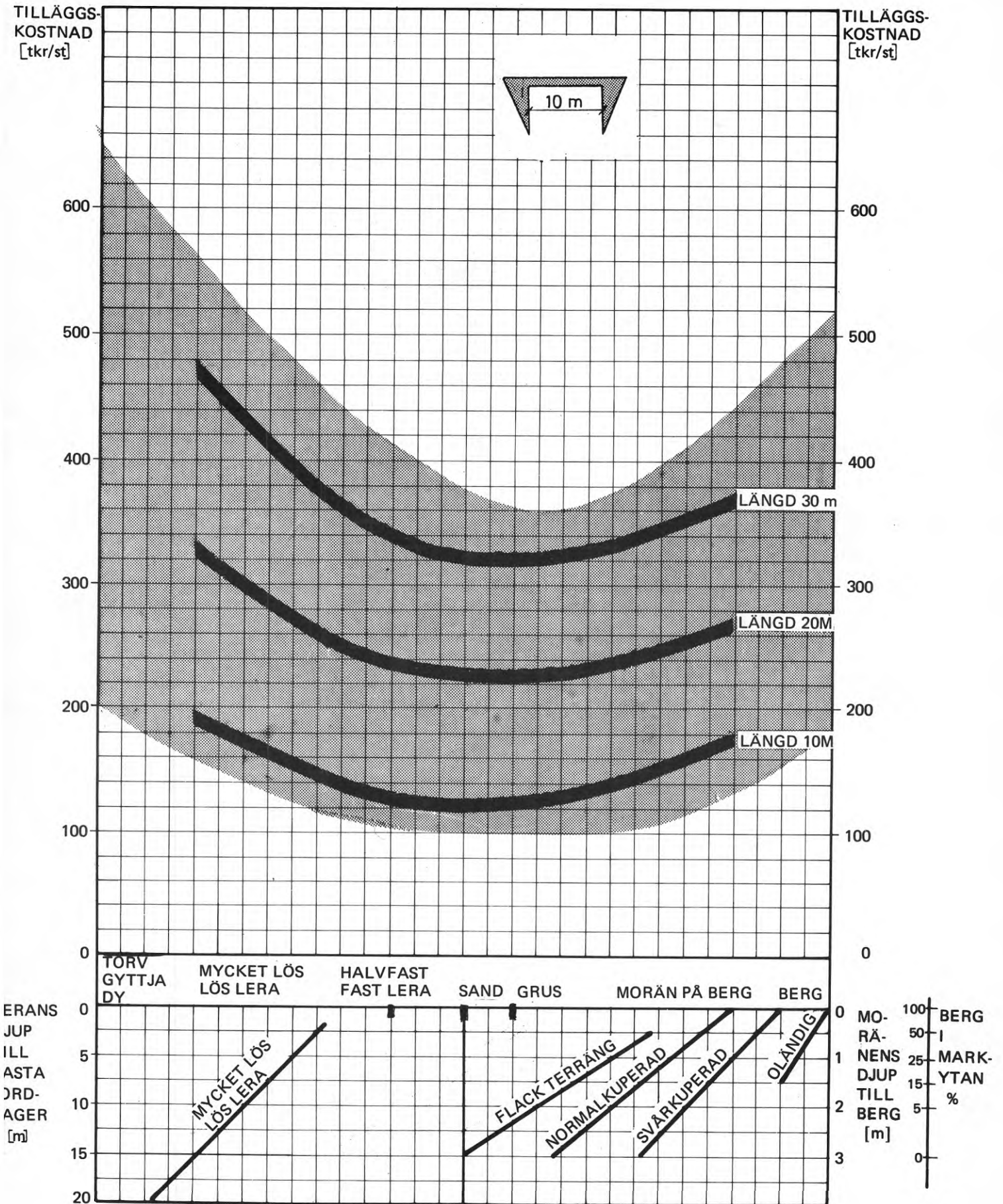

Plankostnads kalkyler Kalkyluppgifter	Tabell	230
	3.22 Bro (Gång- och cykeltrafik)	
Investeringskostnader detaljeringsgrad I		

TABELL 230 Exempel på kostnader för gång- och cykelviadukt.

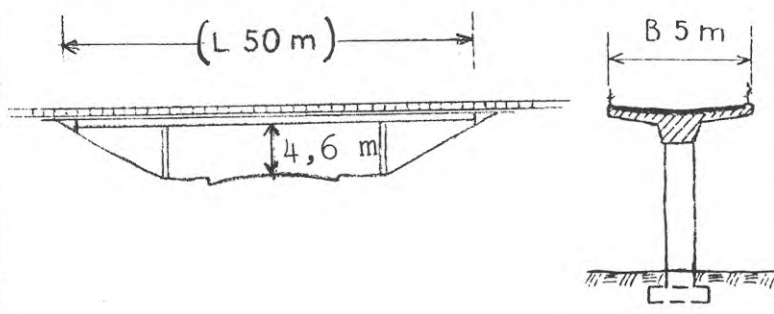
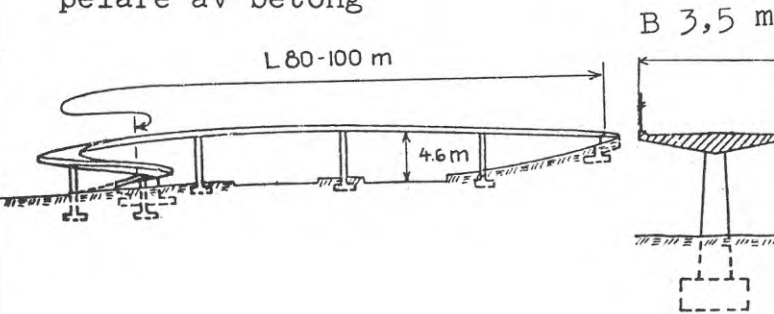
Typ av bro	Kostnad (kr/m)
<p>a) Balkrambro av förspänd betong</p> 	ca 4000
<p>b) Kontinuerlig platta på inspända pelare av betong</p> 	ca 5000

Plankostnadskalkyler Kalkyluppgifter	Tabell	231
	4.1	Ledningar Sammanställning över diagram

LEDNING, LEDNINGSKOMBINATION		DIAGRAM nr
<b>Enkel ledning,</b>	<b>Frostfritt djup (m)</b>	
V 150	1,3 1,8 2,3	DIAGRAM 232 DIAGRAM 233 DIAGRAM 234
V 500	1,3 1,8 2,3	DIAGRAM 235 DIAGRAM 236 DIAGRAM 237
S/R 400	1,3 1,8 2,3	DIAGRAM 238 DIAGRAM 239 DIAGRAM 240
S/R 800	1,3-1,8 2,3	DIAGRAM 241 DIAGRAM 242
<b>Avskärande ledning, Läggningsdjup (m)</b>		
S/R 800	4,0	DIAGRAM 243
S/R 1200	3,0 4,0	DIAGRAM 244 DIAGRAM 245
S/R 2000	3,0 4,0	DIAGRAM 246 DIAGRAM 247
<b>Ledningskombinationer, Frostfritt djup (m)</b>		
V200+S300+R400	1,3 1,8 2,3	DIAGRAM 248 DIAGRAM 249 DIAGRAM <sup>M</sup> 250
V200+S300+R600 <sup>x)</sup>	1,3 1,8 2,3	DIAGRAM 251 DIAGRAM 252 DIAGRAM 253
V200+S/R400	1,3 1,8	DIAGRAM 254 DIAGRAM 255
x) R600-R1200	2,3	DIAGRAM 256

För annan ledningsdimension eller annat frostfritt djup kan interpoleras mellan diagram.

Beträffande övriga typer av ledningar se diagramöversikt i tabell 315.

4.2 TUNNLAR , Se DIAGRAM 138.

Plankostnadskalkyler Kalkyluppgifter	Diagram (319)	232
	4.1 Ledningar V 150	Frostfritt djup 1,3 m
Investeringskostnader detaljeringsgrad II		

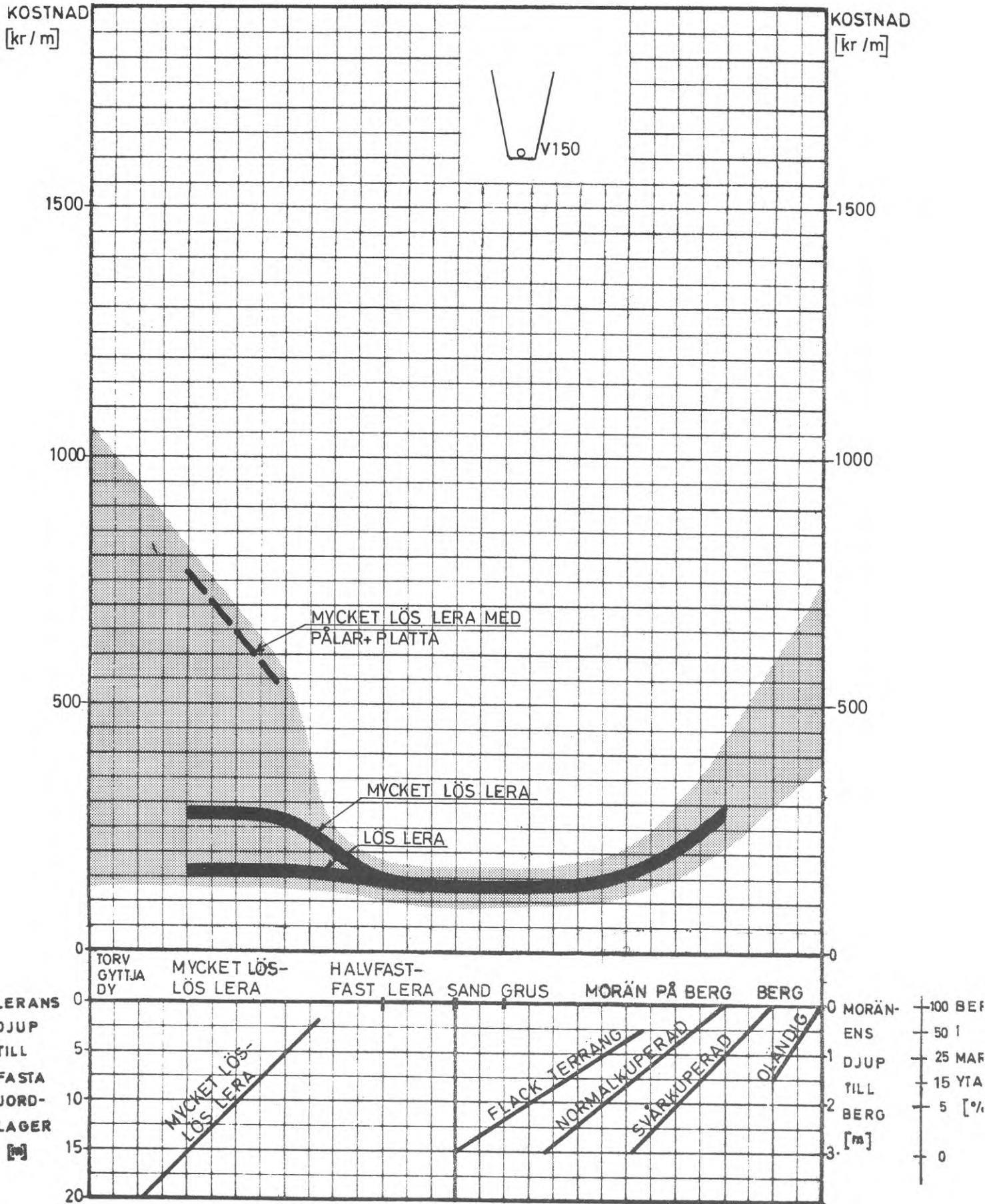



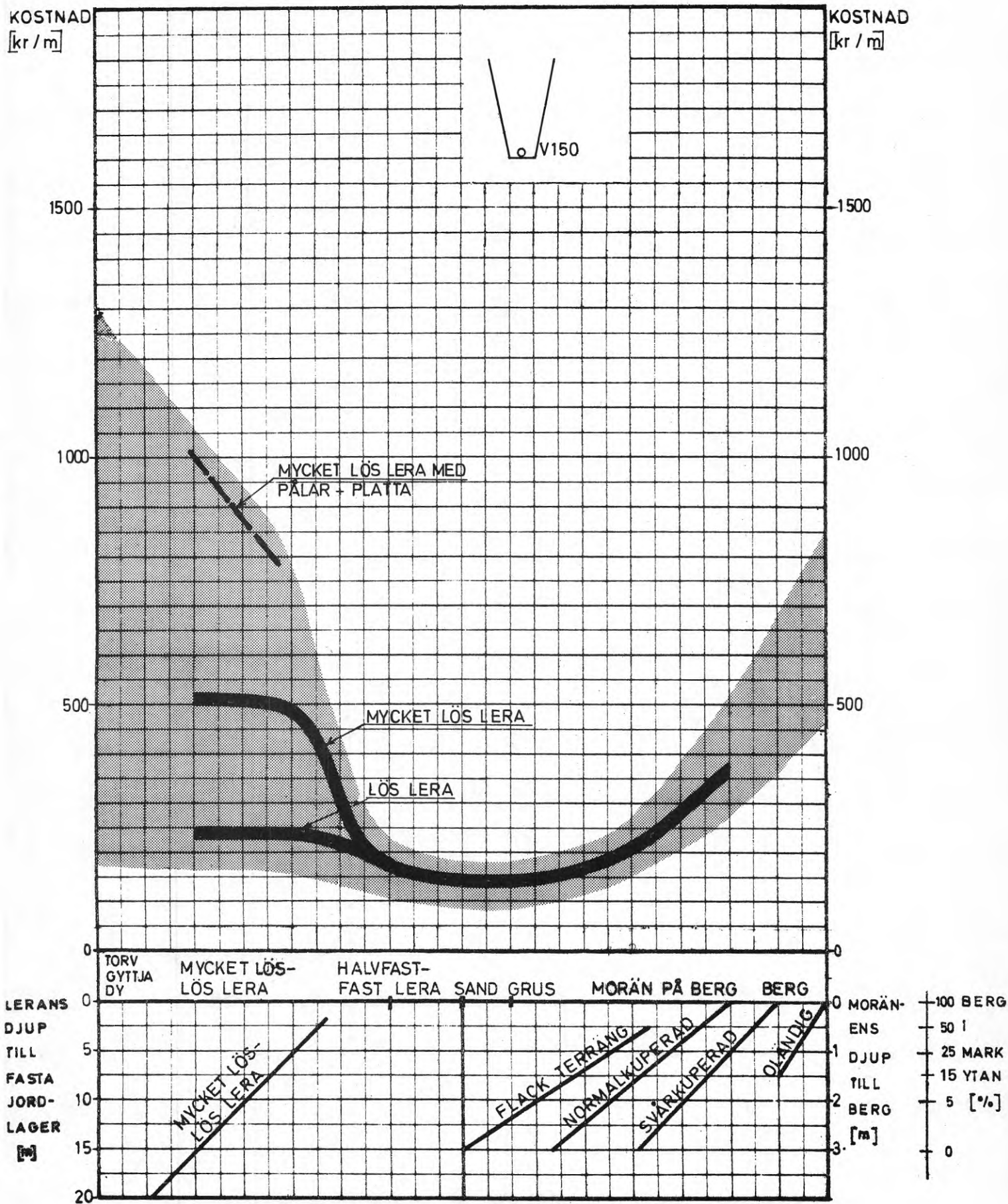

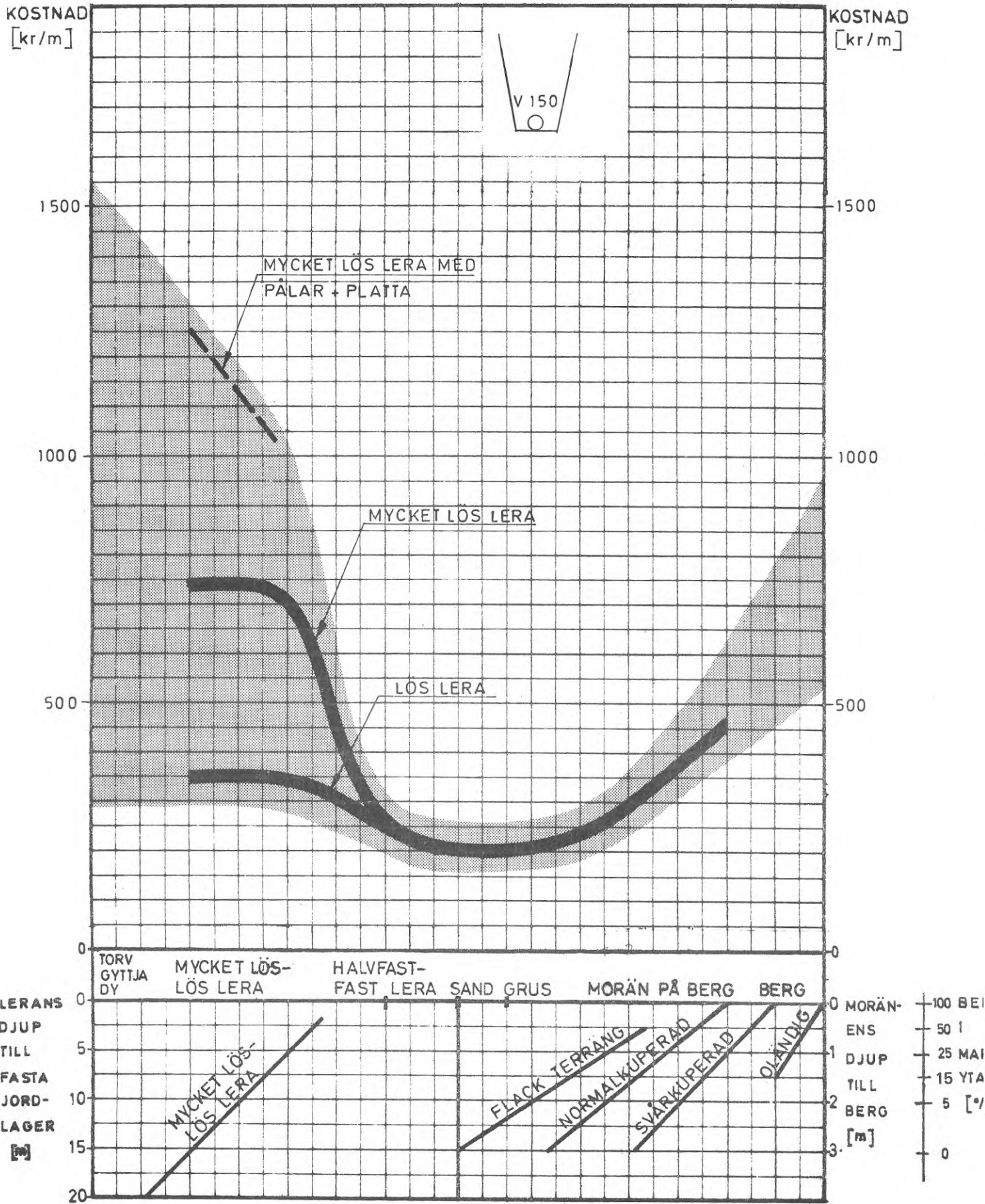

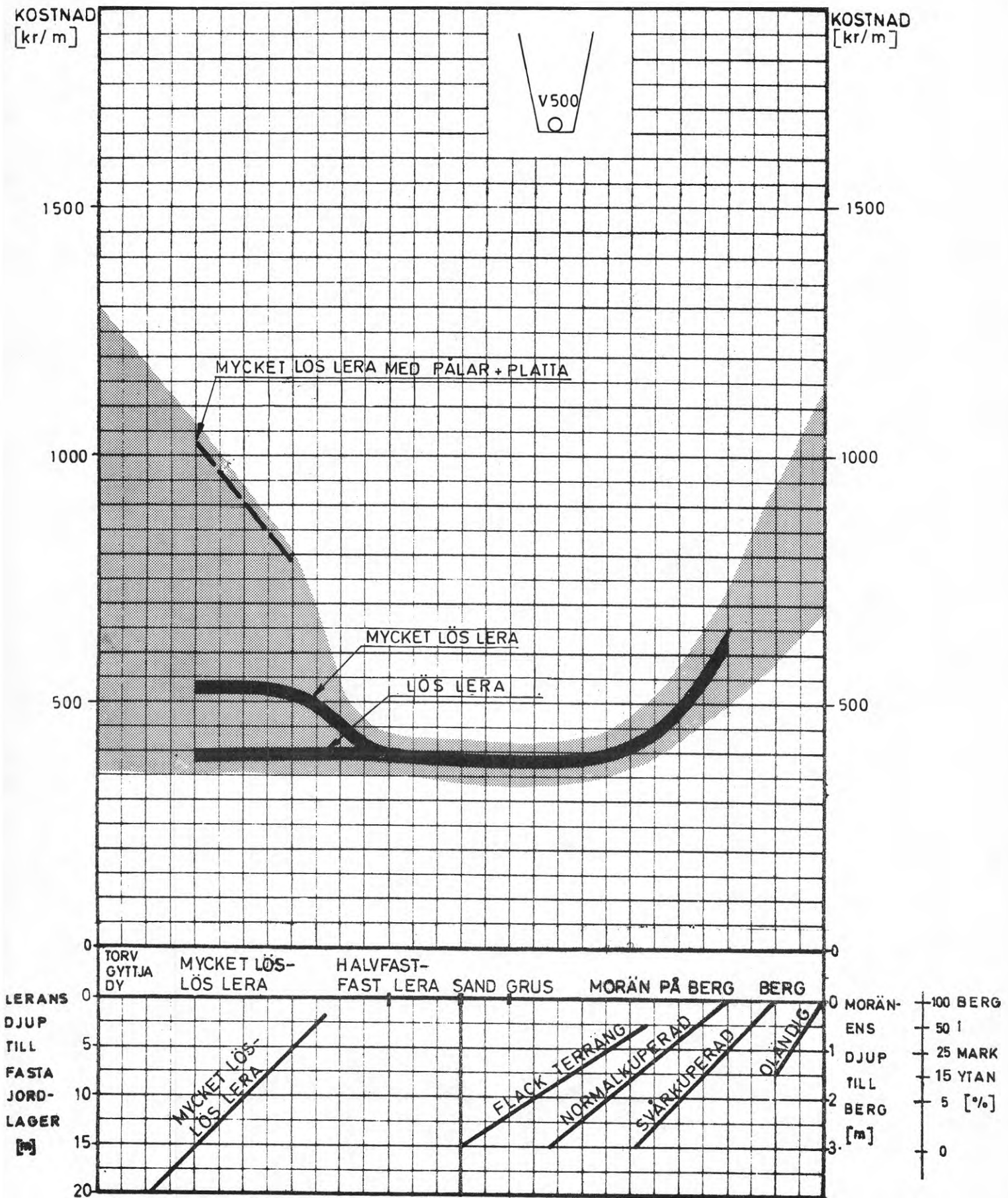

Investeringskostnader  
detaljeringsgrad I+II+III

4.1 Ledningar  
V 500

Frostfritt djup 1,8 m

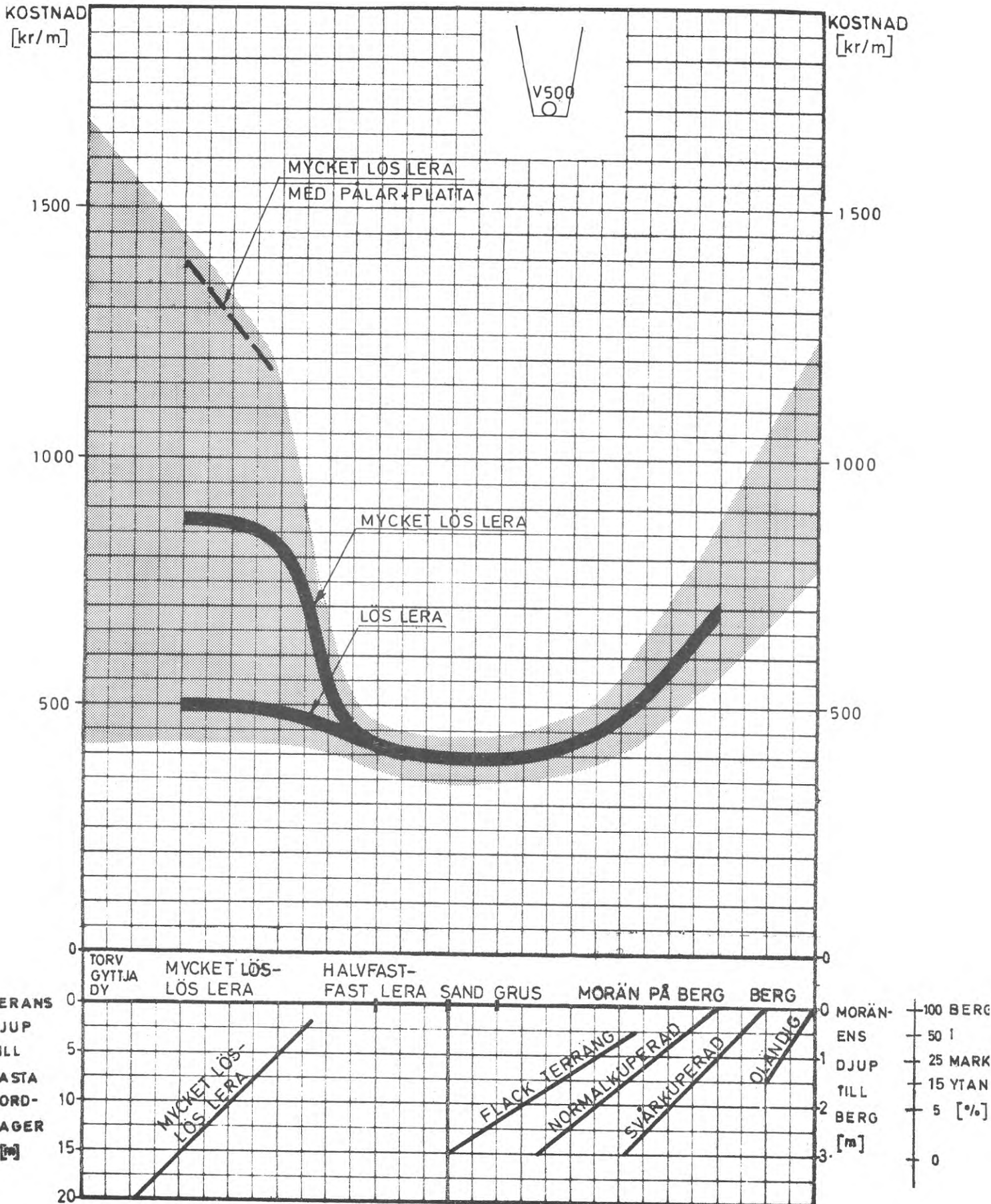

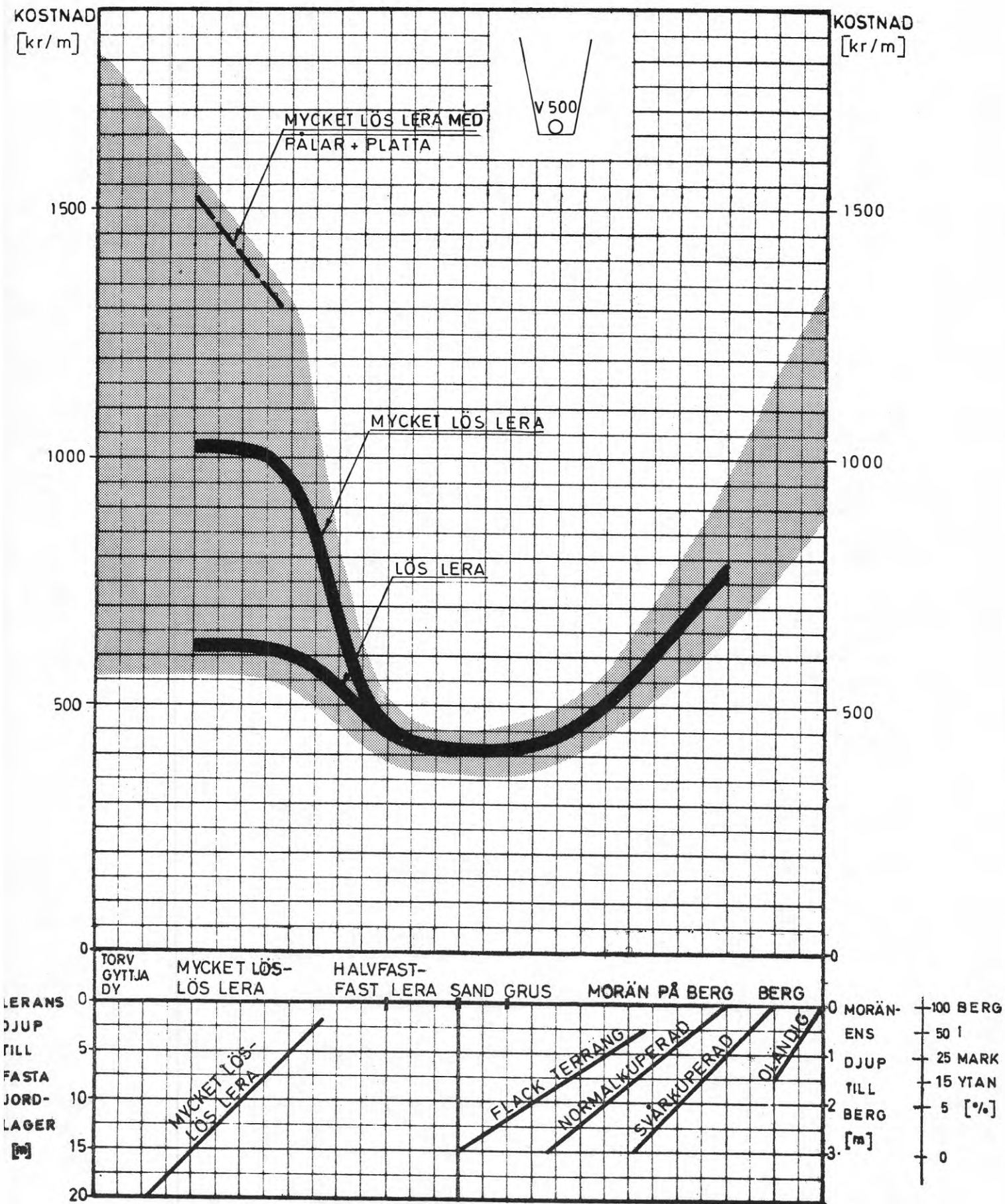

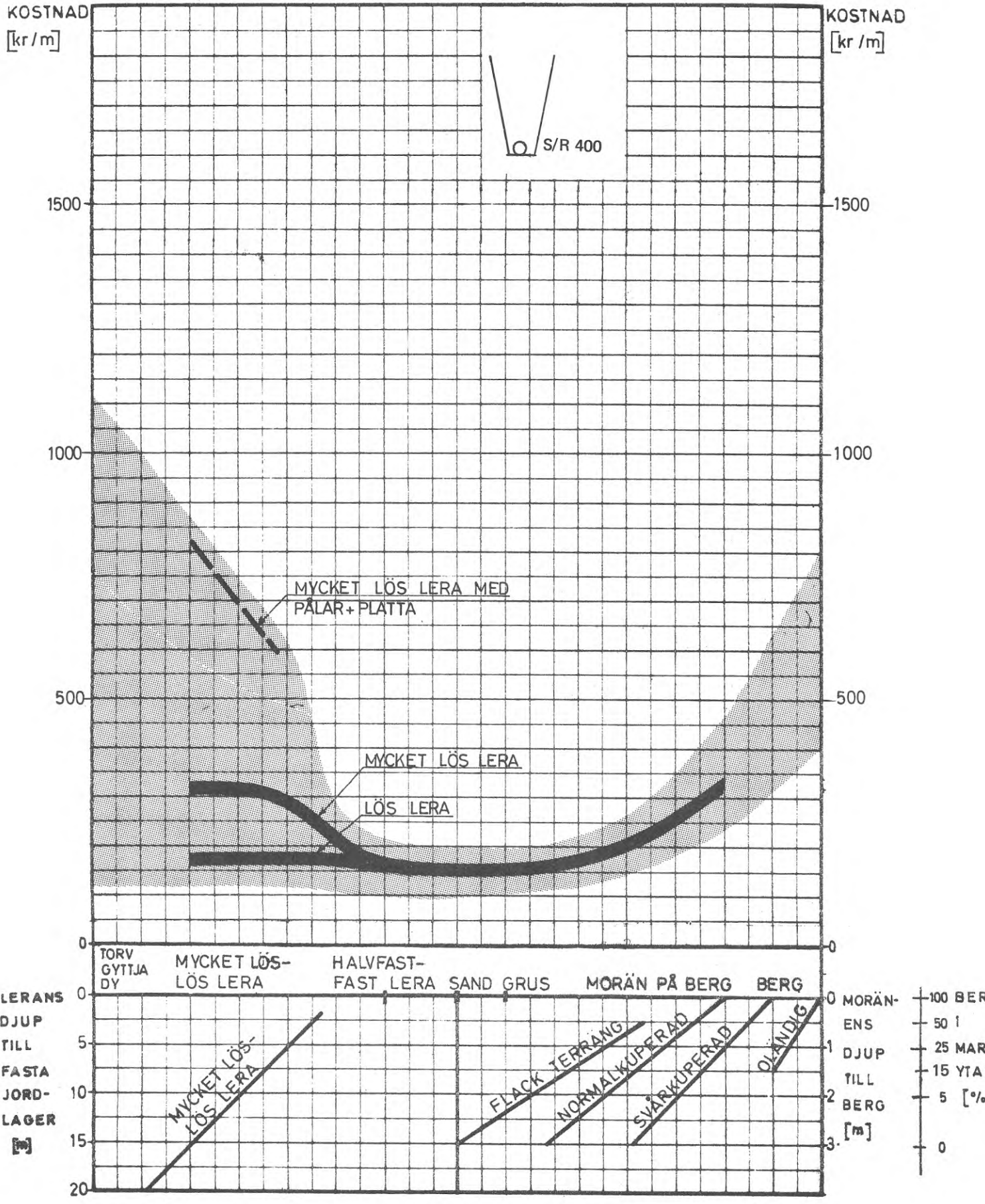

Investeringskostnader  
detaljeringsgrad (I) + II

4.1 Ledningar  
S/R 400  
Frostfritt djup 1,8 m  
(Läggingsdjup 1,8 m)

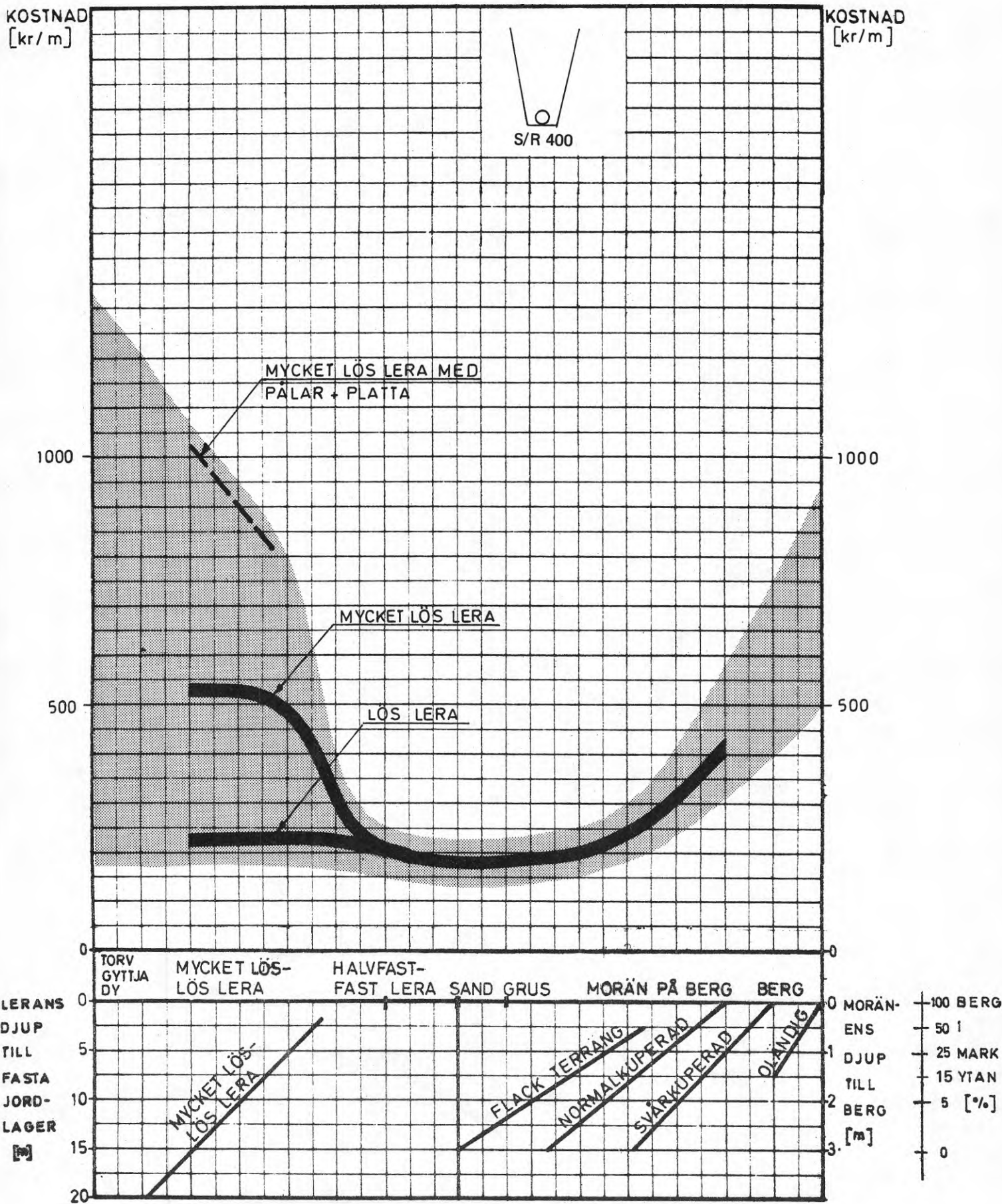

Investeringskostnader  
detaljeringsgrad (I) + II

4.1 Ledningar  
S/R 400

Frostfritt djup 2,3 m  
(Lägningsdjup 2,3 m)

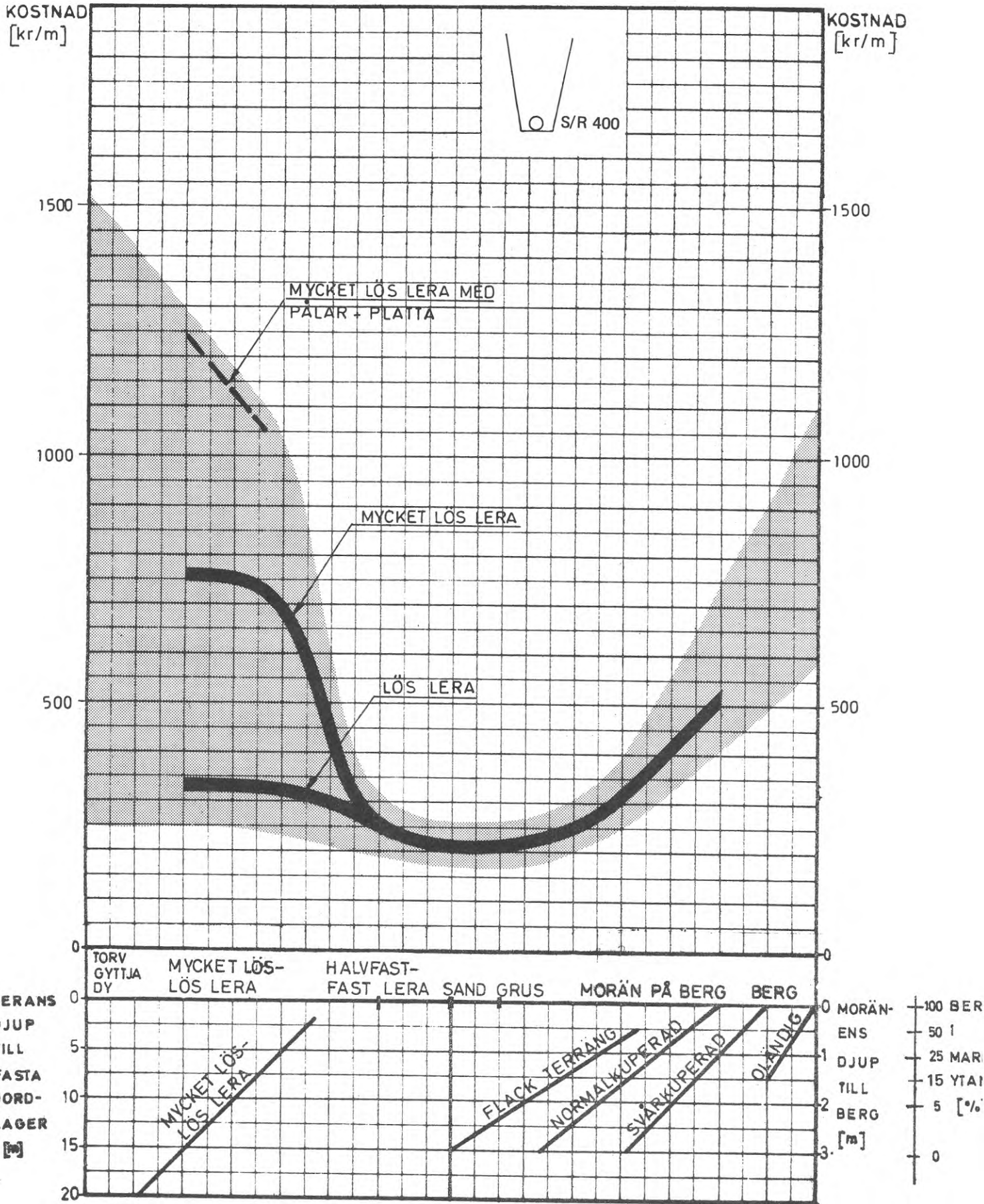



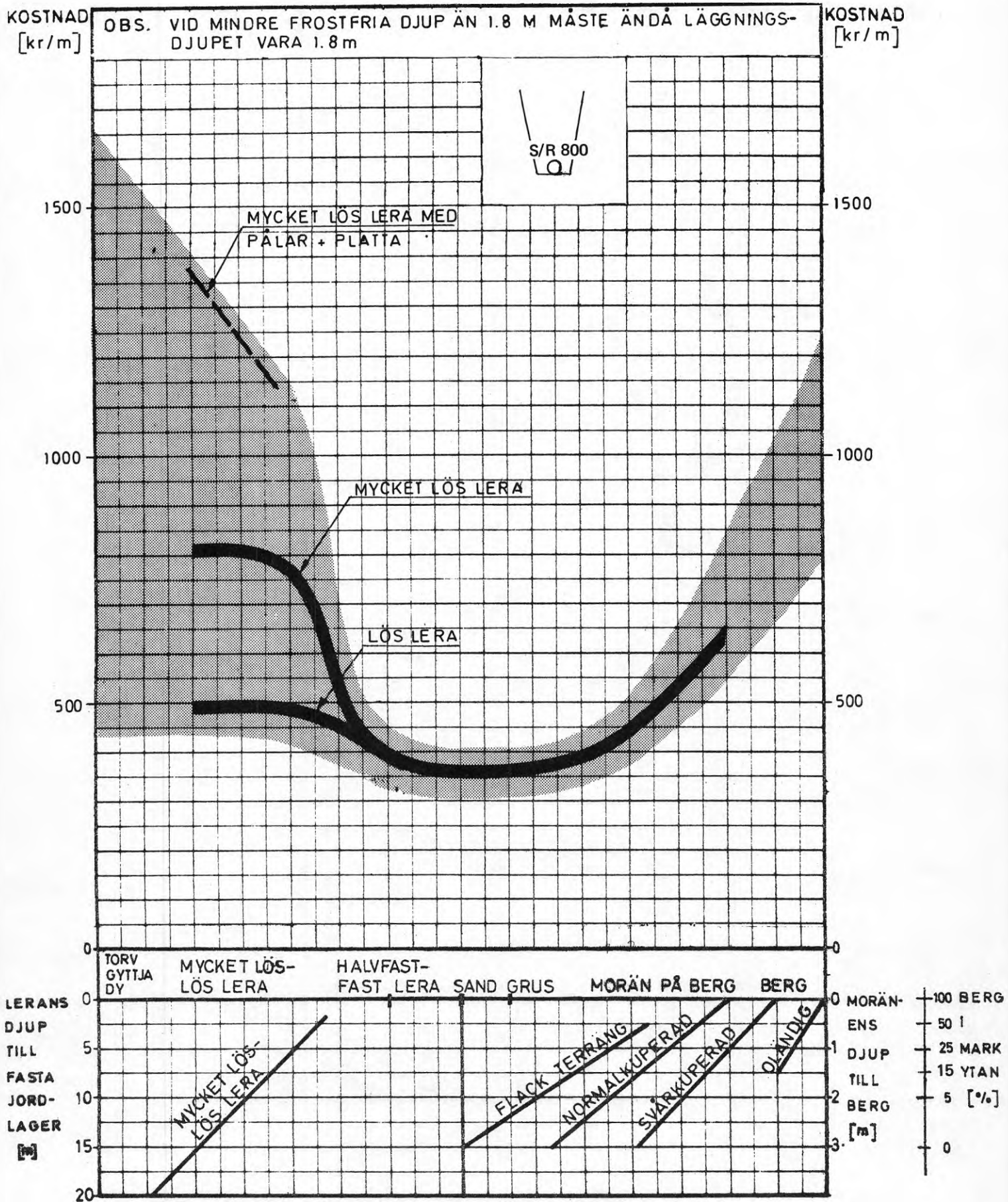

Investeringskostnader  
detaljeringsgrad I+II+(III)

4.1 Ledningar  
S/R 800

Frostfritt djup 2,3 m  
(Lägningsdjup 2,3 m)

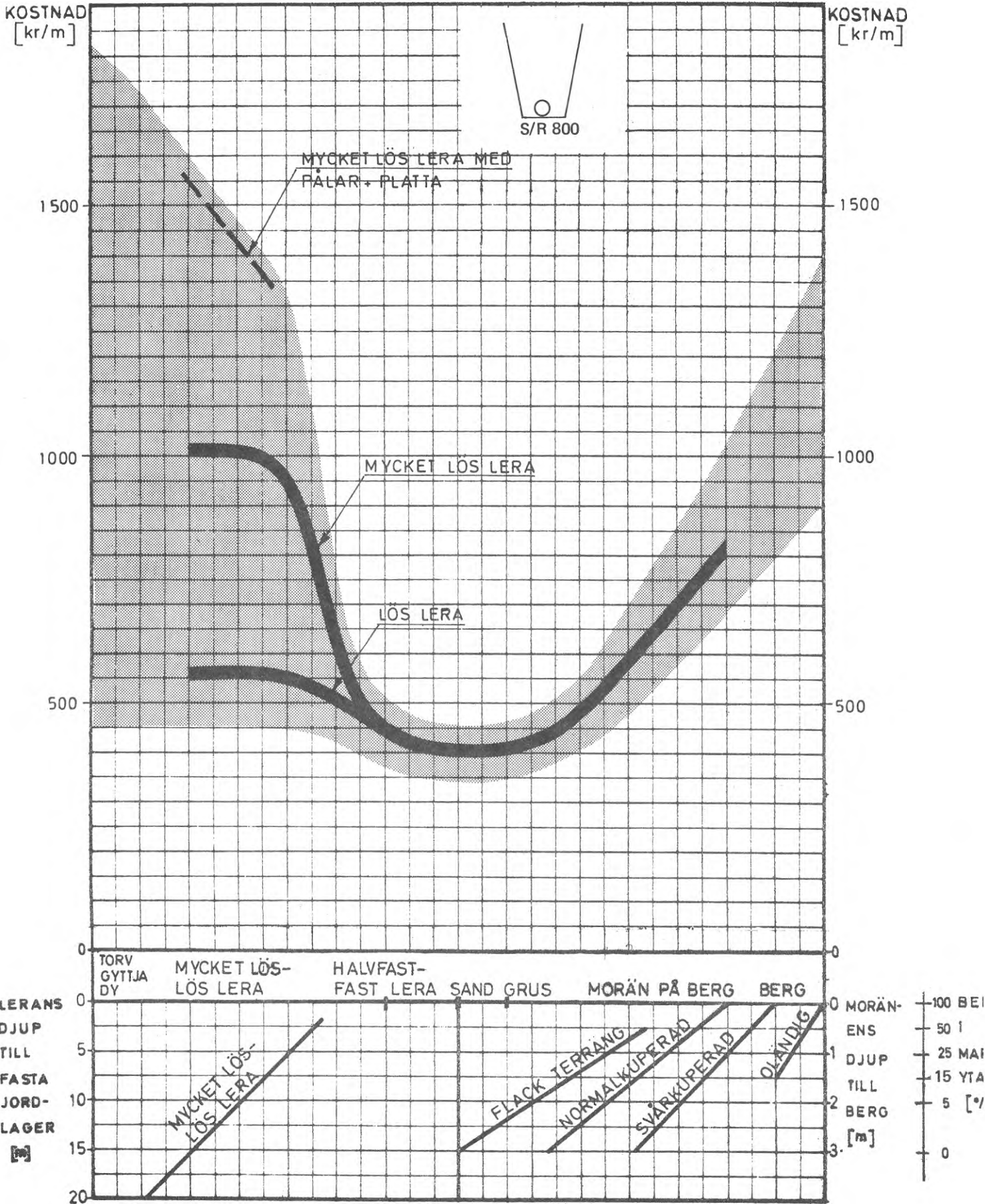

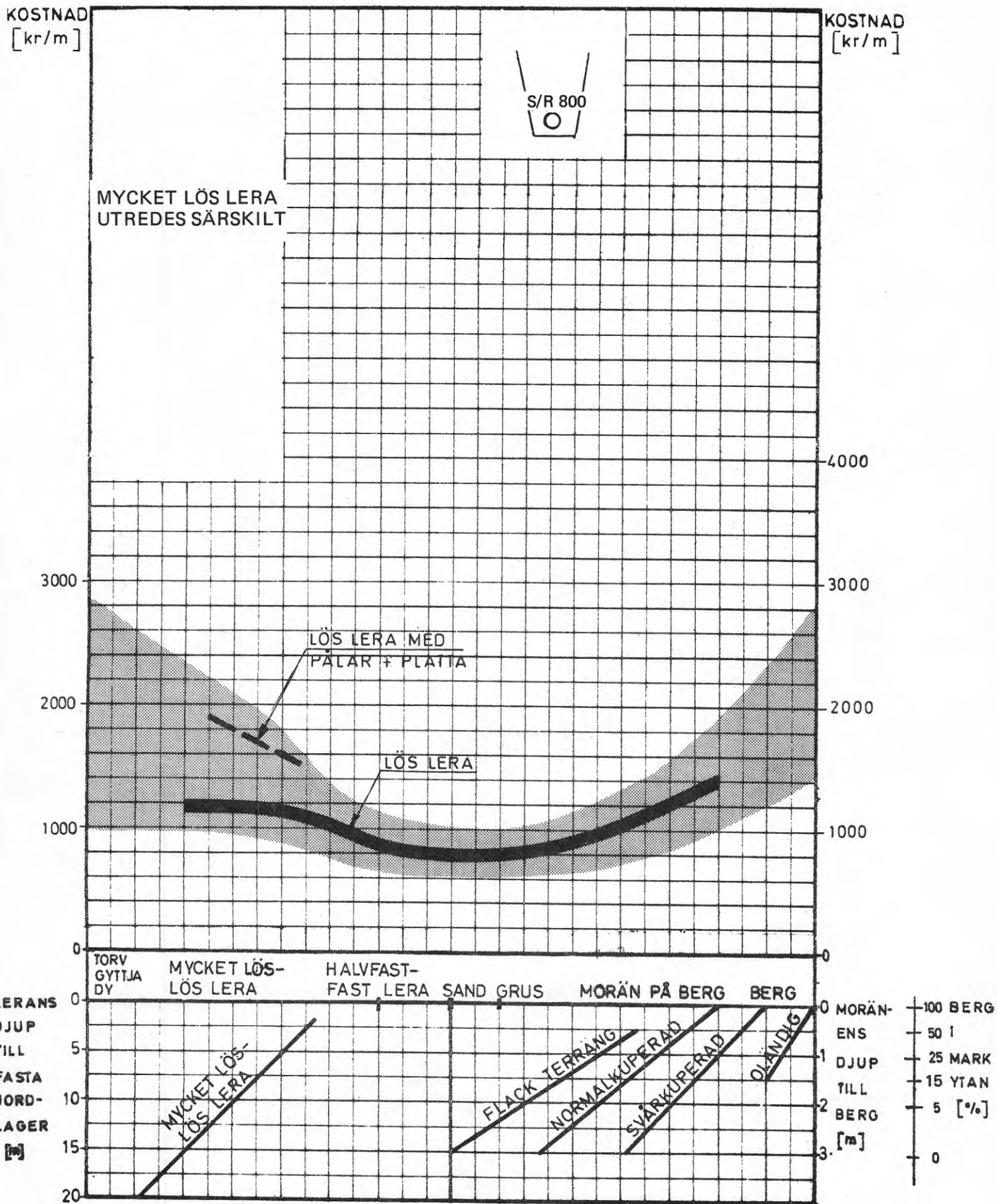

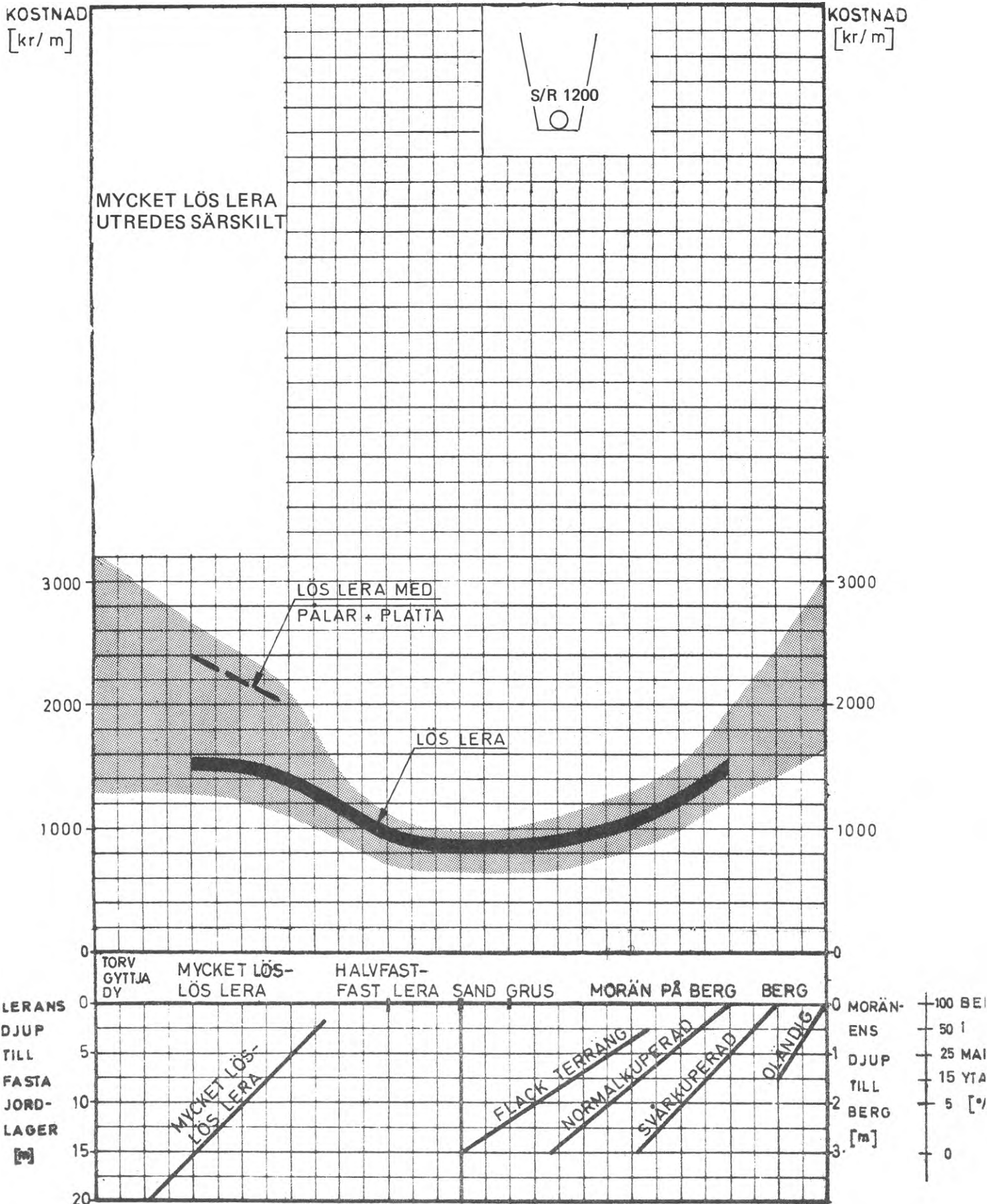

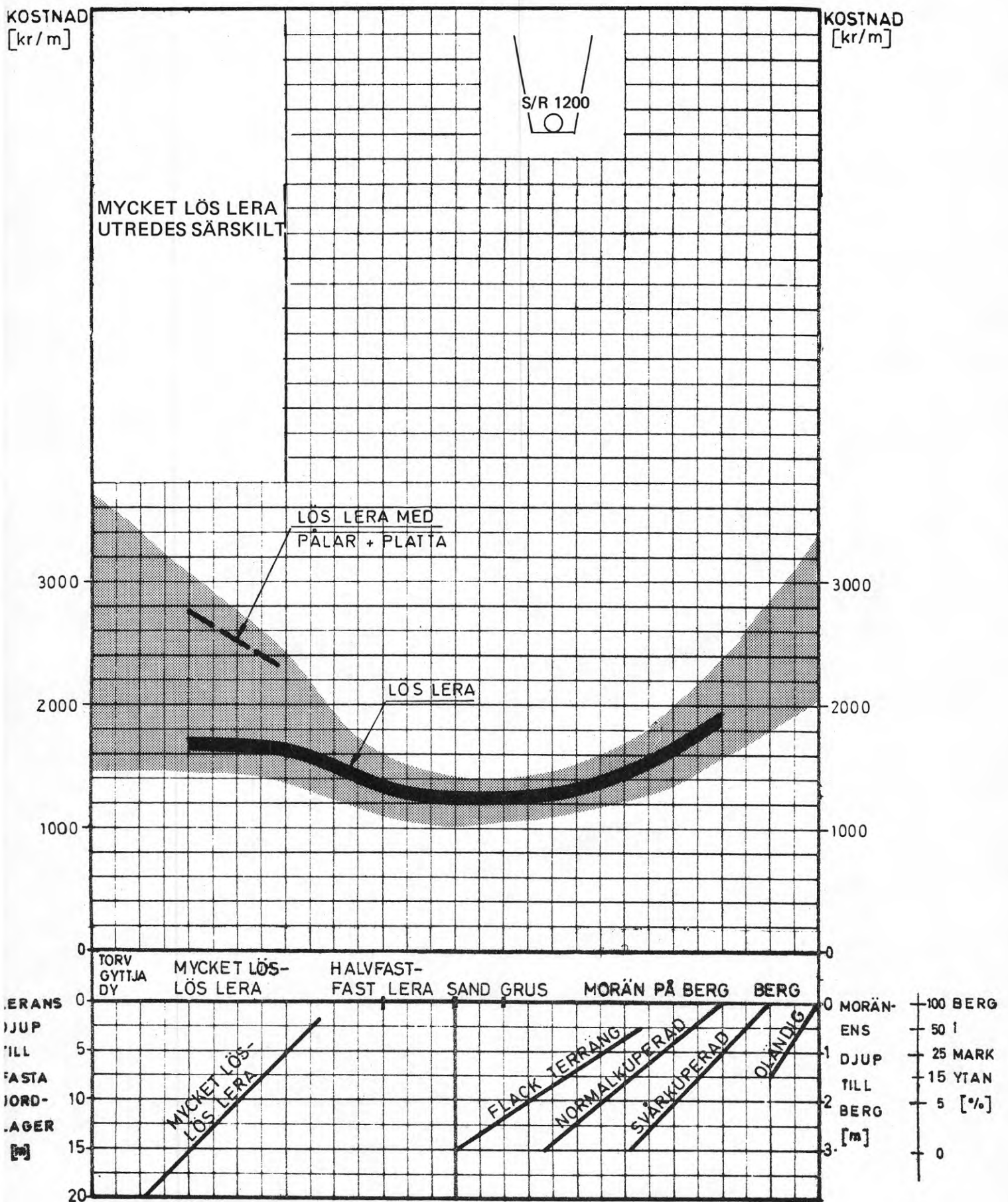

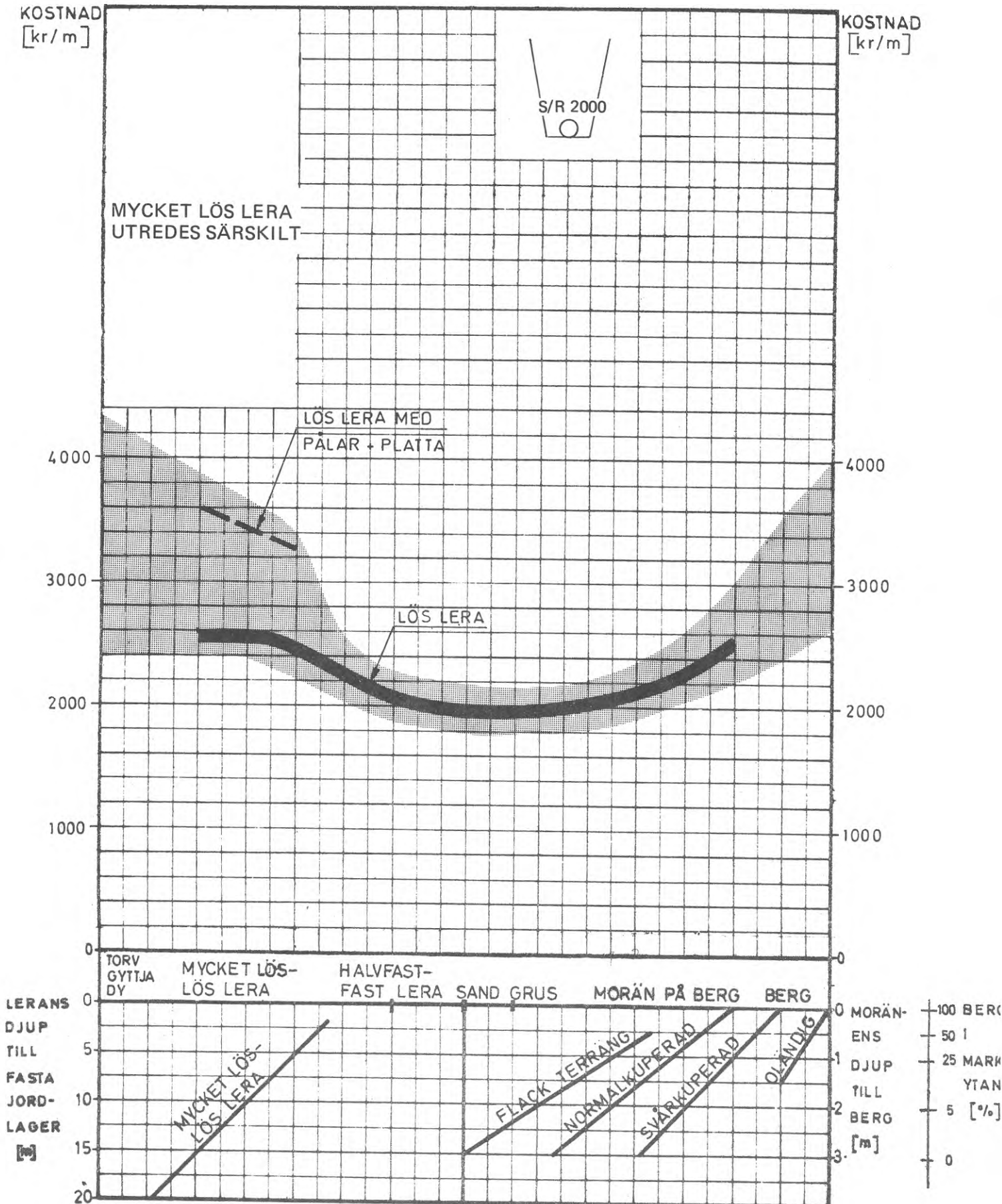

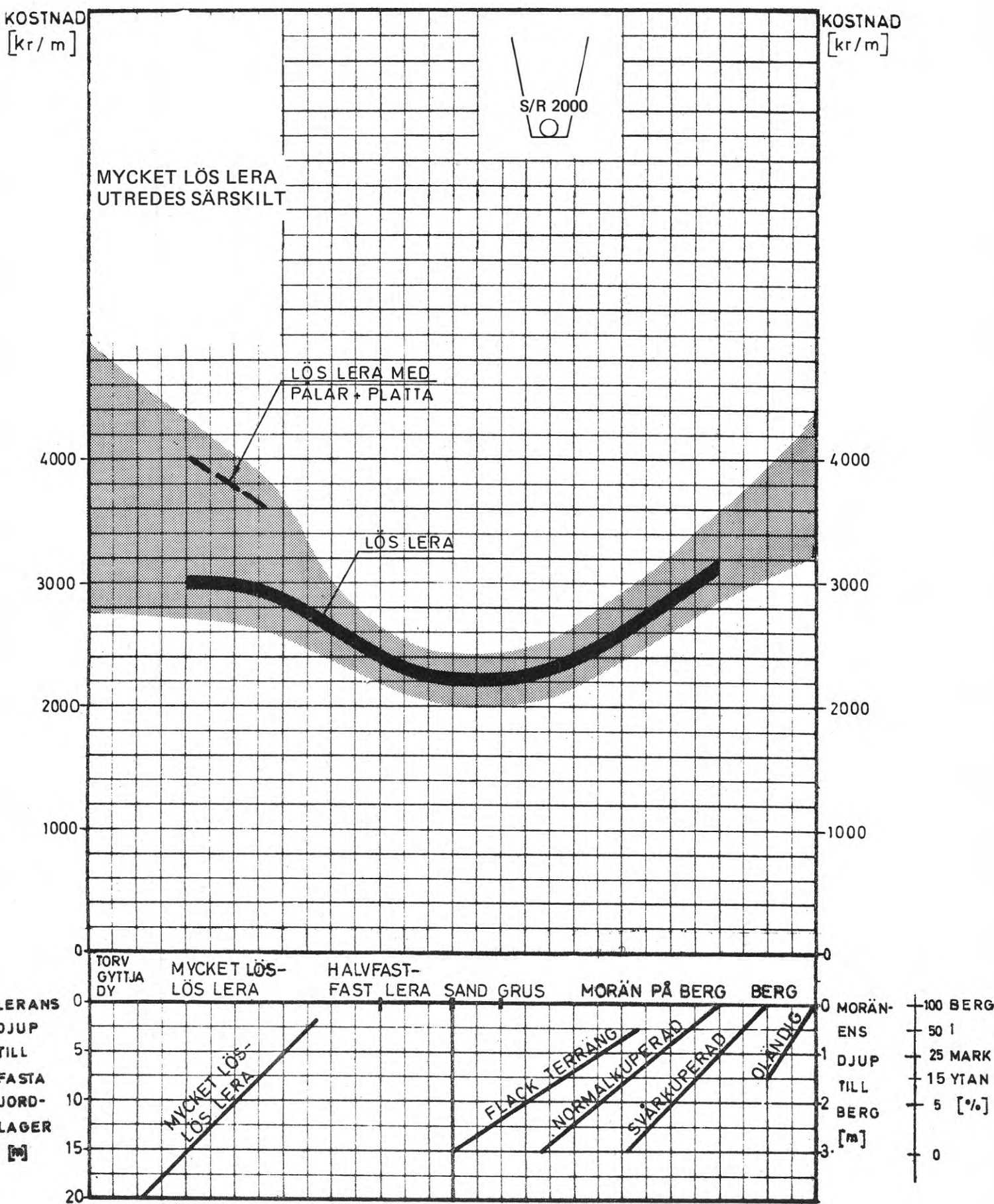

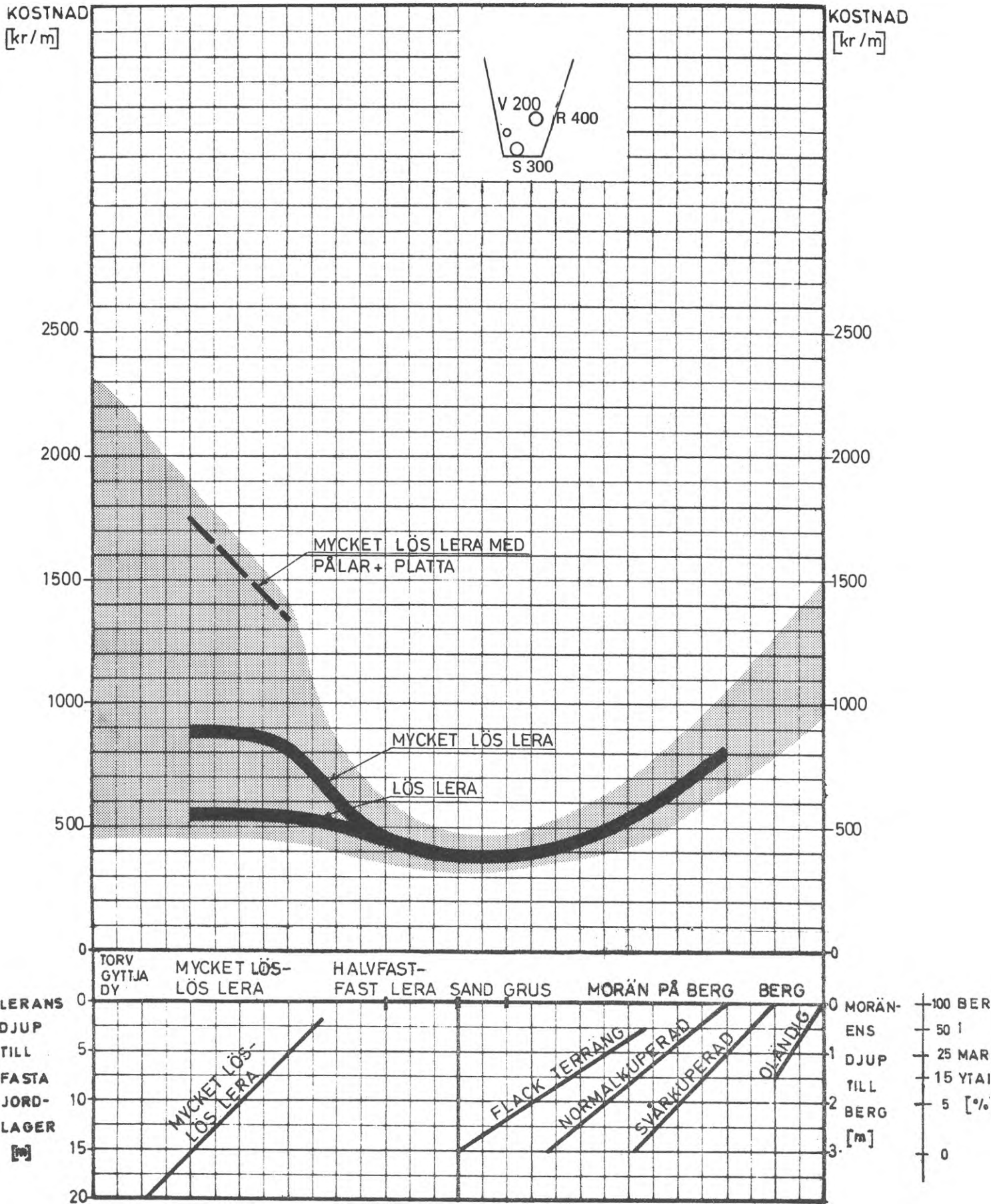



Investeringskostnader  
detaljeringsgrad II

4.1 Ledningar  
V 200 + S 300 + R 400  
Frostfritt djup 1,8 m

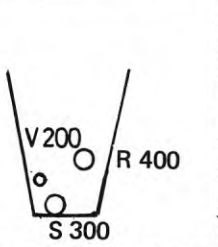
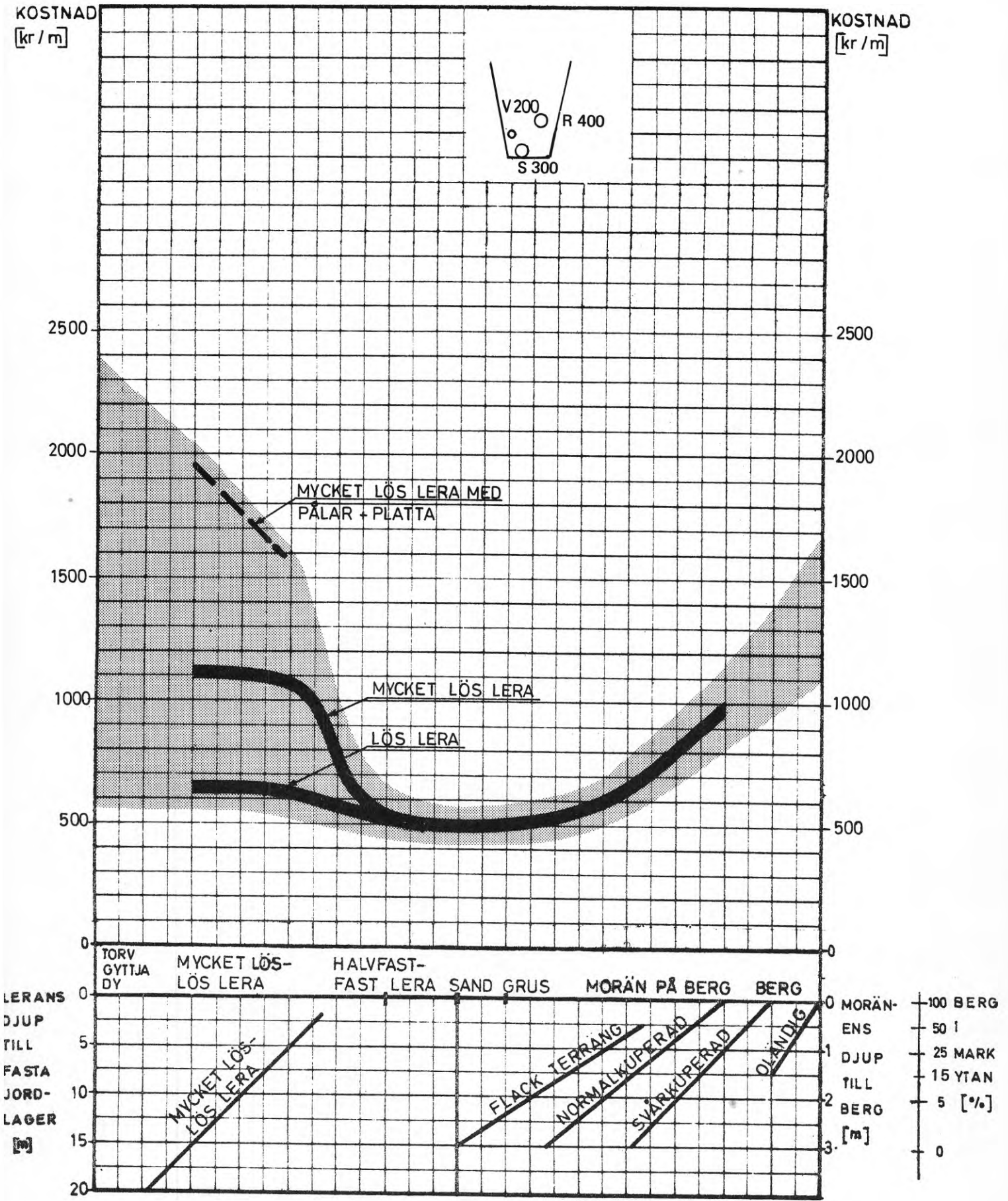

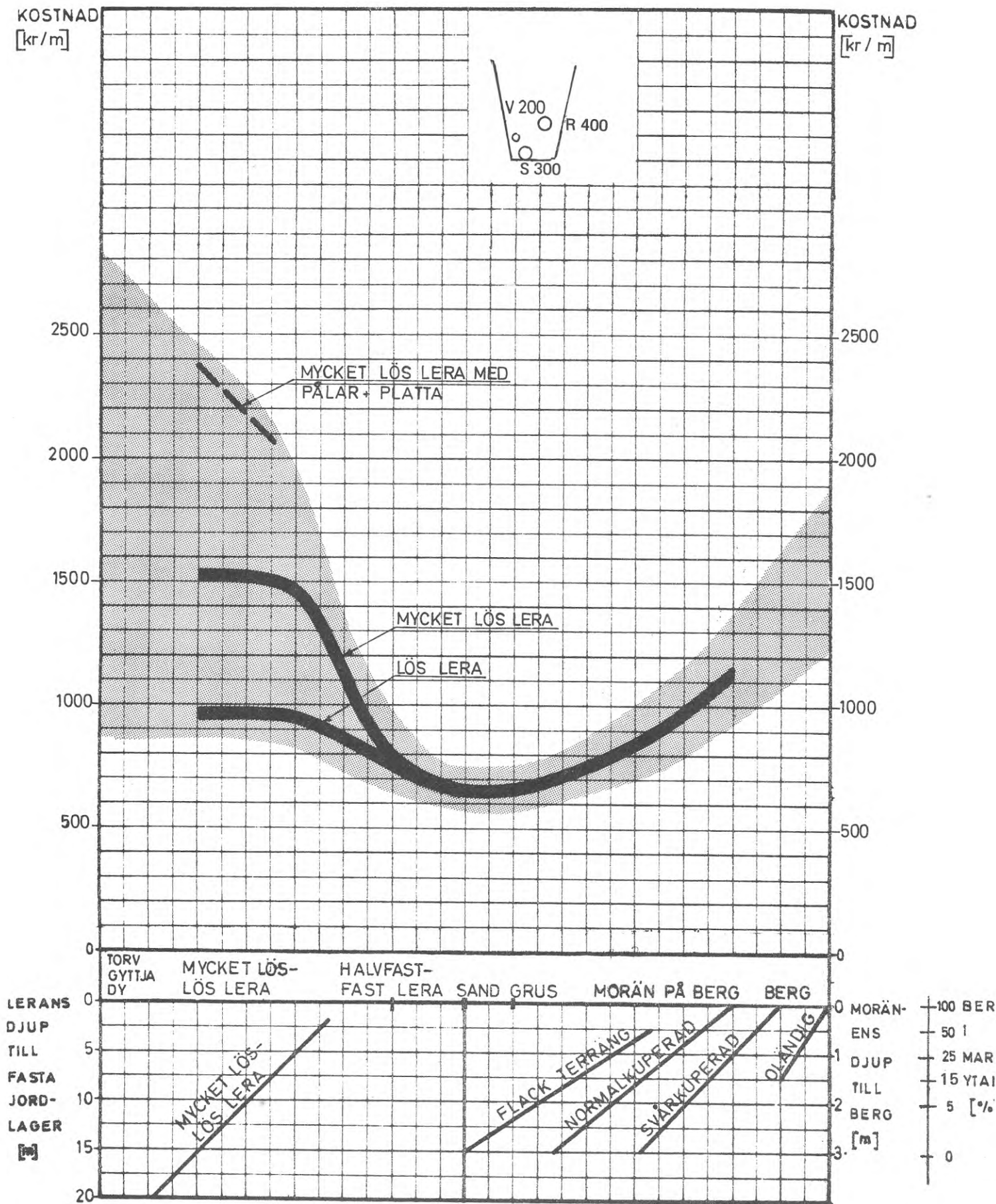

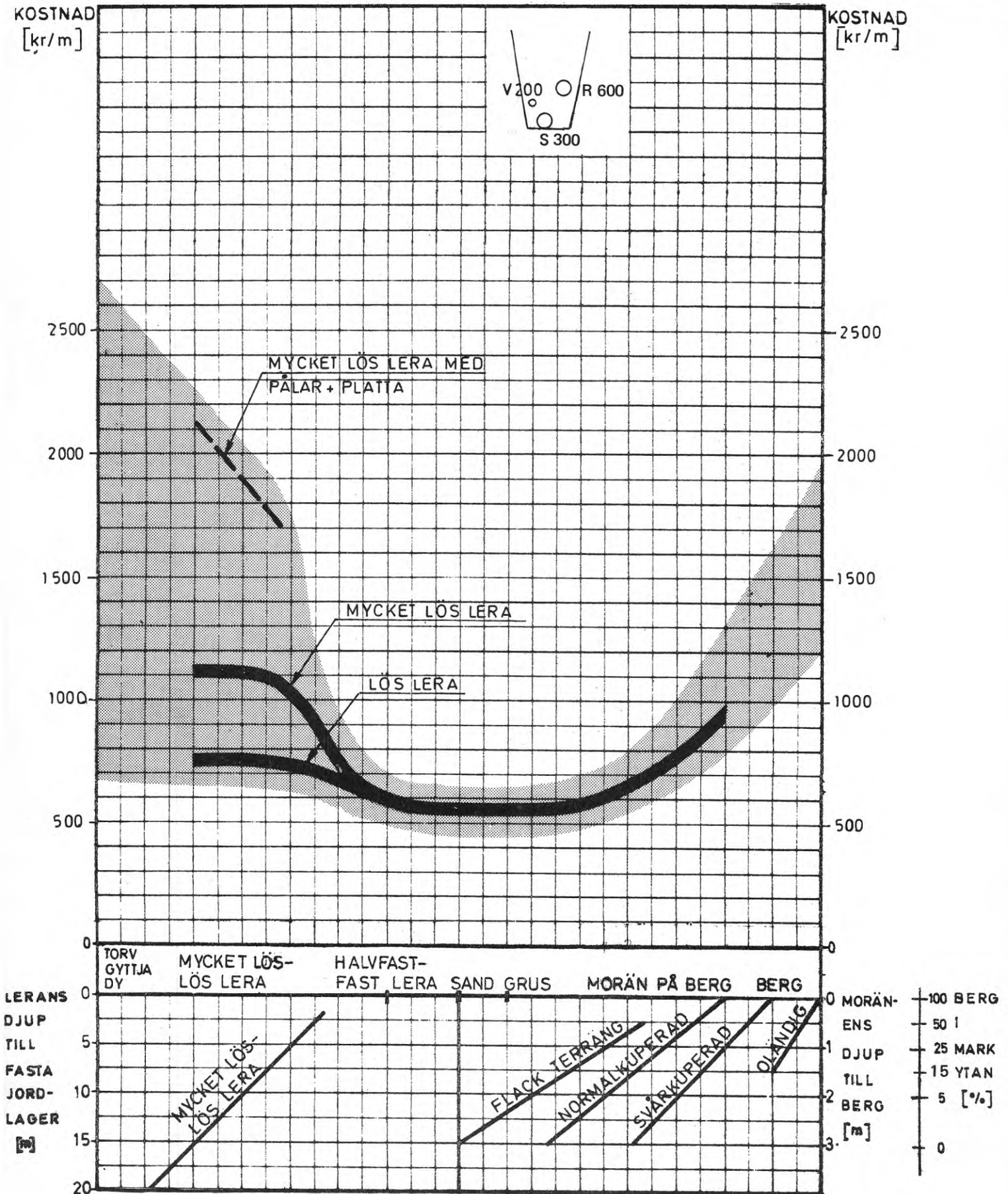

\* För ökad dimension av regnvatten från R 600 till R 1200 kan en kostnadsökning anges till ca 10 % / ökad dm och m

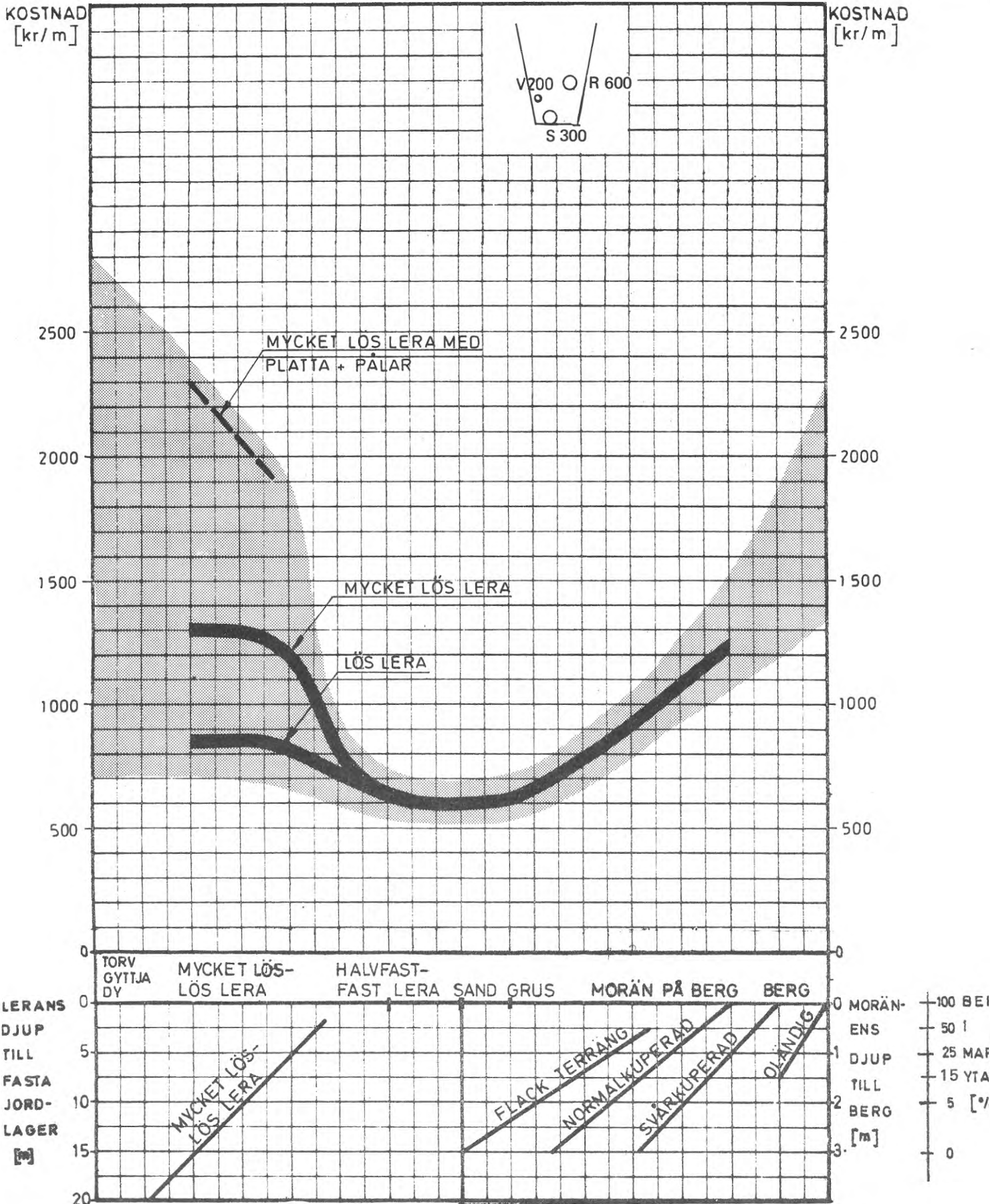

\* För ökad dimension av regnvatten från R 600 till R 1200 kan en kostnadsökning anges till ca 10 % / ökad dm och m

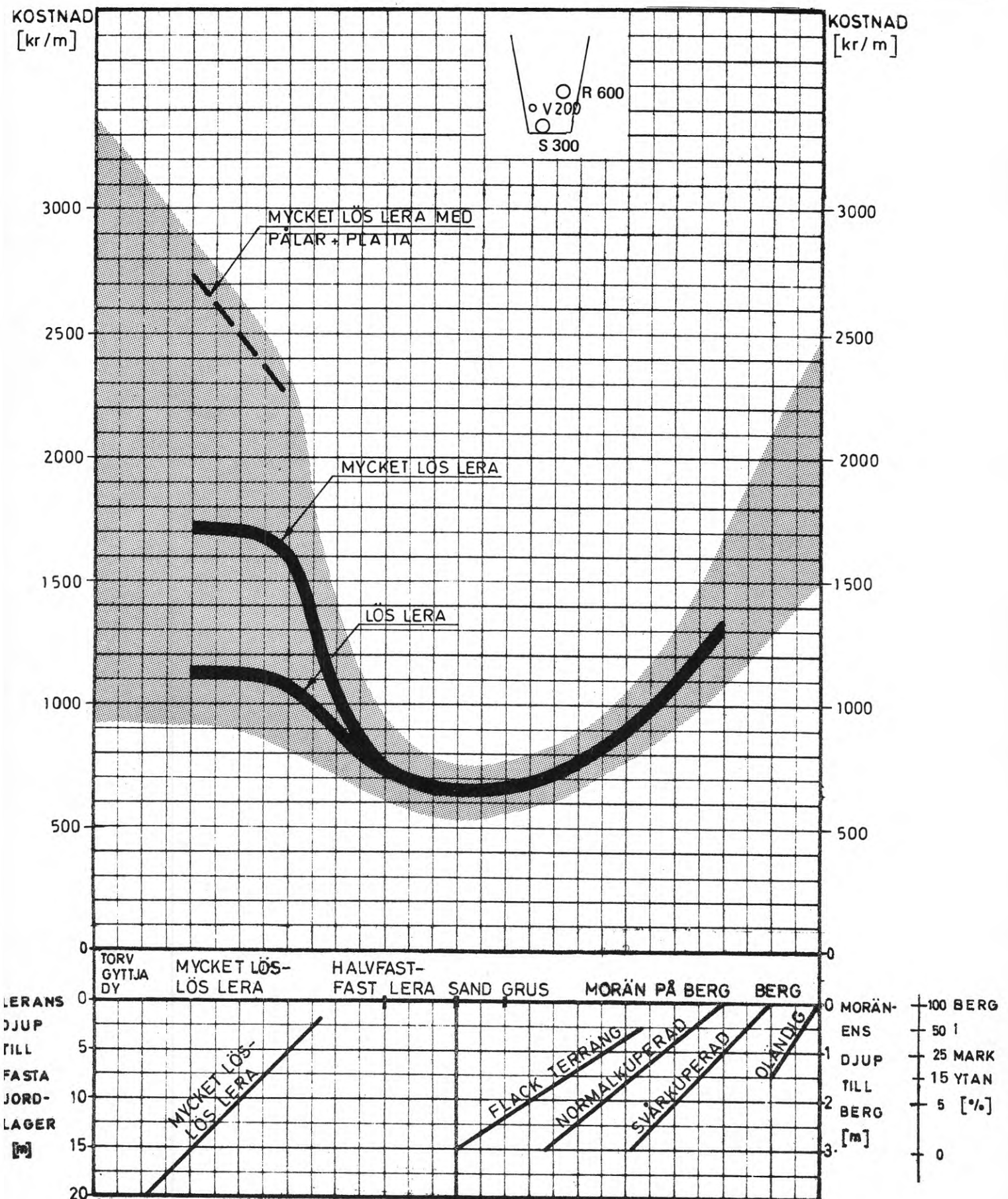

\* För ökad dimension av regnvatten från R 600 till R 1200 kan en kostnadsökning anges till ca 10 % / ökad dm och m

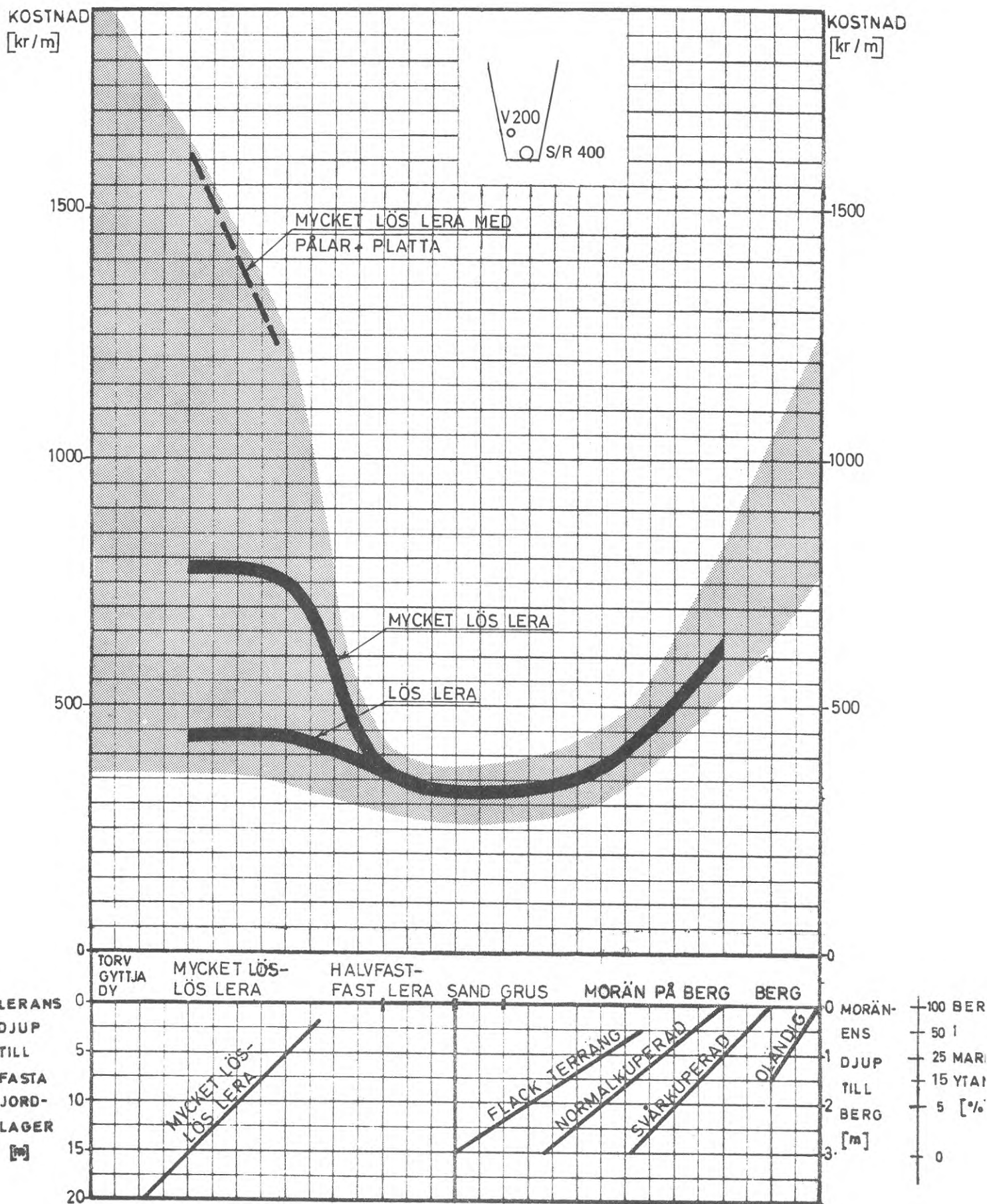

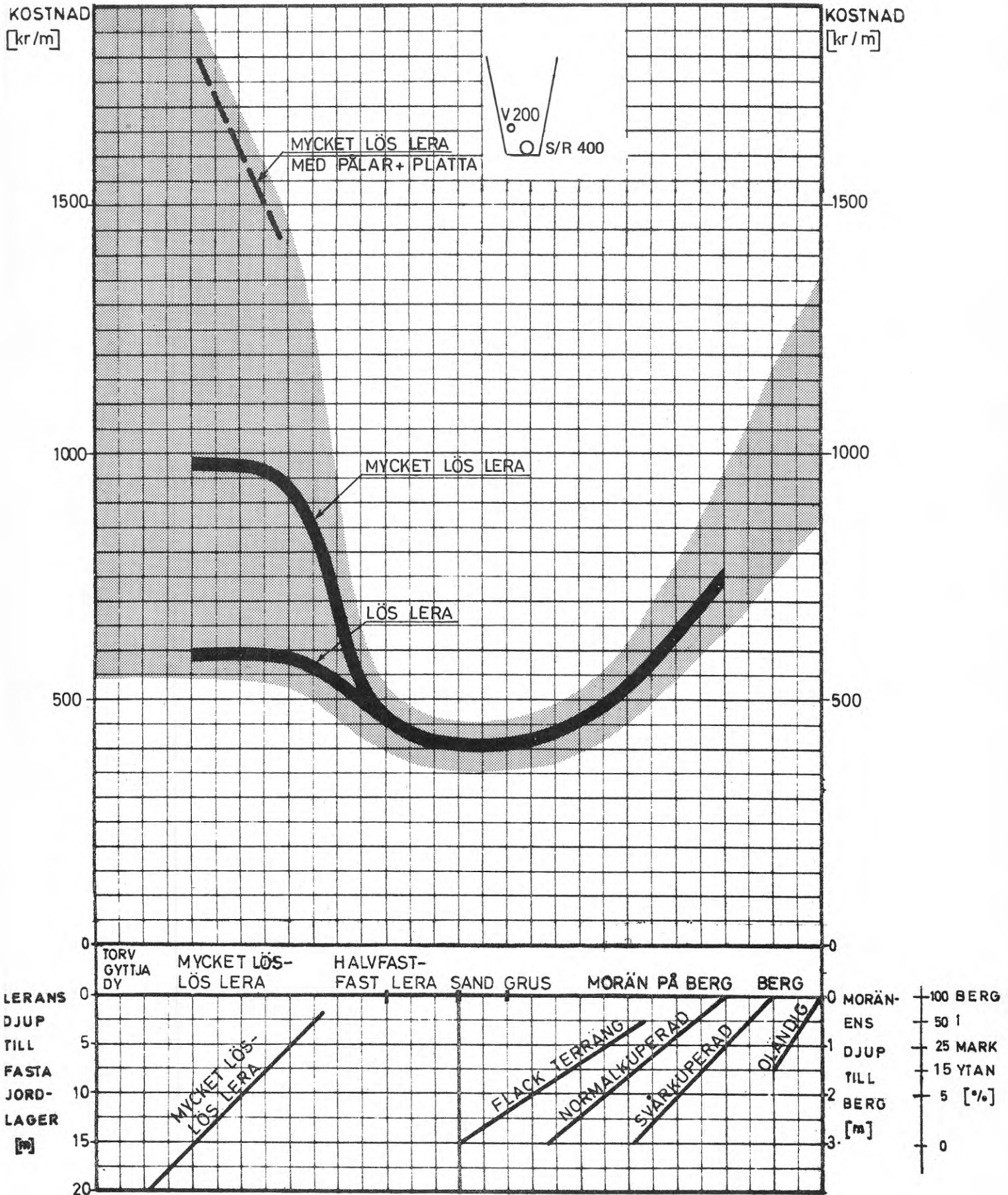

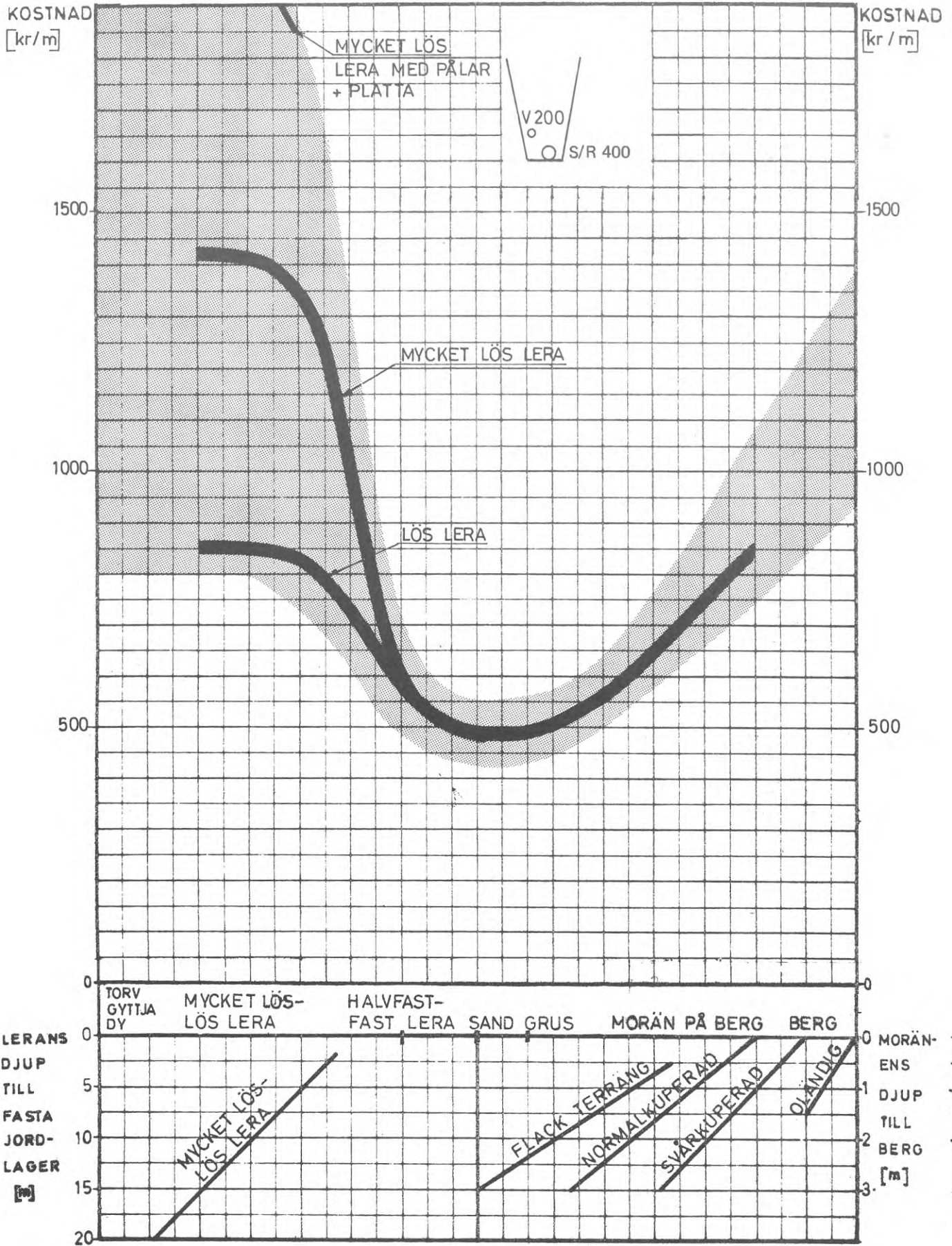



Investeringskostnader  
detaljeringsgrad II + III

5.1 Värmeikulvert  
1 VK 350  
1 ledning med ytter-  
diameter 350 mm

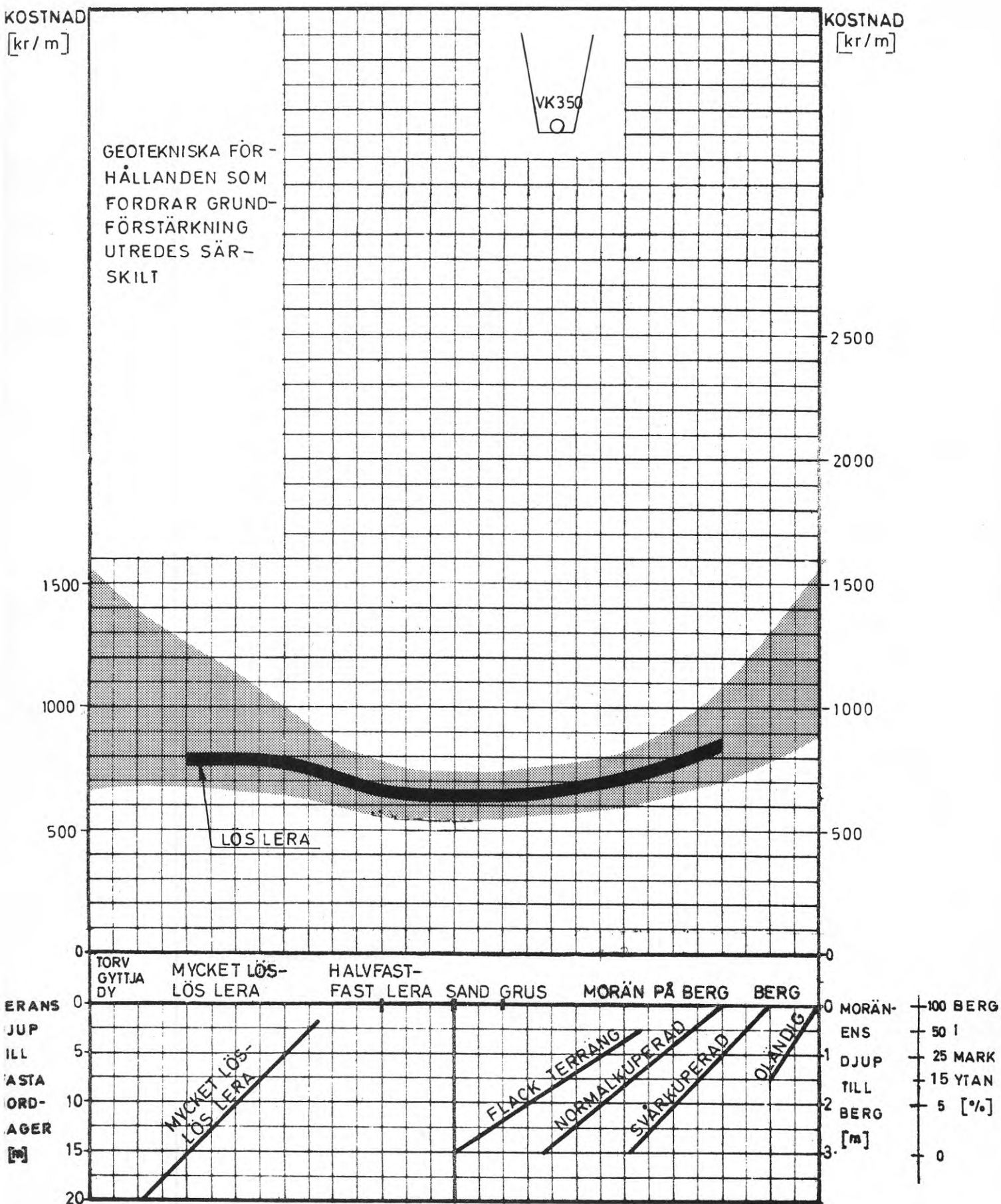

Investeringskostnader  
detaljeringsgrad II + III

5.1 Värme-kulvert  
2 VK 350  
2 ledningar med ytter-  
diameter 350 mm

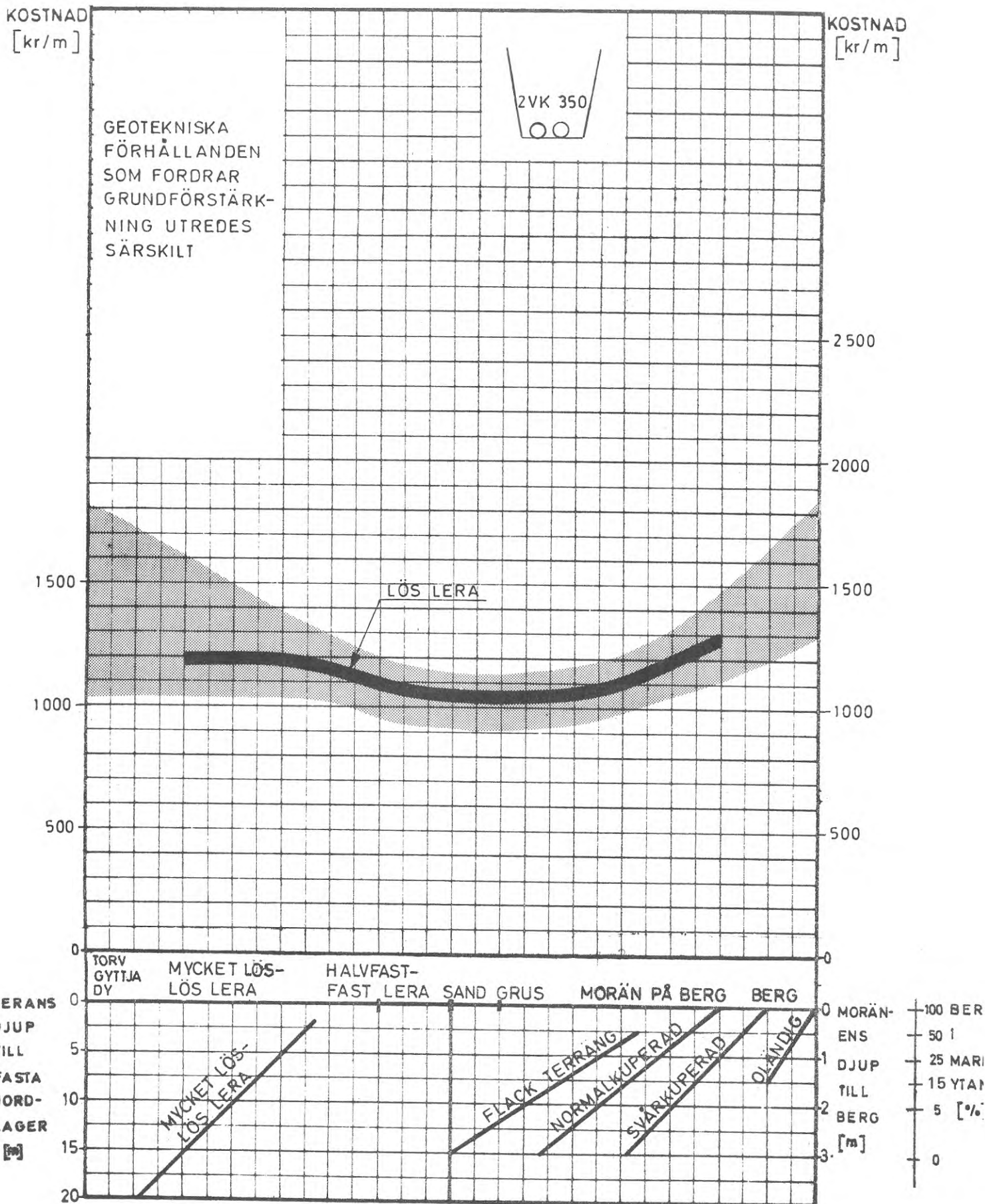

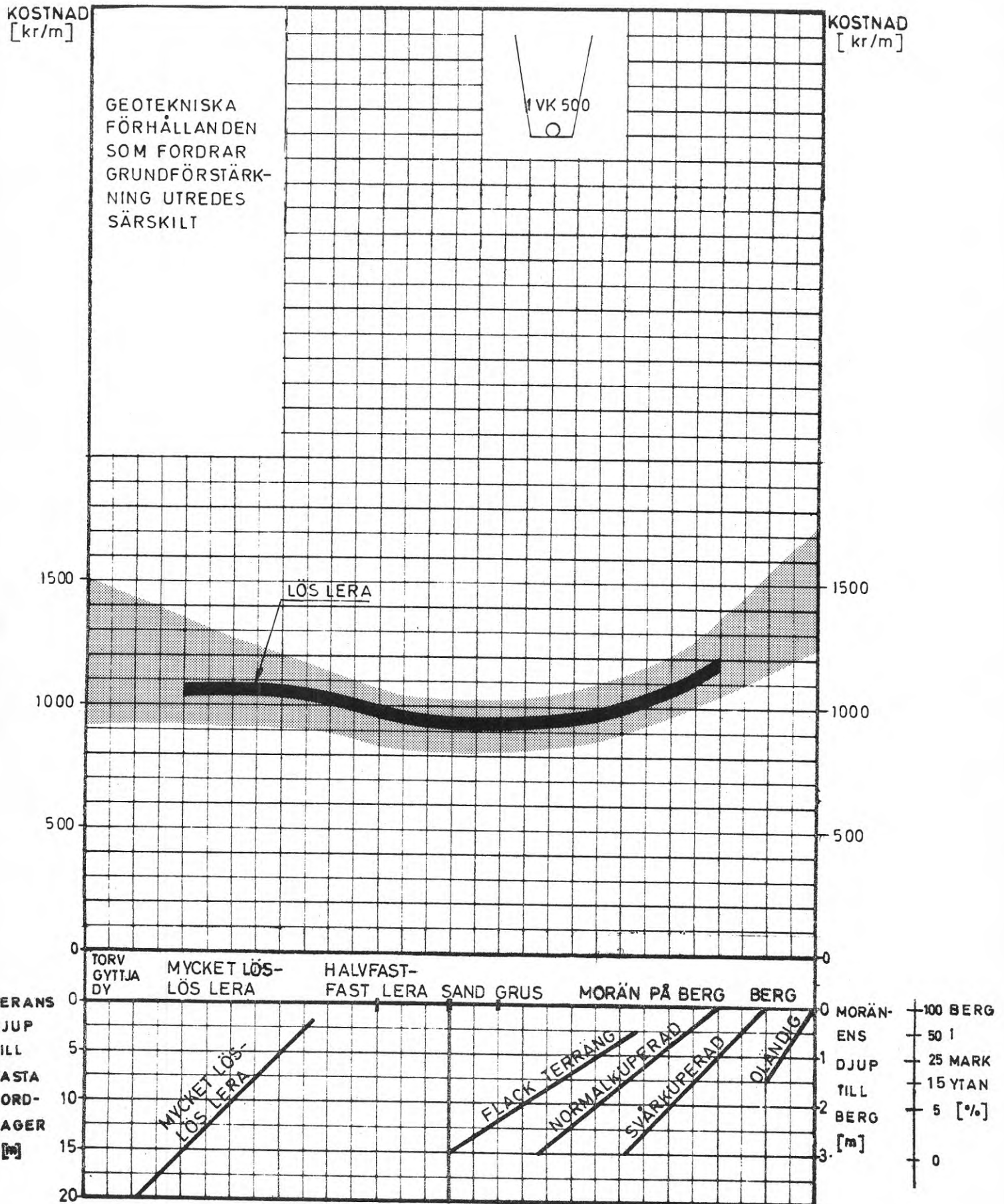

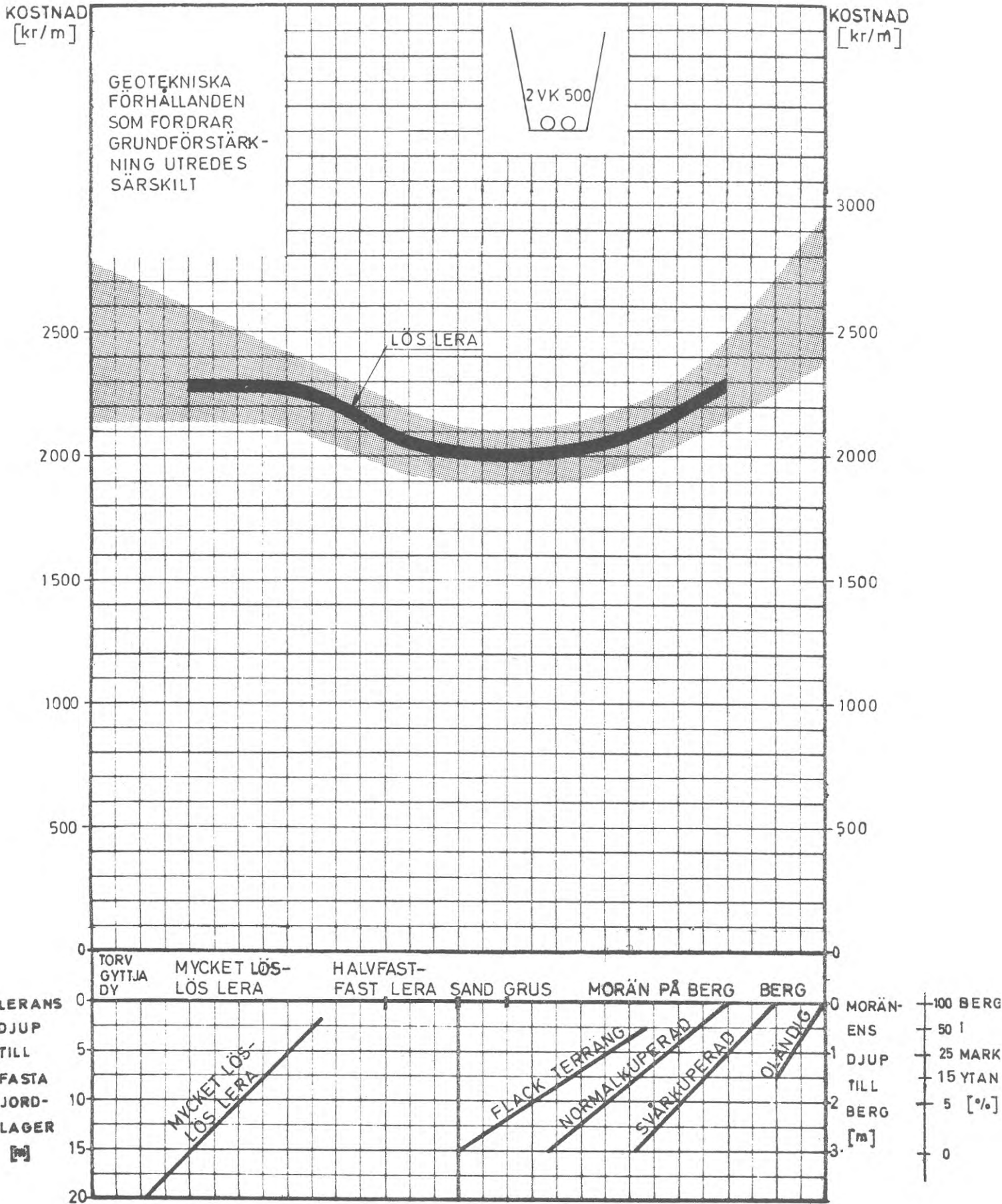

Plankostnadskalkyler Kalkyluppgifter	Tabell	261
	5.1 Värmekulvert 5.2 Undercentral 5.3 Värmecentral 5.4 Bränsle	
Drift- och underhållskostn. detaljeringsgrad II och III		

Tabell 261

5.1-5.3 VÄRMEKULVERT mm,- översiktliga drift och underhållskostnader

KOSTNADSELEMENT	DRIFT- OCH UNDERHÅLLS- KOSTNAD I PROCENT AV INVESTERINGSKOSTNADEN
5.1 VÄRMEKULVERT	0,5 %
5.2 UNDERCENTRAL	1,0 %
5.3 VÄRMECENTRAL	
stora anläggningar	10 %
mindre anläggningar	20-30 %

5.4 BRÄNSLE

Bränslekostnaden i flerfamiljshus kan uppskattningsvis anges till 4-7 kr/m<sup>2</sup> våningsyta och år, vilket förutsätter ett oljepris för eldningsolja 4 på ca 160-180 kr/m<sup>3</sup>. Väsentlig inverkan på bränslekostnaden har också hustyp, boendevanor mm.

Plankostnadskalkyler Kalkyluppgifter	Tabell <span style="float: right;">262-263</span>	
	5.2	Undercentral
Investeringskostnader detaljeringsgrad II och III	5.3	Värmecentral

Tabell 262 UNDERCENTRAL

ANTAL LÄGENHETER	UNDERCENTRALER INVESTERINGSKOSTNAD (tkr)
15	24
30	38
70	50
150	70
300	120

Tabell 263 VÄRMECENTRAL

ANTAL LÄGENHETER (FLERFAMILJSHUS)	ANTAL BOENDE (pers)	VÄRMECENTRAL INVESTERINGSKOSTNAD (Mkr)
200	500	1,6
400	1000	1,7
2000	5000	2,4
4000	10000	3,5
20000	50000	12,2

KRAFTVÄRMEVERK

200 000	200
---------	-----

Plankostnadskalkyler Kalkyluppgifter	Tabell	264-265
	6.	Sophantering
Investeringskostnader och årliga kostnader detaljeringsgrad I-II		

Exempel på sophanteringskostnader för olika soptransportsystem hämtade från några dispositionsplaneutredningar. De i exemplet ingående kostnaderna måste i andra kalkylsammanhang användas med urskiljning.

Tabell 264 INVESTERINGSKOSTNADER

Alternativ	Kostnad	
	(kr/100m <sup>2</sup> vy)	(kr/småhus)
1. <u>Manuell transport</u> Soprum	100 - 300	100 - 500
2. <u>Sopsug</u> (flerfamiljshus) Maskinutrustning Rörssystem Ventilutrustning m m	2000 - 2500	-

Tabell 265 ÅRLIGA KOSTNADER

Alternativ	Kostnad	
	(kr 100 m <sup>2</sup> vy)	(kr/småhus)
1. <u>Manuell transport</u> Hämtning (lätt-svårhämtat)	100 - 150	100 - 250
2. <u>Sopsug</u> (flerfamiljshus) Kapitalkostnader (annuitet 8 %) Drift, repr. och underhåll Bortforsling	160 - 200 25 - 30 40 - 20	







4. KOSTNADSKALKYLUPPGIFTER  
INNEHÅLLSFÖRTECKNING

DETALJERINGSGRAD III  
(DETALJPLANENIVÅ)

Kostnadselement enligt mall	Investeringskostnader	Drift- och underhålls- kostnader Trafikantkostnader
1. BEBYGGELSEOMRÅDEN		
1.1 BOSTADSOMRÅDEN		
1.11 Grovplanering och grundberedning	DIAGRAM 301-304	Lämnas inte
1.12 Finplanering, Tomt- utrustning	DIAGRAM 305	Se TABELL 206
1.13 Kvartersvägar och parkering	Se TABELL 205 och 105	Se TABELL 206, 106 och 107 samt DIAGRAM 107
1.14 Kvartersledning	DIAGRAM 301-304	Se TABELL 141
1.15 Byggnader	Lämnas inte	Lämnas inte
1.16 Offentlig service	Lämnas inte	Lämnas inte
1.17 Övrigt	Lämnas inte	Lämnas inte
1.19 Individuell trafik Kollektiv trafik Godstransporter	-	Se under punkt 3.3, 3.4 och 3.5
1.2 ARBETSOMRÅDEN, CENTRUMOMRÅDEN, ÖVRIGA BEBYGGELSE- OMRÅDEN	Lämnas inte, jämför dock under punkt 1.1 i valda delar	Lämnas inte, jämför dock under punkt 1.1 i valda delar
2. GRÖNOMRÅDEN		
2.1 PARKOMRÅDEN	Se TABELL 216	Se TABELL 217
2.2 IDROTTS- OCH RE- KREATIONSOMRÅDEN	Lämnas inte	Lämnas inte
2.3 NATURMARKSOMRÅDEN M.M.	Lämnas inte	Lämnas inte
3. TRAFIK		
3.1 TRAFIKLEDER OCH GATOR		
3.11 Väg	DIAGRAMÖVERSIKT i TABELL 306	TABELL 309
3.12 Bro, tunnel m.m.	Lämnas inte	Lämnas inte
3.13 Trafikplats, vändplats	TABELL 310	Lämnas inte
3.14 Parkering, hållplats	Se DIAGRAM 105	Se TABELL 106
3.15 Skydd	Se DIAGRAM 224 och 225	Se TABELL 217
3.16 Trafikövervakning	Lämnas inte	Lämnas inte

4. KOSTNADSKALKYLUPPGIFTER  
INNEHÅLLSFÖRTECKNING (forts.)

DETALJERINGSGRAD III  
(DETALJPLANENIVÅ)

Kostnadselement enligt mall	Investerings- kostnader	Drift- och underhålls- kostnader Trafikantkostnader
3.2 GÅNG- OCH CYKELVÄGAR		
3.21 Väg	DIAGRAM 311	TABELL 309
3.22 Bro, tunnel m.m.	DIAGRAM 312-314 se även TABELL 230	Lämnas inte
3.3 INDIVIDUELL TRAFIK	Lämnas inte	Lämnas inte
3.4 KOLLEKTIV TRAFIK	Lämnas inte	Lämnas inte
3.5 GODSTRANSPORTER	Lämnas inte	Lämnas inte
3.6 ÖVRIGA TRANSPORTER	Lämnas inte	Lämnas inte
4. VATTEN OCH AVLOPP		
4.1 LEDNINGAR	DIAGRAMÖVERSIKT i TABELL 315	Se TABELL 141
5. VÄRME		
5.1 VÄRMEKULVERT	Se DIAGRAM 257-260	Se TABELL 261
5.2 UNDERCENTRAL	Se TABELL 262	Se TABELL 261
5.3 VÄRMECENTRAL	Se TABELL 263	Se TABELL 261
5.4 BRÄNSLE	-	Se TABELL 261
6. SOPHANTERING	Lämnas inte	Lämnas inte
7. EL	Lämnas inte	Lämnas inte
8. TELE	Lämnas inte	Lämnas inte
9. ÖVRIGA FÖRSÖRJNINGS- SYSTEM	Lämnas inte	Lämnas inte
10. RÅMARK, HINDER M.M.	Lämnas inte	
11. PLANLÄGGNING, FASTIGHETSILDNING M.M.	TABELL 343 och 344	-

Enhetskostnaden avser s.k. traditionell plan i vad avser kvartersgränsens läge och förbindelsepunktens placering.

För kalkyluppgifter med andra förutsättningar se exempel, s. 23

Plankostnads-kalkyler  
Kalkyluppgifter

Investeringskostnader  
detaljeringsgrad III

Diagram (201)

301

1.11 Grovplanering och grundberedning +  
1.14 Kvartersledning  
Småhus med källare

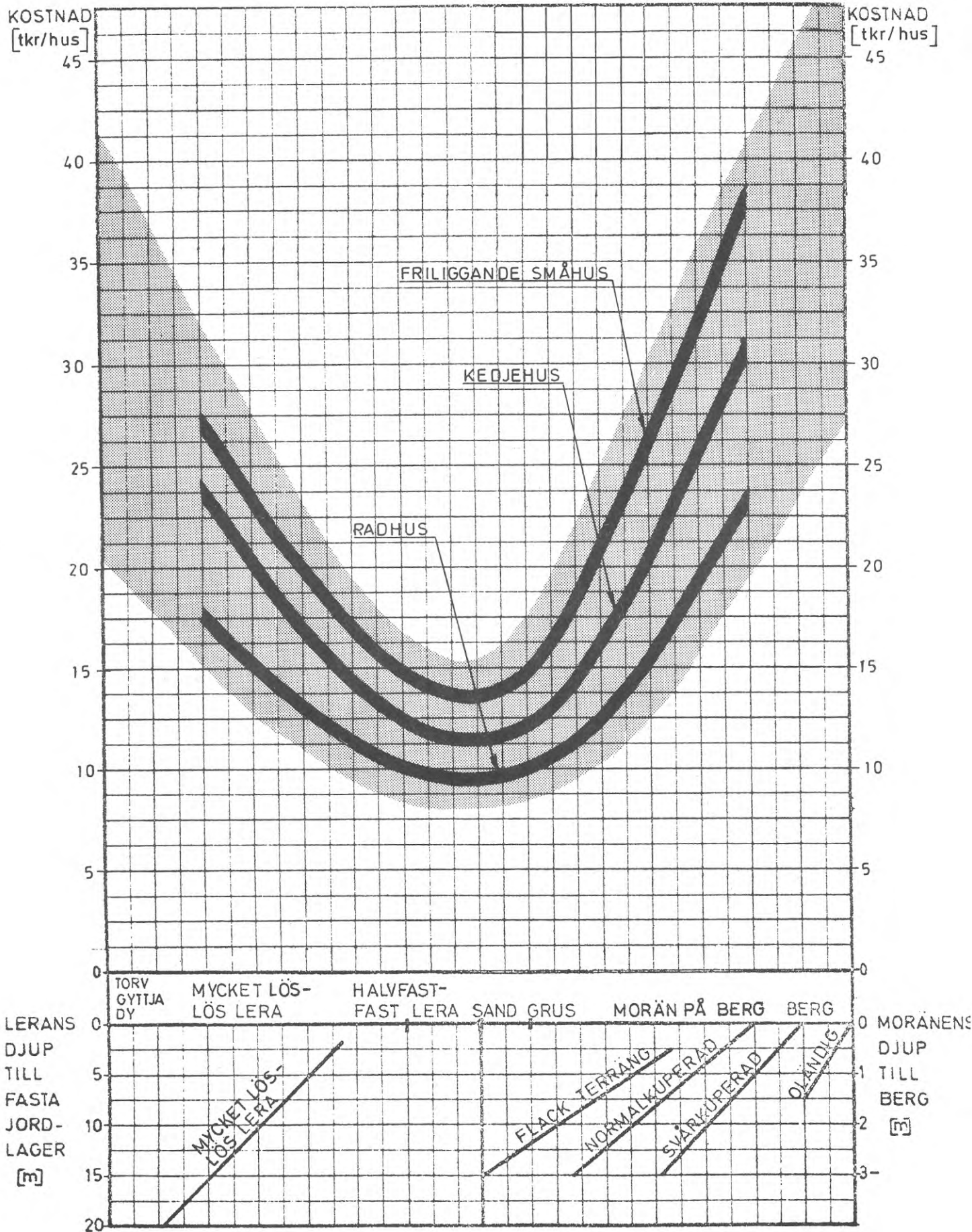

Enhetskostnaden avser s.k. traditionell plan i vad avser kvartersgränsens läge och förbindelsepunktens placering.

För kalkyluppgifter med andra förutsättningar se exempel, s. 23

Plankostnadskalkyler  
Kalkyluppgifter

Investeringskostnader  
detaljeringsgrad III

Diagram (202)

302

1.11 Grovplanering och grundberedning +  
1.14 Kvartersledning  
Småhus utan källare

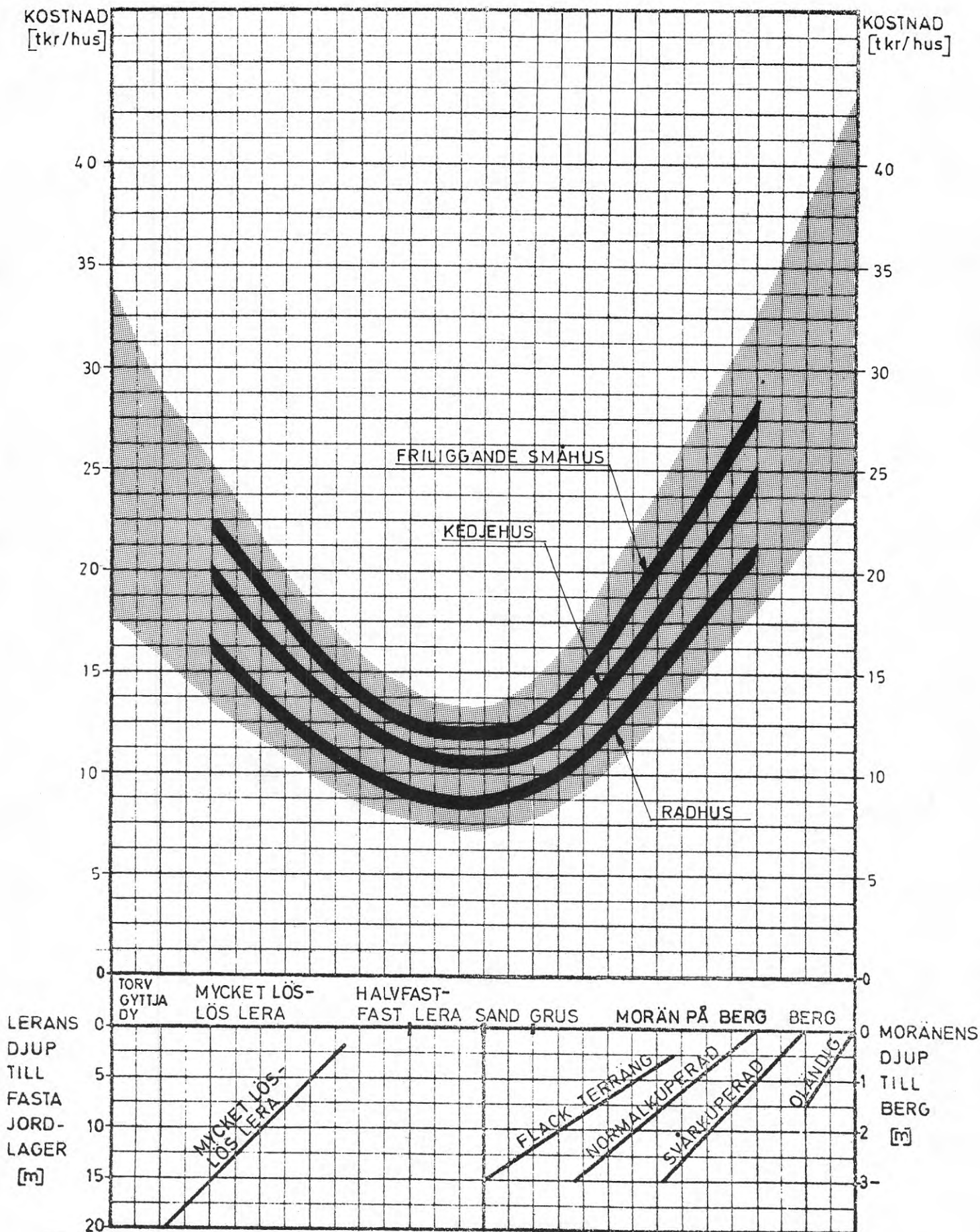

Enhetskostnaden avser s.k. traditionell plan i vad avser kvartersgränsens läge och förbindelsepunktens placering.

För kalkyluppgifter med andra förutsättningar se exempel, s. 23

Plankostnadskalkyler  
Kalkyluppgifter

Investeringskostnader  
detaljeringsgrad III

Diagram (203)

303

1.11 Grovplanering och grundberedning +  
1.14 Kvartersledning  
Flerfamiljshus med källare

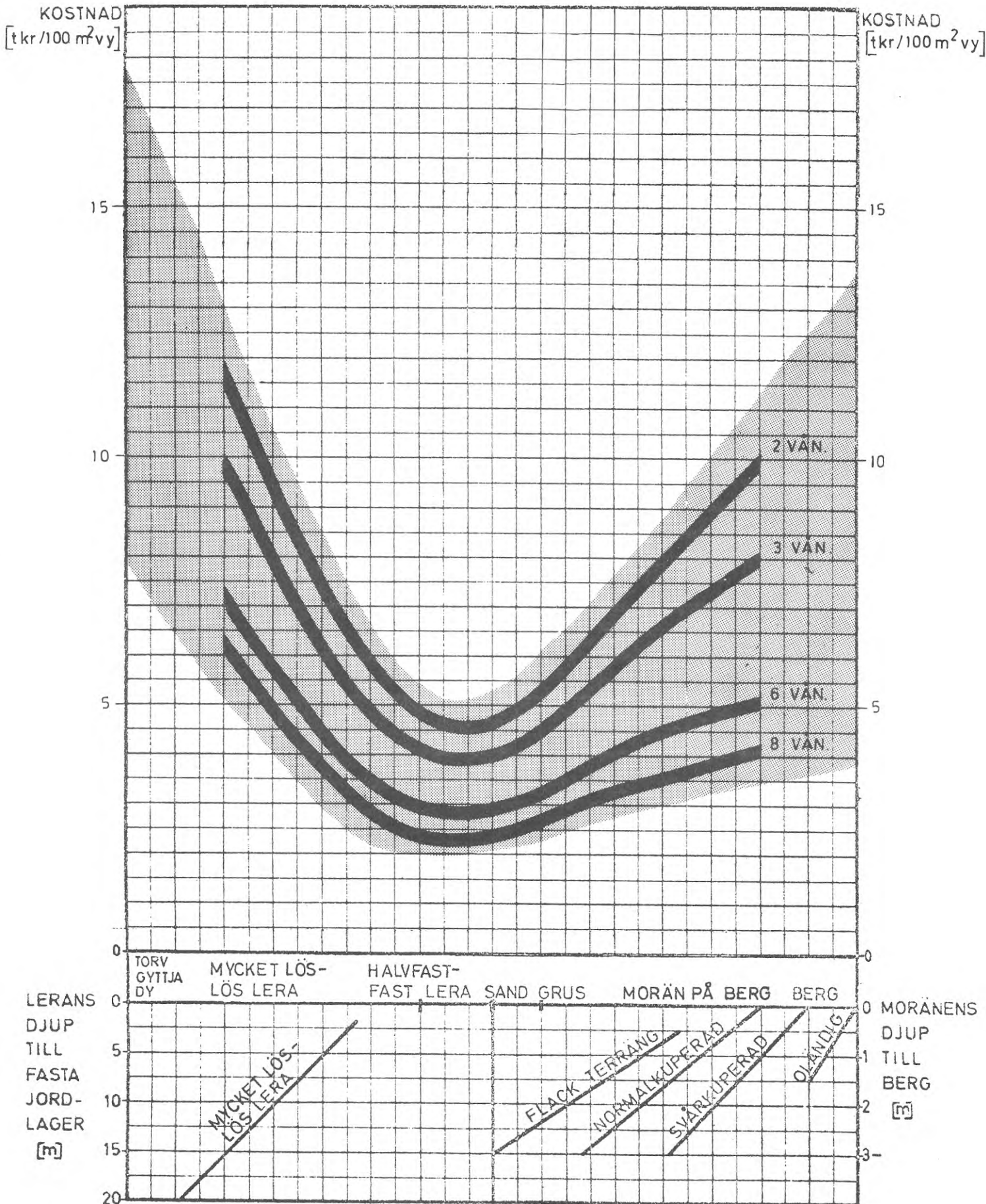

Enhetskostnaden avser s.k. traditionell plan i vad avser kvartersgränsens läge och förbindelsepunktens placering.

För kalkyluppgifter med andra förutsättningar se exempel, s. 23

Plankostnadskalkyler  
Kalkyluppgifter

Investeringskostnader  
detaljeringsgrad III

Diagram (204)

304

1.11 Grovplanering och grundberedning +

1.14 Kvartersledning  
Flerfamiljshus utan källare

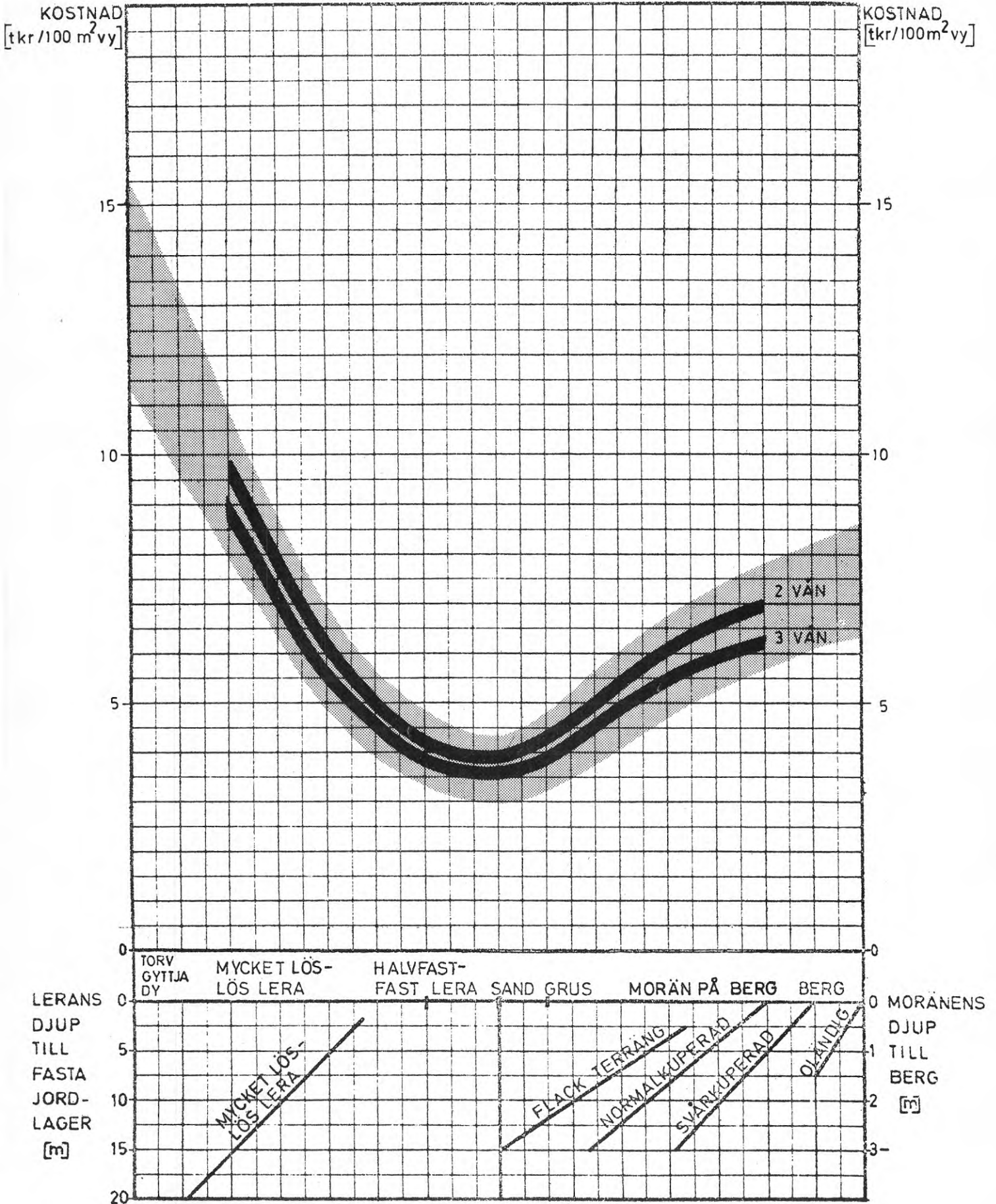

Enhetskostnaden avser s.k. traditionell plan i vad avser kvartersgränsens läge.

För kalkyluppgifter med andra förutsättningar se exempel s. 23

Plankostnadskalkyler  
Kalkyluppgifter

Investeringskostnader  
detaljeringsgrad III

Diagram

305

1.12 Finplanering,  
Tomtutrustning

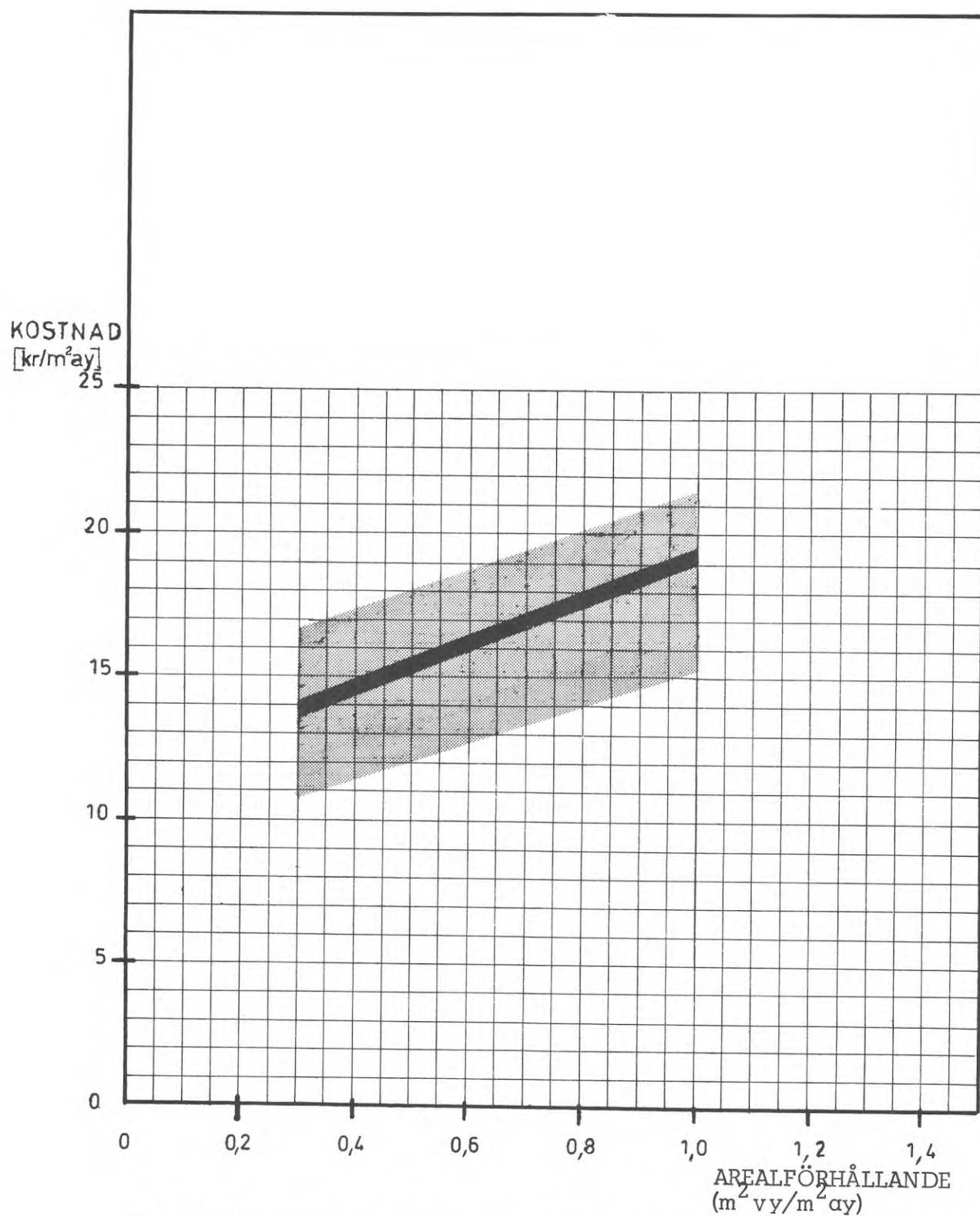

ay = Anläggningsyta (kvartersyta - byggnadsyta)

Anm: Arealförhållandet ligger för flerfamiljshus normalt (i 50% av planeringsfallen) mellan värdena 0,4 och 0,8.



Plankostnadskalkyler Kalkyluppgifter	Tabell	306
	3.1	Trafikleder och gator Diagramöversikt
Investeringskostnader detaljeringsgrad III		

Kostnadselement		Hänvisning
TRAFIKLED		
GATA		
Matarled	4 körfält (18 m)	Se DIAGRAM 219
Matarled	2 körfält (9 m)	DIAGRAM 307
Matarled	2 körfält (8 m)	DIAGRAM 307
Entré- och angöringsgata	2 körfält (9 m)	DIAGRAM 308
Entré- och angöringsgata, (bussgata)	2 körfält (7,5 m)	DIAGRAM 308

Beträffande övriga leder se diagramöversikt i TABELL 218.

Investeringskostnader  
detaljeringsgrad III

3.11 Väg

Matarled med 2 körfält  
(9 m)  
Matarled med 2 körfält  
(8 m)

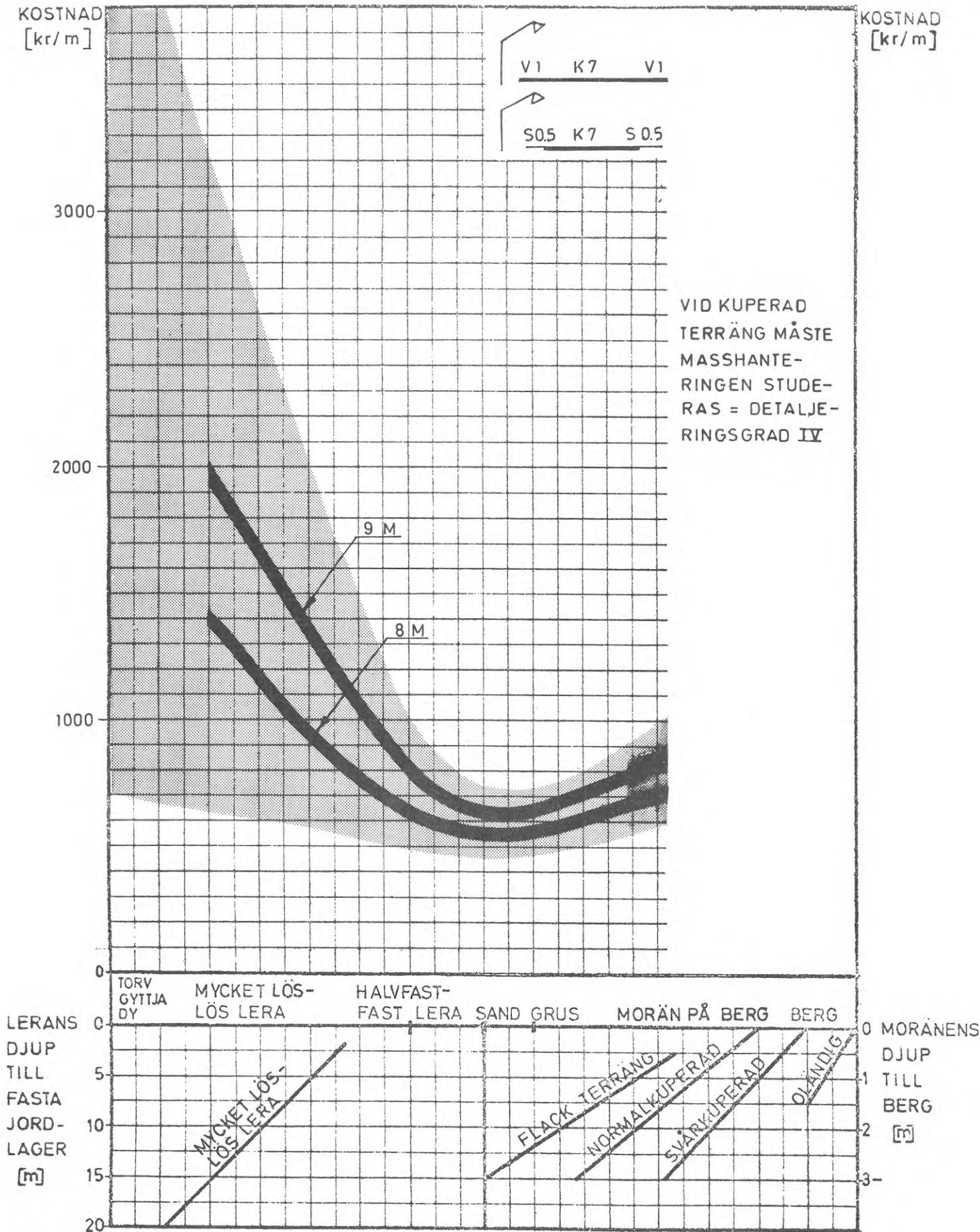

3.11 Väg

Entré – och angöringsgata  
med 2 körfält (9 m)

Entré – och angöringsgata  
med 2 körfält (7,5 m)

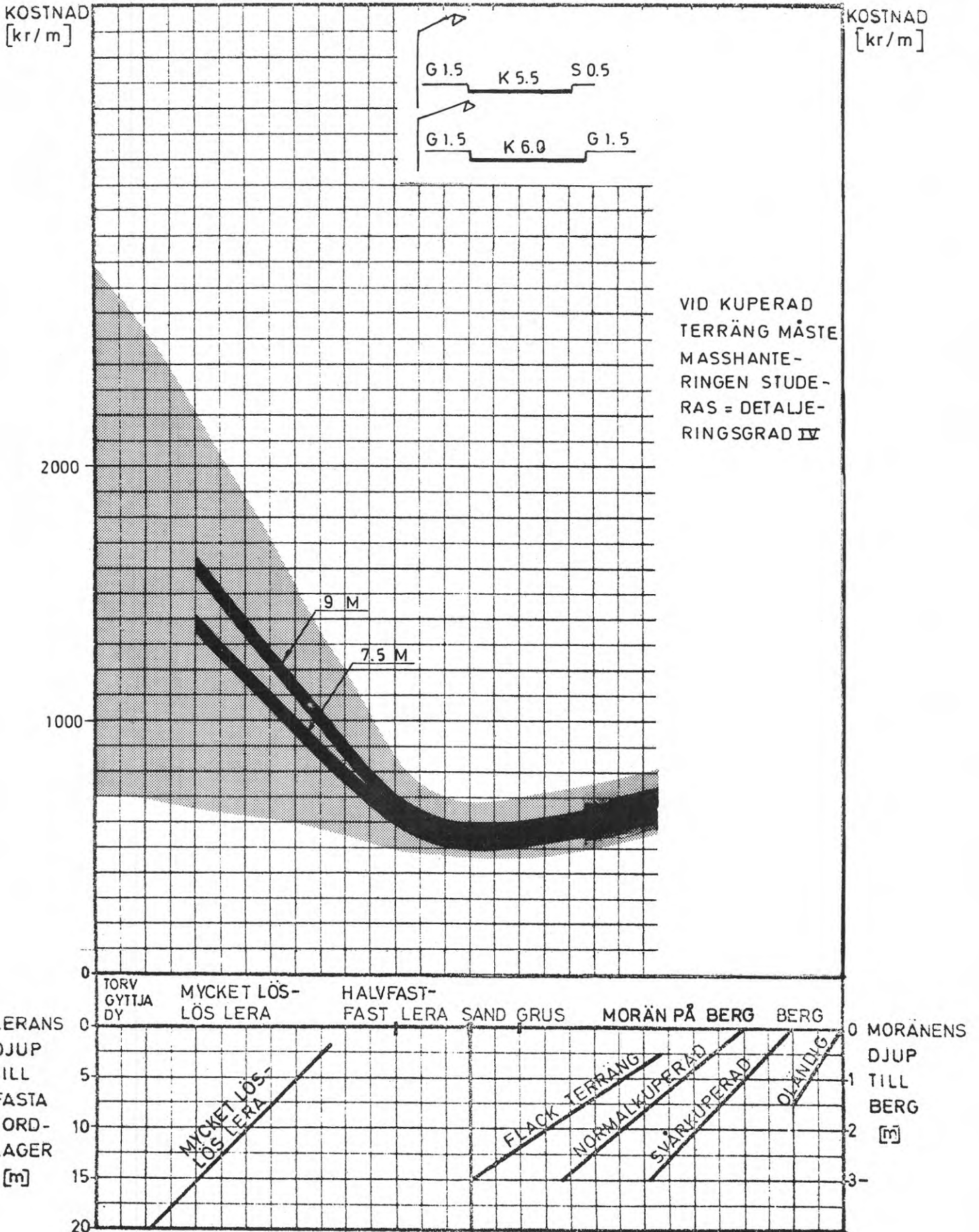

Plankostnadskalkyler Kalkyluppgifter	Tabell	(117)	(221)	309
	3.1	Trafikleder och gator		
Årliga kostnader detaljeringsgrad I-III				

### Trafikleder och gator

I Vägplan 70, bilaga 2, kapitel 8 behandlas driftkostnader för trafikleder. Den årliga driftkostnaden utslaget på trafikledernas körbaneyta varierar i de flesta fall mellan 1,50 och 3,00 kr/m<sup>2</sup> (1968). Till följd av begränsad medelstilldelning har dock statsbidragen inte kunna hållas på denna nivå. För Stockholm låg motsvarande belopp på ca 6,00 kr/m<sup>2</sup>

Vid översiktliga kalkyler kan följande tabell tjäna som vägledning.

Drift- och underhållskostnader kr per meter led.

Typ av led	Underhåll	Renhållning	Belysning	Sammanlagt
Matarled (8-9 m)	4-5	16-18	4-5	25-30
Angörings- och entrégata (7-9 m)	3-4	14-16	4-5	20-25
Entrégata (5 m)	3	8	5	15-20
Bussgata	3	8	5	15-20
Gångväg	1	5	5	10-15

Inom centrumområden är renhållningskostnaderna inklusive snöröjningskostnader o.d. större än vad som anges i tabellen på grund av ökad nedskräpning, ökat krav på renhållning samt nödvändigheten av att köra bort snö från trånga ytor. För centrumområden har konstaterats att kostnaderna kan vara ca 3 gånger större än motsvarande kostnader för matarled i bostadsområde.

Plankostnadskalkyler Kalkyluppgifter	Tabell	(223)	310
	3.13	Trafikplatser Gatukors med trafik- signaler, övergångsställen	

TYP AV KORSNING,  
ÖVERGÅNGSSTÄLLE

KOSTNAD  
Kr/signalanläggning

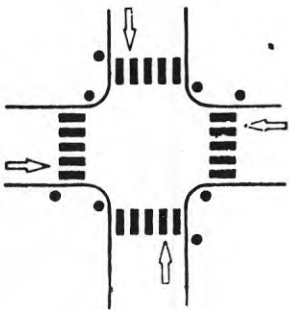

Gatukors

Utan refuger

a) tidsstyrd signal	40 000
b) fordonsstyrd signal	60 000

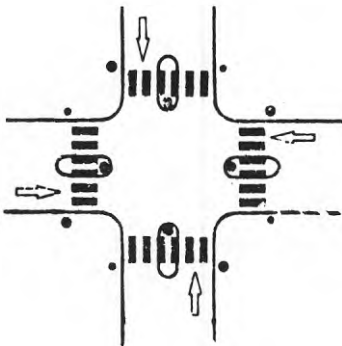

Med refuger

a) tidsstyrd signal	50 000
b) fordonsstyrd signal	80 000

Övergångsställe



Utan refug

a) obevakat	1 000
b) tidsstyrd signal	12 000



Med refug

a) obevakat	2 000
b) tidsstyrd signal	15 000

Anm. Prisuppgifterna omfattar inte kostnader för samordning, styrcentraler o.d. Kostnaderna för sådana anläggningar måste särskilt utredas från fall till fall.

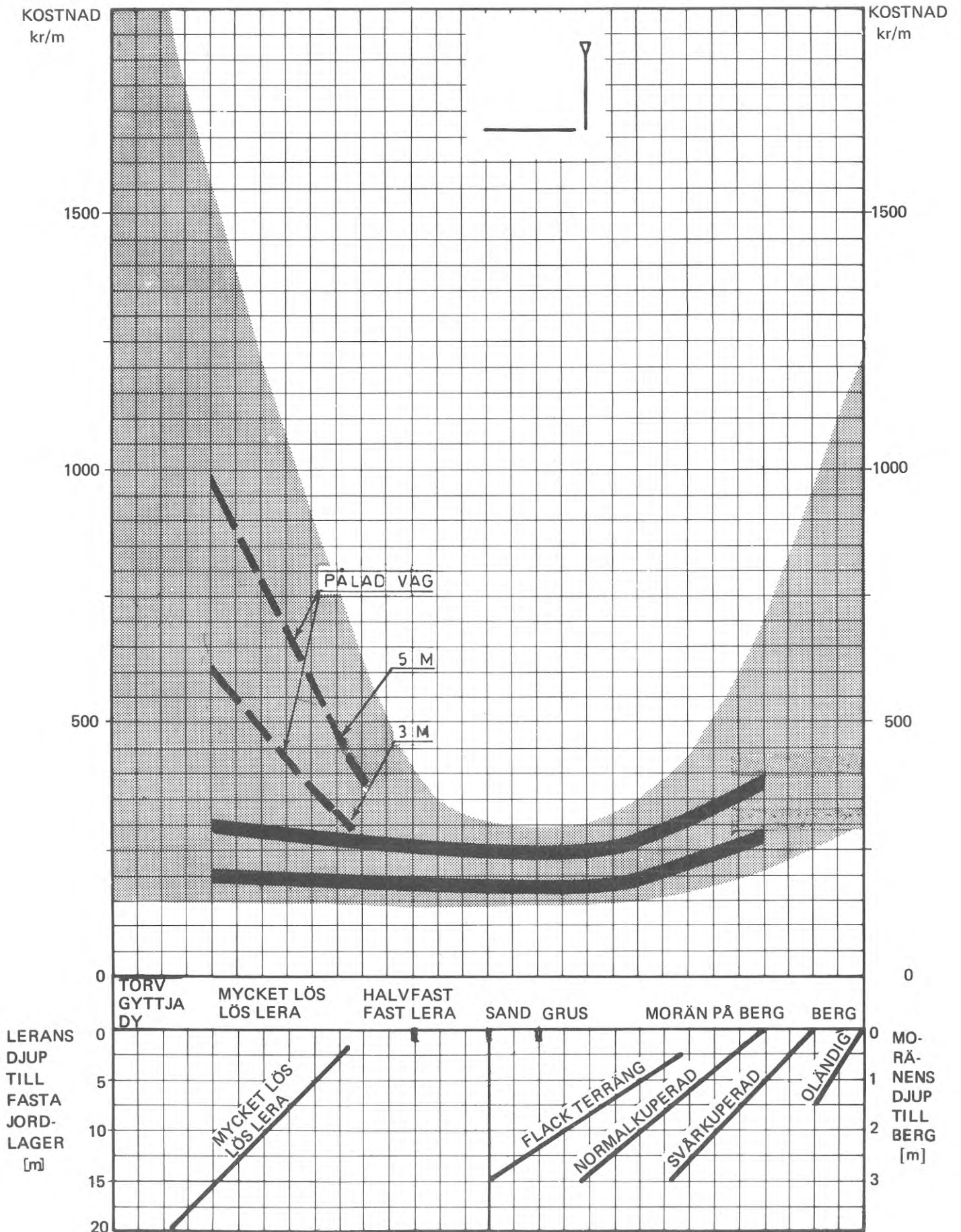

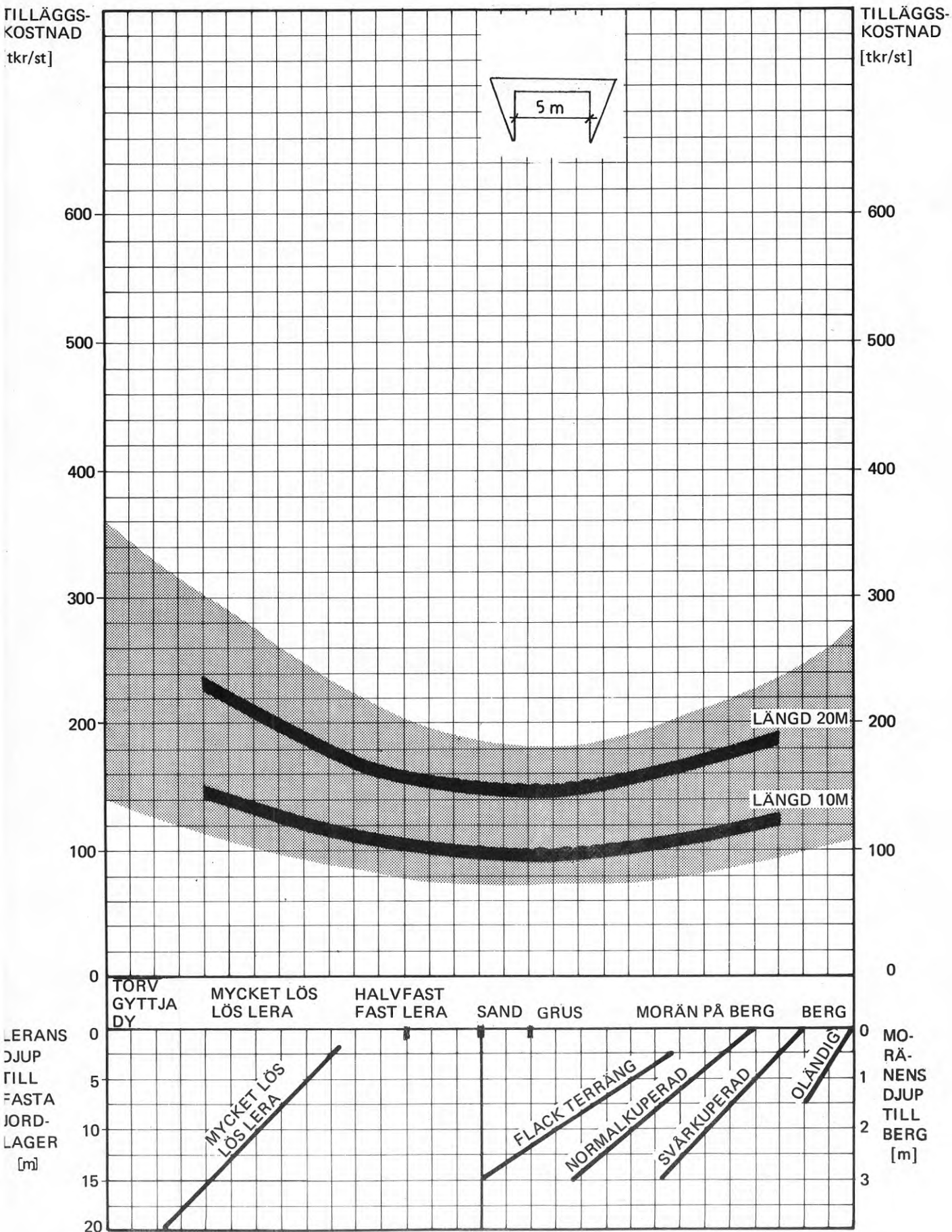

Investeringskostnader  
detaljeringsgrad III

3.22 Gångtunnel  
Spännvidd 7 m  
Fri höjd 2,5 m

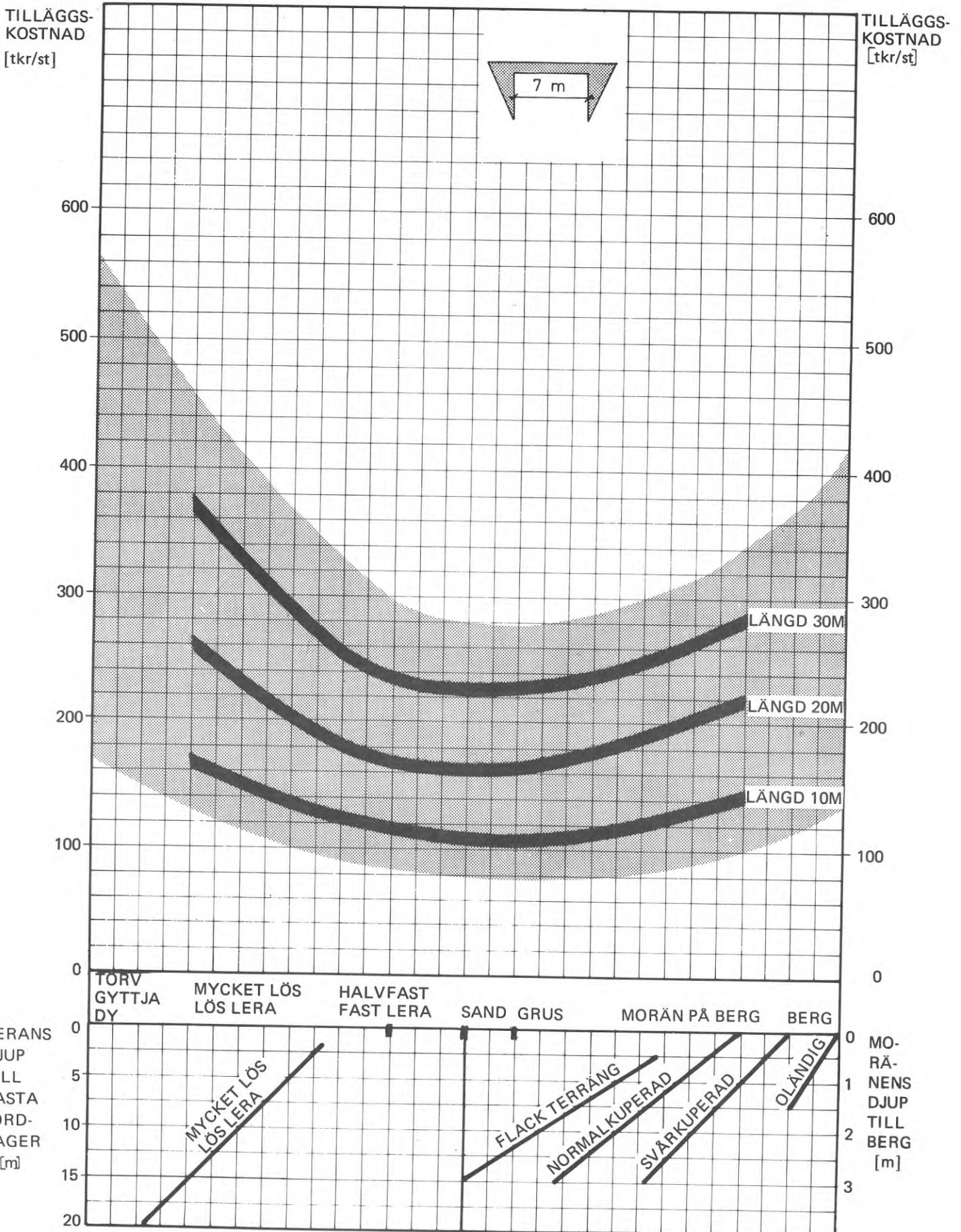



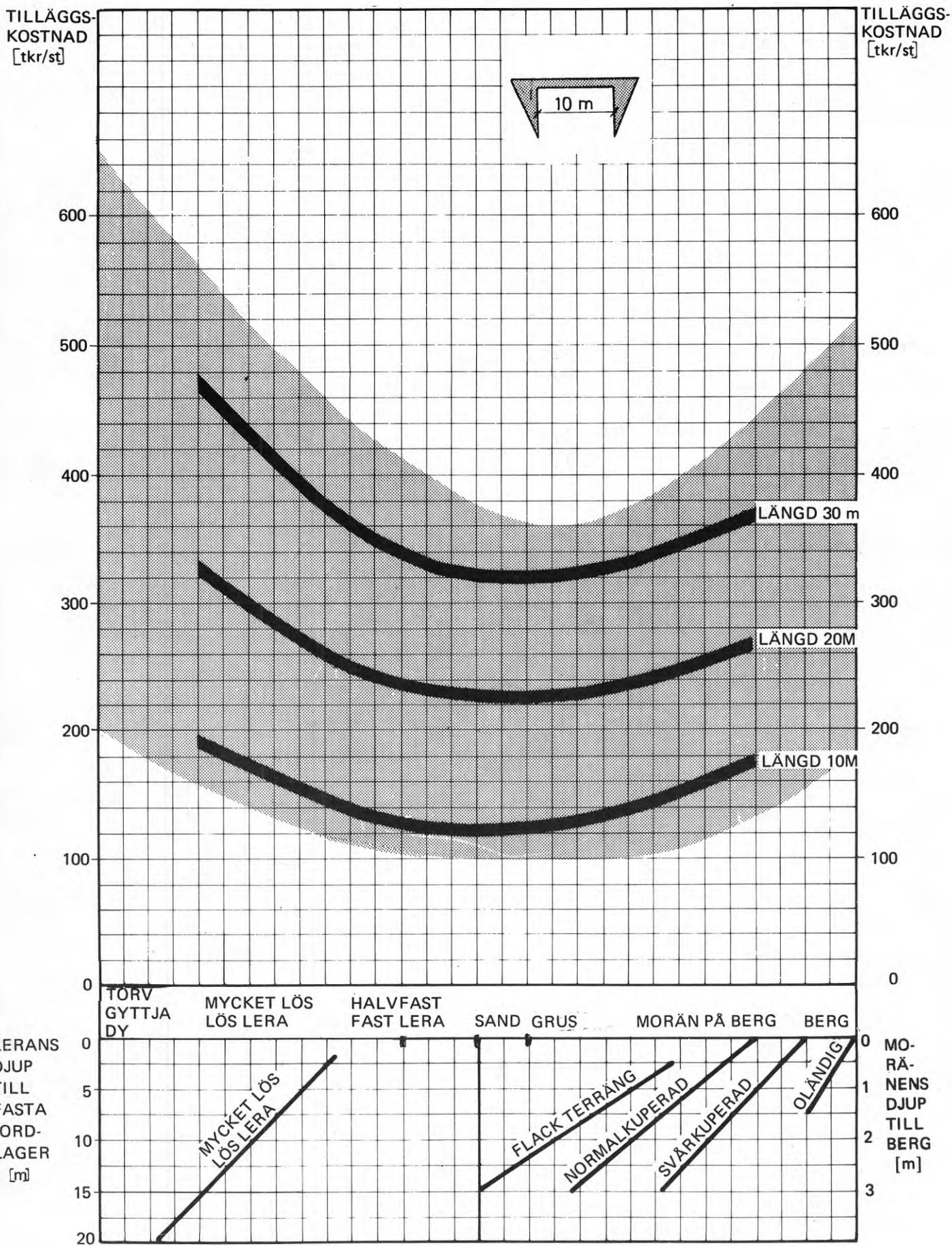

Plankostnadskalkyler Kalkyluppgifter	Tabell		315
	4.1	Ledningar Sammanställning över diagram	

Ledning,  
ledningskombination

Diagram nr

Enkel ledning	Frostfritt djup (m)	
V 50	1,3	DIAGRAM 316
	1,8	DIAGRAM 317
	2,3	DIAGRAM 318
V150	1,3	DIAGRAM 319
	1,8	DIAGRAM 320
	2,3	DIAGRAM 321
S/R 225	1,3	DIAGRAM 322
	1,8	DIAGRAM 323
	2,3	DIAGRAM 324
S/R 400	1,3	DIAGRAM 325
	1,8	DIAGRAM 326
	2,3	DIAGRAM 327
Ledningskombinationer	Frostfritt djup (m)	
V100+S225+R225	1,3	DIAGRAM 328
	1,8	DIAGRAM 329
	2,3	DIAGRAM 330
V200+S300+R400	1,3	DIAGRAM 331
	1,8	DIAGRAM 332
	2,3	DIAGRAM 333
V200+S300+R600 <sup>a)</sup>	1,3	DIAGRAM 334
	1,8	DIAGRAM 335
	2,3	DIAGRAM 336
V100+S/R225	1,3	DIAGRAM 337
	1,8	DIAGRAM 338
	2,3	DIAGRAM 339
V200+S/R400	1,3	DIAGRAM 340
	1,8	DIAGRAM 341
	2,3	DIAGRAM 342

a) R600–R1200

Beträffande övriga typer av ledningar se diagramöversikt i TABELL 231.

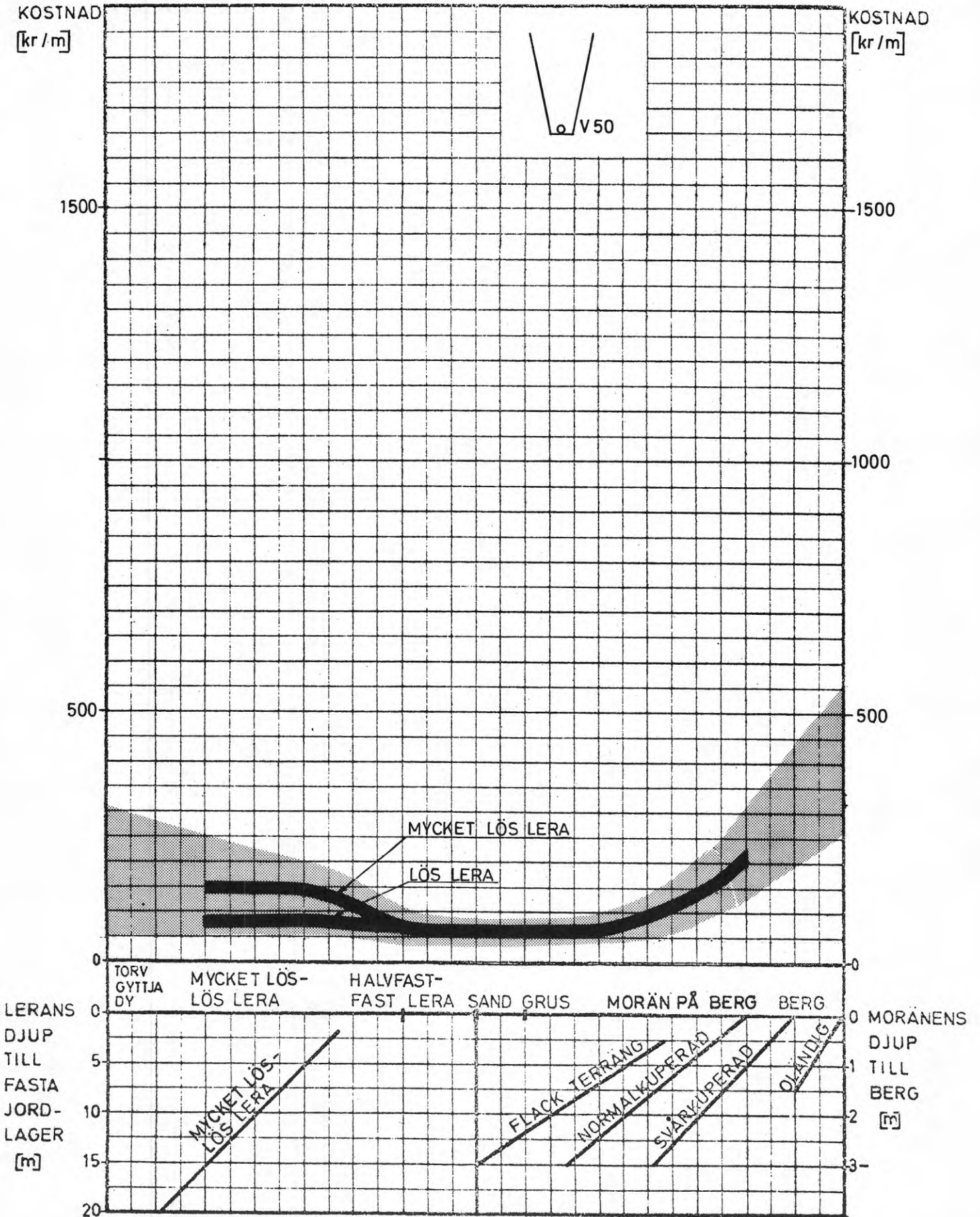

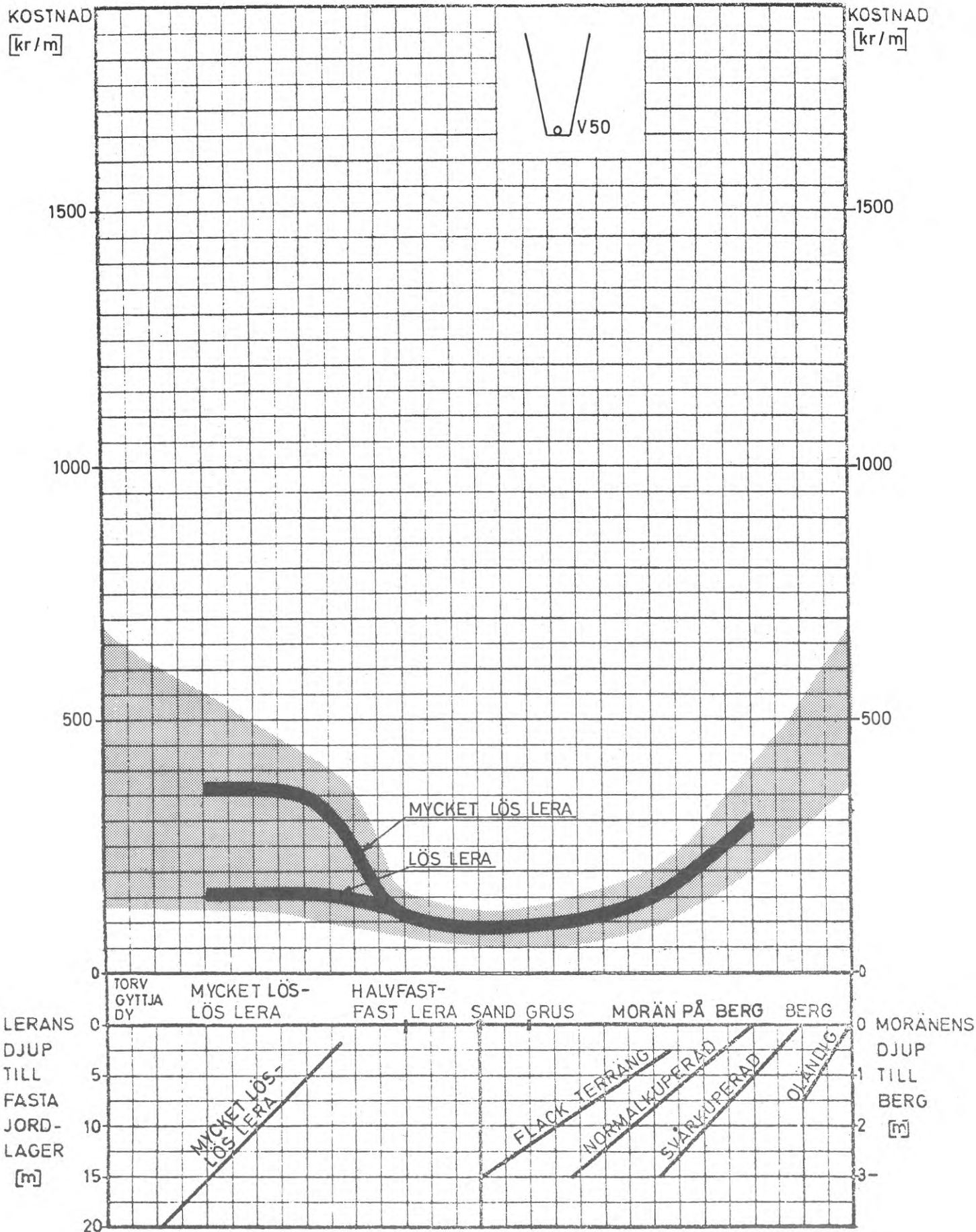

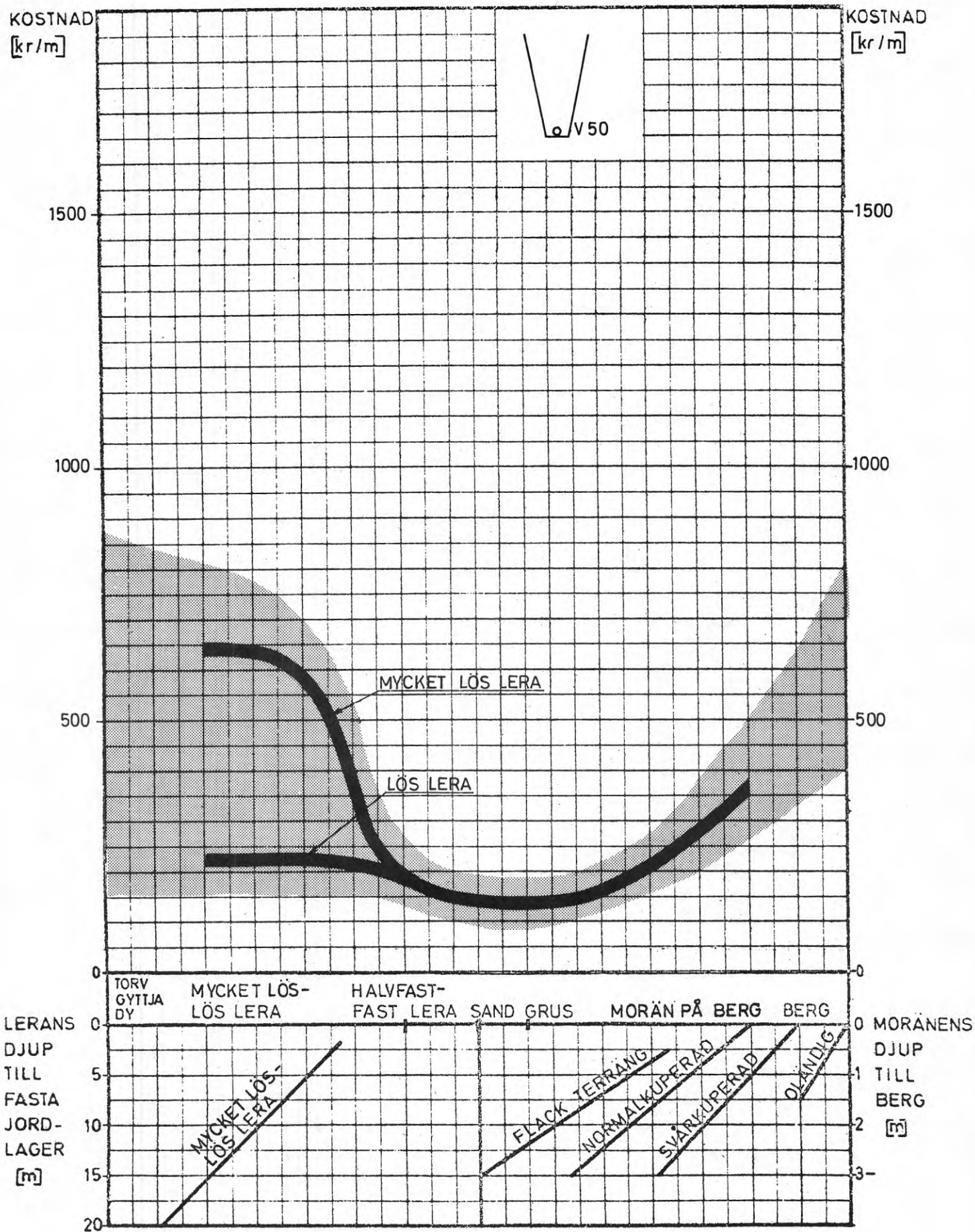

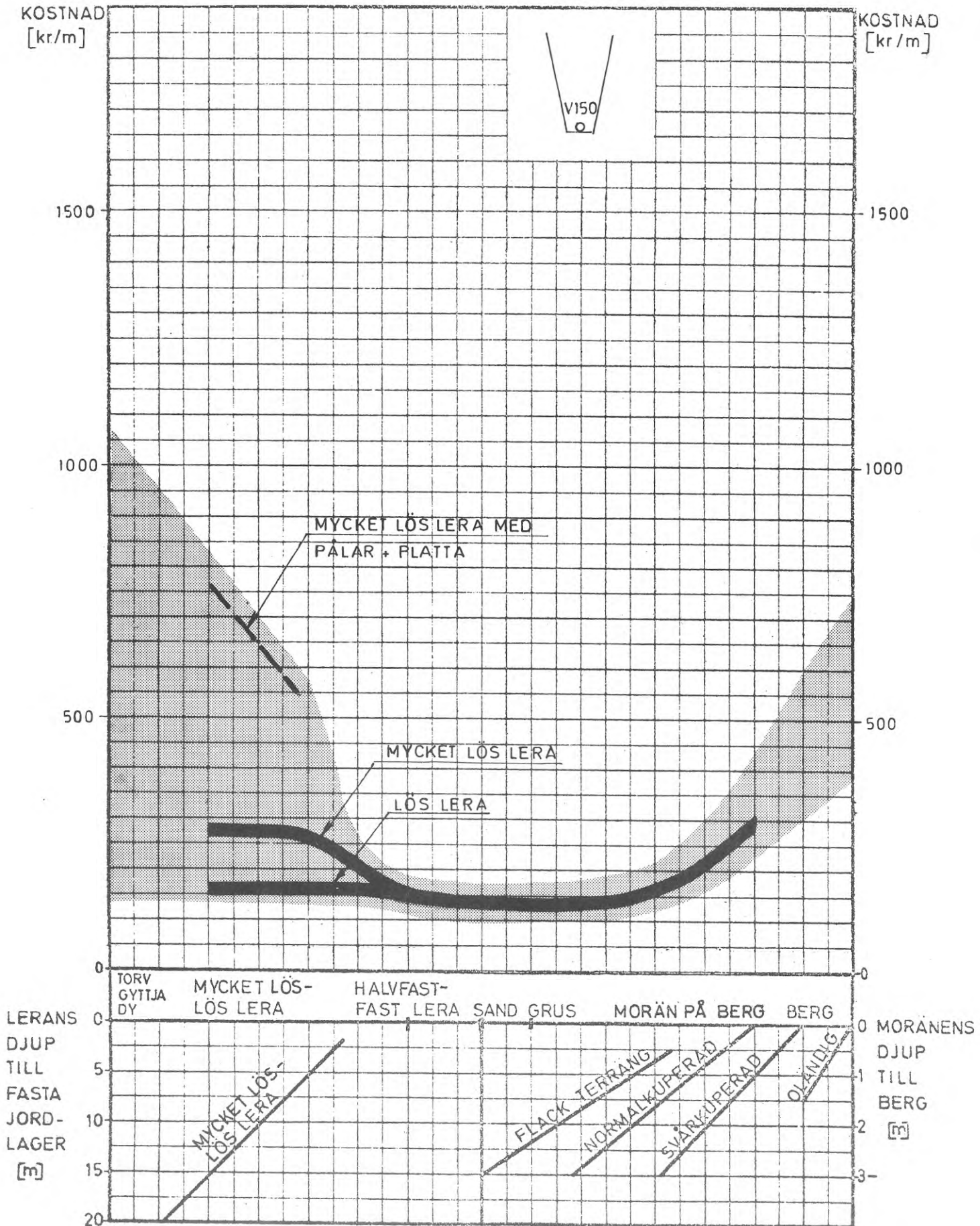

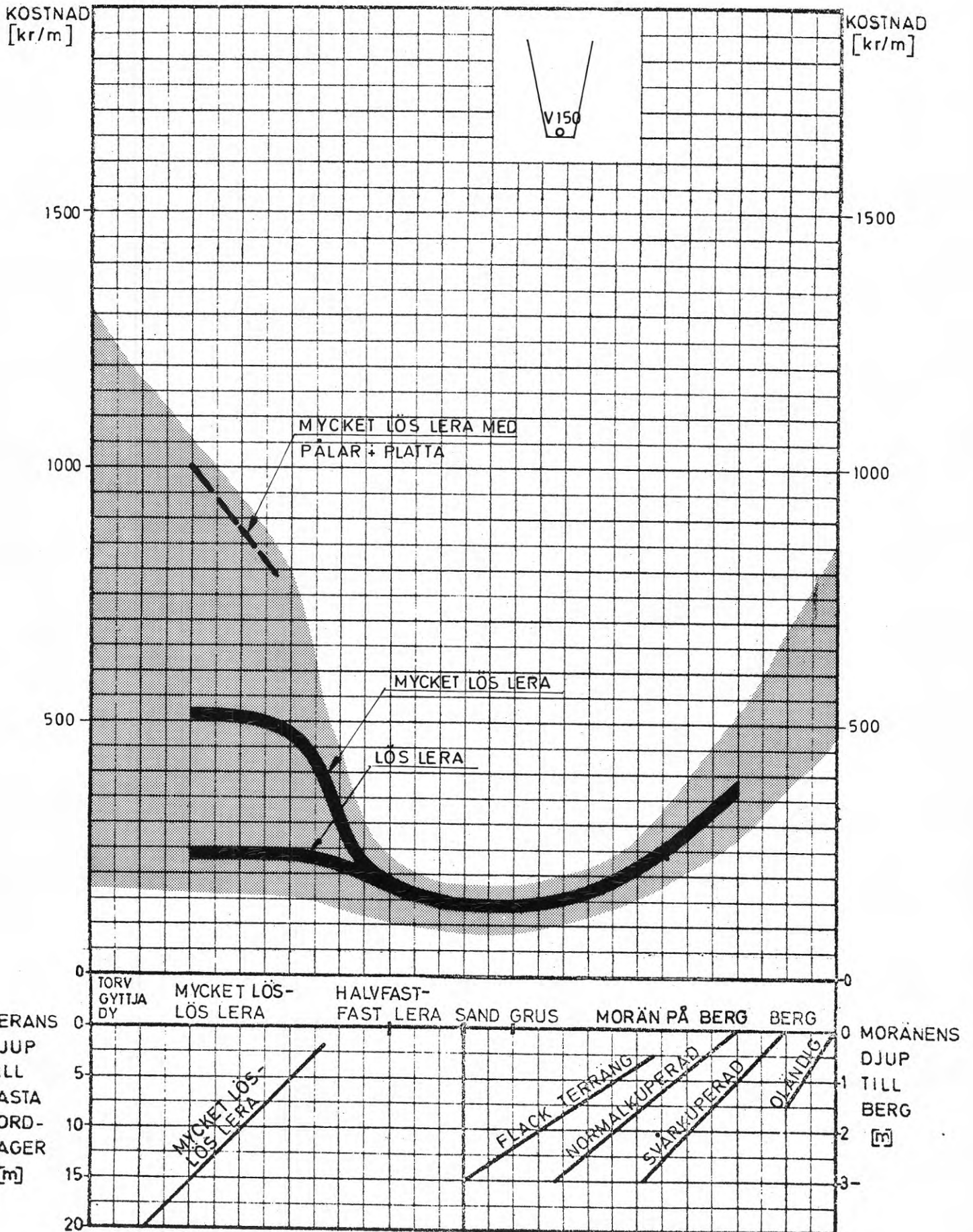

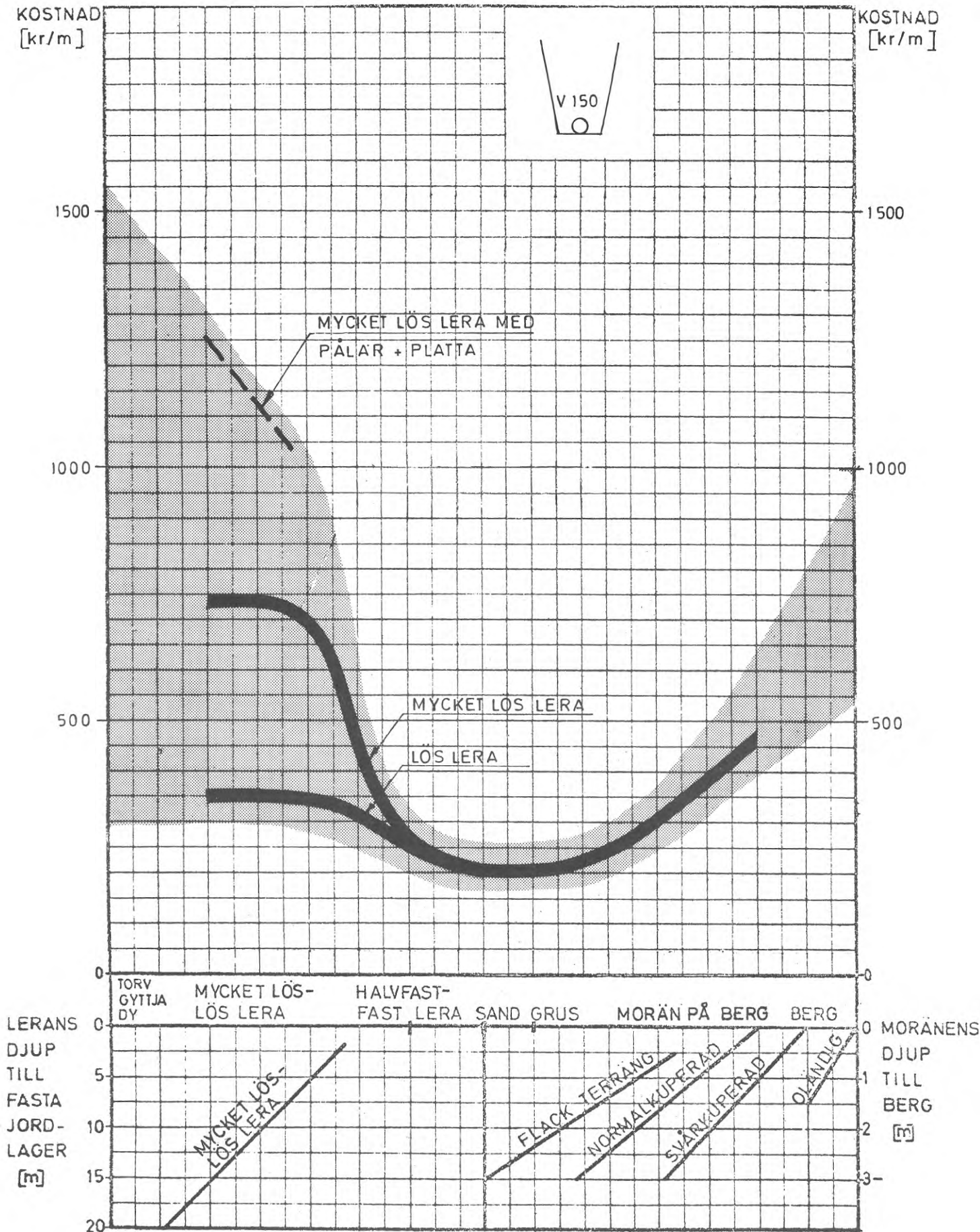



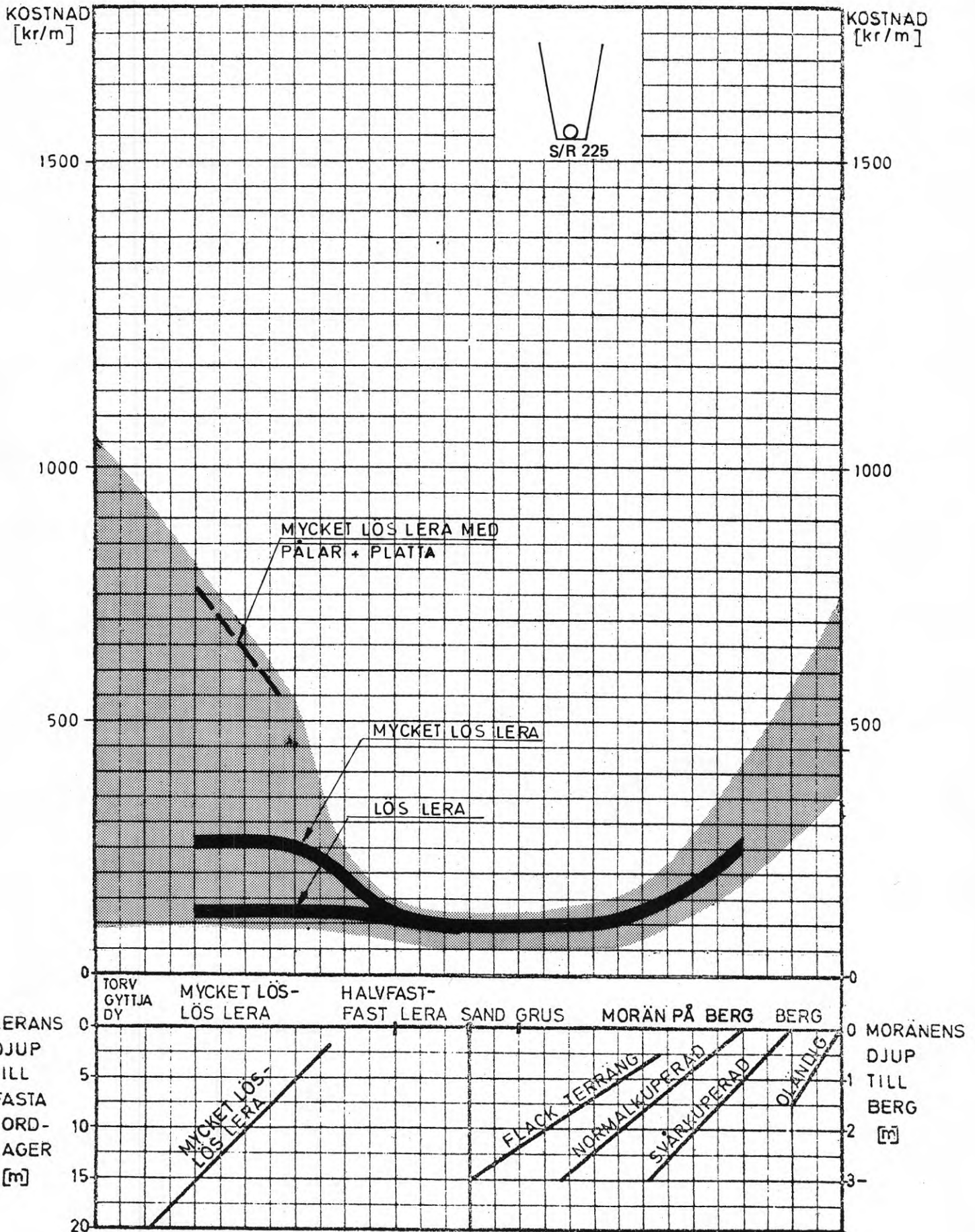

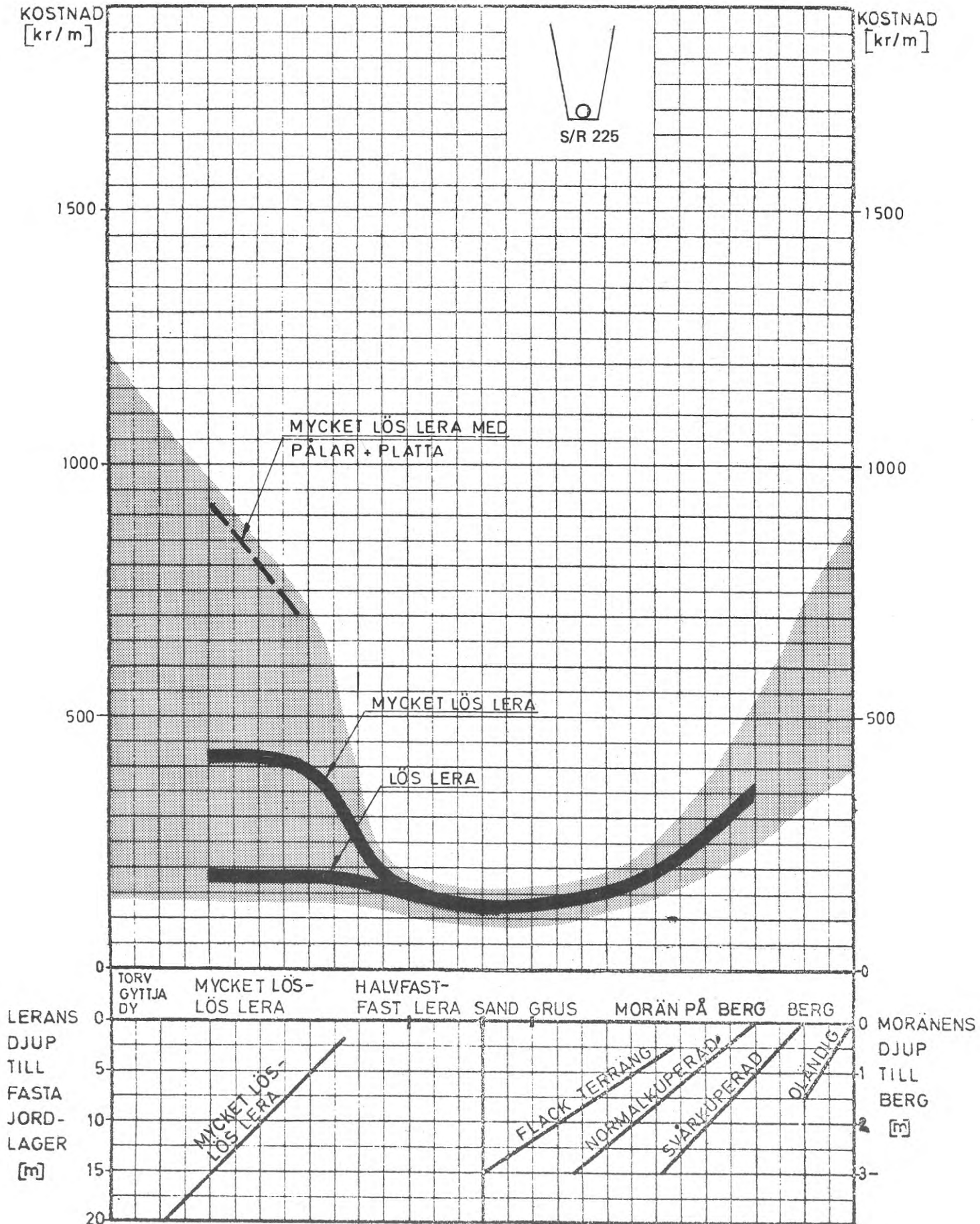

Investeringskostnader  
detaljeringsgrad III

4.1 Ledningar  
S/R 225

Frostfritt djup 2,3 m  
(Lägningsdjup 2,3 m)

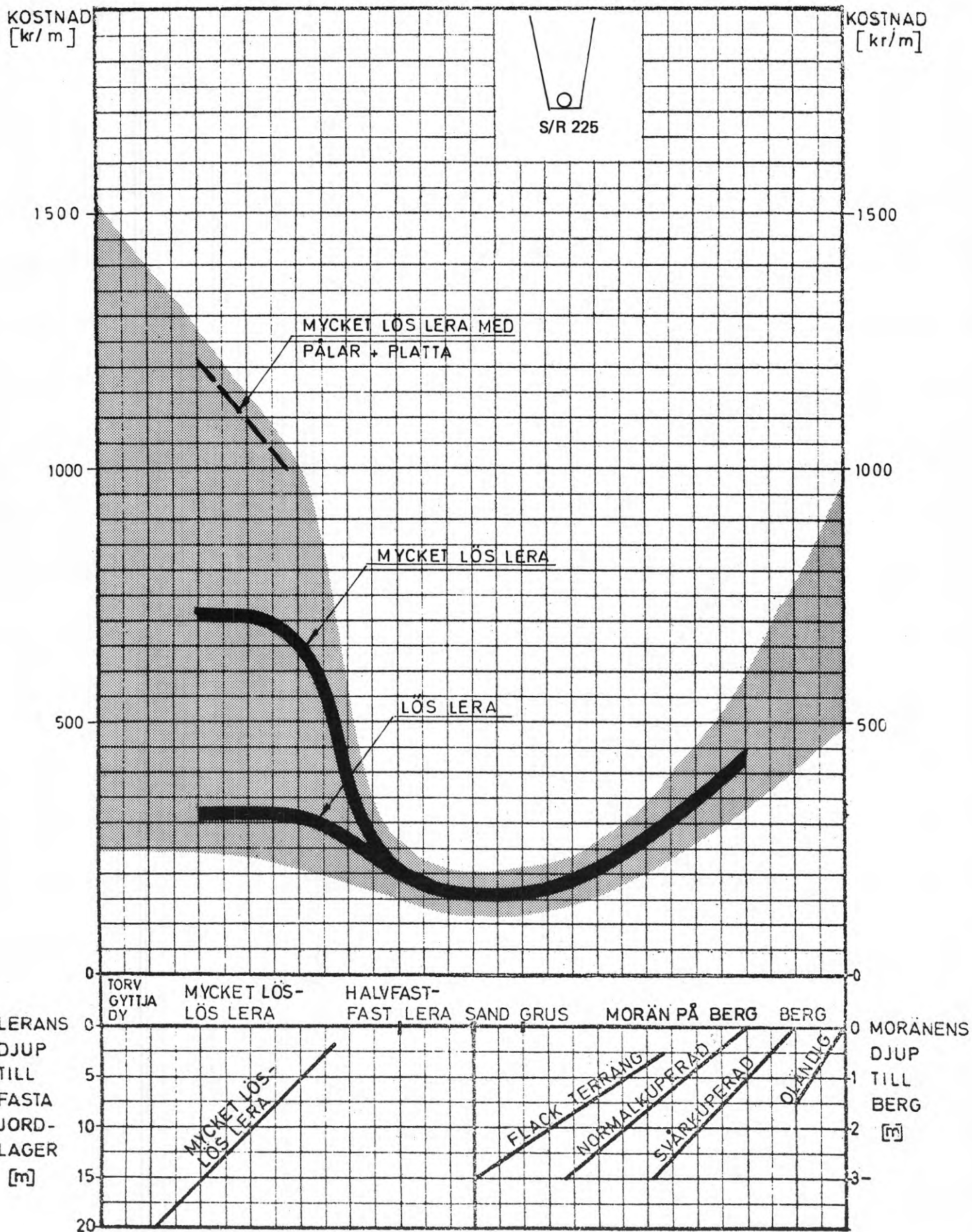

Plankostnadskalkyler Kalkyluppgifter	Diagram (238)	325
	4.1 Ledningar S/R 400	Frostfritt djup 1,3 m (Lägningsdjup 1,3 m)
Investeringskostnader detaljeringsgrad III		

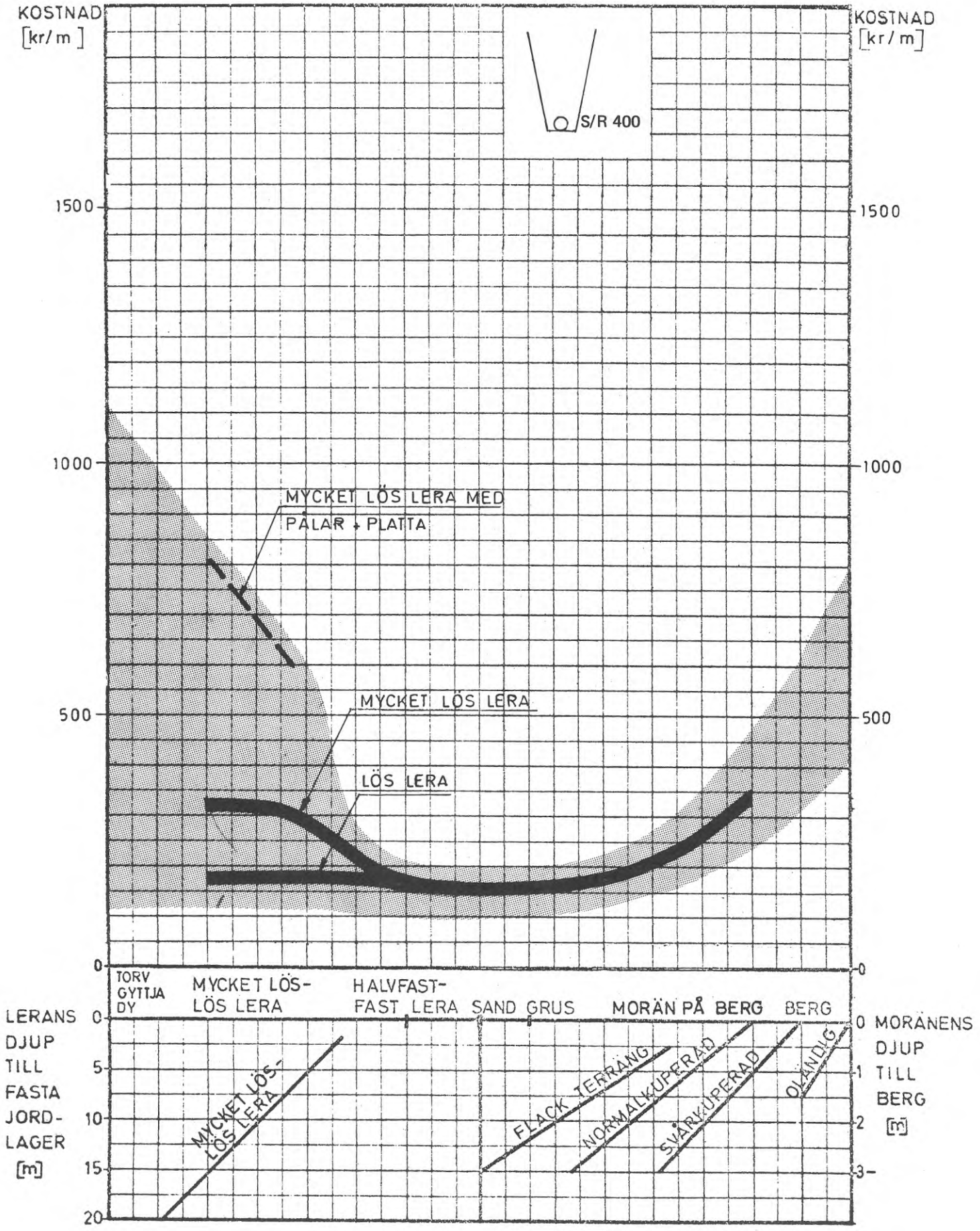

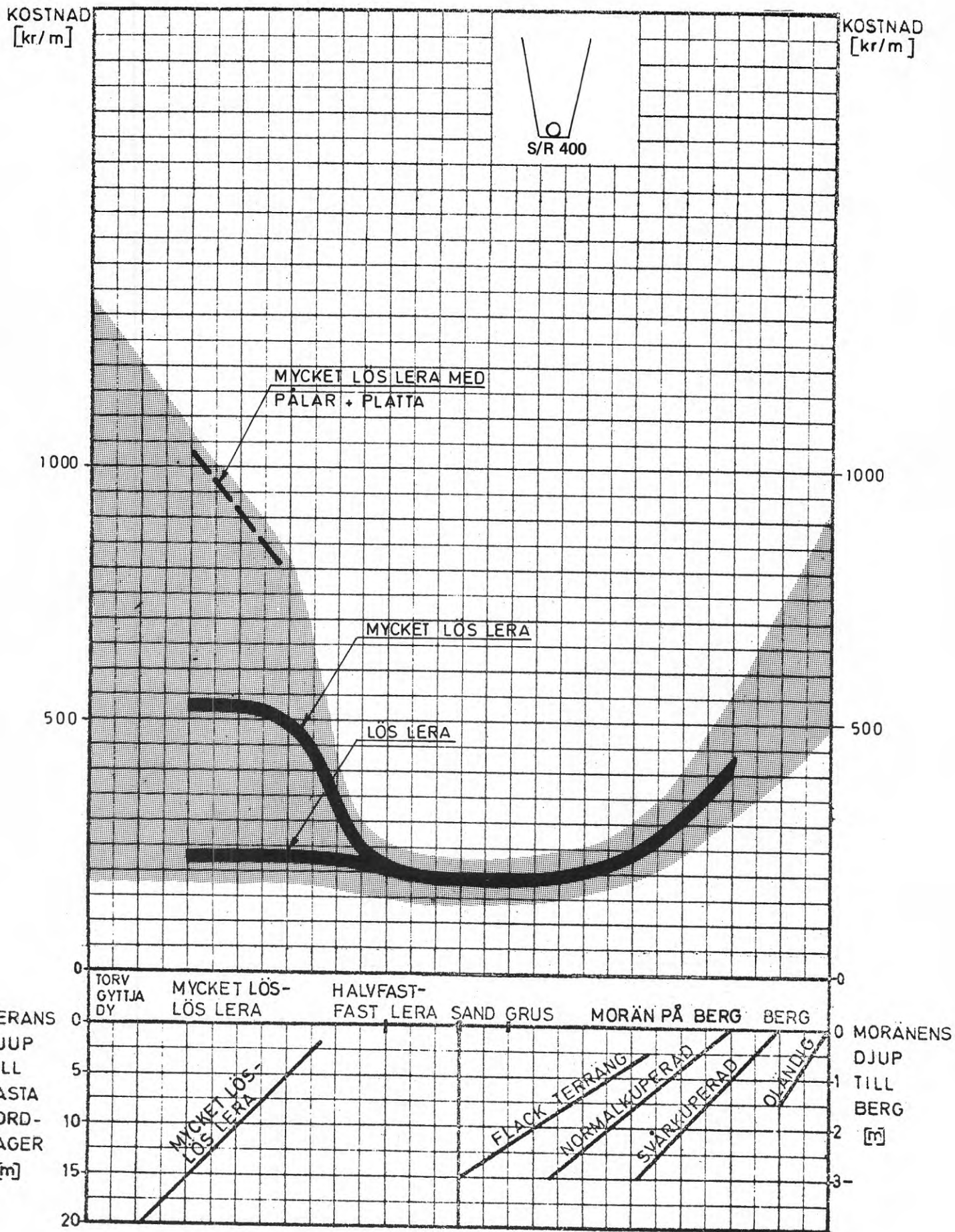

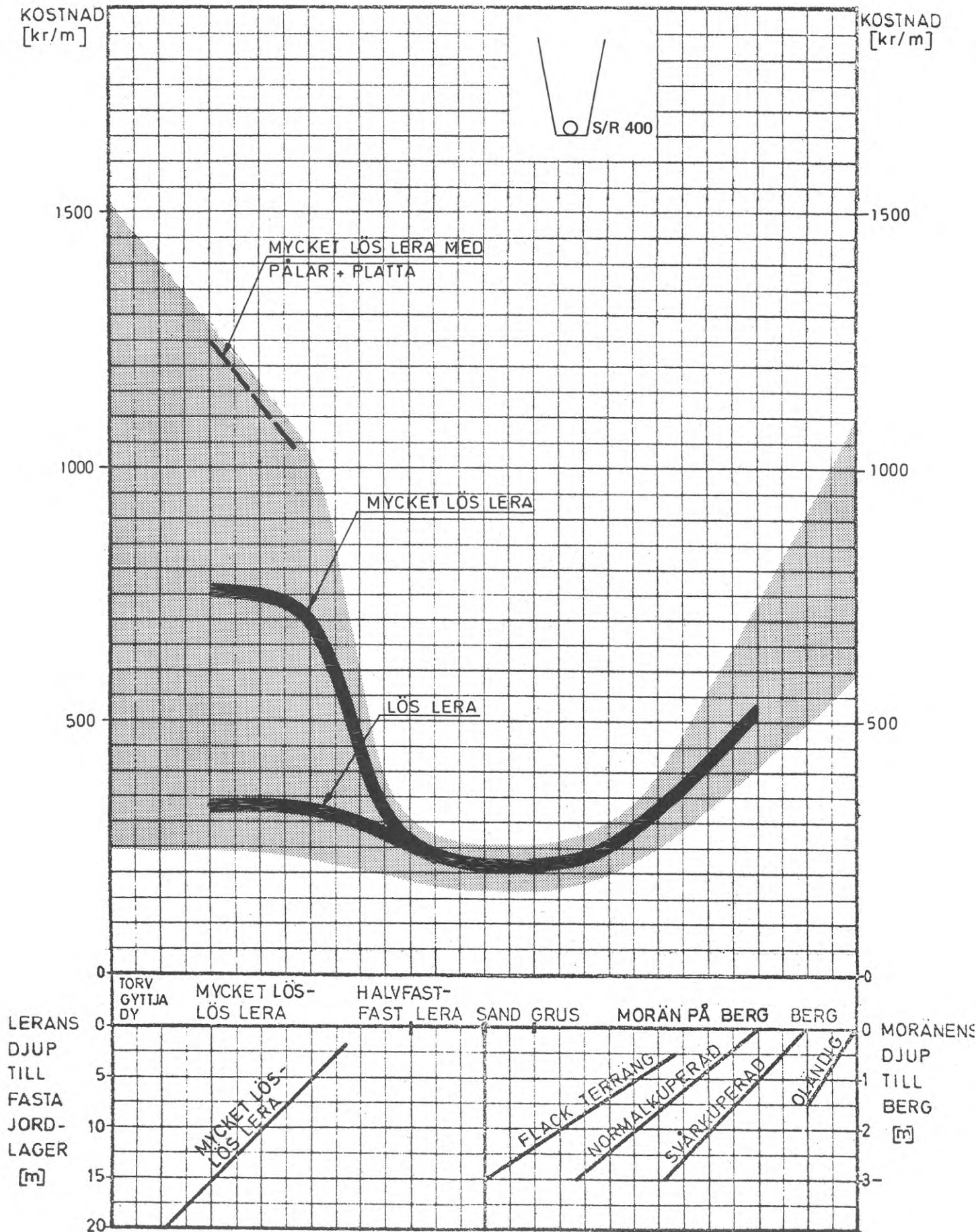

4.1 Ledningar  
V 100 + S 225 + R 225  
Frostfritt djup 1,3 m

Investeringskostnader  
detaljeringsgrad III

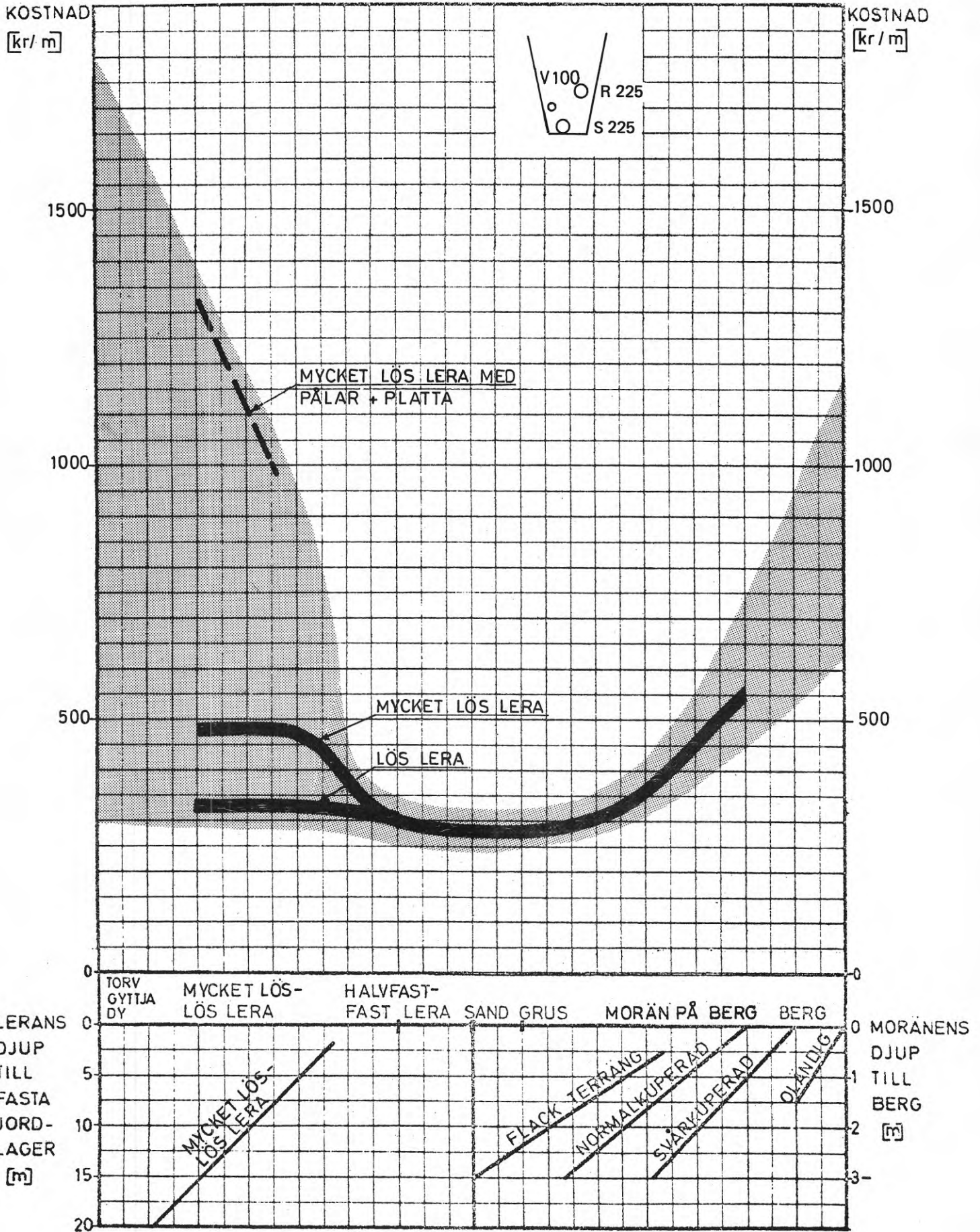

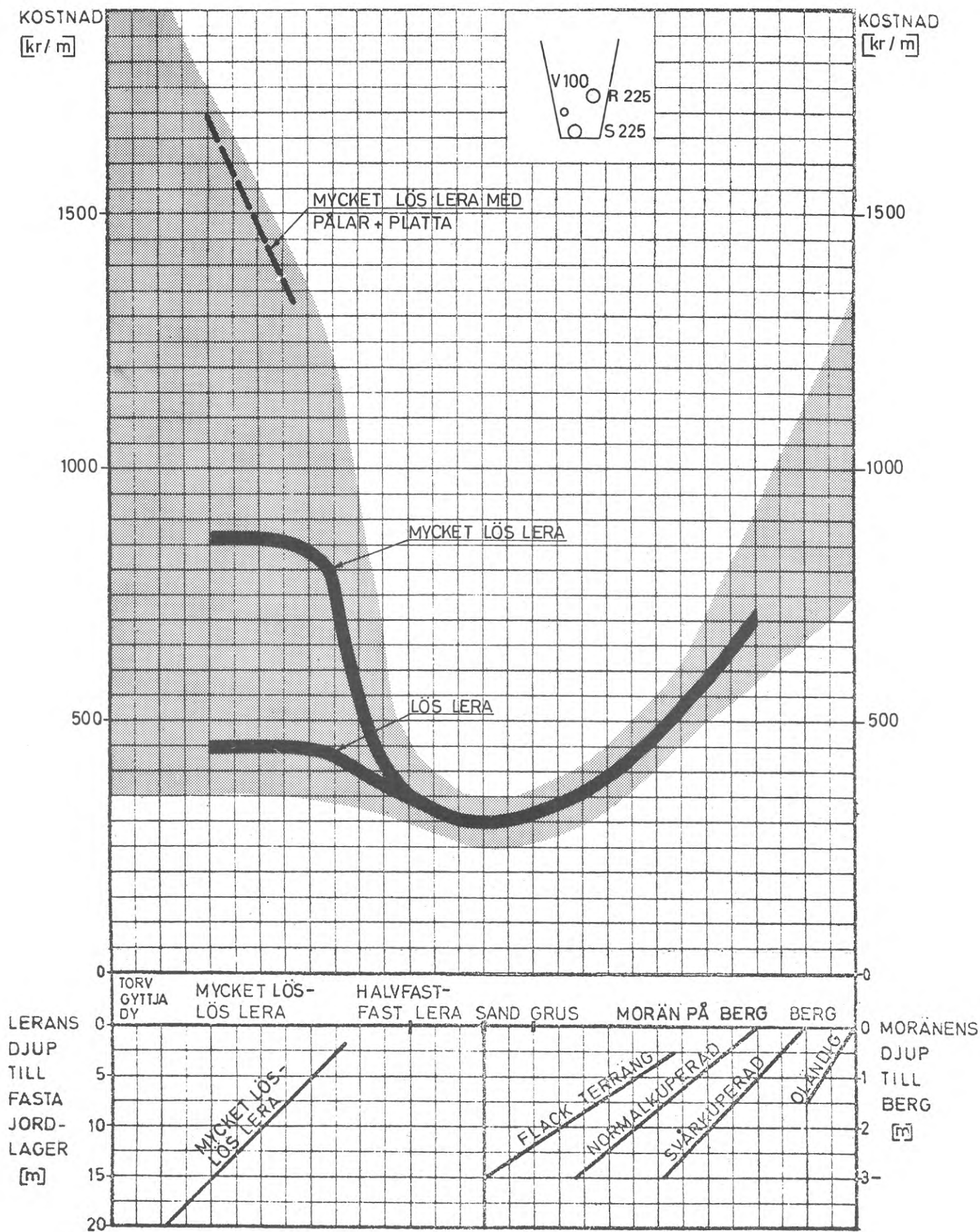



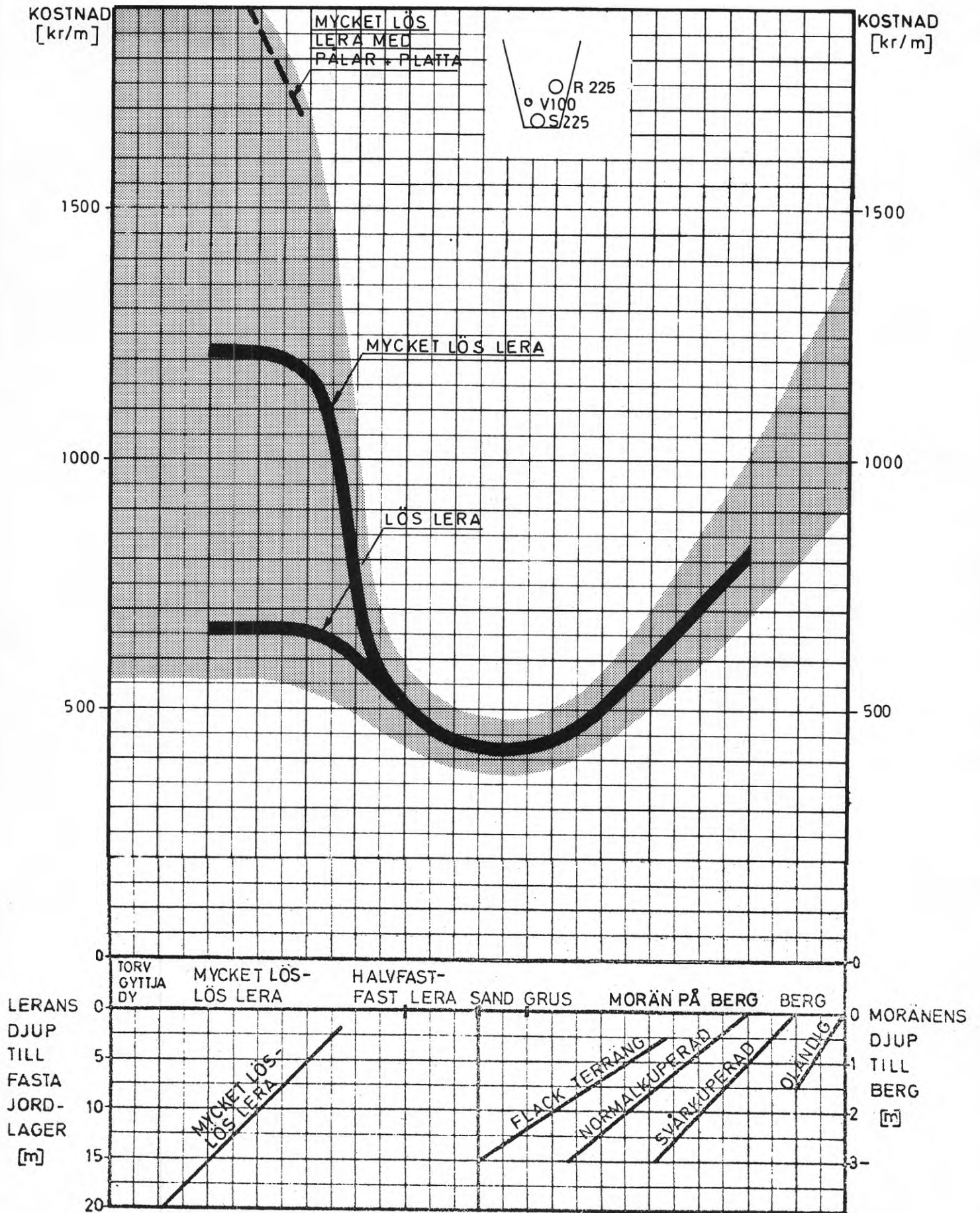

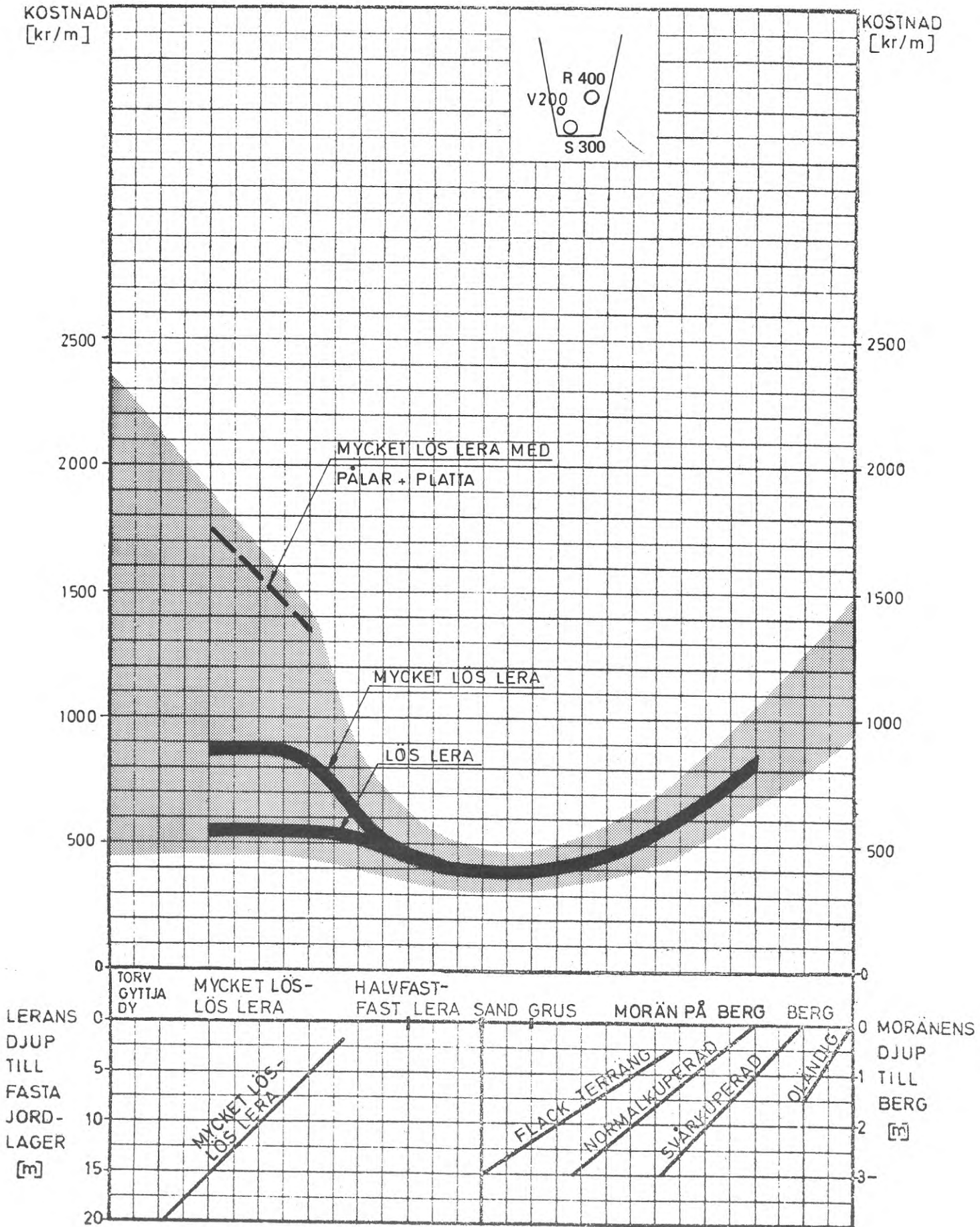

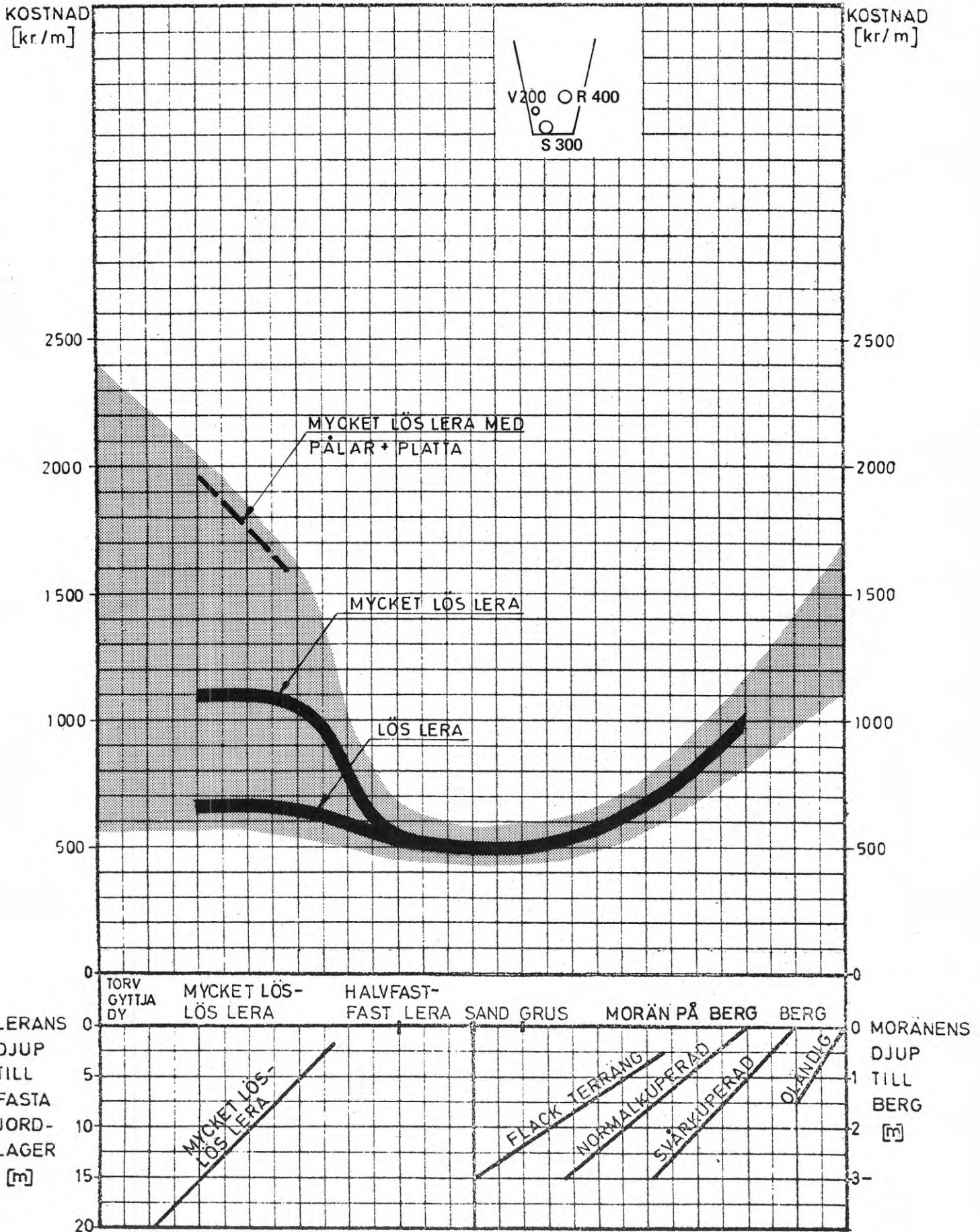

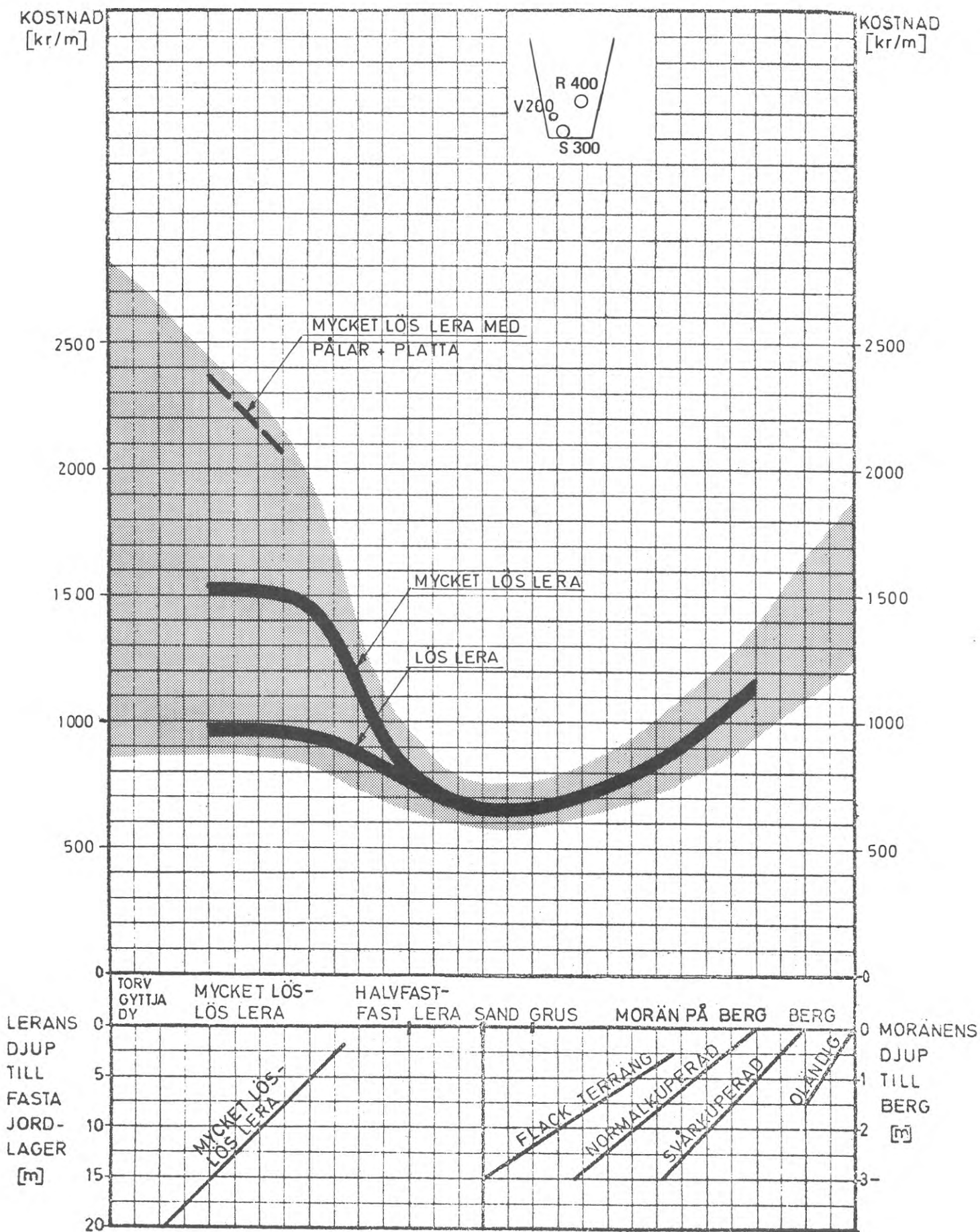

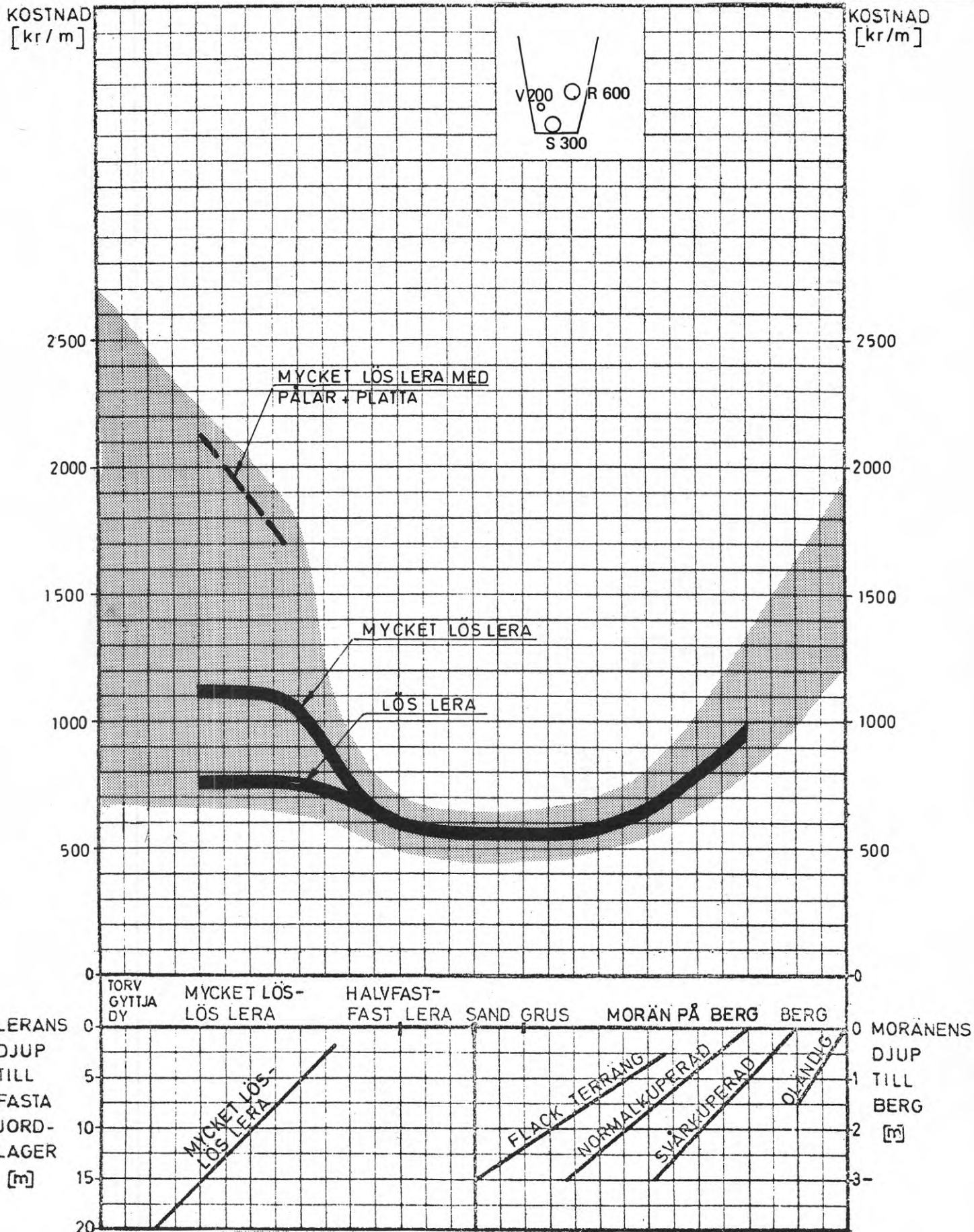

\* För ökad dimension av regnvatten från R 600 till R 1200 kan en kostnadsökning anges till ca 10% / ökad dm och m

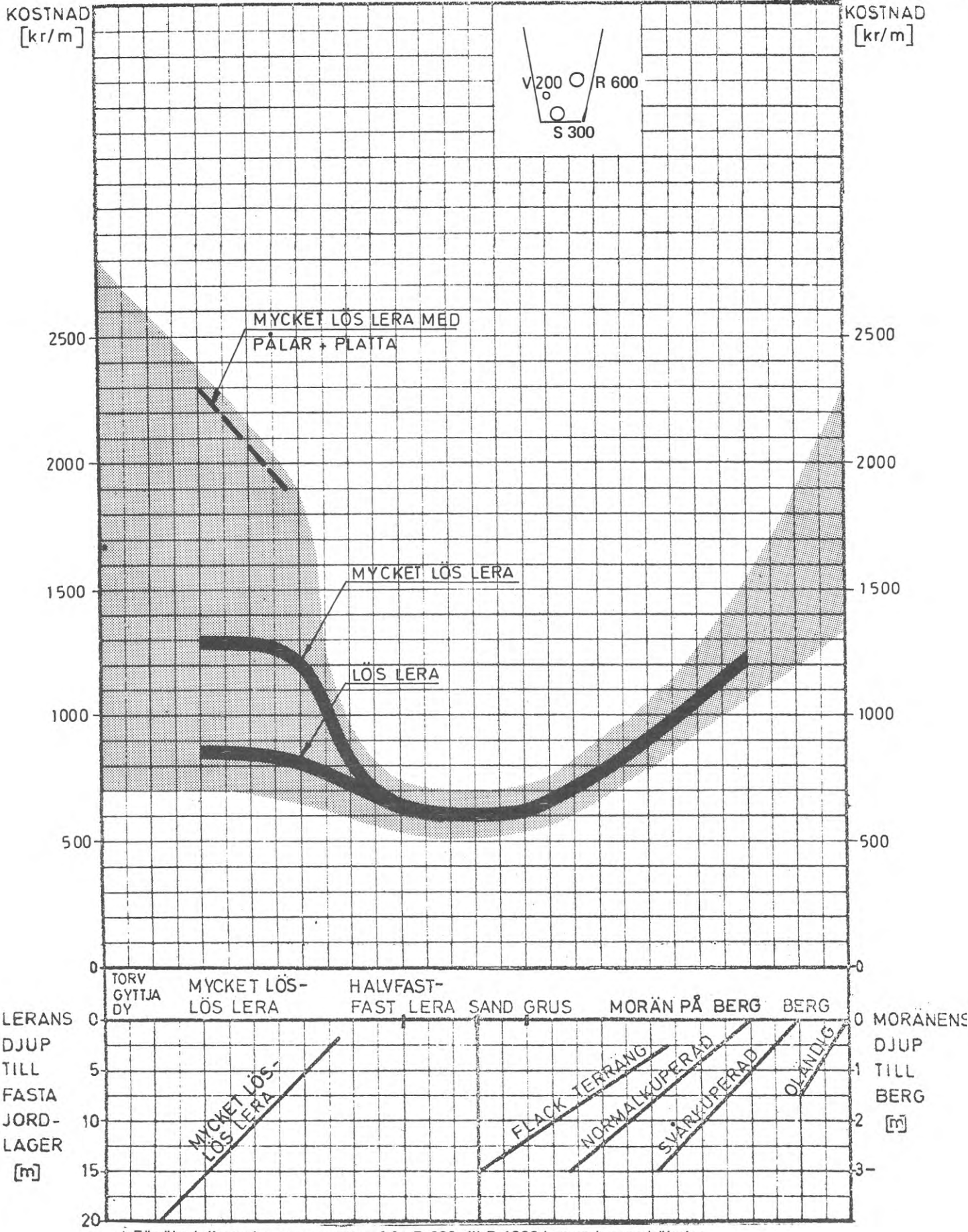

\* För ökad dimension av regnvatten från R 600 till R 1200 kan en kostnadsökning anges till ca 10% / ökad dm och m

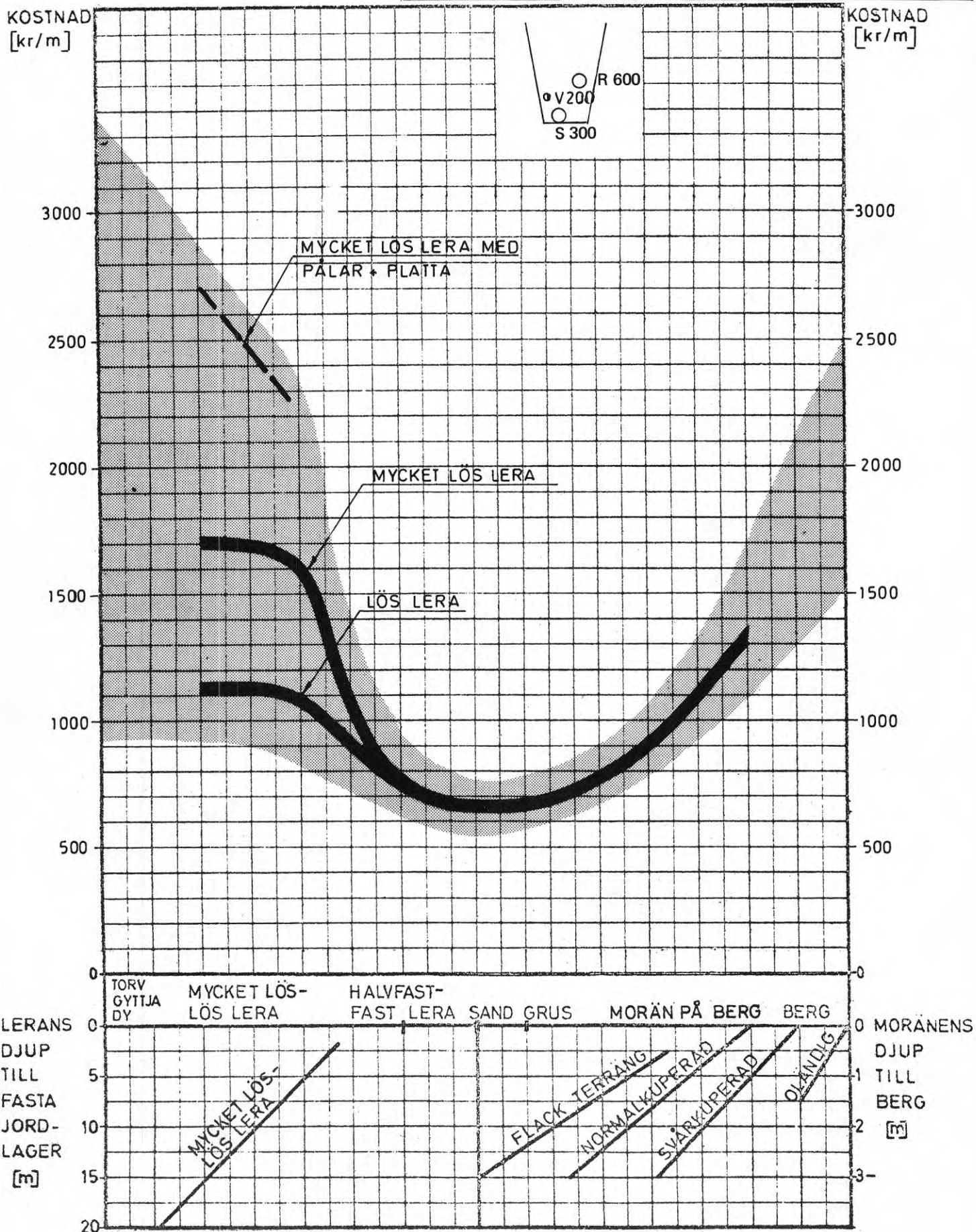

\* För ökad dimension av regnvatten från R 600 till R 1200 kan en kostnadsökning anges till ca 10% / ökad dm och m

Plankostnadskalkyler Kalkyluppgifter  Investeringskostnader detaljeringsgrad III	Diagram <span style="float: right;">337</span>  4.1    Ledningar V 100 + S/R 225 Frostfritt djup 1,3 m
--	--

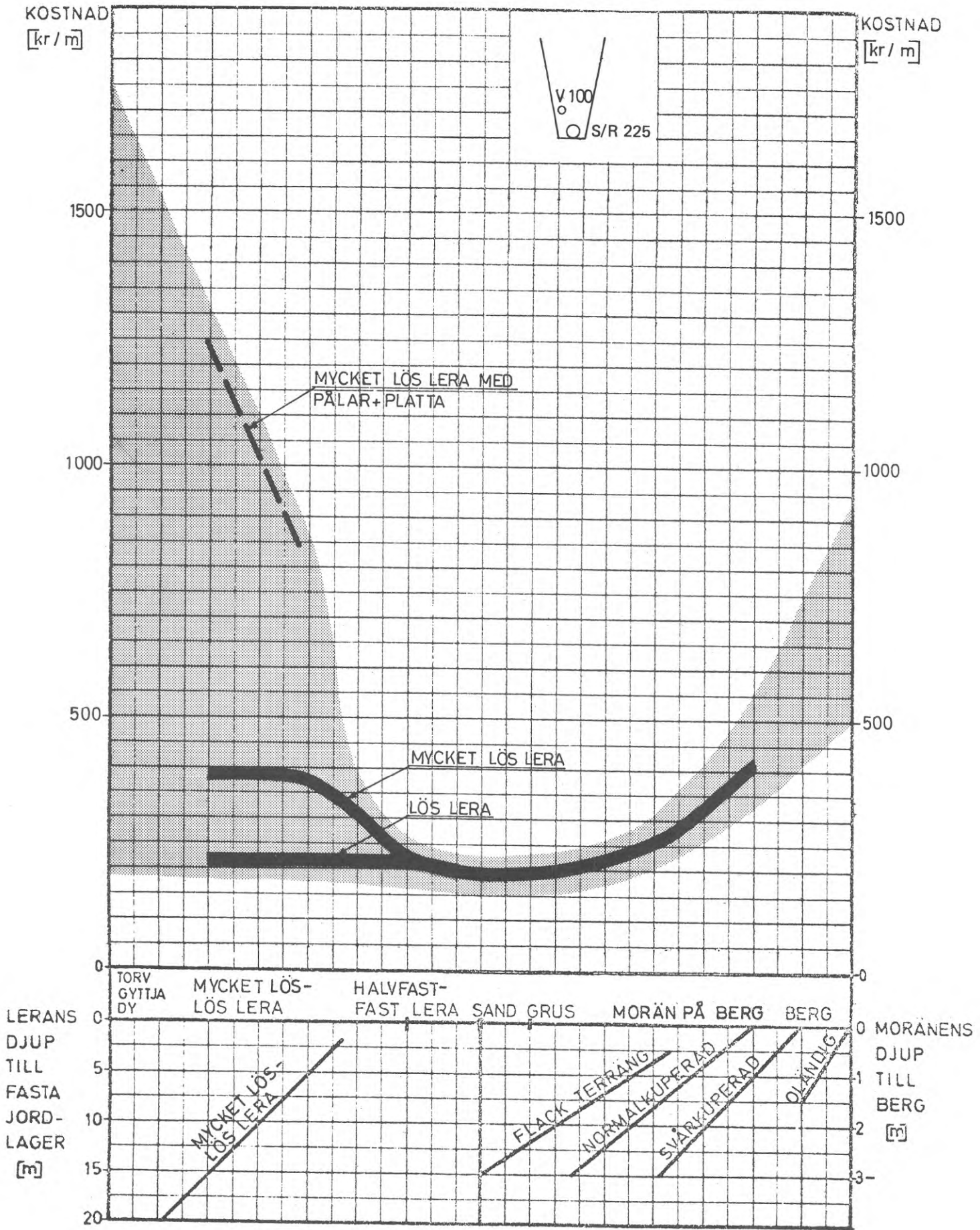



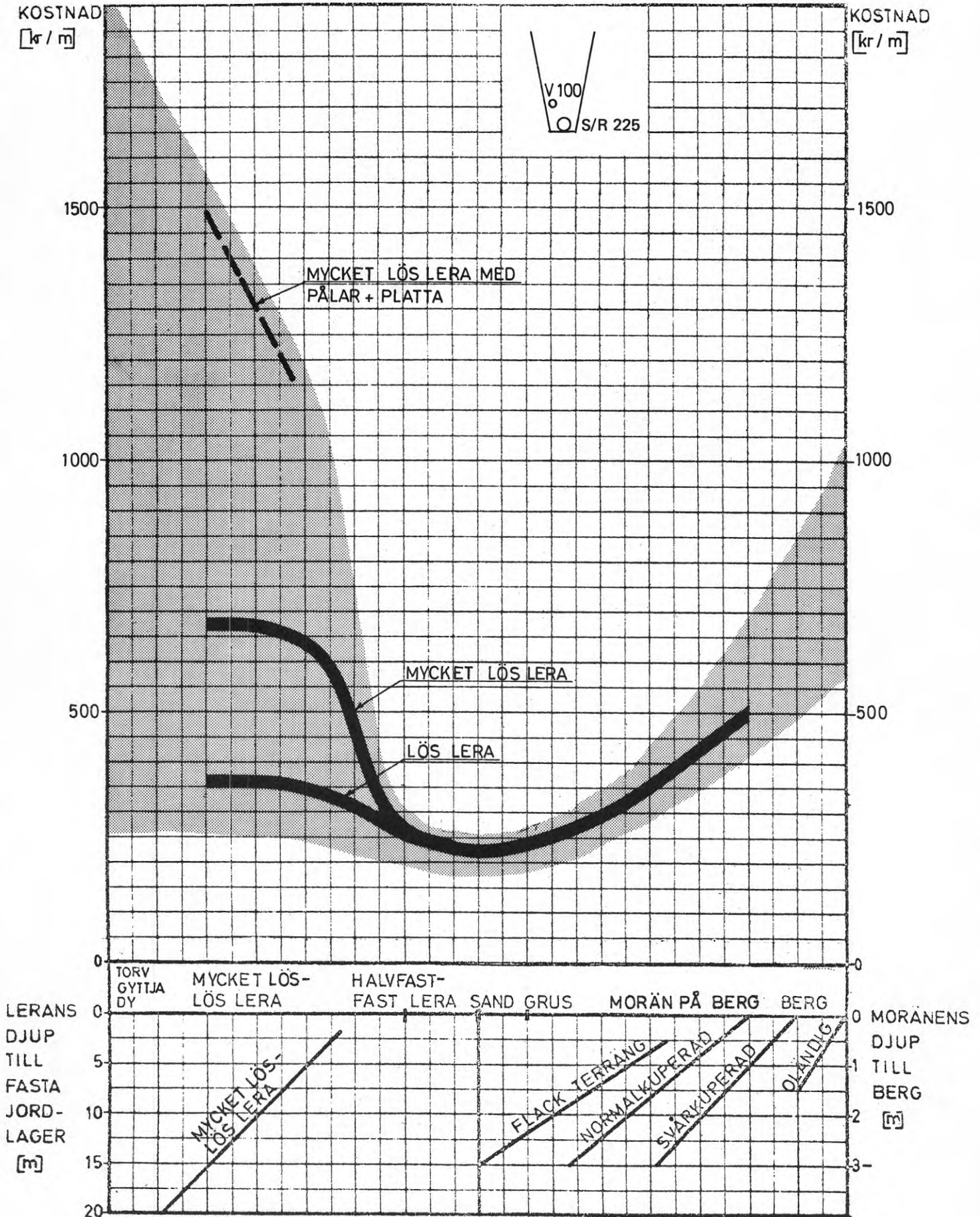

Investeringskostnader  
detaljeringsgrad III

4.1 Ledningar  
V 100 + S/R 225  
Frostfritt djup 2,3 m

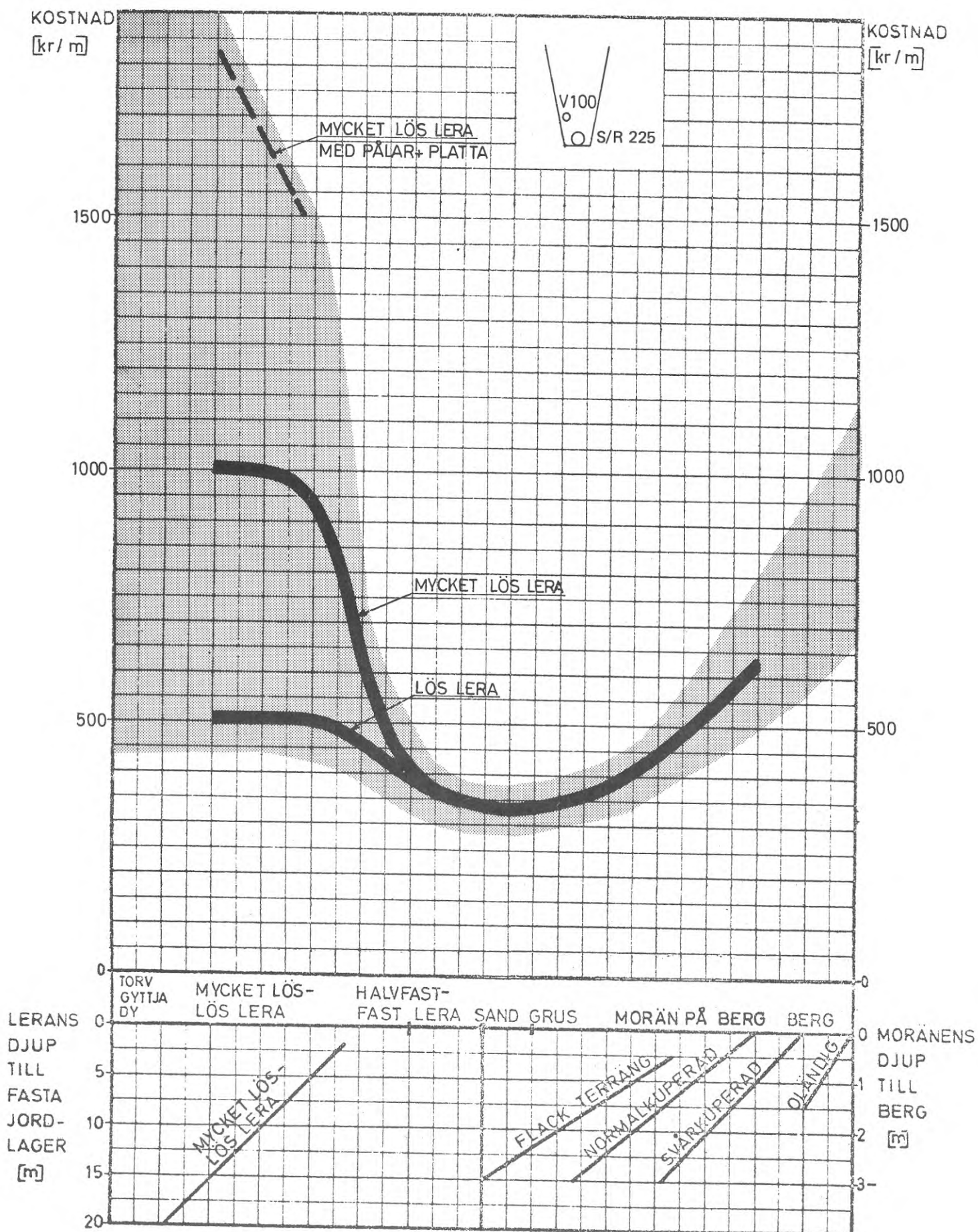

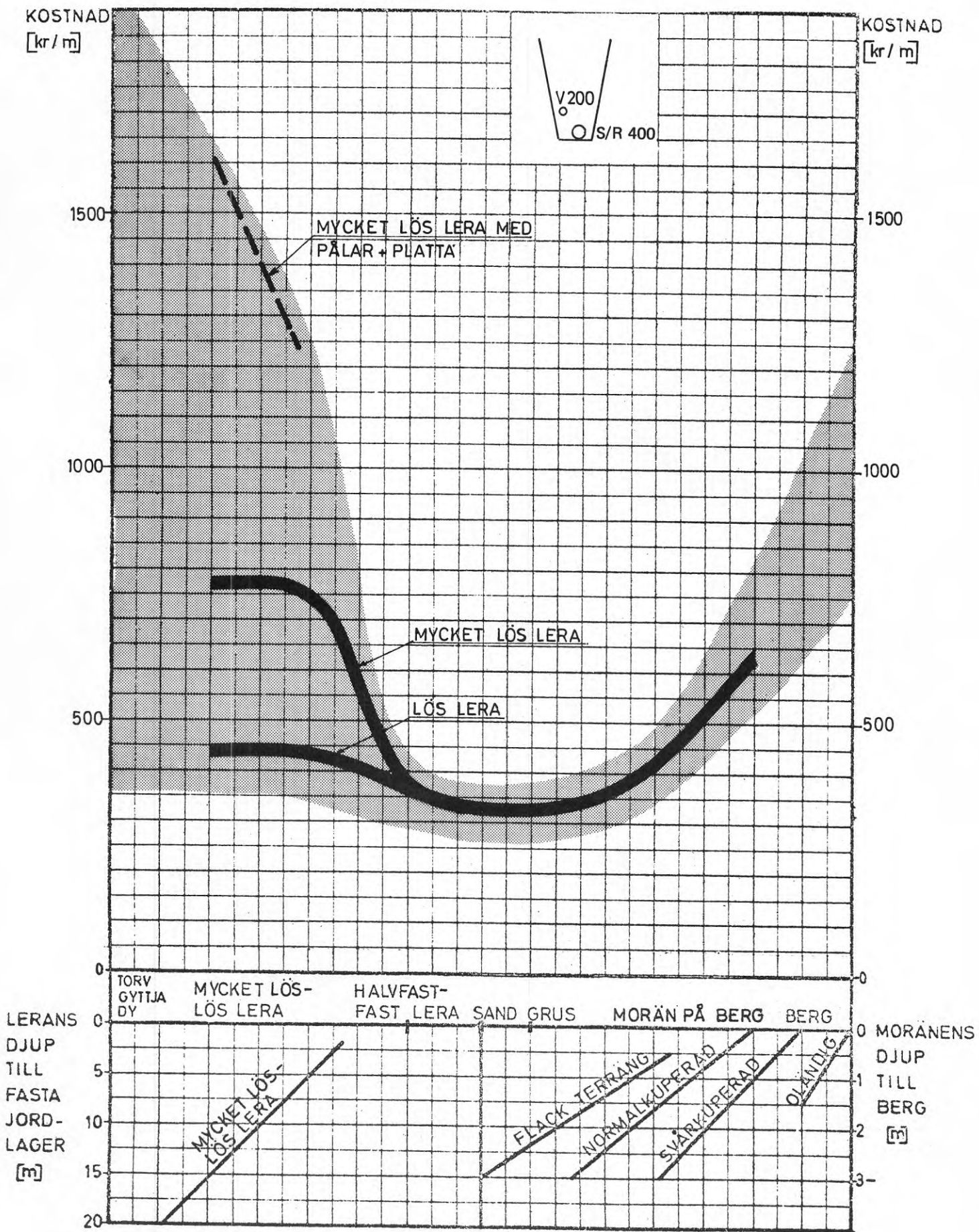

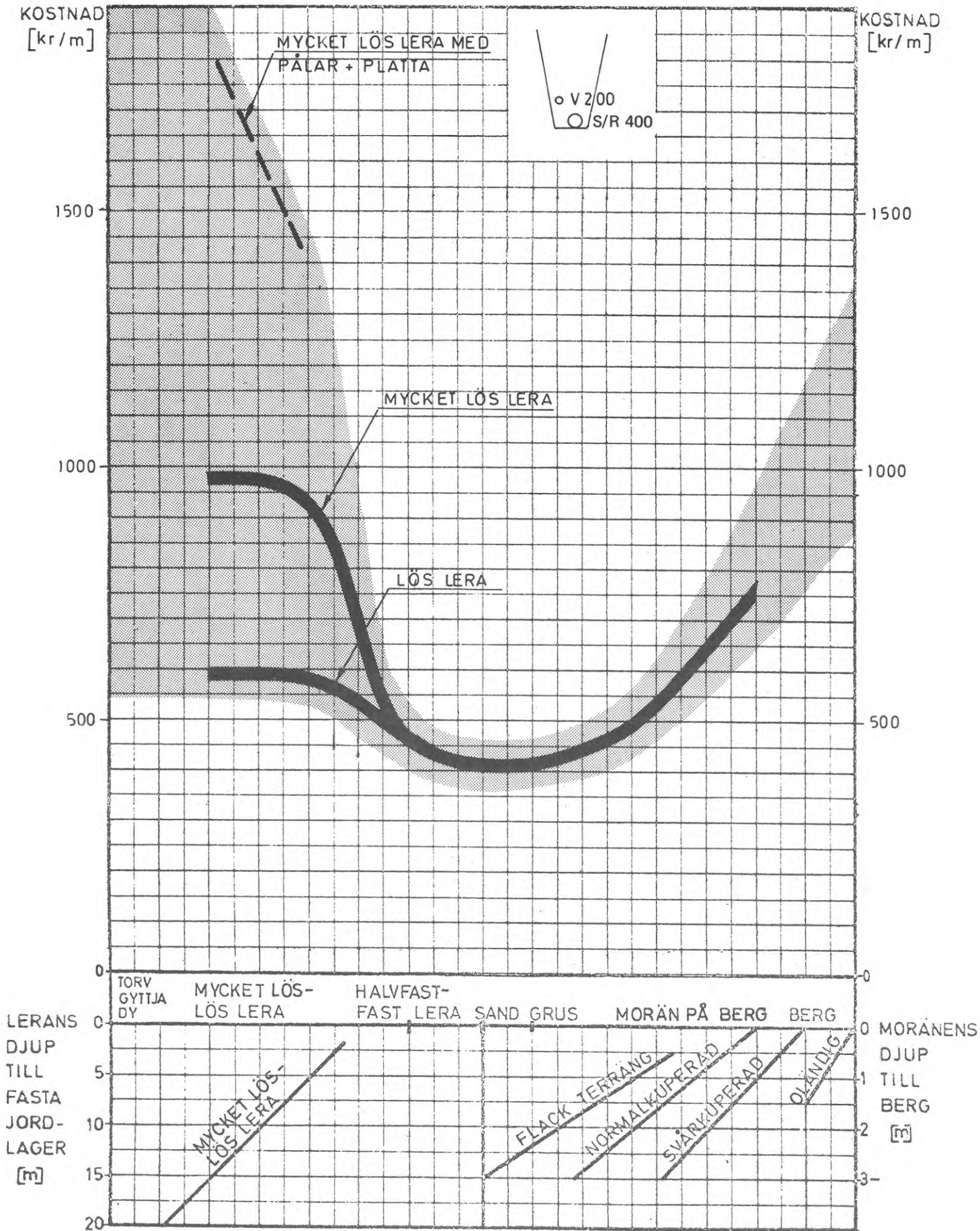

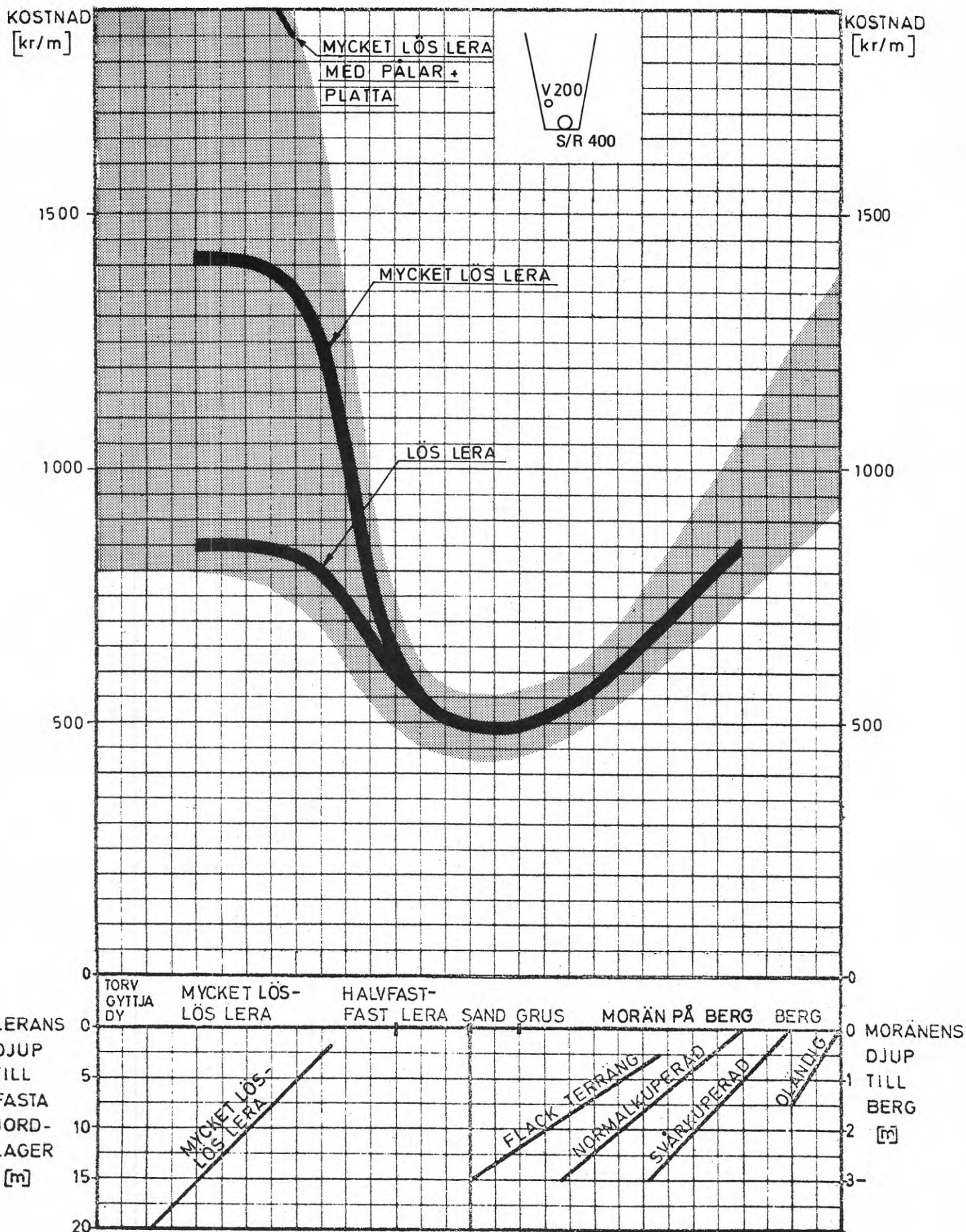

Plankostnadskalkyler Kalkyluppgifter	Tabell	343-344
	11.	Planläggning, fastighets- bildning m.m.
Investeringskostnader detaljeringsgrad III-IV		

Tabell 343 Planläggning, kostnadselement 11.1

	Kostnad	
	(kr/hus)	(kr/100 m <sup>2</sup> vy)
Storstadsregion	1 500-2 500	800-1 500
Övriga kommuner	1 000-2 000	500-1 000

Tabell 344 Fastighetsbildning, kostnadselement 11.2

Fastighet	Kostnad (kr/tomt)
Enkel villatomt	1 000-1 500
Större tomt för flerfamiljshus	4 000-5 000

**Detaljeringsgrad IV  
(detaljplanenivå med  
höjdsättning)**

5. KOSTNADSKALKYLUPPGIFTER INNEHÅLLSFÖRTECKNING		DETALJERINGSGRAD IV (DETALJPLANENIVÅ MED HÖJDSÄTTNING)	
Kostnadselement enligt mall	Investerings- kostnader	Drift- och under- hållskostnader	Trafikantkostnader
1	BEBYGGELSEOMRÅDEN		
1.1	BOSTADSOMRÅDEN		
1.11	Grovplanering och grundberedning	TABELL 401-413	-
1.12	Finplanering, Tomt- utrustning	Lämnas inte	Lämnas inte
1.13	Kvartersvägar och parkering	Lämnas inte	Lämnas inte
1.14	Kvartersledning	TABELL 414	Lämnas inte
1.15	Byggnader	Lämnas inte	Lämnas inte
1.16	Offentlig service	Lämnas inte	Lämnas inte
1.17	Övrigt	Lämnas inte	Lämnas inte
1.19	Individuell trafik, Kollektiv trafik, Godstransporter	Lämnas inte	Lämnas inte
1.2	ARBETSOMRÅDEN, CENTRUMOMRÅDEN, ÖVRIGA BEBYGGELSEOMRÅDEN	Lämnas inte	Lämnas inte
2	GRÖNOMRÅDEN		
2.1	PARKOMRÅDEN	Lämnas inte	Lämnas inte
2.2	IDROTTS- OCH REKREATIONS- OMRÅDEN	Lämnas inte	Lämnas inte
2.3	NATURMARKSOMRÅDEN M M	Lämnas inte	Lämnas inte
3	TRAFIK		
3.1	TRAFIKLEDER OCH GATOR	Lämnas inte	Lämnas inte
3.2	GÅNG- OCH CYKELVÄGAR	Lämnas inte	Lämnas inte
3.3	INDIVIDUELL TRAFIK	-	Lämnas inte
3.4	KOLLEKTIV TRAFIK	Lämnas inte	Lämnas inte
3.5	GODSTRANSPORTER	Lämnas inte	Lämnas inte
3.6	ÖVRIGA TRANSPORTER	Lämnas inte	Lämnas inte
4	VATTEN OCH AVLOPP	Lämnas inte	Lämnas inte



5. KOSTNADSKALKYLUPPGIFTER  
INNEHÅLLSFÖRTECKNING (forts.)

DETALJERINGSGRAD IV  
(DETALJPLANENIVÅ  
MED HÖJDSÄTTNING)

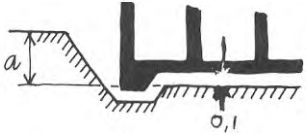
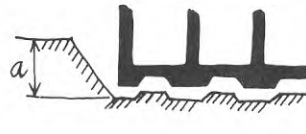
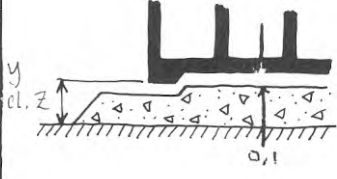
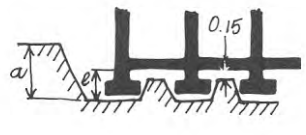
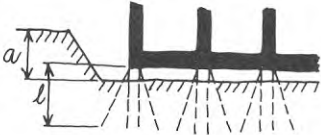
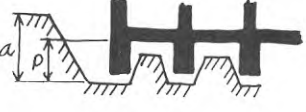

Kostnadslement enligt mall	Investerings- kostnader	Drift- och underhålls- kostnader Trafikantkostnader
5 VÄRME	Lämnas inte	Lämnas inte
5.1 VÄRMEKULVERT	-	
5.2 UNDERCENTRAL	-	
5.3 VÄRMECENTRAL	-	
5.4 BRÄNSLE	-	
6 SOPHANTERING	Lämnas inte	Lämnas inte
7 EL	Lämnas inte	Lämnas inte
8 TELE	Lämnas inte	Lämnas inte
9 ÖVRIGA FÖRSÖRJNINGS- SYSTEM	Lämnas inte	Lämnas inte
10 RÅMARK, HINDER M.M.	Lämnas inte	
11 PLANLÄGGNING, FASTIGHETS- BILDNING M M	Lämnas inte	-

	<p>Hel bottenplatta (med kantbalk) a = schaktningsdjup (m)</p>
	<p>Golv hopgjutna med plattor (+ kantbalk) a = schaktningsdjup (m)</p>
	<p>Hel bottenplatta med kantbalk på uppfyllnad a = schaktningsdjup (m) vid ev. urgrävning y = fyllning med befintliga massor (m) z = fyllning med anskaffade massor (m)</p>
	<p>Grundplattor a = schaktningsdjup (m) e = schaktningsdjup från u.k. golv till u.k. grundplatta (m)</p>
	<p>Pålar a = schaktningsdjup (m) l = pålar, genomsnittlig längd (m)</p>
	<p>Plintar a = schaktningsdjup (m) p = plintar, höjd (m)</p>

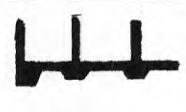

Tillämpning, se sid 20.

Plankostnads kalkyler Kalkyluppgifter	Tabell	401-402
	1.11 Grundberedning	Friliggande småhus (120m <sup>2</sup> by, 600-900 m <sup>2</sup> ty)
Investeringskostnader detaljeringsgrad IV		

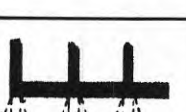
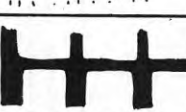
TABELL 401 Grundberedning, friliggande småhus utan källare (kr/m<sup>2</sup>by)

Grundläggningssätt		Terrängtyp								
		T, FT	L, FT	Lt, FT	S, FT	S, NT	Mn, NT	Mn, ST	B, NT	B, ST
	Golv hopgjutna med plattor + kantbalk	17a 29	15a 25	13a 25	13a 20	14a 21	31a 34	34a 37	42a 39	46a 42
	Hel bottenplatta med kantbalk	17a 29	15a 25	13a 25	13a 20	14a 21	31a 34	34a 37	42a 38	46a 42
	Hel bottenplatta med kantbalk på uppfyllnad	22a 14y 45z 31	20a 14y 45z 27	- 14y 45z 24	- 14y 45z 20	- 14y 47z 21	- 14y 47z 29	- 16y 52z 32	- 14y 47z 23	- 16y 52z 25
	Pålning	17a 5 l 30	15a 5 l 26	13a 5 l 26	-	-	-	-	-	-
	Plintar	17a 20p 30	15a 20p 26	13a 20p 26	-	-	-	-	-	-

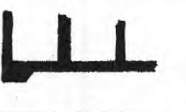
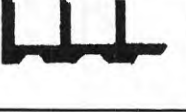
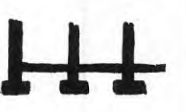

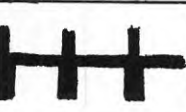

TABELL 402 Grundberedning, friliggande småhus med källare (kr/m<sup>2</sup>by)

Grundläggningssätt		Terrängtyp								
		T, FT	L, FT	Lt, FT	S, FT	S, NT	Mn, NT	Mn, ST	B, NT	B, ST
	Hel bottenplatta med kantbalk	30a 24	23a 21	19a 21	19a 16	20a 17	39a 32	42a 35	54a 32	59a 36
	Golv hopgjutna med plattor + kantbalk	30a 27	23a 24	19a 24	19a 19	20a 20	39a 34	42a 37	54a 36	59a 39
	Grundplattor	30a 45e 24	23a 36e 21	19a 32e 21	19a 31e 17	20a 32e 18	39a 20e 33	42a 22e 36	-	-
	Pålning	30a 6 l 25	27a 6 l 22	21a 6 l 22	-	-	-	-	-	-
	Plintar	30a 22e 25	27a 22e 22	21a 22e 22	-	-	-	-	-	-





Terrängtyp, se s. 7 och 8.

Plankostnadskalkyler Kalkyluppgifter	Tabell	403-404
	1.11 Grundberedning Kedjehus inkl. garage (100 m <sup>2</sup> by, 400-600 m <sup>2</sup> ty)	

TABELL 403 Grundberedning, kedjehus utan källare (kr/m<sup>2</sup>by)

Grundläggningssätt		Terrängtyp								
		T, FT	L, FT	Lt, FT	S, FT	S, NT	Mn, NT	Mn, ST	B, NT	B, ST
	Golv hopgjutna med plattor + kantbalk	17a 34	15a 29	13a 29	13a 24	14a 25	31a 39	34a 43	42a 44	46a 48
	Hel bottenplatta med kantbalk	17a 34	15a 29	13a 29	13a 24	14a 25	31a 39	34a 43	42a 44	46a 49
	Hel bottenplatta med kantbalk på uppfyllnad	26a 14y 45z 38	23a 14y 45z 34	- 14y 45z 28	- 14y 45z 23	- 14y 47z 24	- 14y 47z 36	- 16y 52z 39	- 14y 47z 30	- 16y 52z 33
	Pålning	17a 5 l 35	15a 5 l 31	13a 5 l 30	-	-	-	-	-	-
	Plintar	17a 20p 35	15a 20p 31	13a 20p 30	-	-	-	-	-	-

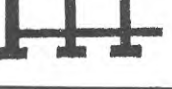



TABELL 404 Grundberedning, kedjehus med källare (kr/m<sup>2</sup>by)

Grundläggningssätt		Terrängtyp								
		T, FT	L, FT	Lt, FT	S, FT	S, NT	Mn, NT	Mn, ST	B, NT	B, ST
	Hel bottenplatta	29a 26	23a 23	19a 23	19a 18	20a 19	39a 36	42a 39	54a 36	59a 40
	Golv hopgjutna med plattor	29a 30	23a 26	19a 26	19a 21	20a 22	39a 40	42a 44	54a 41	59a 45
	Grundplattor	29a 45e 26	23a 36e 23	19a 32e 23	19a 31e 18	20a 32e 19	39a 27e 36	42a 29e 39	-	-
	Pålning	29a 6 l 27	23a 6 l 25	-	-	-	-	-	-	-
	Plintar	29a 22p 27	23a 22p 25	-	-	-	-	-	-	-



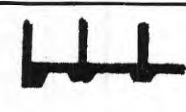

Terrängtyp, se s. 7 och 8.

Plankostnads kalkyler Kalkyluppgifter	Tabell	405-406
	1.11 Grundberedning	Radhus (75 m <sup>2</sup> by, 200-400 m <sup>2</sup> ty)

TABELL 405 Grundberedning, radhus utan källare (kr/m<sup>2</sup>by)

Grundläggningssätt		Terrängtyp								
		T, FT	L, FT	Lt, FT	S, FT	S, NT	Mn, NT	Mn, ST	B, NT	B, ST
	Golv hopgjutna med plattor + kantbalk	15a 24	13a 20	12a 20	12a 17	12a 18	28a 31	30a 34	37a 34	40a 37
	Hel bottenplatta med kantbalk	15a 24	13a 20	12a 20	12a 17	12a 18	27a 31	30a 34	37a 33	40a 37
	Hel bottenplatta med kantbalk på uppfyllnad	18a 11y 37z 25	16a 11y 37z 20	- 11y 37z 20	- 11y 37z 16	- 12y 39z 17	- 12y 39z 24	- 13y 42z 26	- 12y 39z 21	- 13y 42z 23
	Pålning	15a 6 l 24	13a 6 l 22	12a 6 l 22	-	-	-	-	-	-
	Plintar	15a 22p 24	13a 22p 22	12a 22p 22	-	-	-	-	-	-

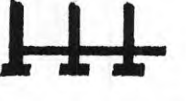



TABELL 406 Grundberedning, radhus med källare (kr/m<sup>2</sup>by)

Grundläggningssätt		Terrängtyp								
		T, FT	L, FT	Lt, FT	S, FT	S, NT	Mn, NT	Mn, ST	B, NT	B, ST
	Hel bottenplatta med kantbalk	22a 19	18a 17	15a 17	15a 13	16a 14	32a 27	35a 29	45a 28	49a 31
	Golv hopgjutna med plattor + kantbalk	22a 23	18a 20	15a 20	15a 17	16a 18	32a 31	35a 34	45a 33	49a 36
	Grundplattor	19a 30e 19	18a 24e 17	15a 22e 17	15a 18e 13	16a 19e 14	27a 18e 27	30a 20e 29	-	-
	Pålning	22a 6 l 20	18a 6 l 18	15a 6 l 18	-	-	-	-	-	-
	Plintar	22a 22p 20	18a 22p 18	15a 22p 18	-	-	-	-	-	-



Terrängtyp, se s. 7 och 8.

Plankostnads-kalkyler Kalkyluppgifter	Tabell	407-408
	1.11 Grundberedning 2-våningshus (2-5 lameller)	
Investeringskostnader detaljeringsgrad IV		

TABELL 407 Grundberedning, 2-våningshus utan källare (kr/m<sup>2</sup>by)

Grundläggningssätt		Terrängtyp								
		T, FT	L, FT	Lt, FT	S, FT	S, NT	Mn, NT	Mn, ST	B, NT	B, ST
	Hel bottenplatta med kantbalk	15a 23	13a 20	12a 16	12a 16	12a 17	27a 29	30a 32	36a 32	40a 35
	Golv hopgjutna med plattor + kantbalk	15a 25	13a 22	12a 22	12a 18	12a 19	27a 32	30a 35	36a 34	40a 38
	Hel bottenplatta med kantbalk på uppfyllnad	18a 11y 37z 25	16a 11y 37z 20	- 11y 37z 20	- 11y 37z 16	- 12y 39z 17	- 12y 39z 24	- 13y 42z 26	- 12y 39z 21	- 13y 42z 23
	Pålning	15a 6 l 24	13a 6 l 21	12a 6 l 21	-	-	-	-	-	-
	Plintar	15a 22p 24	13a 22p 21	12a 22p 21	-	-	-	-	-	-

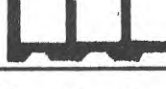
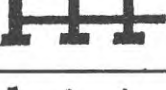



TABELL 408 Grundberedning, 2-våningshus med källare (kr/m<sup>2</sup>by)

Grundläggningssätt		Terrängtyp								
		T, FT	L, FT	Lt, FT	S, FT	S, NT	Mn, NT	Mn, ST	B, NT	B, ST
	Hel bottenplatta	21a 19	17a 17	14a 17	14a 13	15a 14	31a 26	34a 28	43a 28	48a 30
	Golv hopgjutna med plattor	21a 24	17a 20	14a 20	14a 19	15a 20	31a 30	34a 33	43a 32	48a 35
	Grundplattor	21a 51e 19	17a 40e 17	14a 37e 17	14a 35e 13	15a 37e 14	31a 56e 33	34a 62e 36	-	-
	Pålning	21a 7 l 20	17a 7 l 18	14a 7 l 18	-	-	-	-	-	-
	Plintar	21a 28p 20	17a 28p 18	14a 28p 18	-	-	-	-	-	-



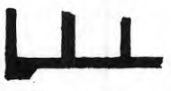

Terrängtyp, se s. 7 och 8.

Plankostnads-kalkyler Kalkyluppgifter	Tabell	409-410
	1.11 Grundberedning	3-våningshus (2-5 lameller)
Investeringskostnader detaljeringsgrad IV		

TABELL 409 Grundberedning, 3-våningshus utan källare (kr/m<sup>2</sup>by)

Grundläggningssätt		Terrängtyp								
		T, FT	L, FT	Lt, FT	S, FT	S, NT	Mn, NT	Mn, ST	B, NT	B, ST
	Hel bottenplatta med kantbalk	14a 23	13a 20	12a 16	12a 16	12a 17	27a 29	30a 32	36a 32	40a 35
	Golv hoppgjutna med grundplattor	14a 25	13a 22	12a 22	12a 18	12a 19	27a 32	30a 35	36a 35	40a 38
	Hel bottenplatta med kantbalk på uppfyllnad	18a 11y 27z 25	16a 11y 37z 20	- 11y 37z 20	- 11y 37z 16	- 12y 39z 17	- 12y 39z 24	- 13y 42z 26	- 12y 39z 21	- 13y 42z 23
	Pålning	14a 7 l 24	13a 7 l 21	12a 7 l 21	-	-	-	-	-	-
	Plintar	14a 28p 24	13a 28p 21	12a 28p 21	-	-	-	-	-	-

TABELL 410 Grundberedning, 3-våningshus med källare (kr/m<sup>2</sup>by)

Grundläggningssätt		Terrängtyp								
		T, FT	L, FT	Lt, FT	S, FT	S, NT	Mn, NT	Mn, ST	B, NT	B, ST
	Hel bottenplatta	21a 19	17a 17	14a 17	14a 13	15a 14	31a 26	34a 28	43a 28	48a 30
	Golv hoppgjutna med plattor	21a 24	17a 20	14a 20	14a 19	15a 20	31a 30	34a 32	43a 32	48a 35
	Grundplattor	21a 51e 19	17a 40e 17	17a 37e 17	14a 35e 13	15a 37e 14	31a 56e 33	34a 62e 36	-	-
	Pålning	21a 8 l 20	17a 8 l 18	14a 8 l 18	-	-	-	-	-	-
	Plintar	21a 32p 20	17a 32p 18	14a 32p 18	-	-	-	-	-	-

Terrängtyp, se  
s. 7 och 8.

Plankostnadskalkyler Kalkyluppgifter	Tabell	411-412
	1.11 Grundberedning Höghus (2-5 lameller)	
Investeringskostnader detaljeringsgrad IV		

TABELL 411 Grundberedning, 6-våningshus med källare (kr/m<sup>2</sup>by)

Grundläggningssätt		Terrängtyp								
		T, FT	L, FT	Lt, FT	S, FT	S, NT	Mn, NT	Mn, ST	B, NT	B, ST
	Hel bottenplatta	-	-	14a 17	14a 13	15a 14	31a 26	34a 28	43a 28	48a 30
	Golv hopgjutna med plattor	-	-	-	14a 22	15a 23	31a 40	34a 44	43a 42	48a 46
	Grundplattor	-	-	-	14a 39e 13	15a 41e 14	31a 60e 35	34a 66e 39	-	-
	Pålning	21a 13 l 20	17a 13 l 18	15a 13 l 18	-	-	-	-	-	-
	Plintar	21a 51p 20	17a 51p 18	15a 51p 18	-	-	-	-	-	-

TABELL 412 Grundberedning, 8-våningshus med källare (kr/m<sup>2</sup>by)

Grundläggningssätt		Terrängtyp								
		T, FT	L, FT	Lt, FT	S, FT	S, NT	Mn, NT	Mn, ST	B, NT	B, ST
	Hel bottenplatta	-	-	14a 17	14a 13	15a 14	31a 26	34a 28	43a 28	48a 30
	Golv hopgjutna med plattor	-	-	-	14a 22	15a 23	31a 40	34a 44	43a 42	48a 46
	Grundplattor	-	-	-	14a 42e 13	15a 44e 14	31a 65e 36	34a 70e 39	-	-
	Pålning	21a 17 l 20	17a 17 l 18	14a 17 l 18	-	-	-	-	-	-
	Plintar	21a 63p 20	17a 63p 18	14a 63p 18	-	-	-	-	-	-

Terrängtyp, se  
s. 7 och 8.



HUSTYP	TERRÄNGTYP								
	T,FT	L,FT	Lt,FT	S,FT	S,NT	Mn,NT	Mn,ST	B,NT	B,ST
<u>Småhus</u> (kr/hus)									
Friliggande småhus	3 000	2 600	2 800	3 000	3 500	5 500	6 500	10 900	12 500
Kedjehus	3 100	2 200	2 100	2 400	2 800	4 500	5 800	8 200	10 100
Radhus	2 300	1 700	1 600	1 700	2 000	4 000	5 400	6 400	8 400

Flerfamiljshus  
(kr/m<sup>2</sup> by)

2-vån	47	37	29	26	29	34	41	49	59
3-vån	68	53	43	39	43	50	61	74	86
6-vån	110	85	80	62	68	77	94	115	134
8-vån	125	98	78	72	79	92	122	132	154

Terrängtyp, se s.7 och 8

Plankostnads kalkyler Kalkyluppgifter	Tabell		414
	1.14	Kvartersledning	
Investeringskostnader detaljeringsgrad IV			

HUSTYP	TERRÄNGTYP		Lt,FT	S,FT	S,NT	Mn,NT	Mn,ST	B,NT	B,ST
	T,FT	L,FT							
<u>Småhus</u> (kr/hus)									
Friliggande									
utan källare	5 300	5 000	4 600	4 300	4 300	6 800	6 800	9 700	9 800
med källare	5 100	4 800	4 500	4 200	4 100	6 300	6 400	9 000	9 000
Kedjehus									
utan källare	4 300	4 300	4 300	3 800	3 800	7 400	7 400	9 800	9 800
med källare	4 200	4 200	4 100	3 700	3 700	6 600	6 800	9 200	9 000
Radhus									
utan källare	4 200	4 200	4 200	3 900	3 900	7 200	7 200	9 600	9 600
med källare	4 000	4 000	4 000	3 700	3 700	6 800	6 800	9 100	9 100
<u>Flerfamiljshus</u> (kr/m <sup>2</sup> by)									
2-vån	34	34	32	30	30	40	40	52	52
3-vån	49	49	46	44	44	60	60	77	77
6-vån	77	77	72	69	69	95	95	121	121
8-vån	90	90	85	80	80	110	110	140	140

Terrängtyp, se s. 7 och 8









**R44: 1973**

Denna rapport hänför sig till anslag Bs 251:8 från Statens råd för byggnadsforskning till SVRs plananvisningskommitté. Rapporten omfattar de separata delarna 4:1 och 4:2. Rapporten har justerats och kompletterats och ersätter utgåva med beteckning R 10:1972. Försäljningsintäkterna tillfaller fonden för byggnadsforskning.

**Distribution: Svensk Byggtjänst, Box 1403, 111 84 Stockholm**  
**Grupp: samhällsplanering**

**Pris: 31 kronor**