

MEMORY BOX

Sofia Bankeström
2017

Högskolan för Design och
Konsthantverk Konsthantverk,
avancerad nivå Smyckekonst
Examensarbete 30 hp

Tack

Klara Brynge
Karin Johansson

Handledare:
Magnus Haglund
Jesper Norda



Innehållsförteckning:

- s. 7 Här börjar det
- s. 8 Om trä och smycken
- s. 14 Almost Complete
- s. 16 En abstraherande, eller inramande, låda
- s. 19 Om lådor
- s. 20 Toras låda
- s. 26 Sökandet efter den tredje lådan I
- s. 28 Sökandet efter den tredje lådan II
- s. 30 Sökandet efter den tredje lådan III
- s. 32 Sökandet efter den tredje lådan IV
- s. 34 Mer om jackan
- s. 38 Om saker
- s. 40 Här fortsätter det
- s. 43 Litteraturlista och bildförteckning





Här börjar det

Ett material är inte bara ett material. Det är också saker som ännu inte är. Allt som det skulle kunna bli. Med materialet följer historia och mänskligt konstruerade egenskaper.

David Pye säger att bra material är en myt, att bara bearbetade material kan ha kvalitet.¹ Att bearbeta material är för mig är att umgås med dem. Lära känna dem. Först provar jag olika saker, sätt att påverka materialet. Sedan, ju mer jag lär känna det, påverkar materialet istället mig. Det skulle kunna vara kvalitet.

Jag är intresserad av att göra något av material som har igenkännbara faktorer utan att omedelbart kunna kategoriseras.

Om jag lyckas skapa en liten tidsrymd i perceptionen där förståelsen inte är omedelbar, men intresset ändå upprätthålls tillräckligt länge – då kan en ny mening hinna skymta fram.

¹ Pye, D. (1995). The nature and art of workmanship (Rev. ed.) (s.18) London: Herbert.

Om trä och smycken

I somras började jag tälja i trä. Det berodde mest på att det fanns mycket trä till hands där jag var. Under en begränsad tid hade jag mycket tid. Jag tänkte på repetition och förändring. Täljandet hade egentligen börjat tidigare, just med något jag råkade prova: att karva och tälja i hudfärgad docklera, sådan som härdas i en vanlig hushållsugn. Lera av ett visst märke i en viss hudton visade sig få ett helt nytt uttryck, som sten.

Sedan täljde jag många, många avlångar bitar av enträ som liknade varandra men som fortfarande var olika. Jag sågade ner ett litet träd. Jag hade sett det växa och leva. Det fortsätter leva efter den dramatiska händelsen. I sin nya form drar det åt sig och släpper fukt, rör sig, sväller, krymper och spricker.

Materialet trä tilltalar mig. Just enen har en säregen aromatisk doft. Träbitarna känns lätta och mjuka mot handen och de har en egen vacker klang när de rör sig och slår mot varandra. Materialet är också starkt fastän jag täljer det tunt. Det kommer från en plats som är viktig för mig och jag kan själv hämta det därifrån. Jag behöver inte undra hur långt det har transporterats, om det innehåller några farliga ämnen eller om någon kommit till skada vid framställningen av det. Om det inte finns bra material så är vissa ändå bättre än andra.

Jag ville ge träet en upphöjd plats mot kroppen och en ny innebörd. Kroppen rör sig, träytorna följer den och förändras i ljuset som spelar över dem. Ett sätt att umgås nära med trä.

“(…) there are people for whom wood and working with wood is not simply a profession but a very intimate thing: the relationship between the person and how they are doing it. I mean how they are doing it in the most intimate detailed sense; the relationship between wood and the tools they use, between their feelings, their intuitions, and their dreams. Wood, considered that way, is to me alive”²

² Krenov, J. (1976). A cabinetmakers notebook (s.8) New York: Van Nostran Reinhold.



I träytorna karvade och skar jag olika mönster som började leva när ljuset rörde sig över dem. De hamnade efter varandra i långa rader och jag borrade hål i vardera änden på dem för att kunna trä upp dem på något. De blev halsband.

Jag fick komma till Göteborgs Remfabrik och använda deras snörmakermaskiner.

Sakta växte långa linsnören fram genom maskinernas skrammel och buller.

Eftersom trådarna måste vara sträckta när repet slås är riktiga repslagerier mycket långa hus. I ena änden drivs trådarna runt och tvinnas samman i uppdelade sektioner, i den andra tvinnas sektionerna ihop och behöver hållas upp för att inte trassla sig.

Ett snabbare sätt att få ett snöre precis så långt som jag behövde blev att bygga egna små rep-tvinnare: Först tre, sedan fyra krokar som kan snurra separat tvinnar samman tunnare trådar till ett litet, litet rep.

Att gestalta något i form av smycken för med sig mycket. Det kan handla om värde, hur det känns att bära/interagera med ett smycke, hur det ser ut tillsammans med en kropp och vad det säger då. Smycket hör till eller talar om kroppen. För mig är det självklart att även andra saker kan ha de egenskaperna utan att verka vara smycken. De handlar om samma sak, och det är det viktiga. Det är saker som passar i handen, plagg som någon burit och lämnat kvar, material och ytor som vi umgås tätt med.







Almost Complete

I oktober 2016 kom en inbjudan att delta i en utställning: HDK:s monter på möbelmässorna i Stockholm och Milano 2017.

Temat för utställningen beskrevs såhär:

If a tree falls in a forest and no one is around to hear it, does it make a sound? In a way all objects/situations are unfinished - or almost complete - until the moment when someone through her eyes, hands, or actions receives it. This may be an interactive process - a process that involves an active action - but there is a field besides the purely interactive - an area with vague boundaries where perception and intuition serve as map and compass.

HDK's participation in STOCKHOLM FURNITURE AND LIGHT FAIR and VENTURA LAMBRATE (Milano Design week) will consist of an exhibition that revolves around this theme. We are looking for objects or situations that find themselves in this borderland - becomes complete when a receiver interacts, perceives.

Jag ville gärna delta, men vad var min ingång till temat?

Nya frågor väcktes i mitt repetitiva arbete med täljandet.

Om jag tar bort de viktiga fysiska aspekterna från mitt material – blir det något kvar då? Vad händer när man måste interagera fysiskt med ett objekt för att kunna uppleva ett annat?

Det undrade jag.

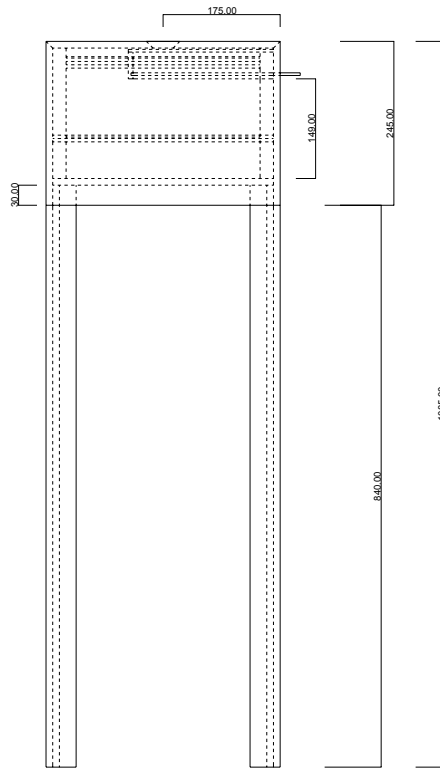
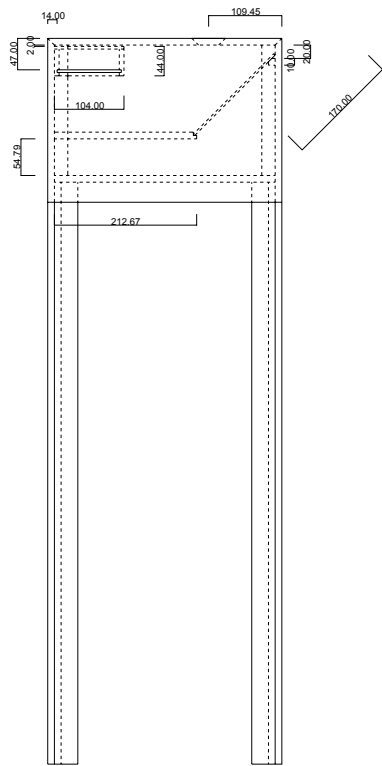

45.00

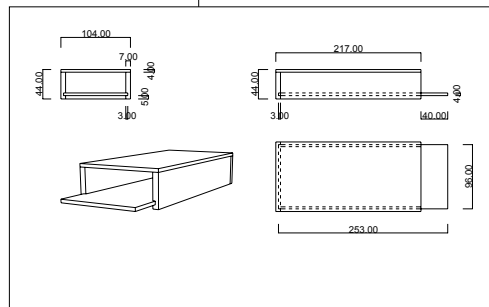
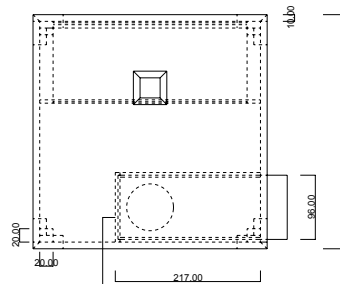
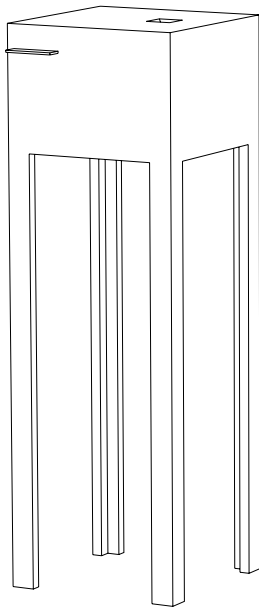

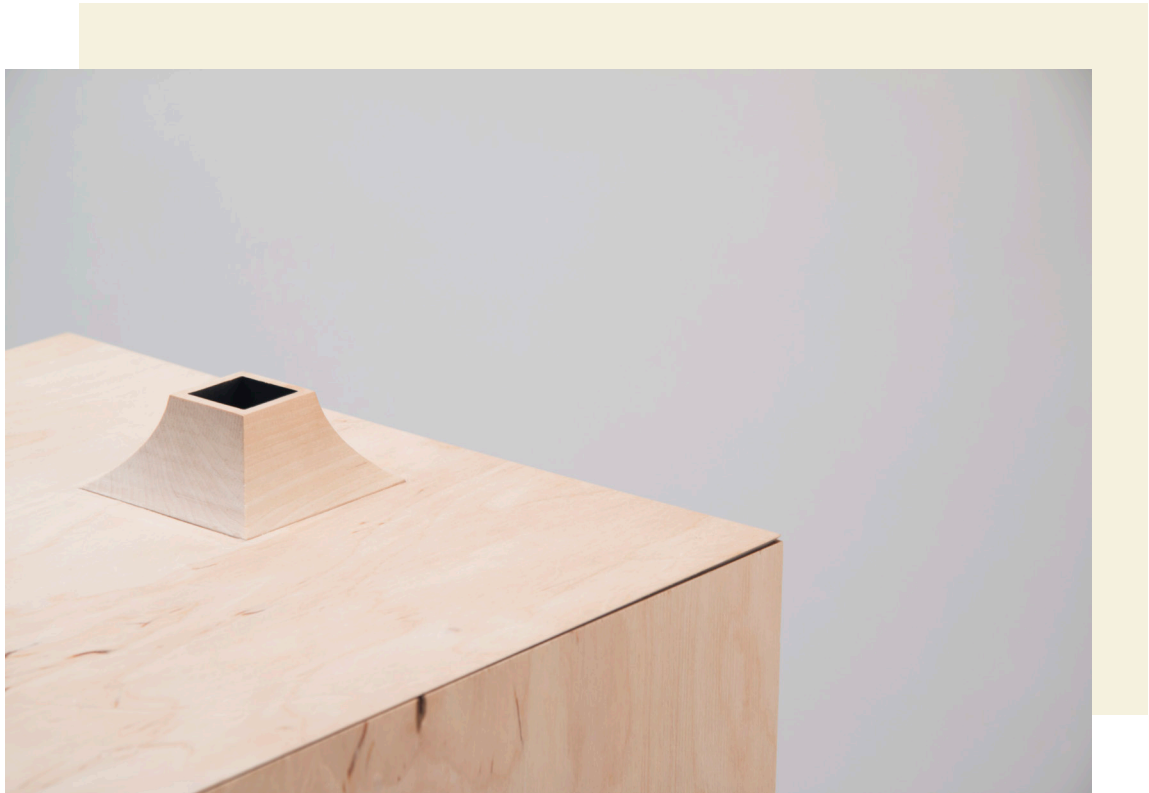

O m l å d o r

Lådor är vardagliga. Och de har rörelse. De existerar och fungerar i ett system där saker flyttas på. Flyttlådor, fruktlådor, fraktlådor. Containrar: stora lådor.

En hel låda har väggar, botten och lock. Den kan vara stängd ibland, och öppen ibland. En del lådor går inte alls att öppna. Kanske har man tappat bort nyckeln. Eller så är locket fastspikat. Då vet man inte vad som finns i lådan.

Min farmor har en chiffonjé som inte går att öppna. Hon brukar klaga över att det är så tråkigt att den gått i baklås. En gång stängde pappa och jag in oss i rummet där chiffonjén står och välte den upp och ner. Det är en mycket tung chiffonjé. Vi tänkte att låset kanske kunde klicka ur om tyngdpunkten i det flyttades. Det hjälpte inte. Däremot kunde vi höra: absolut ingenting. Den var tom. Farmor säger att det fanns en lapp i den, med en nedskrivna ramsa. Om ramsan läses på rätt sätt kan den stilla blod, säger hon. Papperslappar är svåra att höra. Det är det fina med de stängda lådorna. De kan innehålla vad som helst.

Den 16 februari 2017 fick jag en liten trälåda med snidat lock. Den har legat länge i farmors förråd.
Det är farmors mamma Tora som har gjort den någon gång i början av 1900-talet, snidat det symmetriska mönstret i locket. Den är fanerad med ett ytterlager av ett annat finare träslag.
Insidan av lådan är klädd med kviltat rött foder.
Det är som att den är tänkt till något ömtåligt.
Hon har visst gjort många träsniderier, som sin hobby.
Jag fick just den här lådan.
När jag provar att lägga ner träbitarna jag själv arbetat med visar det sig att de passar precis inuti lådan.
De bäddas mjukt in i fodret när de lägger sig till rätta på botten.





Jag tror att det finns en tredje låda.

Jag ska hitta den.







Sökandet efter den tredje lådan

I

“Det finns idéer som är nya, men de flesta är bara ett resultat av att man känner igen det som funnits där hela tiden, gåtan i rummets mitt, hemligheten i spegeln. Ibland förmår en enda oväntad tanke slå en bro över det välbekantas rike och gör det möjligt att korsas det på ett alldeles nytt sätt.”³

Jag har en tillit till arbetet, till att det ska hända saker. Tilliten ter sig på olika sätt, men betyder främst att fortsättningen förr eller senare brukar uppenbara sig. Just nu upplever jag att jag får tecken. Det kan vara slumpen att springa på något som jag tycker liknar vad jag precis gjort eller sett, ett annat sätt att säga samma sak och, därmed en bekräftelse av mitt val:

Det är inte bara jag.

Jag har en fråga som inte är helt och fullt formulerad. Möten med saker eller berättelser ger inga svar, utan de kommer snarade med egna förslag eller frågor: “Kan det vara det här?” “Är det mig du letar efter?”

Ytan som jag skär i träet försöker jag ta vidare någonstans, till den tredje lådan.

Jag har provat många sätt att sammanfoga bitarna med trådar, lim, plugg.

Karvat ut material ur delarna så de passar ihop. Ytorna har också vuxit, nu syns de mer. Vissa rör sig. De är inte längre nödvändigtvis uppträdda på tråd.

Jag funderar kring insida och utsida. Liknar de framsida och baksida?

Fodret i Toras låda är en tydlig insida. Men bildmässigt är det också framsidan.

Det viktiga. Med fodertyget i tankarna faller min blick på en ganska sliten och intetsägande jacka i KFUM:s secondhandaffär. Den är röd och kviltad i ett kvadratisk mönster med kantband och krage i manchester. Jag köper den. Den kostar 200 kronor. Jag tänker att det är mycket pengar för en så ful jacka men jag köper den ändå. Det är inte alls samma röda färg, men ändå påminner den mig starkt om fodret. Innan jag betalar provar jag den för den råkar vara i min storlek. Kanske är det för att jag förväntar mig en obehaglig känsla av det prassliga syntettyget som jag blir förvånad över den behagliga värmen jackan ger.

Jag står en stund och betraktar mig själv och jackan i spegeln.

Lysrörsbelysningen gör mig blekare och jackan tydligare. En jacka är en utsida, ett skal.

Har jag bytt plats på dem nu? Bilden av insidan på utsidan.

³ Solnit, R. (2012). *Gå vilse: En fälthandbok*. Hushistoria (s.197) Göteborg: Daidalos.



Sökandet efter den tredje lådan

II

Vad kan en låda vara? Och vad är den inte?

Tanken om lådan handlar om att se, avskilja, minnas och spara. Jag tror att det är både vad den är, gör och hur jag ska hitta den.

Jag vill gå till väga som Peter Cornell skriver om Giorgio Morandis stillebenmåleri: "Han överraskar tingen i deras varande, som när man glömt att knacka och får en glimt av något annars dolt, eller när man sömndrucken går genom våningen på natten och ser sina välbekanta föremål belysas och avskuggas på ett nytt sätt."⁴

Både minnen och lådor skiftar i sin substans. Från att ha varit tydliga i konturerna, närvarande, kan de plötsligt gömma sig långt inne i en labyrint av nyckfulla speglar. Reflektionen av dem anas, men stämmer bilden?

⁴Cornell, P. (1993). Saker: Om tingens synlighet (s. 73) Hedemora: Gidlund.



Sökandet efter den tredje lådan

III

Vi låser upp dörren och kommer in i en tom och ren lägenhet. Det är flyttstadat.

Ljuset från fönstret faller mot oss in i hallen, över parkettgolvet i vardagsrummet. Ljusstrimman avslöjar en mattgrå ö i den blanka lacken. Ett litet område bara, två fötter som har nött mot golvet framför en stol som alltid stått på samma ställe.

Rest sig och satt sig, rest sig och satt sig.

Det är tid som syns i trä.

IV

Är lådan mjuk eller hård? Fast i sin fason eller formbar? Är den en synvilla eller något mycket konkret och påtagligt? Fyra väggar, lock och botten. Eller?

Fodret i den röda jackan sitter inte fast på så många ställen och jag undrar vad som händer om jag byter ut det mot mönstret från de skurna träytorna. Ett sådant tyg ska jag göra. Insidan på utsidan och utsidan på insidan. Och inuti detta finns plats för en kropp.

Det är egentligen tyg jag vill trycka på, men jag måste vänta på en ledig tid att använda digitalprintern. Medan jag väntar har jag scannat de större träytorna och skrivit ut dem på papper. De blir böjbara och lätta. Vad händer om de är tyngre? Jag gör ett lager av metall inuti några av dem och funderar.

Jag hämtar mer enträ och sågar upp det i tunna skivor, som små plankor. Jag börjar göra ett annat mönster i ytan, bara genom att inte bearbeta hela ytan. Fortfarande samma verktyg, samma lilla getfot som jag har slipat några gånger nu. Det är svårt att slipa verktyg men det blir lite bättre för varje gång. De stora bitarna får sällskap av de mindre och blir till ett pussel. De liknar fält på en karta. Fälten placerar jag ut i olika konstellationer och fotar. Pusslet är inte helt lätt.

Till slut växer mönstret fram linje för linje och centimeter för centimeter matas ut ur printern och upp på en rulle. Silkestyget är tunt och lite transparent och passar nog egentligen inte som foder i en jacka, det är för ömtåligt. Kanske kan det passa just därför.



Mer om jackan

Sann magi bebor och bebos av oss genom det vi rör vid och älskar.

” (...) For us, to love things is something of an embarrassment. Things are, after all, mere things. And to accumulate things is not to give them life. It is because things are not fetishized that they remain lifeless.

In a cloth economy, though, things take on a life of their own. That is to say, one is paid not in the “neutral” currency of money but in material which is richly absorbent of symbolic meaning, and in which memories and social relations are literally embodied.

In a capitalist economy – an economy of new cloth, new clothes – the life of textiles takes on a ghostly existence, emerging to prominence, or even consciousness, only at moments of crisis. Yet such moments of crisis occur again and again as the trace elements of material life.”⁵

Jackan består av många delar. Jag lägger upp dem på bordet på olika sätt och försöker se var de hör hemma i förhållande till varandra, utan att den stora strukturen är där. Kantbanden i manchester ringar in ärmhålén, locken på fickorna och kragen. Vissa delar är smutsiga, andra solblekta.

När fodret frigörs från jackan och vänds ut och in blir det till ytterligare en jacka. Hålen där tryckknapparna suttit är på ett sätt fortfarande knappar, samtidigt som de är borta. Fodret är fortfarande fastsytt i yttertygets insida med fyra små band, de klamrar sig fast. Innertyget hänger över en stolsrygg och jackans skal slokar därunder, som om den ömsade skinn.

Något eller någon saknas, men finns ändå där just genom sin frånvaro. En kropp lämnar avtryck och spår av sin form i tyget.

Jackan - den tunga kroppen, betar sig som ett lätt litet löv, drivs upp i luften av vinden och dansar runt utom kontroll.

⁵ Stallybrass, P. 9. Worn worlds: clothes, mourning and the life of things. Ur Hemmings, J. Editor (2012), The Textile Reader (s. 71). London: Berg.





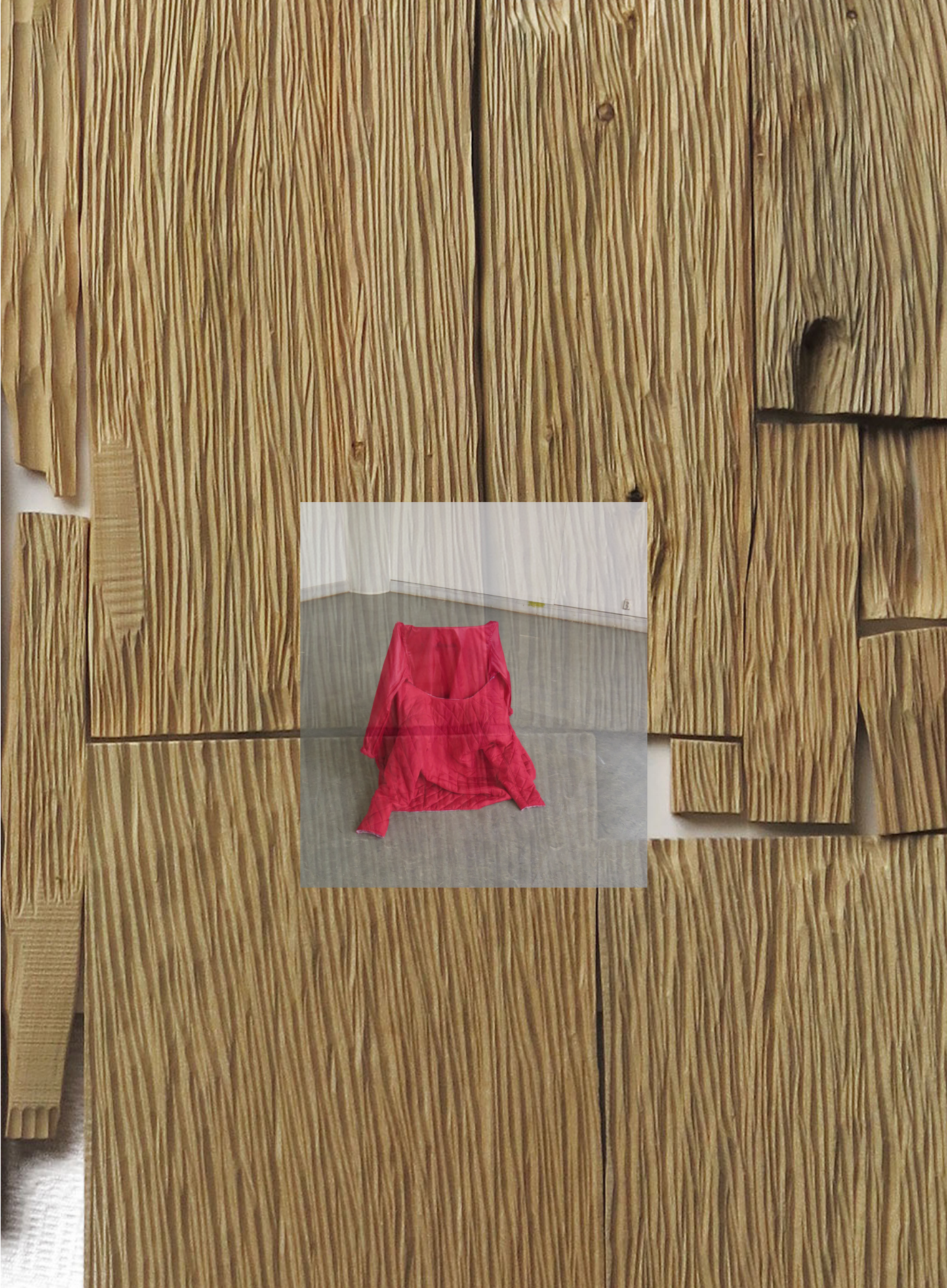

Om saker

Saker sorteras, packas omsorgsfullt in och sparas.

Saker arkiveras tematiskt: ”Julsaker”, ”Svens böcker”, ”Linnesevetter”.

Vissa saker är mer användbara, andra mindre. Nämnande och uppräknande är avgörande för samlandet och för att minnas.

Är sparandet en betungande plikt eller en skapare av trygghet och mening? Kanske båda. Sparade saker som också används och som bär spår av andras användning eller hantering är mer än saker.

Jag läser M Train av Patti Smith och lägger märke till hur hennes förhållande till saker lyser fram i texten. Många av hennes saker är klart viktiga och minnesbärande men tenderar ändå påfallande ofta att tappas eller glömmas kvar på olika ställen. Kameror, böcker, rocken som ärvt av en kär vän. Polaroidbilder som blivit ovanligt bra. Minnet av dem förblir intakt, kanske till och med förstärkt av det fysiska försvinnandet. Det som händer med dem är ödet och behöver inte ifrågasättas. Det är helt enkelt den logiska följderna av alldeles nyss.

Fotografiet är ett fryst ögonblick. Det är också jackan som någon hängt av sig i hallen, till dess att någon tar den på sig igen. Sakernas rörelsemönster är långsamt och ojämnt men konstant. Det är svårt men möjligt att uppfatta. I den stängda lådan som jag byggt försöker jag utforska vad som händer när sakerna däri begränsas. De måste vara där, men är på andra villkor än vanligtvis.

“Vissa saker har vi bara så länge de är förlorade, vissa saker är inte förlorade så länge de förblir avlägsna.”⁶



Här fortsätter det

Jag har hittat något.

Den röda jackan, som nu blivit till tre lager. De innehåller tre händelser bredvid varandra. Ingen av dem är förbi, de pågår fortfarande.

En textil bild av Toras låda, stor nog att sitta i. Eftersom den är platt är det svårt att vara inuti den, samtidigt är den bilden av en insida.

Den första lådan kapslar in, gömmer och abstraherar.

Den andra lådan är färdig och självklar, är öppen och innehåller.

Den tredje lådan går att splittra, vända ut och in på, vara i och klä på sig.

De är olika infallsvinklar till samma material, på samma gång minnen och idé. Trä och textil är mjuka material som minns i form av märken och skador, suger åt sig fett och smuts, partiklar från händelser och människor.

Om jag lyckas skapa en liten tidsrymd i perceptionen där förståelsen inte är omedelbar, men intresset ändå upprätthålls tillräckligt länge – då kan en ny mening hinna skymta fram.





Litteraturlista

Cornell, P. (1993). Saker: Om tingens synlighet
Hedemora: Gidlund.

Krenov, J. (1976) A cabinetmakers notebook
New York: Van Nostran Reinhold.

Pye, D. (1995). The nature and art of workmanship (Rev. ed.).
London: Herbert.

Smith, P. (2015). M train. Stockholm: Bromberg.

Solnit, R. (2012). Gå vilse: En fälthandbok.
Göteborg: Daidalos.

Hemmings, J. Editor (2012), The Textile Reader.
London: Berg.

Bildförteckning

s. 17: Mikael Martinsson

Övriga: Sofia Bankeström

