



GÖTEBORGS UNIVERSITET
INST FÖR SVENSKA SPRÅKET

GU-ISS-2019-02

Initiala annex i en teckenbaserad konstruktionsgrammatik

Viktoria Strandberg



Forskningsrapporter från institutionen för svenska språket, Göteborgs universitet
Research Reports from the Department of Swedish

ISSN 1401-5919

www.svenska.gu.se/publikationer/GU-ISS

Abstract

Left-dislocations (Sw. *initial dislokation* 'initial dislocation', ID) and hanging scenes (Sw. *fritt initial annex som motsvarar ett fritt adverbial i den inre satsen* 'free initial annex corresponding to a free adverbial in the main clause', FIA) are both structures with a phrase preceding the main clause. While ID also has a pronominal copy, referring to that phrase, inside the main clause, no such copy is found in the main clause following FIA. This report investigates ID and FIA in a Construction Grammar framework, describing ID and FIA as constructions consisting of a form paired with an information structural meaning. An analysis of 295 instances of ID and FIA, most of them collected from spoken language, shows that ID can be construed in many ways, but that half of the instances of ID can be divided into three different construction patterns, where the following aspects are the same: the syntactic form of the ID and the pronominal copy, the syntactic function of the pronominal copy, the position of the pronominal copy, and the type of clause in which the pronominal copy occurs. In terms of information structure, the most interesting result is that ID does not only have the information structural status topic, but also scene, vocative topic and, at times, focus. The instances of FIA all have the information structural status scene, and these are used in any syntactic form instantiating that scene. Furthermore, ID and FIA are in this report formalized as constructions in the framework of Sign-based Construction Grammar, which is introduced in and applied to Swedish for the first time. The constructions are also formulated as entries in the construction database Swedish Constructicon. Finally, this report presents a preliminary sketch of how ID and FIA can be included in a constructicon network of Swedish, i.e. the mental network our grammars consist of. The proposed network introduces another categorization of ID and FIA than the one being used in the Swedish reference grammar, but the categories of the reference grammar could also be incorporated in this draft.

Keywords: *left dislocation, left detachment, hanging topic, hanging scene, information structure, Construction Grammar, Sign-based construction grammar, spoken language*

Sammandrag

Initiala dislokationer (ID) och fria initiala annex motsvarande fria adverbial i den inre satsen (FIA) är båda strukturer med ett led framför den inre satsen. Medan ID även har en pronominell kopia inuti den inre satsen som syftar på det initiala ledet, finns inget sådant led i den inre sats som följer på FIA. ID och FIA undersöks i denna rapport från ett konstruktionsgrammatiskt perspektiv, och beskrivs som konstruktioner bestående av en form med en betydelse. Betydelsen utgörs av det initiala ledets informationsstruktur, eftersom tidigare studier visat att åtminstone ID bär på en viss informationsstruktur. En analys av sammanlagt 295 belägg på ID och FIA, mestadels insamlade från talspråkskorpusen Gymnasisters språk- och musikvärldar samt från spontan konversation, visar att ID kan konstrueras på många olika sätt, men att hälften av alla belägg kan delas upp i tre olika konstruktionsmönster, där ID:s syntaktiska form är densamma, liksom den pronominella kopians grammatiska kategori, position, syntaktiska funktion samt satstypen i vilken den befinner sig. Särskilt intressant är att ID visat sig inte bara kunna ange satsens topik, utan att den ofta även anger scen, samt stundom vokativ-topik och mer sällan även fokus. Beläggen på FIA visar att dessa utgör en gemensam konstruktion där FIA kan anta vilken form som helst så länge denna fungerar som adverbial samt har den informationsstrukturella statusen scen. ID och FIA redovisas här som konstruktioner i ramverket Sign-based Construction Grammar, som i denna rapport för första gången introduceras och i viss mån anpassas till svenska. Konstruktionerna formuleras även som konstruktikonposter i konstruktionsdatabasen Svenskt konstruktikon. Slutligen presenteras även ett utkast för hur ID och FIA kan inordnas i det mentala konstruktikonet, det konstruktionsnätverk som vår grammatik antas vara uppbyggd av. Här föreslås en annorlunda indelning av ID och FIA än den som presenteras i referensverket Svenska Akademiens grammatik, men som samtidigt kan inrymma referensverkets kategorier.

Nyckelord: *förfält, initialt annex, initial dislokation, fritt initialt annex, informationsstruktur, konstruktionsgrammatik, Sign-based Construction Grammar, teckenbaserad konstruktionsgrammatik, talspråk*

Innehållsförteckning

1.	Inledning	1
1.1.	Syfte och forskningsfrågor	3
1.2.	Rapportens upplägg	4
2.	Initiala annex.....	5
2.1.	Initiala dislokationer	5
2.2.	Fria initiala annex	12
3.	Informationsstruktur	16
4.	Teoretiskt ramverk.....	22
4.1.	Val av teoretiskt ramverk.....	22
4.2.	Teckenbaserad konstruktionsgrammatik (SBCG).....	26
5.	Material.....	32
5.1.	Gymnasisters språk- och musikvärldar.....	32
5.2.	Egenhändigt insamlade belägg	34
5.3.	Korp	36
6.	Metoder.....	38
6.1.	Fas 1 – Syntaktisk analys.....	38
6.2.	Fas 2 – Informationsstrukturell analys	40
6.3.	Fas 3 – Formalisering inom SBCG.....	41
6.4.	Fas 4 – Utarbetande av konstruktikonposter till Svenskt konstruktikon	41
7.	Resultat	43
7.1.	Initiala dislokationer	43
7.1.1.	Syntax	45
7.1.2.	Informationsstruktur.....	57
7.2.	Fria initiala annex	65
7.2.1.	Syntax	65
7.2.2.	Informationsstruktur.....	69
7.3.	Initiala annex i kombination	70
8.	Diskussion och formalisering	72
8.1.	Initiala dislokationer	72
8.2.	Fria initiala annex	78
8.3.	Kategorin initiala annex.....	80

8.4.	Formalisering inom SBCG	84
8.4.1.	ID-CXN formaliserad inom SBCG	85
8.4.2.	FIA-CXN formaliserad inom SBCG.....	88
8.5.	Konstruktikonposter till Svenskt konstruktikon	89
8.5.1.	ID-CXN som konstruktikonpost.....	89
8.5.2.	FIA-CXN som konstruktikonpost.....	91
9.	Avslutning.....	93
9.1.	Sammanfattande slutsatser.....	93
9.2.	Förslag på framtida forskning.....	94
10.	Litteraturförteckning.....	96
	Bilaga 1 – Söksträngar i Korp	104
	Bilaga 2 – Fullständig strukturlista	105
	Bilaga 3 – SBCG-formaliseringar av sex vanliga ID-CXN.....	109

Förkortningar och transkriptionsprinciper

Förkortningar

AdjP	adjektivfras
AdvP	adverbfras
AVM	attribut-värde-matris
BCG	Berkeley Construction Grammar
BS	bisats
CxG	konstruktionsgrammatik
cxt	konstrukt
DTR	dottertecken
FIA	fritt initialt annex motsvarande ett fritt adverbial i den inre satsen
FIA-CXN	fri initial annexkonstruktion där det fria annexet motsvarar ett fritt adverbial i den inre satsen
FON	fonologisk form
FORM	morfologisk form
FUNK	syntaktisk funktion
GSM	Gymnasisters språk- och musikvärldar
HD-DTR	huvuddotter
HPSG	Head-Driven Phrase Structure Grammar
HS	huvudsats
ID	initial dislokation
ID-CXN	initial dislokationskonstruktion
INFO-STR	informationsstruktur
InfP	infinitivfras
KAT	syntaktisk kategori
KNTXT	kontextuella faktorer
LFG	Lexikalisk-funktionell grammatik
MDR	modertecken
MP	Minimalistprogrammet

MRGK	marking
NP	nominalfras
PK	pronominell kopia
PK-DTR	dottertecken fungerande som pronominell kopia i den initiala annexkonstruktionen
RAM	semantisk ram
S	sats
SBCG	Sign-based Construction Grammar, teckenbaserad konstruktionsgrammatik
SEM	semantik
SweCcn	Svenskt konstruktikon
Sw.	Swedish
SYN	syntax
TYP	satstyp
VF	verbform
VOKATIV-ID-CXN	initial dislokationskonstruktion i kombination med vokativkonstruktion

Transkriptionsprinciper (jfr Wirdenäs 2002:52f)

(.)	kort paus
(1.2)	pausens längd angiven i sekunder, här 1,2 sekunder
m-	avbrutet ord
+	sägs med högre röst än normalt
braaaa musik	förlängning av föregående ljud
bra musik-	avbrutet yttrande
VISKAR	kommentarer på interaktionen skrivs med versaler
[bra musik]	hakparenteser markerar samtidigt tal

Förteckning över figurer, scheman och tabeller

Figur 1	AVM för tecknet <i>älgen</i>	s. 28
Figur 2	AVM för tecknet <i>sprang</i>	s. 28
Figur 3	Typer av syntaktiska kategorier i SBCG (Sag 2012:82)	s. 29
Figur 4	AVM för konstrukten <i>älgen sprang</i>	s. 30
Figur 5	Exempel på en typhierarki utifrån <i>konstrukt</i> (Sag 2012:168)	s. 32
Figur 6	Utkast till en typhierarki för svenska initiala annexkonstruktioner	s. 85
Figur 7	SBCG-formalisering av ID-CXN	s. 88
Figur 8	SBCG-formalisering av FIA-CXN	s. 90
Schema 1	SAG:s positionsgrammatiska analys av ledföljden i den utvidgade satsen	s. 6
Tabell 1	Antal belägg per informant och yttrande i GSM	s. 45
Tabell 2	Förhållandet mellan ID och PK sett till form och grammatisk kategori	s. 47
Tabell 3	De syntaktiska funktionerna hos PK	s. 49
Tabell 4	ID i huvudsatser: satstyp och PK:S position i denna	s. 50
Tabell 5	ID i bisatser: satstyp och PK:S position i denna	s. 52
Tabell 6	Materialets fem vanligaste ID-mönster sett till form, funktion, position och satstyp	s. 54
Tabell 7	ID:S informationsstrukturella status	s. 59
Tabell 8	Formen hos FIA	s. 67
Tabell 9	De syntaktiska funktionerna hos FIA	s. 68
Tabell 10	De fem vanligaste ID-CXN i GSM	s. 78
Tabell 11	ID-CXN som konstruktikonpost i SweCcn	s. 92f
Tabell 12	FIA-CXN som konstruktikonpost i SweCcn	s. 94

Förord

Denna forskningsrapport är en publicering av min magisteruppsats i svenska språket, som jag lade fram vid Göteborgs universitet i januari 2019. Men en magisteruppsatsförfattare är ingen ö. Och om den vore det, så vore den i så fall en del av en ögrupp. I det här förordet skulle jag vilja tacka alla personer som varit en del av min ögrupp.

Min handledare Benjamin Lyngfelt har uppmuntrat projektet under en lång tid, svarat på alldeles för många frågor och lotsat mig alla gånger jag drivit ut på djupt vatten. Elisabet Engdahl har kommit med många värdefulla kommentarer till formaliseringsarbetet, och både hon och Benjamin har kommit till undsättning med svar på frågor av alla dess slag, både under vardagar, helger och storhelger.

Under arbetet med uppsatsen hade jag även möjligheten att i november 2018 presentera ett första utkast av uppsatsen under ett forskningsseminarium på Universidade Federal de Juiz de Fora i Brasilien. Det var en oerhört uppskattad möjlighet, och hela kunskapsutbytet i Juiz de Fora var mycket stimulerande för uppsatsarbetet.

Men även personer hemmavid har haft väldigt stor betydelse för uppsatsen. Flera familjemedlemmar, vänner, kollegor och främlingar har ovetandes bidragit med belegg på konstruktionerna som jag undersöker i uppsatsen. Alla som någon gång, under en konversation med mig, har haft överseende med att jag snabbt försvunnit ur samtalet för att ”skriva upp något intressant”, ska ha ett stort tack. Ett speciellt tack vill jag rikta till Pontus, som under ett halvår dessutom pausat ett antal teveprogram, filmer och serier för att en uppsatsbesatt sambo velat skriva upp bra belegg. Tack också för att du sett till att jag inte bara haft ögon för uppsatsen.

Mölndal, februari 2019

Viktoria Strandberg

1. Inledning

Den svenska huvudsatsens finita verb föregås i typfallet av ett och endast ett satsled, något som är mer bekant som V2-regeln (se t.ex. Sells 2001, Dahl 2003:32). Denna regel tycks skenbart vara förbisedd i exempel som (1) och (2) nedan där två olika led föregår det finita verbet; i (1) står både *När vi var på Focus* och *då* före verbet *köpte*, och i (2) har vi dels *Frida* framför verbet *köpte*, dels den temporala bisatsen *när vi var på Focus*.

(1) När vi var på Focus, då köpte Frida bara sånt det var extrapris på.

(2) När vi var på Focus, Frida köpte bara sånt det var extrapris på.

(Strandberg 2017:30)

Strukturen i (1) utgör ett fall av det som Svenska Akademiens grammatik (Teleman m.fl. 1999, hädanefter refererad till som SAG, IV:440) kallar **initial dislokation** (ID). En sats som konstruerats på detta sätt har enligt SAG inte alls två led framför verbet, utan endast ett, nämligen *då*. Ledet *När vi var på Focus* anses stå utanför satsen, men ändå stå i förbindelse med denna eftersom både *då* och *När vi var på Focus* åsyftar samma omständighet. *När vi var på Focus* utgör alltså själva dislokationen, medan *då* fungerar som **pronominal kopia** (PK, SAG IV:440). Dessa står i anaforisk relation till varandra på samma sätt som om de hade stått i separata grafiska meningar. Strukturer som innehåller en ID och en PK kommer jag i denna rapport att kalla för **ID-konstruktioner** (ID-CXN), och dessa går att belägga redan i fornsvenskan (Wessén 1965:213).

På samma sätt som *När vi var på Focus* i (1) antas samma bisats i (2) stå utanför satsen, men till skillnad från i (1) förhåller sig bisatsen till hela satsinnehållet och inte enbart till en PK. Denna typ av led kallas i SAG (IV:454) och Strandberg (2017:13) **fritt initialt annex som motsvarar ett fritt adverbial i den inre satsen** (FIA), och är inte helt okontroversiell; strukturen kan uppfattas som ogrammatisk eftersom den kan anses bryta mot svenskans V2-regel. Ändå visar Strandberg (2017) och Josefsson (2012:368) att satser med FIA framför, hädanefter refererade till som

FIA-CXN, som t.ex. i (2), förekommer i modern, talad svenska och tycks användas oproblematiskt i sin kontext, trots att de vid en första anblick, särskilt i skriftspråk (jfr Karlsson 2018), kan uppfattas som ogrammatiska.

I Strandberg (2017) konstateras att SAG:s beskrivning av ID-CXN (se avsnitt 2.1.1) inte är fullständig. Enligt SAG är det företrädesvis till verbfrasen bundna led som kan utgöra ID, och av bisatserna enbart narrativa bisatser med fa-ledföljd som kan kombineras med ID-CXN. Strandberg (2017) visar bl.a. att bundna led inte är vanligare än fria led i ID-CXN, samt att olika bisatser i större utsträckning kan konstrueras som ID-CXN. I (3) nedan återfinns PK i en relativ bisats, och i (4) i en temporal bisats.

(3) Min farfar, på den restaurangen han har så lyssnar de bara på sån gammal musik. (Strandberg 2017:26)

(4) Mamma och pappa, när de inte går ut eller så på dansgolvet är det väl mycket så. (Strandberg 2017:27)

Initiala dislokationer och fria annex kallas tillsammans för **initiala annex** och tycks alltså, precis som SAG (IV:439) medger och Strandberg (2017) bekräftar, vara understuderade vad gäller semantik och syntax, trots att åtminstone ID omnämns i forskningslitteratur för såväl syntax som informationsstruktur och textteori, och har gjort det sedan en längre tid tillbaka, nationellt och internationellt (se t.ex. Lindstedt 1922:59, Lambrecht 1994:181ff Lagerholm 2008:134, Lindahl 2017:65). Möjligtvis beror detta på att initiala annex i allmänhet ansetts vara talspråkstypiska (se t.ex. SAG IV:438, Melum Eide 2011:181), medan mycket av den språkvetenskap som bedrivits historiskt sett av mer eller mindre naturliga skäl har fokuserat på skriftspråket (jfr t.ex. Larsson & Magnusson Petzell 2017:118, Fischer 2007:12). Initiala annex utgör således en forskningslucka som den här rapporten ska försöka täcka. Rapporten är därför till viss del en fortsättning på Strandberg (2017), som endast undersöker initiala annex syntaktiskt från ett traditionellt grammatiskt perspektiv. I den här rapporten kommer resultaten från Strandberg (2017) följas upp syntaktiskt och informationsstrukturellt, formaliseras inom den konstruktionsgrammatiska teorin Sign-based Construction Grammar samt redovisas som konstruktikonposter i Svenskt konstruktikon.

1.1. Syfte och forskningsfrågor

Denna rapport syftar till att öka kunskapen om ID-CXN och FIA-CXN syntaktiskt och informationsstrukturellt, samt att visa hur dessa relaterar till varandra. Detta sker genom att beskriva dessa som konstruktioner i en teckenbaserad konstruktionsgrammatik (Sag 2012) samt som konstruktionsposter i konstruktionsdatabasen Svenskt konstruktikon (Lyngfelt m.fl. 2014). En konstruktion i konstruktionsgrammatisk betydelse är en viss syntaktisk form parad med en mer eller mindre specifik betydelse (Goldberg 2013, Kay & Fillmore 1999). Detta innebär att en konstruktionsgrammatisk analys med fördel visar både syntaktiska och betydelsemässiga egenskaper hos de initiala annexkonstruktioner som studeras här. Det teckenbaserade konstruktionsgrammatiska ramverk (SBCG, se vidare avsnitt 4.2) som används kan dessutom med sin rigorösa formalism (se t.ex. Lyngfelt 2013:382) på ett utförligt sätt visa på alla de egenskaper som kan tillskrivas konstruktionerna. Det informationsstrukturella inslaget ska visa på konstruktionens pragmatiska betydelse och motiveras även av att ID-CXN inte sällan omnämns i den informationsstrukturella forskningen, där det initiala ledet ofta tillskrivs den informationsstrukturella statusen topik (jfr t.ex. Hilpert 2014:110, se vidare avsnitt 3.2). Detta har dock mig veterligen inte studerats på ett större material naturligt förekommande dislokationer. Det finns däremot gott om liknande konstruktionsgrammatiska studier på svensk empiri (se t.ex. Lindahl 2010, Bäckström 2013).

Punktlistan nedan redovisar denna rapports frågeställningar.

1. Hur kan ID-CXN (den initiala dislokationskonstruktionen) förklaras konstruktionsgrammatiskt?
 - a. Hur ser de syntaktiska mönstren ut?
 1. Vilken form har ID (det dislokerade ledet) respektive PK (den pronominala kopian)?
 2. Vilken satsdel utgör PK?
 3. Vilken position i satsen har PK?
 - b. Vilken informationsstrukturell status har ID?

2. Hur kan FIA-CXN (den fria initiala annexkonstruktionen) förklaras konstruktionsgrammatiskt?
 - a. Hur ser de syntaktiska mönstren ut?
 1. Vilken form har FIA¹ (det fria initiala annexet)?
 2. Vilket satsled utgör/motsvarar FIA?
 3. Utgör FIA ett brott mot V2?
 - b. Vilken informationsstruktur har FIA?
3. Hur kan ID-CXN respektive FIA-CXN, utifrån svaren på fråga 1 och 2 ovan, representeras som konstruktioner i SBCG:s formalism samt i Svenskt konstruktikon?
4. Vad säger resultaten från svaren på frågorna ovan om kategorin initiala annex som helhet?

1.2. Rapportens upplägg

I nästa avsnitt redogörs för ID och FIA så som de beskrivs i litteraturen, främst i SAG. Avsnitt 3 tar upp de informationsstrukturella antaganden som rapportens analys vilar på. Därefter introduceras och motiveras i avsnitt 4 rapportens teoretiska ramverk, den teckenbaserade konstruktionsgrammatiken. I avsnitt 5 beskriver jag sedan rapportens material, och i avsnitt 6 förklaras de metoder som använts. Resultatet av rapporten presenteras i avsnitt 7 och diskuteras i avsnitt 8. Avsnitt 9 summerar rapporten och föreslår hur framtida forskning kan se ut.

¹ Det bör tydliggöras att SAG redogör för flera typer av FIA, men att endast den typ av FIA som motsvarar ett fritt adverbial i den inre satsen studeras här (jfr avsnitt 1), mer om detta i avsnitt 2.2.

2. Initiala annex

Det här avsnittet presenterar det som i SAG kallas initiala annex, en kategori bestående av två undergrupper: initiala dislokationer (ID) och fria initiala annex (FIA). Det förra benämns i litteraturen även *dubbel satsdel* (se t.ex. Josefsson 2009:216f, Språkriktighetsboken 2005:373, Hultman 2003:293, Ekerot 1988:34, jfr Strandberg 2017:6), *dubbelt satsled* (SAG IV:443) och *emfatisk utbrytning* (se Wellander 1974:285). I den engelskspråkiga litteraturen går motsvarande konstruktion i andra språk under namnet *left-dislocation* (se t.ex. Lindahl 2017) eller *left detachment* (se t.ex. Lambrecht 1994:182). I denna rapport kommer SAG:s term initial dislokation att användas eftersom det är den svenska, etablerade term som bäst beskriver fenomenet i fråga; dubbel satsdel omfattar t.ex. ibland endast fall där den pronominella kopian (PK) står som fundament, vilket som vi kommer se inte alltid är fallet. Termen emfatisk utbrytning är dessutom lätt att blanda ihop med det som SAG kallar *emfatisk omskrivning* (SAG I:166) eller *utbrytning* (a.a. s. 235). Överlag kommer jag i denna rapport att hålla mig till SAG:s termer inledningsvis, för att med utgångspunkt i resultatet senare diskutera lämpligheten hos dessa.

2.1. Initiala dislokationer

I avsnitt 1 konstaterades att ID tidigare kommenterats syntaktiskt inom flera olika ramverk (se äv. avsnitt 4.1 nedan). Den tidigare forskning som presenteras här är ett försök att övergripande täcka en så stor del av denna forskning som möjligt. För att hålla mig så teorineutral som möjligt kommer jag även här att följa SAG i stor utsträckning, för att i ett senare avsnitt (4.1) diskutera fördelar och nackdelar med att studera ID- och FIA-CXN i ett antal olika teoretiska ramverk

SAG syftar till att vara deskriptiv i stil med den traditionella grammatiktraditionen (SAG I:5, Svensson 2017:31) och definierar dislokationer utifrån det satsschema som presenteras i schema 1 nedan (SAG IV:5ff, 440), ett schema som går tillbaka på Diderichsen (1946).

Utvidgad sats				
	Inre sats			
Förfält	Initialfält	Mittfält	Slutfält	Efterfält
Om de kläderna blir populära eller moderna	då	blir ju den musiken också	det.	

Schema 1 – SAG:s positionsgrammatiska analys av ledföljden i den utvidgade satsen

En sats utan dislokationer består enligt SAG av ett initialfält, ett mittfält och ett slutfält. Initialfältet innehåller satsens första led. Detta första led utgörs antingen av en satsbas, en subjunktion eller en kombination av båda. Satsens verb, samt eventuellt dess subjekt och ett eventuellt satsadverbial, hamnar i mittfältet, medan övriga predikatsled står i slutfältet. Initialfältet, mittfältet och slutfältet utgör tillsammans den inre satsen, och antas kunna beskriva såväl huvudsatser som bisatser. Den inre satsen antas i sin tur kunna utvidgas med ett förfält² och ett efterfält, och det är i dessa fält som annex av olika slag samt interjektions- och vokativfraser placeras. Eventuella konjunktioner placeras framför hela den utvidgade satsen (SAG IV:439). I skrift separeras initiala annex i förfältet ofta från den inre satsen med komma, kolon eller tankstreck (a.a.), varav det förstnämnda särskilt används vid kontrast (a.a. s. 445).

Schema 1 visar hur ett exempel från Strandberg (2017) kan analyseras positionsgrammatiskt i SAG:s utvidgade satsschema. Exemplet i schema 1 består av en huvudsats där en konditional bisats dislokerats i förfältet men står i relation till en PK i form av *då* i initialfältet. Kopian kan teoretiskt sett befinna sig var som helst i den inre satsen, men att den placeras i initialfältet är klart vanligast enligt SAG (IV:446), något som Strandberg (2017:37) bekräftar. Satsen i schema 1 är deklarativ, vilket är den klart vanligaste satstypen som ID-CXN kombineras med enligt Strandberg

² Andra namn på det som SAG kallar förfältet är *extraposition* (Ekerot 1995:77, Hansen & Heltoft 2011), *initial extraposition* (Lindström 2008:213) och *framförfält* (Andersson m.fl. 2002:434) (jfr Strandberg 2017:5). Thorell (1972:226) använder dock termen *förfält* som en beteckning på SAG:s initialfält, gissningsvis under inflytande av tyskans *Vorfeld* 'förfält' (se t.ex. Duden 2005:897, jfr Strandberg 2017:5).

(2017), som också noterar rogativa och kvesitiva huvudsatstyper i sitt material. Dessa satstyper är också tillgängliga för ID-CXN enligt SAG (IV:446), som listar satstyperna i (5) som möjliga att kombinera med konstruktionen.

(5) Satstyper som kan konstrueras med ID-CXN

(a) Deklarativ huvudsats

Men [*Anders och Ingemar*]**ID**, [*dom*]**PK** kan väl inte finska ännu.³

(b) Direktiv sats

[*Karlsson*]**ID**, be [*honom*]**PK** komma också.

(c) Rogativ sats

[*Karlsson*]**ID**, ska du be [*honom*]**PK** komma också?

(d) Kvesitiv sats

[*Karlsson*]**ID**, vem har bett [*honom*]**PK** komma?

(e) Suppositiv sats som försynt fråga

[*Den där Karlsson*]**ID**, om vi skulle be [*honom*]**PK** komma?

(f) Expressiv sats

Och [*den där Karlsson*]**ID**, vad jag är trött på [*honom*]**PK**!

(g) Narrativ bisats

Men man kan väl nästan räkna med att [*en sån amanuens*]**ID** [*han*]**PK** är ändå förlorad.

Av (5) ovan framgår att det inte bara är olika typer av huvudsatser som kan konstrueras med ID, utan även bisatser med fa-ordföljd (5g). Som Strandberg (2017:11)

³ Kursiveringen i exemplet är här, liksom i övriga exempel i rapporten, originalets om inget annat anges. Övrig avvikande formalia är min egen; både ID, PK och FIA sätts i den här rapporten inom fetstiltta hakparenteser med fetstilt index.

konstaterar redogör SAG inte för hur ID-CXN i bisatser förhåller sig till satsschemat i schema 1. I de exempel som SAG anför på ID i bisatser, t.ex. (6), står både ID och PK efter subjunktionen, och om man utgår från att subjunktionens position är initialfältet, kan ID i (6) inte sägas vara förfältsplacerad. Rimligare verkar i så fall att se det som att subjunktionen *att* i (6) tar en fa-sats som komplement, och att ID står i denna sats' förfält.

- (6) När dom blir lite större så tycker dom att [*dom där enkla barnprogrammen*]ID [det]PK är ingenting för dom inte. (SAG IV 1999:447)

Strandberg (2017:11) noterar dock att SAG (IV:446) ger ett exempel på en ID-CXN vars PK ingår i en satsinitial bisats, se (7). Ett sådant exempel har större möjligheter att passa in i SAG:s satsschema, men att sådana exempel existerar nämns inte ens av SAG. Hela exemplet i (7) kommenteras istället endast som en deklarativ huvudsats. De liknande exemplen i (8) och (9), också från SAG (a.a. s. 442), ses som exempel där dislokationen motsvarar ”satsled i underordnad sats som fundament”.

- (7) [*Karlsson*]ID, när [*han*]PK bar ut posten, hade vi aldrig något att klaga på.
 (8) [*Bengt*]ID, när [*han*]PK kommer, får vi det nog lite lättare.
 (9) [*Tjänstemännen*]ID, att han har underrättat [*dem*]PK, tvivlar jag på.

Exemplen i (7)–(9) kan alltså anses strida mot SAG:s (IV:440, äv. Johannessen 2014) påstående att ”[i]nitiala dislokationer [bara] förekommer i huvudsatser och i narrativa bisatser med fa-ordföljd”, och understryker att ID-CXN är otillräckligt undersökt, eftersom ID i (7)–(9) ovan inte står i bisatsen, utan **framför** den. Notera vidare att det här endast handlar om den rent syntaktiska kopplingen mellan ID och PK; semantiskt och pragmatiskt förhåller sig ID även till matrisen, eftersom bisatsen ingår som led i denna – men någon direkt syntaktisk koppling finns inte mellan ID och huvudsatsen i exempel (7)–(9). Att som SAG diskutera ID i förhållande till hela

satsen är dock rimligt, men det saknas ett explicitgörande av den syntaktiska situationen.

Vidare menar SAG att PK oftast utgör satsens subjekt eller ett annat bundet led i verbfrasen, men att PK även kan stå för dislokerade fria led. Att subjekt är vanligast bekräftades av Strandberg (2017), som dock konstaterade att fria adverbial är betydligt vanligare som PK än alla andra till verbfrasen bundna led. Objekt som PK enligt (10) är alltså inte alls lika vanligt som adverbial som i (11).

(10) [Lingonen,]ID [dem]PK plockade vi i somras.

(11) [I somras,]ID [då]PK plockade vi lingonen.

Ett grundläggande syntaktiskt krav på en ID är att den åsyftas med en PK. De PK som enligt SAG (IV:444) kan referera till en initial dislokation är *jag, du, han, hon, den, min, din, vår, er, här, hit, nu, så⁴, desto, dess, ju, lika, där, dit* och *då*, samt eventuella böjningsformer av dessa.⁵ Enligt vanliga grammatiska och semantiska regler för anaforer kongruerar PK och ID med avseende på sexus, genus, numerus och kasus. Det förekommer dock undantag till detta, t.ex. när kopian har possessiv funktion. Då får ID oftast grundkasus, se (12). Ett dislokerat pronomen med bestämningar kan också stå i grundkasus, även om PK inte har det enligt (13).

(12) [Ernst och Lena]ID, [deras]PK ansökan har jag inte sett. (SAG IV:443)

(13) [{Hon/Henne} i den röda kappan]ID, [henne]PK har jag bestämt sett förut. (SAG IV 1999:443)

Ett annat specialfall är när PK utgörs av ett *det* som inte kongruerar med ID. Detta sker då PK fungerar som identifierande predikativ, se (14), eller då *det* syftar på betydelsen hos ett uttryck snarare än referensen och därmed står som intensionell anafor (SAG II:287, IV:444) i s.k. pannkaksmeningar (Josefsson 2014), se (15). Notera

⁴ Adjunktionellt *så* i exempel som *Om det regnar så stannar jag hemma* räknas inte som PK (jfr SAG IV 1999:11, Ekerot 1988:38, Strandberg 2017:12f).

⁵ De PK som står till buds bestämmer vilka fraser som kan stå som ID, eftersom ID-CXN kräver att ID kan åsyftas med en PK. Det är därför inte möjligt att låta alla typer av fraser stå som ID (jfr Lindahl 2017:74), vilket jag återkommer till i avsnitt 2.2.

att den intensionella anaforen också kan syfta på nominalfraser i neutrum, och att det alltså inte föreligger någon kongruens i sådana exempel som (16). Den intensionella anaforen kan även syfta på bisatser, verbfraser, participfraser och adjektivfraser, och utgör här det enda pronominella alternativet (jfr fotnot 5). I den här rapporten kommer jag därför använda intensionell anafor om *det* som syftar på en ID den inte kongruerar med, och om *det* som utgör det enda pronominella uttrycket som kan referera till ID. Ett *det* som kongruerar med en neutral nominalfras kommer jag att klassa som personligt pronomen.

- (14) [*Lasse*,]ID [{*det/han*}]PK var vår bästa målvakt. (SAG IV:444)
- (15) Men [*80 procent*,]ID [*det*]PK lät ju enormt. (SAG IV:444)
- (16) [*Kött*,]ID [*det*]PK innehåller så mycket mer järn än grönsakerna som tipsats om.⁶

Vidare menar SAG (IV:449f) att en sats endast kan innehålla en enda ID, och påvisar detta med (17), där de två efternamnen i initialfältet är tänkta att stå i korrespondens med varsitt personligt pronomen i den inre satsen. Samtidigt medger man att två ID är marginellt möjligt om den ena har nominal och den andra adverbialfunktion, och ger (18) som exempel.

- (17) **[Karlsson]*ID [*Svensson*,]ID har [*han*]PK talat med [*honom*]PK?⁷
- (18) [*Fredrik och Camilla*,]ID1 [*när vi hade historieförhör i torsdags*]ID2, [*då*]PK2 var det inte mycket [*de*]PK1 kunde.

Som tidigare konstaterats förekommer ID-CXN främst i talspråket, men ID som inleds av *ju* och har *desto* som PK⁸ (se (19)) är stilneutral, vilket även dislokerade konditionalsatser med *då* som kopia (se (20)) sägs vara (SAG IV:440). Långa, initialt dislokerade led är enligt SAG (IV:419) inte heller helt sällsynta i skrift – se t.ex.

⁶ Hämtat den 5 november 2018 från <http://www.familjeliv.se/forum/thread/13194918-maste-fa-i-mig-mer-jarntips>.

⁷ Asterisken är originalets och används där i syfte att markera något som ogrammatiskt. Jag kommer att använda asterisken i samma syfte i denna rapport, bortsett från i avsnitt 8.4.1.

⁸ Jag följer här SAG:s analys och ser konstruktionen *ju X desto Y* som ett fall av ID-CXN. Det finns dock fler analyser, se t.ex. Dooley (2014).

(21). Här kan ID-CXN vara ett sätt att underlätta överskådligheten hos satsen (SAG IV:448f).

- (19) Hugg veden direkt. [Ju mer veden torkar]ID [desto segare och mer svårhuggen]PK blir den.⁹
- (20) Åh, jag trodde aldrig jag skulle kunna låta bli att shoppa lite när jag såg alla underbara skor, jag blir ju som ett barn på julafton! [Om tre veckor]ID, [då]PK jäklar ska jag shoppa!¹⁰
- (21) [Att svensk vänster och delar av socialdemokratin bevisligen tycks se det som ett framgångsrecept att attraktivt välkomna alternativt passivt åse hur anti-semitismen äter sig in på olika nivåer inom rörelsen,]ID [det]PK talar sitt tydliga språk om en tilltagande omdömeslöshet.¹¹

ID, precis som övriga annex, kan även skiljas från den inre satsen prosodiskt. Detta kommer jag dock inte studera i den här rapporten.

SAG (IV:831) räknar vokativer som ID-CXN förutsatt att både ID och PK utgörs av ett andra personens pronomen. ID kan i ett sådant fall även ta en vokativfras som apposition. Man räknar alltså (22) som en ID-CXN, men inte (23) trots att (23) visar på uppenbara likheter med ID-CXN (jfr Altmann 1981:51).

(22) Du, Frida, vad köpte du på Focus?

(23) Frida, vad köpte du på Focus?

Att döma av likheten mellan (22) och (23) känns SAG:s distinktion mellan vokativfraser och ID-CXN inte helt motiverad. Den här rapporten kommer att studera vidare de vokativer som i Strandberg (2017) antas fungera som ID. Dessa är dock utvalda

⁹ Exempel hämtat den 23 oktober 2018 från <https://www.testfakta.se/sv/verktyg-tradgardsredskap/article/sju-rad-vedhuggaren>.

¹⁰ Exempel hämtat den 23 oktober 2018 från <http://andrehansson.se/2011/april/en-lordag-pastan.html>. Det verkar inte helt ovanligt att konstruktionen kombineras med ord som *jävlar* eller *jäklar*. En sökning i Sociala medier i Korp (jfr avsnitt 5.3) på *då* + *jävlar/jäklar* + VERB + SUBSTANTIV/PRONOMEN gav 15 504 träffar den 11 december 2018.

¹¹ Exempel hämtat från ledarsidan i Borås Tidning den 4 november 2018.

enligt SAG:s kriterier på vokativ som dislokation. SAG:s skiljelinje mellan vokativfras och ID problematiseras vidare i avsnitt 8.1.

2.2. Fria initiala annex

Fria initiala annex definieras av SAG (IV:452ff) som adverbiala eller nominala led, eller appositionella relativa bisatser, placerade i förfältet utan PK i den inre satsen. Den inre satsen kan vara antingen en huvudsats eller en narrativ bisats, och det fria annexet motsvarar vanligen satsadverbial eller fria adverbial i den inre satsen.¹² Det är fria initiala annex som skulle kunna motsvaras av ett fritt adverbial i den inre satsen som undersöks i denna rapport. Det är därför denna typ av annex som jag åsyftar med FIA. I (24)–(28) ges några exempel på FIA-CXN, samtliga från SAG (IV:454ff).

- (24) [*Vad som än händer,*]FIA stugan säljer jag (i alla fall) inte.
- (25) [*När Veronica har hört av sig*]FIA (så) ring mig.
- (26) [*Om du har något att anmäla,*]FIA så gör det genast.
- (27) Men [*trots det kommissarien sa:*]FIA jag trodde på något sätt aldrig att de var verkliga.
- (28) [*För att tala med receptionen*]FIA slå nollan. (SAG IV:454)

I (24)–(26) utgörs FIA av adverbiala bisatser, i (27) av en prepositionsfras med en relativsats som attribut och i (28) av en preposition med en infinitivfras som rektion. SAG (IV:454) menar att FIA ofta har formen adverbial bisats som i t.ex. (25) eller består av en preposition med en infinitivfras som rektion som i (28). FIA kan alltså, precis som andra adverbial, anta flera olika former. Vidare anser SAG (IV:454) att det endast är vissa fria adverbial som FIA kan representera, nämligen sådana med tids- eller kausalitetsbetydelse som i t.ex. (25) och (26).

FIA-CXN i (25) och (26) avviker dock från de FIA-CXN som studeras i Strandberg (2017), eftersom Strandberg (2017), liksom denna rapport, endast undersöker FIA-CXN där den inre satsen är deklarativ och har rak ordföljd. Sådana exempel är mycket ovanliga i SAG, där man oftare anger exempel på FIA-CXN med omvänd

¹² Liknande konstruktioner har även iakttagits i tyskan (Auer 2010).

ordföljd, se (29). Ett exempel med rak ordföljd förekommer dock, se (27) ovan, samt den av SAG modifierade versionen i (30).

(29) [När ni har så mycket pengar,]FIA nog borde ni kunna spela den italienska satellittävlingen!

(30) ?[Trots det kommissarien sa:]FIA jag trodde på något sätt aldrig att de var verkliga.¹³

Om (25) och (28) skriver SAG att de adverbiala FIA i dessa exempel ”lättare fungerar som fria annex om hela den utvidgade satsen inleds av konjunktion som semantiskt relaterar den följande inre satsens proposition till den föregående kontexten” (SAG IV:455), varför (30) har försatts med ett initialt frågetecken (se fotnot 13). Anmärkningsvärt är också användandet av kolon här, med tanke på att övriga FIA i SAG skiljs från den inre satsen med kommatecken, utan skiljetecken, eller med tankstreck.

Adverbiala FIA framför deklarativa huvudsatser med rak ordföljd exemplifieras alltså endast en gång i SAG, trots att de enligt definitionen av FIA-CXN ska vara möjliga. De exempel SAG oftast ger på FIA framför deklarativa huvudsatser har formen *vad (som) (X) än Y*, där X är ett subjekt och Y står för en verbfras, se (31) nedan. Men inte heller i dessa exempel är ordföljden rak. I de exempel som ges i SAG där *vad (som) (X) än Y* utgör annex, innehåller initialfältet en negation, ett satsadverb, ett objekt eller ett icke-referentiellt subjekt.

(31) [Vad som än händer,]FIA stugan säljer jag (i alla fall) inte.

SAG:s definition av FIA verkar alltså en aning svårtolkad. Definitionen av FIA-CXN tycks tillåta exempel där FIA står framför en deklarativ huvudsats med rak ordföljd, men endast ett sådant exempel, (27), ges – i stället fokuseras FIA på formen *vad (som) (X) än Y*. Det framgår alltså inte hur FIA bestående av en temporal bisats kan konstrueras med deklarativa huvudsatser annat än att exempel med rak ordföljd

¹³ Frågetecken framför belägg markerar att grammatikaliteten hos belägget är tveksam (jfr SAG I:10).

tycks förekomma. Man är inte heller särskilt explicit när det kommer till ordföljden i den deklarativa, inre satsen när FIA utgörs av *vad (som) (X) än Y*.

SAG:s definition av FIA är alltså både tillräcklig och otillräcklig på samma gång: tillräcklig för att den inkluderar mina exempel på FIA, men otillräcklig eftersom exemplifieringen inte synliggör det som definitionen säger ska vara möjligt. Temporala och kausala bisatser som FIA till en deklarativ huvudsats med rak ordföljd, som jag bl.a. avser undersöka i den här rapporten, ska ju enligt SAG vara möjliga – men dessa varken förklaras närmare, problematiseras eller exemplifieras i någon större utsträckning. Problematismen i synnerhet är nödvändig här, eftersom den FIA jag undersöker mycket sannolikt kan uppfattas som ogrammatisk i skrift där den kan ses som en avvikelser från V2-regeln. I tal däremot verkar FIA-CXN i sin kontext inte uppfattas som ogrammatisk – en hypotes skulle därför kunna vara att prosodin hos FIA-CXN spelar en viktig roll, en roll som döljs i skrift och därmed ifrågasätter grammatikaliteten. Den ogrammatiska stämpeln skulle också kunna bero på att motsvarande konstruktion med fundament i stället för FIA uppfattas som mer korrekt, jfr (30) och (31). Fundamentskonstruktionen är dessutom möjlig för alla FIA ovan som står till en deklarativ huvudsats.

(32) [Trots det kommissarien sa:]FIA jag trodde på något sätt aldrig att de var verkliga.

(33) Trots det kommissarien sa trodde jag på något sätt aldrig att de var verkliga.

En skillnad mellan de FIA-CXN som undersöks i Strandberg (2017), och även i denna rapport, och SAG:s FIA-CXN kan bestå i vilken typ av språk som undersöks. SAG menar förvisso att FIA är vanligare i talspråket, men de exempel som anges gör sig även i skrift. FIA i Strandberg (2017) å andra sidan är ett talspråksfenomen eftersom de samlats in från talspråket.

Gruppen FIA så som SAG definierar den är därför inte särskilt enhetlig. Om man väljer att se mina exempel på FIA-CXN som en del av denna kategori, tycks spretigheten öka ytterligare. Det ska också nämnas att FIA-CXN visar på vissa likheter med ID-CXN. Som framgått av avsnitt 2.1 kan även ID referera till ett fritt

adverbial i den inre satsen, vilket gör att ID och FIA kan uttrycka exakt samma proposition, men med olika strukturer. Detta är fallet i (34) och (35) nedan där ID- och FIA-CXN utgör *allomeningar*. Med *allomening* avser jag två olika strukturer med samma betydelse. Notera att det *så* som förekommer i (35) är adjunktionellt.¹⁴ Denna användning av *så* mellan FIA och huvudsats ska enligt SAG (IV:455) vara vanligt förekommande.

(34) [När Maja tog brons]ID jag ville inte känna på medaljen [då]PK

(35) [När Maja tog brons]FIA så jag ville inte känna på medaljen¹⁵.

Det är dock inte så att varje FIA kan konstrueras som ID, och inte heller varje ID kan konstrueras som FIA. För att FIA ska kunna fungera som ID krävs att det finns en PK som kan syfta på det initiala ledet, vilket inte alltid är fallet (jfr fotnot 5). Det är t.ex. svårt att se vad som skulle vara en rimlig PK till FIA i exempel (31) ovan. Om ID står i förbindelse med en PK som utgör ett bundet led i den inre satsen, kan konstruktionen inte heller göras om till en FIA-CXN (jfr Engdahl 2012:121, jfr Strandberg 2017:13f), se (36).

(36) *Stugan, jag säljer aldrig.

¹⁴ Jag ser inte *då* i exempel som (18) som adjunktionellt, eftersom *då* till skillnad från det adjunktionella *så* motsvarar ett satsled som, i viss utsträckning, kan flyttas runt i satsen.

¹⁵ Exempel (35) kommer från Strandberg (2017). Exempel (34) är en av mig modifierad version av exempel (35).

3. Informationsstruktur

Tidigare studier, såväl nationella som internationella, har pekat på att ID har den informationsstrukturella funktionen topik (se t.ex. Andersson 1982:36, SAG IV 1999:448, Gregory & Michaelis 2001 och Lindahl 2017:65, jfr äv. Leino 2013:338). Informationsstrukturen verkar därmed vara en viktig del av ID-CXN, och kommer därför att beskrivas som en del av konstruktionens funktionssida på samma sätt som Lindahl (2010) tillskriver den satsflätetyp hon undersöker en viss informationsstruktur. I det som följer kommer jag att ta upp de informationsstrukturella antaganden som rapporten vilar på, men jag vill poängtera att den redogörelse av det informationsstrukturella fältet som ges här inte gör några anspråk på att vara fullständig; informationsstrukturen är ett spretigt fält med en hel del termförvirring (se t.ex. Vallduví & Engdahl 1996:465). I min redogörelse av informationsstruktur kommer jag i stort sett att följa termanvändningen hos Lindahl (2017) och Andréasson (2007), samt de referenser som de vilar på.

Informationsstruktur¹⁶ handlar om hur språkbrukare komponerar sina yttranden med hänsyn till hur delarna i dessa yttranden relaterar till varandra och kontexten i övrigt. Ett grundantagande är att ett yttrande kan delas in ”det som yttrandet handlar om”, **grunden**, och ”det man säger om grunden”, **fokus**¹⁷ (jfr Lindahl 2017:120). Ett exempel skulle kunna vara den andra meningen i (37), där grunden utgörs av *syntaxen*, ett led som blivit bekant för mottagaren genom den föregående meningen. Resten av den andra meningen i (37) fungerar som fokus, eftersom detta utgör den nya informationen om grunden *syntaxen*.

(37) Den här föreläsningen handlar om syntax. [Syntaxen]**GRUND** [förklarar
hur ord kombineras till fraser och satser]**FOKUS**

¹⁶ Informationsstruktur och informationsdynamik används ibland mer eller mindre synonymt i litteraturen (Andréasson 2007:69).

¹⁷ Det finns fler namn på dessa begrepp inom informationsstrukturen (se t.ex. Andréasson 2007:78, 81). I den här rapporten kommer jag att använda de termer som Lindahl (2017) använder, men även komplettera Lindahl med de termer som tas upp i Andréasson (2007).

Satsens fokus kan även placeras i fundamentet, vilket gör resten av satsen förhållandevis förutsägbar enligt SAG (IV 1999:432) som ger exemplet nedan.

(38) [*Fredrik*]FOKUS heter stormen. [i kontext där denna storm är aktuell]

Lindahl (2017:122) delar in grunden i tre delar: **topik**, **scen** och **övrigt**. Med topik avses en entitet som yttrandet säger något om. Nominalfrasen *syntaxen* i (37) är ett exempel på detta. Att topiken utgörs av en nominalfras är mycket vanligt eftersom nominalfraser vanligtvis betecknar tydlig referentstatus, något som ofta föredras hos topiker (SAG IV:431). Det är också mycket vanligt att topiken utgör satsens subjekt (a.a.).

Scen å andra sidan anger omständigheter under vilka resten av yttrandet gäller (Andréasson 2007:71, jfr äv. SAG IV:431 som dock benämner detta *bakgrund*). Ett exempel är den temporala bisatsen i (39) som utgör ett fritt adverbial. Fria adverbial anger enligt SAG (IV:431) typiskt scen.

(39) [När föreläsaren kom in i klassrummet, då]SCEN hade studenterna redan kommit.

Som övrigt grundmaterial räknar Lindahl sådant som är uppe till diskussion i den aktuella kontexten, men som varken utgör topik eller scen, t.ex. *handlar om* i (40).

(40) – Vad handlar syntax om?
– [[Syntax]TOPIK handlar om]GRUND [hur ord bildar fraser och sats-
ser]FOKUS.

För att testa huruvida ett led utgör yttrandets topik eller inte använder sig Lindahl (2017:138ff) av ett topiktest utvecklat av Reinhart (1981). Testet går ut på att ett yttrande skrivs om på formen *He said about {DP} that {YP}*, där DP¹⁸ utgör yttran-

¹⁸ DP står för *determinerarfras*, en nominalfras innehållande en determinerare (Platzack 2010:68).

dets topik och YP resten av satsen. Lindahl (2017:143) visar med exemplet i (41)¹⁹ att detta test identifierar ID som topik, förutsatt att ID är en DP eller kan skrivas om till en DP. I (41) har t.ex. den dislokerade narrativa bisatsen *att fjällämlar som är trängda både kan skälla och gå till attack* skrivits om med ett inledande *det*.

- (41) a. [att fjällämlar som är trängda både kan skälla och gå till attack,]ID
[det]PK är det många som har erfarenhet av.
- b. Anna sa om {det att fjällämlar som är trängda både kan skälla och gå till attack} att {det är många som har erfarenhet av det}.

Reinharts test verkar alltså fungera utmärkt för deklarativa huvudsatser där en DP dislokerats, vilket är den tveklöst vanligaste formen hos dislokationerna i Strandberg (2017:20, 24). Ett uttryckssätt mycket påminnande om testet kommenteras även i SAG (IV:581), se (42) och (43). SAG menar att bisatsen i (42) utgör ett exempel på ID-CXN (a.a.), samt att strukturen med upprepade subjunktion i (43) är snarlik ID-CXN (a.a., s. 447).

- (42) Hon berättade om *innan hon hade åkt* {hur/att} hon då hade längtat bort hela tiden.
- (43) Hon pratade om att *när Fritiof hade lagat supé*, att ingen då hade vågat äta av hans räksallad.

Att en struktur innehållande ID-CXN används för att identifiera informationsstrukturella topiker visar ytterligare på det som verkar vara ett nära förhållande mellan ID-CXN och topikfunktionen.

Testet behöver däremot omformuleras för att kunna hantera andra dislokationstyper, t.ex. sådana där en annan typ av fras dislokerats eller där satstypen inte utgör ett påstående, utan en fråga. Adjektivet *pinsam* i (44C) passar inte in i topiktestet enligt (45), utan behöver skrivas om exempelvis enligt (46). Att *pinsam* bör utgöra topik i

¹⁹ De index som står i anslutning till hakparenteserna är mina egna. Jag har även utelämnat markeringar av satsflätans struktur från originalet. Även översättningarna till exemplet har utelämnats.

sammanhanget framgår av B:s replik, som introducerar temat *pinsam*, ett tema som därmed redan är uppe till diskussion i kontexten.

(44) A: [Vad]_{FOKUS} tycker ni om [låten x]_{TOPIK}?

B: [Den]_{TOPIK} är [pinsam]_{FOKUS}.

C: [Pinsam, det]_{TOPIK} är ju också [gruppen y]_{FOKUS}.

(45) *Han sa om {pinsam} att {det är ju också gruppen y}.

(46) Han sa om {det att vara pinsam} att {det är ju också gruppen y}.

Att studera kontexten är med andra ord av stor vikt för att klargöra vilken informationsstrukturell funktion ett led har. I C:s kommentar finns t.ex. nominalfrasen *gruppen y*, som även den hade passat in i topiktestet, se (47).

(47) Han sa om {gruppen y} att {den ju också är pinsam}

I en annan kontext än den i (44) är det inte helt orimligt att *gruppen y* utgör topik, men de kontextuella ramarna i (44) utesluter en sådan analys eftersom ingen grupp är uppe till diskussion. Att studera kontexten blir dessutom nödvändigt om man som Andersson (1982:36) antar att ID-CXN har textgrammatiska funktioner snarare än meningsgrammatiska, d.v.s. att man måste se till hela kontexten och inte bara på isolerade exempel.

Trots att (47) inte är ett rimligt utfall för informationsstrukturen i C:s yttrande i (44), visar det ändå att topiktestet även behöver vissa modifieringar för att kunna fungera (Lindahl 2017:142). Till exempel har pronomenet *den* satts in, och ordföljden i {YP}-delen har ändrats för att spegla svenskans af-ledföljd i bisatser. Topiktestet behöver även justeras för att kunna hantera rogativa och kvesitiva frågor, se (48) respektive (49).

(48) Den här låten, tycker du om den?

(49) Den här låten, vad tycker du om den?

På grund av språkhandlingen passar dessa inte in i Reinharts test rent semantiskt. Detta skulle man kunna lösa genom att ersätta *sa ... att {YP}* med *frågade ... om {YP}* eller *frågade ... FRÅGEORD + {YP}*, se (50) och (51). För att göra utfallet av testet mer begripligt väljer jag också att ersätta *om {DP}* med *angående {DP}*, eftersom detta undviker en sats där verbet *fråga* har två komplement inledda av *om*.

(50) Han frågade, angående {den här låten}, om {du tycker om den}.

(51) Han frågade, angående {den här låten}, vad {jag tycker om den}.

För rogativa satser föreslår jag alltså en omskrivning av testet enligt (52), och för kvesitiva satser en omskrivning enligt (53).

(52) Han frågade, angående {XP}, om {YP}.

(53) Han frågade, angående {XP}, FRÅGEORD {YP}.

Topik och fokus kan delas upp i två underkategorier vardera. Andréasson (2007:83f) skiljer mellan allmän grund och framhävd grund, samt kompletterande fokus och framhävt fokus. Detta kommer jag dock inte att undersöka närmare i den här rapporten.²⁰

Ovan konstaterades att man inom tidigare forskning om ID-CXN ansett ID:s informationsstrukturella status vara topik, men exempel (39) ovan visar att detta inte alltid är fallet, eftersom vi här har att göra med en adverbial ID som uttrycker scen. Eftersom adverbiala ID är den näst vanligaste kategorin i Strandberg (2017), finns det därför anledning att tro att en inte så liten del av ID inte uttrycker topik, utan scen. Då det inte är helt klarlagt hur ofta spetsställda adverbial uttrycker scen (Lindahl 2010:45), kan min rapport förhoppningsvis ge mer kunskap om detta. Man bör dock ha i åtanke att alla led som uttrycker tid eller omständighet inte per automatik fungerar som scen (Andréasson 2007:83). I avsaknad av kontext tolkas det

²⁰ Jag har dock bland mina egenhändigt insamlade belägg på ID (se avsnitt 5.2) noterat ett exempel på vad som verkar vara en kontrastiv scen. Exemplet är hämtat från Svenljunga Tranemo Tidning i augusti vecka 34 år 2016, och lyder enligt följande: Det är [inte längre så ofta]_{FOKUS} de fem medlemmarna i Crimson Band samlas för att vara ute och spela. Men [när de gör det,]_{ID,SCEN} [då]_{PK} är det fullt ös som gäller.

adverbiella ledet *när jag kom hem* i (54) som scen, men om samma led är efterfrågat bildar det istället fokus, se (55).

(54) [När jag kom hem]SCEN satte jag på teven.

(55) – När satte du på teven?

– Jag satte på teven [när jag kom hem]FOKUS

Genom att undersöka informationsstrukturen hos 45 dislokerade fria adverbial samt 47 FIA kommer min rapport att utgöra ett bidrag till diskussionen om hur ofta spetsställda adverbial uttrycker scen.

4. Teoretiskt ramverk

I det här avsnittet gör jag två saker: dels motiveras i avsnitt 4.1 varför konstruktionsgrammatiken valts framför andra teoretiska ramverk, dels presenteras i avsnitt 4.2 den teckenbaserade konstruktionsgrammatiken översiktligt.

4.1. Val av teoretiskt ramverk

Initiala dislokationer har studerats internationellt inom flera olika grammatiska ramverk, bl.a. det minimalistiska programmet, den interaktionella lingvistikens, den lexikalisk-funktionella grammatiken och konstruktionsgrammatiken. I det följande tar jag kort upp dessa ramverks syn på grammatisk forskning och initiala dislokationer, samt motiverar valet av det konstruktionsgrammatiska ramverket. Anledningen till att just dessa fyra ramverk valts ut är att de representerar olika grammatikteoretiska ramverk på ett bra sätt. Eftersom FIA-CXN mig veterligen inte har en internationell motsvarighet på samma sätt som ID-CXN, kommer jag här endast att diskutera ramverkens lämplighet för att beskriva ID-CXN. Med tanke på att de båda konstruktionerna erinrar mycket om varandra, samt att jag eftersträvar att beskriva dem på samma sätt, bör motiveringen till varför konstruktionsgrammatiken bäst beskriver ID-CXN, även gälla för FIA-CXN.

Det minimalistiska programmet (MP) är en typ av formellt-generativt ramverk, vilket kortfattat innebär att man fokuserar på syntaxen, som ses som ett autonomt system separerat från t.ex. betydelse och form (jfr Lyngfelt m.fl. 2017:147). Syntaktiska analyser av ID-CXN inom MP har gjorts för flera språk (se t.ex. Zwart 1997), och för svenska har fenomenet berörts av bl.a. Platzack (2010:117) och Lindahl (2017:33). Dessa analyser kan förklara hur syntaxen opererar för att åstadkomma den struktur ID-CXN har, och möjligtvis även hur informationsstrukturen yttrar sig som en konsekvens av den syntaktiska strukturen. En sådan analys sätter dock syntaxen i fokus, medan informationsstrukturen blir mer sekundär, och är därför inte helt kompatibel med rapportens syften.

Den interaktionella lingvistikens å andra sidan kan ses som en motpol till MP. Med ett interaktionellt perspektiv antar man att det är interaktionen som formar språkssystemet (jfr Lyngfelt m.fl. 2017:146). Ett exempel på detta är att initiala

dislokationer inom denna forskningsdisciplin hör till kategorin *referentförhandling*, en grupp strukturer där man först introducerar en referent i början av samtalsturen för att sedan säga något om denna referent (Lindström 2008:204). En liknande analys för engelskans del har gjorts av Geluykens (1992:35) som menar att ID-CXN har uppstått i interaktion genom en trestegsprocess. I det första steget presenterar talaren i en första tur den referent hen avser säga något om, och som alltså utgör ID. I ett andra steg kan denna referent bekräftas eller ifrågasättas av lyssnaren i en egen tur. Förutsatt att lyssnaren bejakar talarens referent kan talaren sedan i ett tredje steg formulera en proposition om referenten, vilket i SAG-termer motsvarar den inre satsen. Denna interaktionella strategi har enligt Geluykens ”syntaktiserats” (a.a. s. 33) till det som vi kallar ID. Geluykens (a.a. s. 95) betonar dock att fenomenet ID inte är helt funktionellt homogent. Lindströms och Geluykens analyser lägger således mycket fokus på hur interaktionen skapar ID-CXN, och deras interaktionella ramverk blir därför inte lämpliga för en undersökning som vill förklara hur instanser av ID-CXN kan se ut, sett till grammatisk form och informationsstruktur.

Mittemellan de två motpolerna interaktionell lingvistik och det minimalistiska programmet kan den lexikalisk-funktionella grammatiken (LFG, se Bresnan m.fl. 2016) sägas befinna sig. Liksom MP är LFG generativt inriktad och syftar till att beskriva vilka strukturer som är grammatiskt möjliga i språk, men är samtidigt, liksom den interaktionella lingvistiken, funktionell, och tar därmed större hänsyn till semantik och informationsstruktur än vad MP gör. En LFG-analys är därför kompatibel med rapportens syften, och liksom ovan nämnda ramverk har även LFG presenterat analyser av ID-CXN (se t.ex. Dalrymple 2001, 2006:15). LFG saknar dock begreppet konstruktion och tanken om det konstruktionella nätverk som relaterar konstruktioner till varandra (se nedan), och som därför kan användas till att förklara sambanden mellan ID-CXN och FIA-CXN.

Konstruktionsgrammatiken (CxG) däremot är, jämfört med teorierna ovan, helt kompatibel med rapportens syften, d.v.s. att beskriva ID-CXN och FIA-CXN syntaktiskt och informationsstrukturellt, samt visa på hur konstruktionerna relaterar till varandra. CxG kommer därför att användas som teoretiskt ramverk i denna rapport. CxG har det gemensamt med LFG att den är både generativt och funktionellt inriktad. Men det konstruktionsgrammatiska forskningsfältet är mycket stort, och inrymmer t.ex. mer bruksbaserade inriktningar som *Usage-based*

construction grammar (t.ex. Perek 2015) samt mer generativa inriktningar som Sign-based construction grammar (Sag 2012, se avsnitt 4.2). De olika inriktningarna hålls dock ihop av ett antal gemensamma antaganden som presenteras nedan.

För det första är man överens om att språk byggs upp av s.k. konstruktioner, en viss språklig form som oavsett sin komplexitet är tillskriven en mer eller mindre abstrakt eller konkret betydelse (Goldberg 2013:17). På grund av detta antar man inte någon skarp skiljelinje mellan grammatik och lexikon, utan dessa antas i stället bilda ett kontinuum. En sådan syn på språket gör det lättare att hantera exempelvis idiom, som har en betydelse som inte kan utläsas av de olika beståndsdelarna, men som samtidigt innehåller grammatiska mönster som lexikonet inte kan förklara (jfr Goldberg 2013:17). Konstruktionen [i ADJEKTIV-aste laget] betyder t.ex. inte att någon eller något befinner sig i ett lag som har en superlativ egenskap, utan snarare att någon eller något har ”mer än önskvärt av den egenskap som adjektivet uttrycker” (Lyngfelt m.fl. 2013). En liknande definition finns förvisso till uppslagsordet *lag* (uppslagsord 2, betydelsemoment 5 i Svensk ordbok utgiven av Svenska Akademien), men för de grammatiska restriktioner konstruktionen kräver redogörs inte i ordböcker.

För det andra jobbar man inom CxG med ytstrukturen, vilket betyder att man inte antar att språket byggs upp av transformationer av en grundläggande djupstruktur. Generativt-formella ramverk som MP menar t.ex. att ytstrukturer byggs upp genom att låta transformationer operera på en underliggande djupstruktur. Ett led kan därmed t.ex. få sin semantiska roll p.g.a. att det befinner sig i en viss position i djupstrukturen, även om det flyttat därifrån i ytstrukturen (jfr Platzack 2010:171f). CxG tar starkt avstånd från MP:s analys av språkliga strukturer och anser i stället att semantik associeras direkt till ytstrukturen (Goldberg 2013:15).

För det tredje antas konstruktioner relatera till varandra genom ett konstruktionellt nätverk, som inom CxG kallas för konstruktikon. Hur detta konstruktikon antas vara strukturerat varierar mellan olika inriktningar, men man är överens om att det är genom konstruktikonet som konstruktioner samspekar och ärver egenskaper av varandra. Inom flera språk försöker man bygga upp konstruktionsdatabaser i form av

konstruktikon²¹, t.ex. för engelska,²² brasiliansk portugisiska (Torrent m.fl. 2018) och svenska²³ (Lyngfelt m.fl. 2014). Som framgick i avsnitt 1.1 är ett av rapportens delsyften att beskriva ID-CXN och FIA-CXN som konstruktikonposter, detta i Svenskt konstruktikon. Jag återkommer till Svenskt konstruktikons uppbyggnad i avsnitt 6.4.

För det fjärde menar CxG att tvärlingvistiska generaliseringar är möjliga, men att dessa inte är universella på det sätt som t.ex. MP framställer dem. Grammatikexterna förklaringar som t.ex. restriktioner på processerandet av språk samt inläring antas i stället bättre kunna förklara gemensamheter hos språk. Passivkonstruktionen ser t.ex. inte likadan ut i alla språk, men har en i stort sett gemensam funktion; topiken och/eller ett argument fungerande som agent i den aktiva motsvarigheten blir inte längre nödvändigt och kan därför utelämnas (Goldberg 2013:24).

Den konstruktionsgrammatiska modellen lämpar sig alltså väl för den som vill studera ID-CXN och FIA-CXN både utifrån form och betydelse. Explicitgörandet av termen konstruktion och möjligheten att länka samman konstruktioner är en annan fördel med att studera ID-CXN och FIA-CXN konstruktionsgrammatiskt. Att konstruktionsgrammatiken erbjuder en lämplig modell för studerandet av ID-CXN framgår även av de internationella studier av dislokationer som har gjorts inom den konstruktionsgrammatiska forskningstraditionen, med t.ex. engelska (Michaelis & Lambrecht 1994, Gregory & Michaelis 2001²⁴), kabylliska (Kuningas 2008) och persiska (Azizian m.fl. 2015) som studieobjekt. I nästa avsnitt presenterar jag den typ av konstruktionsgrammatik den här rapporten vilar på, nämligen teckenbaserad konstruktionsgrammatik.

²¹ Termen *konstruktikon* är alltså tvetydig och kan avse både det nätverk i vilket vår mentala kunskap om grammatik är lagrad, samt de konstruktionsdatabaser man bygger upp inom olika forskningsprojekt.

²² <http://www1.icsi.berkeley.edu/~hsato/cxn00/21colorTag/index.html>, hämtat 26 november 2018.

²³

https://spraakbanken.gu.se/karp/#?mode=konstruktikon&lang=swe&advanced=false&searchTab=special&hpp=25&extended=and%7Cconstruction%7Cequals%7Ckonstruktikon--absolut_med-fras&page=1, hämtat 26 november 2018.

²⁴ Anmärkas bör att Gregory & Michaelis i detta arbete inte använder sig av någon specifik konstruktionsgrammatisk beskrivningsapparat.

4.2. Teckenbaserad konstruktionsgrammatik (SBCG)

Detta avsnitt introducerar teckenbaserad konstruktionsgrammatik (SBCG) på svenska genom att ta upp de för rapporten mest relevanta egenskaperna hos SBCG. För en mer utförlig introduktion till SBCG, se t.ex. Sag (2012).

SBCG får liksom LFG anses vara funktionell-generativ, och kan ses som en sammanslagning av idéer utvecklade inom de två ramverken Berkeley Construction Grammar (BCG, se t.ex. Kay & Fillmore 1999, Fillmore 2013) och Head-Driven Phrase Structure Grammar (HPSG, se Pollard & Sag 1994, Sag m.fl. 2012:4). Dessa ramverk vilade redan från början på ett antal gemensamma grundantaganden, men kunde också lära av varandra. BCG fick t.ex. en mer genomarbetad formalism tack vare HPSG, medan HPSG kunde täcka en större empiri med hjälp av BCG (a.a. s. 70).

I avsnitt 4.1 konstaterades att man generellt inom CxG ser lexikon och grammatik som ändpunkter i ett kontinuum, och att man därför inte antar någon skarp gräns mellan dessa ändpunkter. SBCG menar att lexikonet utgör en modell för gränssnittet mellan semantik och syntax; lexikonet anses alltså förena dessa discipliner. Tanken är att lexikonet är strukturerat hierarkiskt i organiserade lexikala klasser, samt att det kan förlängas för att även kunna inhysa relationer mellan frastyper (Michaelis 2013:150).

Liksom de flesta andra teorier vill SBCG tillhandahålla verktyg för att beskriva alla språk. I det följande kommer jag att gå in på det metaspråk SBCG använder för att analysera och beskriva språk. Eftersom SBCG hittills, mig veterligen, inte har använts i någon svenskspråkig studie har SBCG:s metaspråk inte anpassats till svenska. Nedan kommer jag att presentera SBCG:s metaspråk med svenska termer²⁵ samt specificera hur SBCG ser på de grundläggande konstruktionsgrammatiska antaganden som presenterades i avsnitt 4.1.

Både i BCG, HPSG och SBCG är **tecknet** en grundläggande, abstrakt, språklig enhet (Sag m.fl. 2012:4). Ett tecken karakteriseras utefter särdragen fonologi (FON), morfologisk form (FORM), syntax (SYN), semantik (SEM) samt kontextuella faktorer (KNTXT) som informationsstruktur (INFO-STR) (Sag 2012:70f). Exempel på relativt

²⁵ För motsvarande engelska termer, se t.ex. Sag (2012).

enkla tecken ges i figur 1 och figur 2 nedan. Här redovisas tecknen *älgen* och *sprang* i form av attribut-värde-matriser (AVM), där ett värde anges för varje attribut. Värdet och attributet uttrycker tillsammans ett av flera särdrag hos tecknet. I figur 1 och figur 2 finns alla attribut utom KNTXT beskrivna; detta beror på att jag inte anser detta attribut vara relevant i sammanhanget.²⁶

$$\left[\begin{array}{l} \text{FON} \quad [\text{æljɛn}] \\ \text{FORM} \quad < \text{älgen} > \\ \text{SYN} \quad \left[\begin{array}{l} \text{KAT} \quad \text{substantiv} \\ \text{VAL} \quad < > \\ \text{MRKG} \quad \text{def} \end{array} \right] \\ \text{SEM} \quad \text{älgen} \end{array} \right]$$

Figur 1 – AVM för tecknet *älgen*

$$\left[\begin{array}{l} \text{FON} \quad [\text{sprɑŋ}] \\ \text{FORM} \quad < \text{sprang} > \\ \text{SYN} \quad \left[\begin{array}{l} \text{KAT} \quad \left[\begin{array}{l} \text{VFORM} \quad \text{fin} \\ \text{AUX} \quad - \end{array} \right] \\ \text{VAL} \quad < \text{NP} > \end{array} \right] \\ \text{SEM} \quad \text{PAST (springa)} \end{array} \right]$$

Figur 2 – AVM för tecknet *sprang*

Vi kan i figur 1 och figur 2 se att de båda tecknen fått varsina fonologiska och morfologiska värden. Det fonologiska värdet skrivs inom hakparenteser, medan det morfologiska värdet skrivs i vinkelparenteser (<>).

Det syntaktiska värdet för *älgen* i figur 1 beskrivs därefter utifrån tre underordnade attribut: KAT, VAL och MRKG. När flera attribut utgör värden till ett överordnat attribut på detta sätt skrivs de inom hakparenteser, liksom samtliga attribut på den högsta nivån. KAT anger den grammatiska kategorin hos tecknet. Här skiljer man i SBCG först på verbala och icke-verbala kategorier. De icke-verbala delas sedan upp i nominala, adjektiv och adverb, se figur 3 nedan. I tecknet *älgen* i figur 1 har KAT

²⁶ Överlag kommer alla icke-relevanta särdrag att utelämnas i samtliga AVM i rapporten.

värdet substantiv, medan tecknet *sprang* i figur 2 har KAT-värdet VFORM *fin*, där VFORM står för verbform och *fin* för finit.

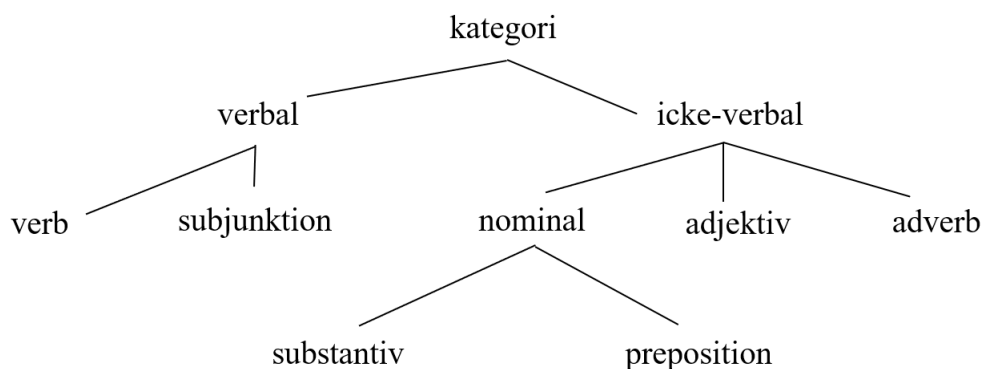

Figur 3 – Typer av syntaktiska kategorier i SBCG (Sag 2012:82)

Tecknen i figurerna 1 och 2 skiljer sig även åt vad gäller VAL. De tomma vinkelparenteserna efter VAL i figur 1 visar att tecknet inte behöver kombineras med fler tecken för att uppfylla sina valenskrav. Det måste däremot tecknet *sprang* göra, varför en NP står inom vinkelparenteserna efter VAL.

Attributet MRKG finns endast representerat i figur 1. Detta attribut använder jag här enbart för att visa på definithet hos substantiv, men MRKG har även andra användningsområden inom SBCG (se t.ex. Sag 2012:86).

Vad gäller SEM i figur 1 har jag endast angett värdet 'älgen' för att visa på att det finns ett semantiskt värde associerat till motsvarande form. Det semantiska värdet i figur 2 betecknas i stället genom att anta en operator för dåtid, PAST, operera på infinitivformen *springa*.

Tecken som *älgen* och *springer* kan kombineras till ett större tecken, en s.k. **konstrukt (ext)**²⁷ (Michaelis 2012:39). Både enkla tecken och konstrukter utgörs alltså av språkliga former associerade till en viss betydelse av något slag, vilket är ett viktigt konstruktionsgrammatiskt antagande (Goldberg 2013:15). SBCG menar dock att alla former inte måste tillskrivas en viss betydelse, men att de har möjligheten att göra det, vilket de också oftast gör (Sag m.fl. 2012:18).

²⁷ SBCG:s definition av termen *konstrukt* skiljer sig en aning från andra konstruktionsgrammatiska inriktningar, se t.ex. Sag (2012:106).

Även konstrukter redovisas i SBCG som AVM, där **modertecknet** (MDR), som representerar hela konstrukten, byggs upp av ett antal **dottertecken** (DTR). Dottertecknen anges inom vinkelparenteser efter MDR i en AVM. Innehållet i dessa parenteser kommer jag referera till som **dotterlista**. Om ett av DTR avgör MDR:s syntax, kallas detta DTR för **huvuddotter** (HD-DTR, Sag 2012:145). Tecknen *älgen* och *spranger* kan t.ex. kombineras till en konstrukt genom subjekt-predikatkonstruktionen (Sag 2012:146). Konstrukten anges i figur 4 nedan.

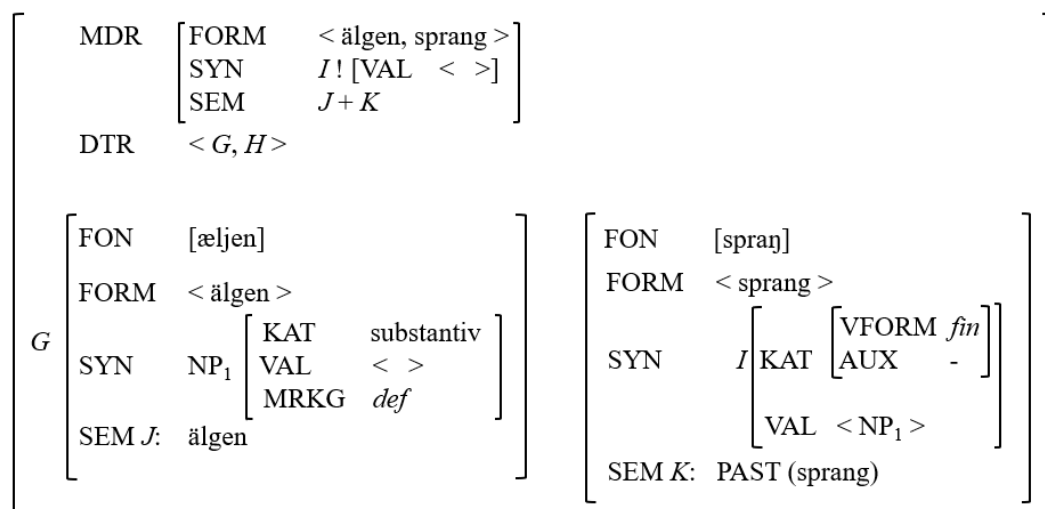

Figur 4 – AVM för konstrukten *älgen sprang*

Konstrukten *älgen spranger* i figur 4 kan utläsas enligt följande. MDR har den morfologiska formen *älgen sprang*. Syntaktiskt sett har MDR samma specifikationer som sin DTR *H*, bortsett från att attributet VAL ska vara tomt. Undantag som dessa indikeras med ett utropstecken, följt av det rätta värdet till det aktuella attributet. Semantiskt har MDR det gemensamma värdet hos båda döttrarna, alltså $J+K$. Detta följer av principen för semantisk kompositionalitet (Sag m.fl. 2003:143f, Sag 2012:146) som säger att det semantiska ramvärdet hos MDR är det sammanlagda värdet hos alla DTR. I konstrukten i figur 4 finns två DTR, som benämns *G* och *H*. Dessa är samma tecken som presenterats i figurerna 1 och 2, med skillnaden att VAL-värdet hos *H* har identifierats som SYN-värdet hos *G*. Detta kan man se på den nominalfras som DTR *H* kräver; denna nominalfras är samindicerad med den nominalfras som DTR *G* utgör.

Tecken och konstrukter utgör en del av SBCG:s språkmodell, och står däri för enheter språket antas vara uppbyggda av. Språkmodellen är alltså en spegling av det faktiska språkbruket, och genom att hålla isär faktiskt språkbruk och modellen av språket kan man som forskare lättare frånse irrelevanta egenskaper hos ett fenomen man vill undersöka. Reglerna för hur enheter i språkmodellen kan kombineras med varandra styrs inte av själva språkmodellen, utan av beskrivningen av språkmodellen: de regler som utgör grammatiken. SBCG håller alltså isär modellen av språket från beskrivningarna av hur enheter i språkmodellen kombineras. Beskrivningen blir därmed teorin för hur det faktiska språkbruket fungerar (Sag 2012:71).

Den grammatikregel som styr kombinationen av tecknen *älgen* och *sprang* till en konstrukt kallas för **kombinatorisk konstruktion**. I detta rapporten kommer jag förkorta detta till *konstruktion*. Lexikala tecken som *älgen* och *sprang* samt fasta fraser licenseras istället av **listem**. Ett listem är inom SBCG en ”listad” beskrivning av ett ord eller en fras, och utgör alltså den regel som licenserar tecken. Eftersom lexikala tecken inte är av relevans för det här rapporten kommer jag inte att beskriva dem vidare, se i stället Sag (2012:108).

I avsnitt 4.1 konstaterades att konstruktioner inom konstruktionsgrammatiken antas länka till varandra genom ett slags konstruktionellt nätverk, ett s.k. konstruktikon (Hilpert 2014:2, Goldberg 2013:21, Sag 2012:103f). SBCG antar här ett nätverk med typhierarkiskt ordnade särdragsstrukturer (Michaelis 2012:45). Det innebär att språkliga strukturer kan delas in i ett antal typer, och att dessa typer i sin tur kan delas in i undertyper o.s.v. Detta medför att de egenskaper som finns hos en överordnad typ måste finnas hos den underordnade typen. I figur 5 nedan visas en **typhierarki** från engelskan där *construct* är den högst rankade typen. Undertypen *phrasal-cxt* ärver alla egenskaper hos *construct* och har därtill ytterligare egenskaper som *construct* inte har. *Phrasal-cxt* måste alltså ha alla egenskaper som alla dess överordnade typer har (Sag 2010:531).

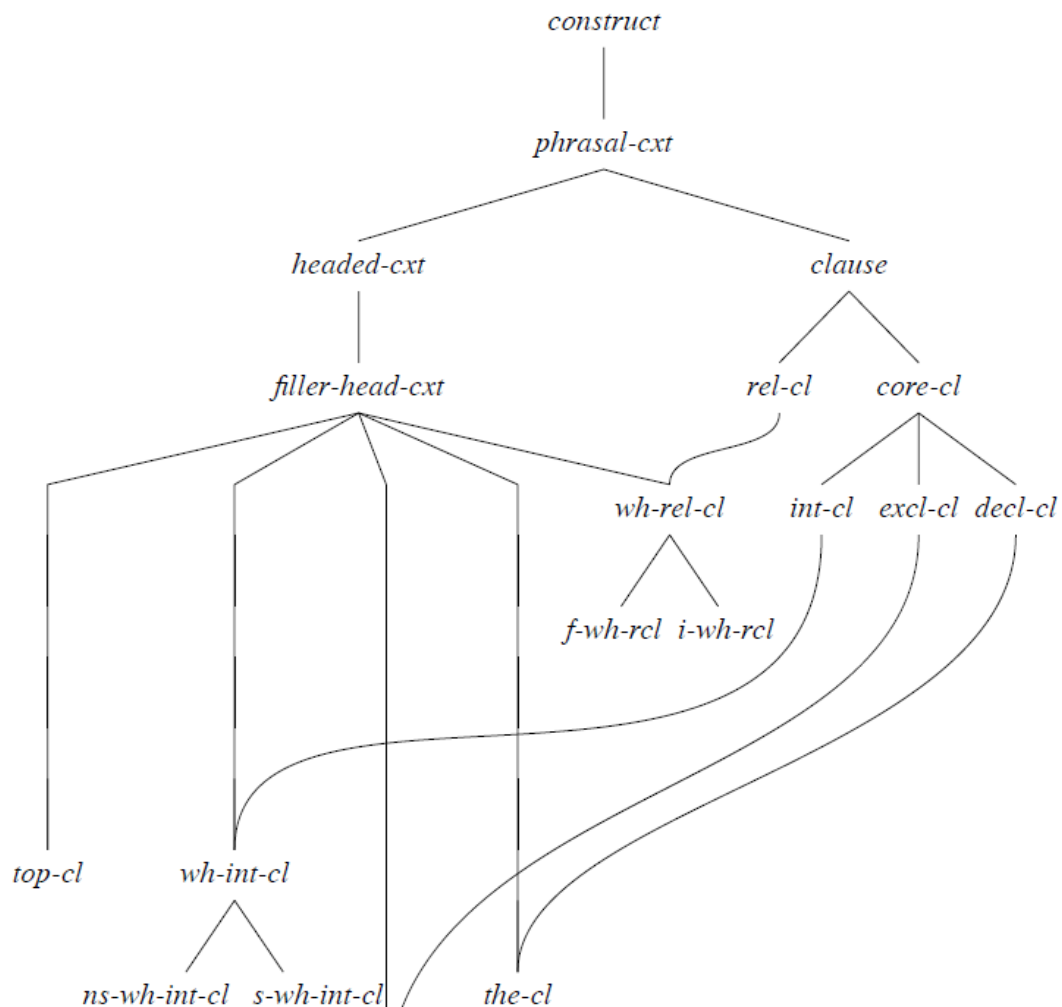

Figur 5 – Exempel på en typhierarki utifrån konstrukt (Sag 2012:168)

En typ i det typhierarkiska konstruktikonet behöver inte bara underordnas en enda överordnad typ, utan kan underordnas flera. Detta kan illustreras med hjälp av typen *the-clause*, som på svenska motsvarar typer på formen *ju x desto y*²⁸. Typen *the-clause*, förkortad *the-cl* längst ner i figur 5, underordnas t.ex. både *filler-head-cxt* och *decl-cl*. Detta kallas för multipelt arv (eng. *multiple inheritance*) eftersom typen ärver egenskaper från flera överordnade konstruktioner (Sag 2012:76f).

²⁸ I SAG, Strandberg (2017) samt denna rapport räknas satsformade exempel med *ju x desto y* som ett fall av ID-CXN. Detta görs dock inte i Sag (2010), jfr äv. fotnot 8.

5. Material

Detta avsnitt presenterar rapportens material. Eftersom ID-CXN och FIA-CXN är vanligast i talspråk, både i svenskan och i andra språk (se t.ex. SAG IV:438, Geluykens 1992:33f), undersöks två olika talspråksmaterial: belägg från korpusen Gymnasisters språk- och musikvärldar samt egenhändigt insamlade belägg. Dessutom undersöks delar av det skriftspråksmaterial som Korp (Borin m.fl. 2012) tillhandahåller. Avsnitt 5.1–5.3 introducerar dessa material.

5.1. Gymnasisters språk- och musikvärldar

En del av undersökningens material utgörs av samma material som i Strandberg (2017), nämligen ungefär hälften av talspråkskorpusen Gymnasisters språk- och musikvärldar (GSM). De studerade ID från Strandberg (2017) har förvisso omanalyserats en aning (se avsnitt 6.1.), men inget nytt urval har skett. Detta avsnitt är därför i princip en summering av materialavsnittet i Strandberg (2017).

Korpusen GSM spelades in år 1997 som en del av det tvärvetenskapliga projektet med samma namn. Projektet var ett samarbete mellan Institutionen för musik- och filmvetenskap och Institutionen för svenska språket, båda vid Göteborgs universitet, och pågick mellan åren 1997 och 1999 (Wirdeńs 2002:42).

Projektets informanter utgjordes av gymnasieungdomar från tio olika gymnasieskolor i Göteborgstrakten. Ungdomarna grupperades i grupper om tre till sex deltagare som fick i uppgift att diskutera frågorna i (56) nedan efter att ha lyssnat på nio olika låtar. Ungdomarna fick också veta att syftet med diskussionen och projektet i stort var att undersöka ”hur gymnasieungdomar tänker och pratar om musik.”²⁹

²⁹ Den raka stilen är min; i originalet används kursiv stil.

(56) Frågor som informanterna i GSM fick i uppgift att diskutera

(Wirdeas 2002:43)

- Vad kallar du musiken?
- Vad tycker du om musiken? Varför?
- Vem/vilka lyssnar på den här typen av musik?
- När lyssnar man på musiken?
- Hur skulle du beskriva musiken för dina kompisar?

Frågorna i (56) ovan diskuterades i de totalt 27 grupper av ungdomar som deltog i studien. En intervjuare fungerade som samtalsledare i samtliga samtal, som spelades in och sedan transkriberades. Totalt transkriberades ca 20 timmars samtal till ca 205 000 ord. Ungefär 30 000 av dessa ord yttrades av intervjuaren. Transkriptionerna skedde i programmet Syncwriter och bearbetades sedan i konkordansprogrammet Conc. Transkriptionsarbetet följde principerna utvecklade inom den samtalsanalytiska metoden Conversation Analysis av Sacks, Schegloff och Jefferson (1974).

Liksom Strandberg (2017:15) har jag haft tillgång till ett 1 085 sidor långt dokument i ordbehandlingsprogrammet Microsoft Word i vilket samtalen från GSM klistrats in från Conc. Strandberg (2017) valde ut de 12 första samtalen, vilka omfattade 448 sidor och 48 informanter, varav 38 producerade belägg på initiala dislokationer (se avsnitt 7.1). Kopieringen från Conc till Microsoft Word ledde dock till ett antal felkodningar. Bokstäverna *ö* och *ô* har till exempel återgivits med andra tecken. I de exempel som redovisas i den här rapporten har felkodningar korrigerats i den mån detta har varit möjligt; i övrigt återges exemplen i enlighet med transkriptionen.³⁰ Efter att ha lyssnat igenom ett par av samtalen kunde Strandberg (2017) även konstatera att vissa turer i Worddokumentet har kastats om. Worddokumentet har inte heller gett möjligheten att se samtidigt tal och emfas, något som hade kunnat underlätta analysen i vissa avseenden. Det är t.ex. inte klart huruvida upprepningen av pronomenet *han* i (55) utgör en stakning eller ett fall av ID-CXN.

³⁰ När jag skriver in exemplen i topiktestet kommer jag dock att anpassa dem till standardstavningen.

(57) Men han han avskyr verkligen hårdrock.

(Bearbetat exempel från Strandberg 2017:16)

Trots de problem som noterats ovan gjordes i Strandberg (2017:16) ändå bedömningen att materialet kunde analyseras på ett tillförlitligt sätt, samt att materialet i sig var lämpligt för undersökningen. Samtalen i korpusen har av andra forskare ansetts vara otvungna och spontana (Nilsson 2005:8), och materialet har dessutom använts i flera avhandlingar inom ämnet nordiska språk (se t.ex. Karlsson 2006, Nilsson 2005, Wirdenäs 2002; jfr Strandberg 2017:14ff). Generellt sett är förstås inte någon korpus helt representativ för hur språket ser ut (jfr McEnery & Hardie 2012:20), men en förhållandevis stor korpus som GSM kan ändå visa på hur språket används.

5.2. Egenhändigt insamlade belägg

Förutom de ID-CXN som samlades in från GSM av Strandberg (2017), undersöks här även ett antal egenhändigt insamlade belägg. De flesta av dessa utgör exempel på FIA-CXN, men även ett antal exempel på ID-CXN förekommer. I det här avsnittet motiverar jag användandet av dessa belägg samt förklarar hur insamlandet har gått till.

Strandberg (2017:28) identifierar i GSM 11 exempel på den typ av FIA-CXN som undersöks även i den här rapporten, d.v.s. fria adverbial som placerats framför en deklarativ huvudsats. Strandberg (2017) anför även ytterligare 4 under tiden för uppsatsen insamlade exempel på konstruktionen. Detta ger totalt 15 exempel på FIA-CXN, insamlade med 8 års mellanrum. Jämfört med antalet undersökta ID-CXN är 15 exempel inte en särskilt hög siffra, och därför har jag i denna rapport velat visa på ytterligare exempel på konstruktionen. Sedan Strandberg (2017) har jag därför samlat in ytterligare 47 exempel på FIA-CXN, alltså huvudsatser som föregås av ett adverbialt led av något slag som hade motsvarat ett fritt adverbial i huvudsatsen om det hade placerats där. Dessa belägg har samlats in genom spontant lyssnande på teve eller radio, eller från konversationer där jag själv har deltagit. Jag har dock inte producerat några av exemplen själv. Exemplen har antecknats direkt efter att de yttrats, och 7 av dem har jag dessutom lyckats få tag i som ljudfiler genom olika playtjänster. Om ett exempel samlats in genom playtjänster eller annan media, anges

källan i en fotnot. Detta gäller generellt i uppsatsen, både för ID-CXN och FIA-CXN. Om inget anges kommer exemplen på FIA-CXN från privat konversation. Exemplet återges med standardstavning, och har alltså inte anpassats efter eventuella uttal som avviker från detta. Jag har dock försökt markera pauser om dessa varit framträdande.

När jag syftar på talaren till de exempel som samlats in via playtjänster använder jag *han* eller *hon* eftersom dessa belägg är offentliggjorda och talaren i vissa fall bekant. När jag syftar på talaren bakom belägg från privata konversationer kommer jag genomgående att använda *hen* för att undvika att röja talarens identitet.

Denna typ av insamlande har såklart både för- och nackdelar. Fördelaktigt är att naturligt förekommande exempel kan undersökas, samt att det är nästintill det enda sättet att få tag i exempel som ändå är så pass sällsynta som den typ av FIA-CXN jag vill undersöka. Mig veterligen har ju strukturen inte heller undersökts tidigare, mer än att den kommenterats av Josefsson (2012:368). Vi vet därför inte så mycket om den, mer än att den verkar vara av talspråklig karaktär, och att den i relation till ID-CXN inte alls är lika vanlig. Att undersöka endast en eller ett par talspråkskorpusar skulle kanske därför inte ha genererat särskilt många belägg. Spontan insamling är en lösning på detta. En fördel med denna insamling är dessutom att jag känner till mer om informanten, och därför kan utesluta exempelvis att det rör sig om L2-svenska genom att inte samla in belägg från informanter med svenska som andraspråk.

Men det spontana insamlingsförfarandet har givetvis även nackdelar (jfr Lindahl 2017:47). Det kan bli en mycket tidskrävande metod och den ställer även höga krav på insamlaren. Att komma ihåg sammanhanget i vilket belägget yttrades samt belägget som helhet är ingen lätt uppgift, speciellt om man inte är förberedd på att belägget ska dyka upp. Det finns också en risk att man som spontan insamlare lättare lägger märke till strukturer med vissa egenskaper. Hittills har anförts exempel på FIA-CXN där en temporal bisats står initialt, och en forskare med dessa som utgångspunkt kanske noterar fler sådana satser än t.ex. konditionala. Man skulle också kunna diskutera hur mycket insamlaren undkommer den s.k. observatörens paradox, d.v.s. det att språkvetare vill observera naturligt talspråk, men att vi inte kan göra detta helt och hållet eftersom vår närvaro under inspelningar eller i intervjusituationer kan påverka informanternas språkbruk (Andersson 2013:58). Det är exempelvis inte orimligt att jag själv påverkat informanter som vet att jag är språkvetare; kanske har

dessa informanter mer eller mindre medvetet ändrat sitt språkbruk i min närvaro. Slutligen är beläggen till stor del beroende av de genrer jag lyssnat på samt de konversationer jag deltagit i.

Med nackdelarna beaktade bedömer jag ändå de egenhändigt insamlade beläggen vara tillräckligt representativa för att kunna ge ytterligare insikt i den svårfångade FIA-CXN.

5.3. Korp

Sökverket Korp (Borin m.fl. 2012) tillhandahålls av Språkbanken och är mer precist ett konkordansverktyg för språklig analys. Med hjälp av Korps sökmöjligheter kan man söka efter ledföljder där de ingående leden kan tillskrivas vissa egenskaper. Man kan t.ex. söka efter led tillhörande en viss ordklass eller en viss syntaktisk funktion, en s.k. dependensrelation. Givetvis är det också möjligt att söka efter specifika ord eller skiljetecken. Dessa sökningar kan genomföras på olika sätt. I denna rapport formuleras Korpsökningarna med hjälp av CQP-frågor, vilket är det frågespråk som Korp är byggt på (Hammarstedt m.fl. 2017:2). CQP-frågorna används i denna rapport för att kunna söka efter FIA-CXN i kombination med olika skiljetecken. Samtliga sökningar har genomförts i korpussamlingen Bloggmix, bestående av ca 616 miljoner token. De CQP-frågor som använts återges i bilaga 1, men beskrivs och motiveras kort nedan.

För att komma åt temporala bisatser som FIA, följda av kolon, specificerades att det första ordet i söksträngen ska vara *När* med inledande versal. Den inledande versalen är ett försök att få träffar där *När* står i början av meningen. Detta förutsätter dock att skribenterna följer gängse skrivregler. Efter *När* kan två till fyra ord förekomma, och jag har inte specificerat formen hos något av dem. Efter dessa ospecificerade ord vill jag bland träffarna ha ett kolon, följt av ett substantiv eller ett pronomen samt ett verb.

För att få fram motsvarande exempel med konditionala bisatser använde jag samma CQP-fråga som ovan, men bytte ut *När* mot *Om*. Detta gav dock många irrelevanta träffar, eftersom *om* till skillnad från *när* också kan fungera som preposition. Därför specificerades CQP-frågan enligt följande: *Om* ska följas av ett substantiv eller ett pronomen, som i sin tur ska följas av ett verb. Därefter kan ett till tre ord

förekomma före kolonet. Sökningen borde dock kompletteras med ytterligare en CQP-fråga efter frågeformade konditionala bisatser, vilket dock p.g.a. tidsbrist inte har kunnat inkluderas i rapporten.

Motsvarande exempel med tankstreck i stället för kolon togs fram med samma söksträngar som ovan, men med kolonet utbytt mot tankstreck. Eftersom tankstreck ofta verkar blandas ihop med bindestreck i bruket (jfr Jensholm 2016:29) genomfördes sökningarna med bindestreck också.³¹

Att söka efter FIA följt av komma krävde att söksträngarna specificerades ytterligare, eftersom kommat dels verkar användas mer frekvent än kolon och tankstreck, dels har fler användningsområden än dessa (jfr t.ex. Strömquist 2013:44ff, 53; Karlsson 2017:200ff). Därför specificerade jag ordföljden i FIA ytterligare så att den inte skulle innehålla fler än ett verb. Detta gjordes genom att ange att *Om* eller *När* skulle följas av ett substantiv eller ett pronomen samt ett verb, men att de tre därpå följande orden innan kommatecknet inte fick vara verb. Detta var tänkt att utesluta träffar där det som står framför kommat utgör en deklarativ huvudsats. Denna specifikation gör dock att söksträngen endast fångar FIA med enkelt tempus, inte sammansatt, samt FIA bestående av max 6 ord. Ordet efter kommatecknet i söksträngen skulle vara ett substantiv eller ett pronomen, följt av ett verb. Detta begränsar också sökningen genom att exkludera flerordsfundament. Efter verbet tillät jag upp till fyra ord förekomma, något som också sällar bort mycket långa meningar och leder till ett mer begränsat urval. En sådan begränsning finns även hos de andra söksträngarna som presenterats ovan. En ökning av antalet ord skulle kunna leda till en viss ökning av exempel, men denna ökning förutsattes inte vara så hög. Efter de ospecificerade orden valde jag att strukturen skulle avslutas med punkt eller utropstecken.

Precis som övriga korpusar är inte heller Korp hundra procentigt representativ. Eftersom taggningen i Korp är automatisk förekommer även en del feltaggningar (Grahn 2014:27). Det kan dessutom vara svårare att ta reda på vem som ligger bakom exemplen, samt att utesluta en eventuell andraspråkspåverkan. Då skribenten

³¹ I stället för att specifikt ange ett skiljetecken skulle man kunna ange ordklassen interpunktion och på så sätt inkludera alla typer av skiljetecken. Detta kan dock leda till träffar med stora skiljetecken, t.ex. punkt och utropstecken, som separerar grafiska meningar och därför inte borde kunna användas efter FIA.

i vissa fall är okänd har jag valt att genomgående använda *hen* om skribenten när jag diskuterar de exempel som presenteras i avsnitt 7.2.

Eftersom även ID-CXN förekommer i skriftspråket (se avsnitt 2.1) skulle även denna kunna undersökas med hjälp av Korp. Detta är dock problematiskt eftersom ID-CXN kan anta flera former och funktioner (se avsnitt 2.1) samt förutsätter en anaforisk relation mellan två led. På grund av tidsbrist har jag inte kunnat undersöka möjligheten att söka efter anaforiska relationer i Korp.

6. Metoder

Det här avsnittet beskriver rapportens metoder i fyra faser: 1) syntaktisk analys, 2) informationsstrukturell analys, 3) formalisering inom SBCG samt 4) utarbetande av konstruktikonposter till Svenskt konstruktikon.

6.1. Fas 1 – Syntaktisk analys

Här beskriver jag hur den syntaktiska analysen har gått till samt tar upp hur jag har valt att klassificera olika typer av ID-CXN och FIA-CXN. Eftersom ID syntaktiskt sett varierar mer än FIA, kommer ID-analysen att ta upp den större delen av avsnittet.

Strandberg (2017) redovisar information om ID:s och PK:s form, relation, syntaktiska funktion, position och satstillhörighet separat. För att kunna kartlägga ID-CXN behöver alla dessa faktorer kopplas samman för att tydligt kunna visa vilka mönster som förekommer; PK kanske oftare placeras i vissa positioner i vissa satstyper, medan den så gott som aldrig står i andra positioner. Detta framgår inte i Strandberg (2017), och materialet däri har därför omarbetats. Samtliga insamlade belägg har gått igenom med avseende på syntaktisk form, funktion och position hos ID och PK, samt vilken satstyp PK förekommer i och vilken position PK innehar i denna. Om PK upprepas flera gånger i samma tur kommer jag endast att notera positionen hos den första PK:n, eftersom det är denna som fastställer den anaforiska relationen till ID medan den bildar en PK-kedja till övriga PK. Den definition av ID jag har använt mig av presenteras i (58) och går tillbaka på avsnitt 2.1.

(58) **Definition av ID**

Ett fras- eller bisatsformat led (ID) i förfältet med en pronominal kopia eller ett synonymt led i den inre satsen (PK). ID och PK står i anaforisk relation till varandra och åsyftar samma referent; anaforen PK måste alltså innehålla all information som korrelerat ID innehåller.

PK:s position har analyserats efter SAG:s satsschema (jfr avsnitt 2.1). Jag har alltså undersökt huruvida PK står i initialfältet, mittfältet eller slutfältet. Mittfältet och slutfältet kan delas upp i ytterligare fält, men vilken position PK har i dessa har inte bedömts nödvändigt att undersöka av två anledningar. För det första innehåller mittfältet bara en position som PK skulle kunna befinna sig i, nämligen subjektspositionen.³² Slutfältet innehåller förvisso två möjliga positioner för PK, positionen för objekt och positionen för adverbial, men dessa är inte alltid helt lätta att hålla isär (SAG IV:17, 25).

När det kommer till formen hos ID har jag valt att klassa adjektiv fungerande som nominal som nominalfraser, t.ex. *klassist* 'klassisk musik' i (59). Även strofer ut låttexter har klassats som nominalfraser, se (60).

(59) men om nån frågar mej a va lyssnar du på för musik jaa [klassist]_{NP} de
säjer inte jag då för de (.) kan man inte säja att jag gör

(60) [jag gör allt va du säjer jag gör allt va du vill]_{NP} ja de e underbar

I ett fåtal fall har jag gjort en annan analys än Strandberg (2017), och ett fåtal exempel har jag valt att plocka bort då kontexten inte har varit tillräcklig för att man med säkerhet ska kunna uttala sig om exemplets syntaktiska struktur. De mycket få ändringar som har gjorts bedöms inte påverka resultatet i Strandberg (2017) nämnvärt.

Vidare har jag inte haft några krav på att den inre satsen till vilken ID eller FIA hör ska vara komplett. Så länge det tydligt framgår att det rör sig om t.ex. en ID-CXN har

³² Ett undantag till detta utgörs av ID-CXN i kombination med objektsskifte, t.ex. *Din pappa, jag träffade honom inte i helgen*. Några sådana exempel har jag dock inte iakttagit i mitt material.

jag inkluderat belägget i materialet. I (61) är det klart att ID *ni som lyssnar på radion* har en PK i form av *ni* i den inre satsen, trots att talaren här avbryter sin tur.

(61) men [ni som lyssnar på radion]ID (.) lyssnar [ni]PK mycke påå-?

En del av den syntaktiska analysen går ut på att identifiera vilken satstyp och vilken position i denna som PK befinner sig i. Som huvudsats har jag inte räknat fraser av typen *ska jag säga dig, tycker jag* och *jag menar* såsom de används i (62)–(64). Dessa fraser påminner mer om diskurspartiklar såsom de beskrivs i den interaktionella lingvistik (Lindström 2008:220, jfr äv. Geluykens 1992:21) och som s.k. inskott i den traditionella grammatiken (t.ex. SAG I:185).

(62) [min pappa]ID ska jag säga dej [han]PK e inte lugn å försiktig

(63) [Sven Ingvars]ID tycker jag de e [de]PK e de enda band som jag
accepterar som gör sånt här

(64) [föräldrarna så som vi har nu]ID (.) jag menar [dom]PK gick ut å dansa
när dom va mindre

Den syntaktiska analysen av FIA har inte krävt några överväganden av hur form och funktion ska analyseras eftersom det under insamlingen redan var förutbestämt vilken form FIA skulle vara av, nämligen en huvudsats som föregås av ett adverblikt led i förfältet, men utan någon anaforsk relation mellan förfältsledet och ett led i den inre satsen. Under den syntaktiska analysen av FIA har dock formen på det adverbliella ledet specificerats ytterligare, samt analyserats med avseende på den satsledsfunktion FIA skulle ha haft om det placerats i den inre satsen.

6.2. Fas 2 – Informationsstrukturell analys

Eftersom man inom den informationsstrukturella forskningen mer eller mindre tar för givet att ID utgör topik kommer jag först att testa om ID fungerar som topik i beläggen. Detta görs med hjälp av topiktestet samt genom att studera den omgivande kontexten. Om ID inte utgör topik avgör jag enbart utifrån kontexten vilken informationsstrukturell funktion ID har.

Vilken informationsstrukturell status FIA kan ha har mig veterligen inte nämnts tidigare i litteraturen. Yttrandet och en eventuell kontext om denna nedtecknats kommer därför att utgöra grunden för den informationsstrukturella analysen av FIA.

De informationsstrukturella kategorier jag utgår ifrån är, som nämndes i avsnitt 3, topik, scen, övrig grund och fokus. Om en eventuell underkategori till dessa förekommer i något av de anförda exemplen nedan noterar jag detta, men generellt har jag i analysen inte tagit hänsyn till eventuella underkategorier.

6.3. Fas 3 – Formalisering inom SBCG

Resultatet av fas 1 och fas 2 formaliseras som konstruktioner i SBCG. Av de överordnade attribut som tas upp i avsnitt 4.2 är SYN, SEM och KNTXT relevanta, men inte FON och FORM eftersom dessa inte undersöks. SYN specificeras vidare med avseende på kategori, KAT, och KNTXT med avseende på informationsstruktur, INFO-STR, om detta är aktuellt. Jag kommer också att introducera nya attribut och värden för att kunna redogöra för restriktioner på konstruktionerna som SBCG:s modell inte hanterar på ett optimalt sätt. Dessa introduceras i samband med att formaliseringarna redovisas i avsnitt 8.4.

6.4. Fas 4 – Utarbetande av konstruktikonposter till Svenskt konstruktikon

För att kunna läggas in som poster i Svenskt konstruktikon behöver resultatet från fas 1–3 skrivas om så att det passar in i beskrivningsformatet. De innehållspunkter som en konstruktionspost i Svenskt konstruktikon ska ta hänsyn till presenteras i (65).

(65) Innehållspunkter för en konstruktionspost i Svenskt konstruktikon

(Lyngfelt m.fl. 2018a:82ff)

- Namn på konstruktionen
- Illustration av konstruktionen
- Namn på motsvarande konstruktion i Berkeley Constructicon
- Typ av enhet
- Grammatisk kategori
- Relaterade ram(ar) i det engelska FrameNet eller Svenskt frasnät

- Definition
- Autentiska exempel

Av listan i (65) framgår att konstruktionen först ska namnges och illustreras med ett exempel. Om någon motsvarande konstruktion finns i Berkeley Constructicon ska denna noteras. Vilken typ av enhet det rör sig om ska också anges. Exempel på enheter som finns med i Svenskt konstruktikon är konstruktion, kategori, sammansättning, genreberoende, inlärningsfokus och bisats. Den grammatiska kategorin hos konstruktionen ska anges, samt de eventuella semantiska ramar i Svenskt frasnät eller i FrameNet som konstruktionen relaterar till. En ram är i den här bemärkelsen ”a schematic representation of a situation involving various participants and other conceptual roles” (Lee-Goldman & Petruck 2018:20), och Svenskt frasnät liksom dess engelska motsvarighet FrameNet är en databas innehållande dessa ramar (se t.ex. Lyngfelt m.fl. 2018a:44ff). Slutligen ska konstruktikonposten förses med en definition. Denna definition har en klassisk ordboksdefinition som utgångspunkt, men kan dessutom peka på formella aspekter och understryka viktiga semantiska konstruktionselement (Lyngfelt m.fl. 2018a:83).

7. Resultat

Detta avsnitt presenterar rapportens resultat i tre delar. Den första delen, 7.1, visar resultatet för ID-CXN, medan den andra delen, 7.2, anger resultatet för FIA-CXN. De båda avsnitten delas i sin tur upp i två delar: syntax och informationsstruktur. I avsnitt 7.3 presenteras exempel där FIA och ID uppträder tillsammans.

7.1. Initiala dislokationer

I GSM bidrar totalt 38 informanter av 48 deltagande, inklusive intervjuaren, med 225 ID-CXN. Det är alltså nästan 80 % av informanterna som någon gång i samtalen använder ID-CXN. Sett till absolut frekvens är den som allra flitigast använder konstruktionen intervjuaren, vilket inte är särskilt förvånande eftersom hon deltar i samtliga samtal och även använder mer eller mindre exakt samma ID-CXN i tre olika samtal. Hennes relativa frekvens är däremot inte lika framträdande; den genomsnittliga informanten producerar 0,019 ID-CXN per yttrande, och intervjuaren ligger strax över detta med 0,024 belägg per yttrande. Antalet belägg per informant³³ och yttrande visas i tabell 1.

³³ Benämningarna på informanterna är de kodningar av informanternas namn som används i transkriptionen i GSM för att inte röja någon informants identitet (Wirdeñäs 2002:53). I de fall namn förekommer i belägg som redovisas i den här rapporten har jag bytt ut dessa namn mot andra av samma skäl.

Tabell 1 – Antal belägg per informant och yttrande i GSM

Informant	Antal belägg	Antal yttranden	Antal belägg per yttrande
F, intervjuaren	41	1 685	0,024
AM1	17	401	0,042
EK3	12	298	0,040
MM2	11	210	0,052
MK3	11	205	0,053
GM3	9	282	0,032
EM5	8	220	0,036
EM1	8	326	0,024
SK1	7	270	0,025
SK2	6	272	0,025
GM1	6	292	0,020
LM4	6	124	0,048
FK2	6	151	0,039
EM4	6	187	0,032
EM2	5	194	0,025
LM3	5	93	0,053
LK1	5	156	0,032
GM2	5	282	0,017
MK4	5	205	0,024
MK2	4	201	0,019
EK2	4	310	0,013
EK4	4	186	0,022
LM5	4	80	0,050
MM1	4	124	0,032
EK1	3	254	0,012
EK5	3	243	0,012
SK3	3	257	0,011
EM3	3	199	0,015
MM3	2	208	0,010
LM1	2	165	0,012
FM2	2	101	0,019
GM4	2	224	0,009
EK6	1	215	0,005
AK2	1	249	0,004
EM6	1	77	0,012
X ³⁴	1	-	-
MK1	1	169	0,006
AM2	1	192	0,005
Totalt	225		

I de avsnitt som följer redovisar jag först i 7.1.1 resultatet av den syntaktiska analysen. Därefter redogörs i 7.1.2 för det informationsstrukturella resultatet.

³⁴ X står här för oidentifierad informant.

7.1.1. *Syntax*

Strandberg (2017) redovisar 237 belägg på ID-CXN utifrån olika syntaktiska egenskaper: form, funktion, satstyp och position. Eftersom konstruktionsperspektivet saknas hos Strandberg (2017), framgår inte hur de vanligaste syntaktiska mönstren hos ID-CXN ser ut, om man ser till alla dessa faktorer. Materialet i Strandberg (2017) har därför omarbetats och för varje exempel har noterats vilken satstyp det handlar om, formen hos ID respektive PK, funktionen hos PK i den inre satsen, samt såväl ID:s som PK:s position. Det omarbetade resultatet från Strandberg (2017) presenteras i tabell 2–6 nedan. Tabell 2 visar ID och PK:s förhållande sett till form och grammatisk kategori, tabell 3 synliggör vilka syntaktiska funktioner PK har, och tabell 4 samt tabell 5 visar i vilka satstyper samt i vilka positioner i satsen som ID respektive PK förekommer. Tabell 6 visar de fem vanligaste mönstren sett till satstyp, funktion, grammatisk kategori och position.

Tabell 2 – Förhållandet mellan ID och PK sett till form och grammatisk kategori

ID:s form	PK:s grammatiska kategori	Exempel	Absolut frekvens	Relativ frekvens
Nominalfras	Personligt pronomen	[Kent å Jumper]ID ja tycker att [dom]PK låter likadant	88	
	Intensionell anafor	[elgittarrer å sånt]ID [de]PK va ganska nytt då	65	
	Identisk eller synonym nominalfras	men [indie-pop]ID Alex å Ida å dom lyssnar mycke på [intie-pop]PK	15	
	Adverb	ja men [CD]ID [då]PK pratar dom inget emellan	8	
	Totalt		176	78 %
Bisats	Adverb	[lyssnar dom på nåt annat]ID [dåå]PK förlorar dom alla sina kompisar	32	
	Intensionell anafor	[om dom liksom går ut å håller på å säger att de e ballt å knarka å sånt]ID [de]PK e ju (.) lite dumt kanske	7	
	Totalt		39	17 %
Adjektivfras	Intensionell anafor	[dåligt]ID [de]PK e de ju faktiskt tycker jag	2	
	Identisk adjektivfras	[urusel]ID (.) va ä de som gör att den ä [urusel]PK?	1	
	Totalt		3	1 %
Infinitivfras	Intensionell anafor	men [å bara lyssna på de]ID [de]PK e (.) lite för jobbigt	3	1 %
Adverbfras	Intensionell anafor	[där man hör de]ID [de]PK e ju m-	1	
	Adverb	[ibland när man har lyssnat på radio såhär jättemycke]ID [då]PK e de här rätt gött å sätta på-	1	
	Totalt		2	1 %
Prepositionsfras	Adverb	[på landet]ID [där]PK e de Sve-Sven Ing- eller Black Ingvars	1	1 %
Verbfras	Intensionell anafor	[spelar av från radio]ID [de]PK (.) gör jag också	1	1 %
Totalt			225	100 %

Tabell 2 visar att den allra vanligaste ID består av en nominalfras med ett personligt pronomen som PK. Nästan lika vanligt är att en nominalfras åsyftas med en in-

tensionell anaför som PK. Bisatser utgör den näst vanligaste formen av ID, och dessa refereras vanligen till med ett adverb som PK. Ett fåtal intensionella anaförer står som PK till en bisats, oavsett om bisatsen är nominal eller adverbial som i tabell 2, se avsnitt 7.1.1.1. Mycket få prepositionsfraser, infinitivfraser, adjektivfraser, adverbfraser och verbfraser förekommer i materialet.

Notera att femton av nominalfraserna åsyftas med en identisk eller synonym nominalfras som PK. I vissa fall är denna nominalfras t.o.m. mer specifik än själva ID, se (66). Ett liknande fall förekommer i (67), där ledet *CD-skivor* i den inre satsen åsyftas i ID med pronomenet *dom* som utgör en del av ID. *Dom* och *CD-skivor* utgör däremot ingen egen ID-CXN, eftersom jag som framgår i avsnitt 7.1.1.3 nedan, inte ser led inuti en ID som utgörande egna ID.

(66) eller liksom [lyssnarna]ID kan man skilja på [lyssnarna till Fugees och hip-hop]PK å

(67) [när [dom]i kosta- när dom kosta nittinie spänn]ID [då]PK köpte jag [CD-skivor]i senast tror jag

De syntaktiska funktionerna hos PK presenteras nedan i tabell 3. Att jag väljer att tala om just PK:s syntaktiska funktion beror på att det enbart är PK som har en syntaktisk funktion i den inre satsen. ID skulle indirekt kunna tillskrivas samma syntaktiska funktion, men fyller enligt min mening en semantisk funktion, inte en syntaktisk. Detta märks bl.a. av att ID inte alltid kan ta PK:s plats, se exempel (68) och avsnitt 8.1. Jag menar alltså att ID tjänar till att ge semantisk information åt PK, men ID-CXN:S syntaktiska struktur som sådan har sannolikt även informationsstrukturella funktioner, se avsnitt 8.1.

(68) ja men [CD]ID [då]PK pratar dom inget emellan

Tabell 3 – De syntaktiska funktionerna hos PK

Syntaktisk funktion	Exempel	Absolut frekvens	Relativ frekvens
Subjekt	[Sven-Ingvars]ID dom e ju (.) ändå ganska (.) [dom]PK går ju å lyssna på om de skulle va så	142	63 %
varav ID är vokativ	men [ni som lyssnar på radion]ID (.) lyssnar [ni]PK mycke påå-?	7	
Fria adverbial		42	19 %
varav konditionala	[om man äter så här fin midda tillsammans me (för- äldrarna)]ID [då]PK hör de till tycker jag att lyssna på klassisk musik	27	
varav temporala	[ibland när man har lyssnat på radio såhär jätte- mycke]ID [då]PK e de här rätt gött å sätta på-	12	
varav lokativa	[Pop-TV på ZTV]ID [där]PK spelar dom inte många dåliga låtar	3	
Objekt	[de hon säger]ID [de]PK tycker hon ju me då	21	9 %
Rektion	[klassisk musik]ID [de]PK lyssnar man gärna inte på	17	8 %
Bundet predikativ	[pampig]ID neej [de]PK ä den inte alls	3	1 %
Totalt		225	100 %

Av tabell 3 framgår att subjekt är klart vanligast i materialet, men att även fria led i form av adverbial är vanligt förekommande i ID-CXN. Bundenhet är alltså inte något som styr ett satsleds förmåga att ingå i ID-CXN (jfr avsnitt 2.1.1 ovan). Utöver subjekt och fria adverbial förekommer även objekt³⁵, rektioner och mer sällan bundna predikativ i ID-CXN.

De satstyper som bildar ID-CXN, samt ID:s och PK:s positioner i dessa, presenteras i tabell 4–5. Här har jag utgått från PK:s position; om denna står i en huvudsats ingår exemplet i tabell 4 där huvudsatser presenteras, men om PK istället står i en bisats räknas exemplet till tabell 5 där bisatser presenteras. Till varje huvudsatstyp har jag identifierat PK:s position utifrån SAG:s positionsgrammatiska fält: initialfältet, mittfältet eller slutfältet.

³⁵ Den relativa objektsfrekvensen är i stort densamma som den Lindahl (2018:5) hittar i sin undersökning av vilken syntaktisk funktion leDET i initialfältet i den svenska delen av Nordic Dialect Corpus har.

Tabell 4 – ID i huvudsatser: satstyp och PK:S position i denna

Huvudsatstyp	PK:S position	Exempel	Absolut frekvens	Relativ frekvens
Deklarativ	Initialfält	som [den här Gravitation som Kent gör också]ID [den]PK e ju helt(.) fruktansvärd när man ska lista ut vad den handlar om	162	
	Slutfält	[dom som spelar de]ID (.) de e ju [dom]PK som lyssnar på de också ju	13	
	Totalt		= 175	= 78 %
Rogativ	Mittfält	men [diin pojkvän då som ä skateare]ID då lyssnar [han]PK bara på samma sorts musik eller?	14	
	Slutfält	[när No limit kom ut]ID lyssna du inte på den [då]PK? ³⁶	6	
	Totalt		= 20	= 9 %
Kvesitiv	Slutfält	[om ni skulle gå hem å sätta på en låt nu]ID va skulle ni lyssna på [då]PK?	2	
	Mittfält	men [skatemusik]ID va e [de]PK då?	2	
	Totalt		= 4	= 2 %
Totalt			199	89 %

Tabell 4 visar att 199 av de totalt 225 studerade ID-CXN utgör satser där PK står i en deklarativ, rogativ eller kvesitiv huvudsats med ID i förfältet. Klart vanligast är att PK står som fundament i en deklarativ sats; att PK står senare i satsen förekommer, och är till och med nödvändigt i rogativa och kvesitiva huvudsatser, men är inte alls lika vanligt i materialet överlag. I deklarativa huvudsatser tycks PK dessutom, intressant nog, inte placeras i mittfältet särskilt ofta – mitt material innehåller inga sådana belägg. Inte heller rogativa och kvesitiva huvudsatser med ID är särskilt vanligt.

När ID står framför en huvudsats är det inte helt ovanligt att en interjektionsfras står mellan ID och huvudsatsen i fråga, se t.ex. (69). En konjunktion tycks dessutom kunna följa en interjektionsfras som placerats efter ID i förfältet, se (70), vilket är

³⁶ Man skulle möjligen kunna analysera *då* i detta samt nästkommande exempel i tabellen som en frågepartikel, så som *då* används i tabellens sista exempel. Utifrån kontexten har jag valt att inte göra en sådan analys här, men för att i en annan studie helt kunna utesluta analysen av *då* som frågepartikel bör de aktuella exemplen lyssnas igenom, något jag inte kunnat göra här då inte samtliga samtal funnits tillgängliga som inspelningar, se avsnitt 5.1.

anmärkningsvärt eftersom konjunktioner enligt SAG står utanför den utvidgade satsen. Även interjektioner kan stå framför den utvidgade satsen, men dessa kan också stå som förfält (jfr avsnitt 2.1). Det verkar dessutom som att hela satser kan förekomma mellan ID och dess inre sats, se (71).

(69) [pampig]ID neej [de]PK ä den inte alls

(70) [Beatles]ID ja men [dom]PK e ju jättebra

(71) +men [den musiken]ID+ jag vet inte men eh (.) de e- (.) jag tror de e yngreee (.) personer än vi- oss som lyssnar på [den]PK

Resterande 26 PK befinner sig i bisatser; dessa presenteras i tabell 5. I tabell 5 har jag noterat i vilken typ av bisats PK förekommer samt var ID placerats i förhållande till denna: 1) framför huvudsatsen, 2) framför bisatsen som då i sin tur är spetsställd i huvudsatsen, 3) framför spetsställt led med en bisats som attribut³⁷ eller 4) i bisatsens mittfält. Alternativ 1 och 2 innebär även att bisatsen i sin tur kan vara inbäddad i en annan bisats. Eftersom sådan rekursivitet teoretiskt sett kan vara oändlig, har jag valt att inte redogöra för detta i tabellen. PK:s position redovisas antingen som bisatsens initialfält, mittfältet eller slutfältet.

³⁷ Jag skiljer alltså mellan två positioner för bisatser: initialfältet där bisatser spetsställs, och slutfältet. Om bisatsen inte anges vara spetsställd står den alltså i slutfältet.

Bisatstyp	ID:s position	PK:s position	Exempel	Absolut frekvens
Narrativ	Framför huvudsats	Mittfält	mm [dom som ä ute å dansar]ID tror ni att [dom]PK lyssnar på musiken eller ä de (.) ä de dansen som ä de viktiga?	7
		Slutfält	men [tiderna]ID jag tror inte de e nåt så speciellt [mä [dom]PK]	3
	Bisatsens förfält	Initialfält	min farsa påstår att [vissa såna band som Sven Ingvars å såna]ID [dom]PK e ju dom kan ju redan de dom gör å så där	2
	Framför spetsställd bisats	Mittfält	men de här [Refused]ID att (.) [dom]PK (.) kör ju må sån veganstil å sånthär (.) ä de nånting som ni	1
Totalt				13
Relativ	Framför huvudsats	Mittfält	men [ni som lyssnar på radio]ID vad ä de för kanaler [ni]PK lyssnar på?	1
		Slutfält	+ha men [Fugees]ID de e ju också yngre som lyssnar på [de]PK+	3
	Framför spetsställd bisats	Mittfält	[min farfar]ID (.) på den restaurangen [han]PK har (.) så lyssnar dom bara på sån gammal musik	1
	fungerande som attribut	Slutfält	nä men s- om man säger som [hip-hop]ID Kalle som lyssnar på [hip-hop]PK han l- han lyssnar han skulle aldrig lyssna på Fugees (.) heller	1
Totalt				6
Temporal	Framför huvudsats	Slutfält	å [den här musiken]ID ee- va gör man när man lyssnar på [den]PK då?	2
	Framför spetsställd bisats	Mittfält	[mamma å pappa]ID när [dom]PK går ut eller så (.) på dans- (.) golvet e de väl mycke så	1
Totalt				3
Kausal	Framför spetsställd bisats	Slutfält	texterna handlar men (.) däremot så [huhoptexterna]ID (.) inte för att jaag sitter å lyssnar på [dom]PK men jag tror att dom ofta kan vara bra	2
	Bisatsens initialfält	Initialfält	näeh (.) de e la bara såna som ee påe (.) typ ställen (där dom) dansar å så (.) tror jag (1.2) även om [min mor]ID (då) [hon]PK köper skiver	1
Kvesitiv	Framför huvudsats	Mittfält	[den cavatina eller va fan den heter]ID (.) ja vete fan va [den]PK heter	1
Totalt				26

Tabell 5 visar att den bisatstyp som oftast innehåller PK i mitt material är den narrativa bisatsen. Det är också den narrativa bisatsen som tycks tillåta mest variation i placeringen av ID i förhållande till bisatsen; med PK i en narrativ bisats kan ID stå framför huvudsatsen, framför bisatsen som i sin tur spetsställts i huvudsatsen eller i bisatsens förfält. Det sista alternativet kräver att bisatsen har fa-ledföljd. Den näst vanligaste bisatstypen är relativa bisatser, och det förekommer även någon eller några enstaka temporala, koncessiva och kausala bisatser.

Sett till alla de egenskaper som redogjorts för i tabell 2–5 ovan, alltså form, funktion, position och satstyp, kan GSM:s 225 ID-CXN delas upp i 69 olika mönster. De fem vanligaste mönstren täcker över hälften av materialets belägg och anges i tabell 6 nedan. I tabellen anges satstyper och satsgränser med hakparenteser, och till höger om den vänstra hakparentesen skrivs namnet på satstypen. Inom satstyperna har jag, också inom hakparenteser, skrivit ID respektive PK. Med nedsänkt stil har jag efter hakparenteserna med ID och PK skrivit den syntaktiska formen på samma sätt som i tabell 2. För PK har jag även specificerat satsledsfunktion samt position enligt tabellerna 3, 4 och 5 ovan. Till varje struktur ges i tabellen även ett exempel från GSM.

Tabell 6 – Materialets fem vanligaste ID-mönster sett till form, funktion, position och satstyp

Nr	Mönster	Absolut frekvens	Relativ frekvens
1	[Utvidgad S [ID]NP [Deklarativ HS [PK]Personligt pronomen, Subjekt, Initialfält]] men som [killing me softly å (.) dom här m- andra me Fugees]ID (.) [dom]PK e riktiga r- radioplågor	47	21 %
2	[Utvidgad S [ID]NP [Deklarativ HS [PK]Intensionell anafor, Subjekt, Initialfält]] [coolio å sånt där]ID nejj [de]PK ä ju värdelöst helt enkelt	39	17 %
3	[Utvidgad S [ID]Bisats [Deklarativ HS [PK]då, Konditionaladverbial, Initialfält]] a ja men [skulle jag se nån sån å fråga va han lyssnar på å han skulle säga klassiskt]ID då sk- ja [då]PK skulle jag (.) falla död ner	19	8 %
4	[Utvidgad S [ID]Bisats [Deklarativ HS [PK]då, Temporaladverbial, Initialfält]] [när jag va mindre typ när man gick på disco lite så mer]ID [då]PK va de ju verkligen favoritmusiken man stog där å dansa (.) jättemycke så	6	3 %
5	[Utvidgad S [ID]NP [Rogativ HS [PK]Personligt pronomen, Subjekt, Mittfält]] äh men [dom som äh lyssnar mest på hip-hop å sådär]ID lyssnar [dom]PK på (.) Fugees?	5	2 %
Totalt		116	51 %

Som framgår av tabell 6 har de två vanligaste mönstren en nominalfrasformad ID placerad i förfältet till en deklarativ huvudsats med PK i initialfältet, antingen i form av ett personligt pronomen (21 %) eller en intensionell anafor (17 %), fungerande som subjekt. Det tredje vanligaste mönstret innehåller en bisats som ID och adverbet *då* som PK i initialfältet till en deklarativ huvudsats, där PK utgör konditionaladverbial. Det fjärde mönstret är i stort sett identiskt med det tredje men här fungerar PK i stället som temporaladverbial. Det femte mönstret slutligen utgörs av en rogativ

huvudsats med PK i mittfältet. PK är ett personligt pronomen, fungerar som subjekt och står i relation till en nominalfras i förfältet som utgör ID. På grund av de påfallande likheterna mellan de fyra första mönstren skulle dessa kunna slås ihop till två. Detta diskuteras vidare i avsnitt 8.1.

Ovan har redogjorts för syntaktisk funktion, position och form för ID och PK, samt vilka satstyper dessa befinner sig i eller framför. Jag har dessutom redogjort för de vanligaste mönstren hos ID-CXN i materialet. I det följande kommer jag att ta upp tre speciella versioner av ID-CXN: ID som till formen utgörs av adverbiala bisatser, men som har nominal PK; satsflätor i kombination med ID-CXN samt flera ID-CXN i samma sats.

7.1.1.1. *Adverbiala bisatser med nominal pronominal kopia*

Det förekommer att en adverbial bisats i förfältet åsyftas med en intensionell anaforsom har nominal funktion i den inre satsen (jfr SAG IV:578). Exempel på detta ges i (72)–(75).

(72) [när man lyssnar på de]ID [de]PK e ju (.) konserter

(73) [köper du en singel typ]ID (.) [de]PK e ju rätt billigt femti spänn

(74) de e ju klart [om dom liksom går ut å håller på å säger att de e ballt å knarka å sånt]ID [de]PK e ju (.) lite dumt kanske

(75) [om man lyssnar på de]ID [de]PK e väl om man e på disco

Att bisatser kan åsyftas med intensionell anaforsom nämndes i avsnitt 2.1, och att adverbiala bisatser kan stå som ID med den intensionella anaforsom som PK konstateras även i SAG (IV:579ff), som menar att bisatser som de ovan har de egenskaper som ett vanligt nominalt led har, t.ex. att kunna fungera som subjekt eller objekt, men att de däremot inte kan stå som fundament. En fundamentering av sådana bisatser ger bisatsen ett adverbialt tolkningsvärde, och funktionen som subjekt eller objekt övertas av ett annat led i satsens mitt- eller slutfält (SAG IV:579), se (76). Detta innebär i så fall att den temporala bisatsen *när farmor snarkar* i mitt egenhändigt insamlade exempel i (77) blir subjekt eftersom en intensionell anaforsom står som PK i

fundamentet och därmed ger bisatsen nominal funktion.³⁸ Jag väljer dock att göra en annan analys, där jag inte ser det som att bisatsen har nominal funktion. Den nominala funktionen anser jag ligga hos PK, medan ID förser denna PK med semantisk information precis som i en vanlig anaforisk relation. En nominal PK gör med andra ord inte ID nominal, på samma sätt som en anafor syftande på en föregående huvudsats inte gör denna nominal.

(76) [När farmor snarkar]_{ADVERBIAL} stör [det]_{SUBJEKT} inte mig.

(77) [När farmor snarkar,]_{ID} [det]_{PK, SUBJEKT} stör inte mig.

ID i exempel som (77) har p.g.a. sin adverbiala form inte heller passat in i topik-testet (jfr dock avsnitt 3), utan har behövt skrivas om på nominal form, se avsnitt 7.1.2. Även detta visar att ID inte blir nominal bara för att PK är det.

7.1.1.2. Satsflätor med initial dislokation

I GSM förekommer 5 satsflätor med ID-CXN. Dessa återges i (78)–(82) nedan. Positionen i bisatsen där PK får sin syntaktiska funktion markeras __PK.

(78) men sen så [morgongänget på city hundrasju]_{ID} de kan man de [de]_{PK}
tror jag inte man ska missa __PK

(79) men [dom kända]_{ID} (.) [dom]_{PK} tycker jag __PK e bra x

(80) Gyllene tiider+ [Gyllene tider å såna där]_{ID} [dom]_{PK} tycker jag __PK e
(.) ganska bra Per Gessle å så

(81) speciellt bland när [när eh medelålders ska ha fest]_{ID} [då]_{PK} tror ja nog
de e en hit __PK

(82) jag menar [vissa av Beatles musik bra låtar]_{ID} X X [såna låtar]_{PK} tycker
jag __PK e bra å lyssna på __PK

Bisatserna i vilka PK till dislokationerna i (78)–(82) får sin satsledsfunktion är narrativa. Genom sin förbindelse med dessa satser får PK den syntaktiska funktionen

³⁸ Man skulle kunna tänka sig en analys där *det* i detta belägg är icke-referentiellt, varav belägget inte skulle analyseras som ID utan som FIA.

objekt i (78); subjekt i (79), (80) och (81) samt temporaladverbial i (82). I (79) och (80) skulle PK teoretiskt sett kunna utgöra huvudsatsens subjekt, men en sådan tolkning är i dessa kontexter utesluten. På samma sätt skulle propositionen i (79) kunna vara 'endast under tidpunkten då medelålders har fest tror jag att den här låten är en hit, fast under övriga tidpunkter tror jag det inte', men en sådan tolkning verkar mycket osannolik (jfr Lindahl 2017:148f).

7.1.1.3. Flera initiala dislokationer i samma sats

Materialet innehåller två belägg där två ID förekommer efter varandra, se (83) och (84).

(83) men de här [[Refused]_{ID1} [att (.) [dom]_{PK1} (.) kör ju mä sån veganstil å sånthär]_{Bisats, ID2} (.) ä [de]_{PK2} nånting som ni]_{Huvudsats}

(84) nä men s- om man säger som [hip-hop]_{ID1} [Kalle som lyssnar på [hip-hop]_{PK1}]_{ID2} han l- han lyssnar [han]_{PK2} skulle aldrig lyssna på Fugees (.) heller

I dessa belägg befinner sig en bisats i förfältet, en bisats som i sin tur föregås av en ID med sin PK i bisatsen.

I materialet finns också ett exempel på vad som verkar vara en ID innehållande en annan ID, se (85).

(85) men [om nu [[nån]_{PK} till FD skulle gilla dansbandsmusik här]_{ID2} (.) [nån av era kompisar]_{FD}]_{ID1} de skulle inte gå å erkänna [de]_{PK2} [då]_{PK1} eller?

Konditionalsatsen i (85) utgör ID, men innehåller dessutom en verbfras, *nån skulle gilla dansbandsmusik här*, som åsyftas med en PK i den inre satsen. I den här rapporten kommer jag inte se led som dessa som egna ID, utan som en konsekvens av att led i en satsformad ID åsyftas i den inre satsen med en PK, jfr äv. avsnitt 7.3. Notera även den finala dislokationen (FD) med tillhörande PK i den satsformade ID i (85), som alltså utgör ytterligare en dislokationskonstruktion i sammanhanget. Här står dislokationen dock i efterfältet, jfr avsnitt 2.1.

7.1.2. Informationsstruktur

Det här avsnittet presenterar det informationsstrukturella resultatet för ID-CXN, samt redovisar användandet av topiktestet.

ID i GSM har allra oftast den informationsstrukturella statusen topik. En speciell sorts topik tycks utgöras av vokativer; jag kallar dessa vokativtopiker i det som följer. Näst vanligast är att ID fungerar som scen. Att topik och scen är de vanligaste statusarna för ID i materialet gör att ID informationsstrukturellt i stort sett fungerar precis som fundamentet, som enligt SAG (IV:431) typiskt utgör tema eller bakgrund, alltså det som jag här kallar topik och scen. Mycket få exempel på ID som fokus förekommer, och endast ett exempel där ID utgör övrig grund. Tabell 7 visar de absoluta och de relativa frekvenserna för de olika typerna av informationsstrukturell status hos ID i materialet.

Tabell 7 – ID:s informationsstrukturella status

Nr	Informationsstrukturell status	Exempel	Absolut frekvens	Relativ frekvens ³⁹
1	Topik	men [den låten som va nu] den e ganska gammal	166	74 %
2	Vokativotopik	men [ni som lyssnar på radio] vad ä de för kanaler ni lyssnar på?	9	3 %
3	Scen	men [hade de vart konsert] då hade jag nog kunnat tänka mej å gå på de ändå för de hade vart så jävla go stämning	42	19 %
4	Fokus	[dåligt] de e de ju faktiskt tycker jag	7	4 %
5	Övrig grund	[urusel] (.) va ä de som gör att den ä urusel?	1	-
Totalt			225	100 %

Den uppmärksamma läsaren noterar att frekvenserna i tabell 7 påminner mycket om dem i tabell 3. Antalet scener är t.ex. exakt detsamma som antalet fria adverbial. Det har alltså fallit sig så att samtliga adverbial i materialet visat sig utgöra scener informationsstrukturellt. Nedan diskuteras resultatet från tabell 7.

Exempel (1) i tabellen visar att nominalfrasen *den låten som var nu* fungerar som topik i sitt yttrande, något som även (2) verkar göra men med den skillnaden att (2) innehåller en vokativfras. Jag har hittills inte hittat någon analys av vokativer i den informationsstrukturella litteraturen och väljer därför att här se vokativerna som en egen undergren till topik. Detta verkar motiverat eftersom vokativtopiker gör något mer än det som vanliga topiker gör. En vanlig topik fungerar som det som yttrandet handlar om, men en vokativtopik har dessutom en adresserande funktion; den syftar även till att uppmärksamma lyssnaren på att det är hen som tilltalas.

Som konstaterades ovan utgörs materialets scener av samtliga dislokerade adverbial. Antalet scener är förvisso nästan fyra gånger mindre än antalet topiker, men utgör ändå en stor del av det totala antalet ID och visar framför allt på att ID-CXN inte

³⁹ Den relativa frekvensen är avrundad till hela procent.

alls enbart fungerar topikaliserande som många har antagit (jfr avsnitt 3). Ett exempel på ID som scen ges i (3), där den dislokerade adverbiala bisatsen *hade de varit konsert* anger omständigheterna under vilka den inre satsens proposition, 'jag hade kunnat tänka mig att gå på det', gäller.

Att ID har statusen fokus är inte alls vanligt i materialet. Den dislokerade adjektivfrasen *dåligt* i (86) utgör ett av få exempel på fokus. I MK2:s tur i exemplet är det *dansbandsmusiken*, här åsyftat med *det*, som är uppe till diskussion i samtalet. *Dåligt* är den nya information som MK2 vill bidra med i samtalet om dansbandsmusik, och blir därför fokus.

- (86) MK3 vi kan ju fortsätta å prata om dansbandsmusiken X
 MK1 dansbandsmusik e de iallafall
 MK2 [*dåligt*]_{FOKUS} de e de ju faktiskt tycker jag

Bortsett från exempel (86) finns ytterligare ett exempel i materialet där en dislokerad adjektivfras fungerar som fokus. I resterande fall av fokus har ID-CXN kombinerats antingen med utbrytningskonstruktionen, presenteringskonstruktionen eller en vanlig kopulakonstruktion. Dessa fokuskonstruktioner ges i (87)–(91) nedan. Liksom i (86) har den omgivande kontexten tagits med då den behövs för att man på ett mer säkert sätt ska kunna uttala sig om informationsstrukturen.

(87) **Om kickers**

- MK4 fast kickers kan nog va lite- lite åt hip-hop (.) hållet (.) också tror ja (.) de e lite åt de hållet de där (.) lite de där
 MK1 innebrudarna ska försöka vara
 MK2 tänk va alla har gjort en massa antaganden VISKAR MED FÖRSTÄLLD RÖST [dom me adidasränder på siderna]_{FOKUS} (.) de e dom

(88) Om vem som lyssnar på vilken sorts musik

- GM4 men de tror ja kommer mer å mer att eh alla lyssnar på eh all slags musik da
- F mm
- GM4 lyssnar både påå dansmusik å eh rockmusik
- GM3 [men [nåra som har de jävligt tufft]_{FOKUS} de ä typ hårdrockarna]_{FOKUS} för att dom kanske tycker att nånting ä bra men då får dom ändå inte lyssna på deför de ä emot deras religion så dom måste ha långt hår åå får bara lyssna på typ en eh fem olika skiver så lyssnar dom på nåt annat dåå förlorar dom alla sina kompisar

(89) Om vem som lyssnar på musiken

- F ä de nära så här ja (.) särskilda grupper vilka på skolan lyssnar på den här sortens musik? syns de på *folk* SKRATTAR jaha
- MM3 ja
- MM2 ja [dom me dom häniga byxorna (.) å färgade frisyreerna å (.) ja dom]_{FOKUS} de e ju skateboardkulturen där

(90) Om vem som lyssnar på musiken

- F men de ä sånthär ni lyssnar på?
...
- EM1 [dom som spelar de]_{FOKUS} (.) de e ju dom som lyssnar på de också ju

(91) Om vilka radiokanaler AM1 lyssnar på

- F [vad e de för kanal] du lyssnar på då?
...
- AM1 okej jag lyssnar på energy men inte eller jo jag lyssnar på energy men de e inte den jag har nonstop nämen dom e lika förutom pe ett pe två pe tre pe fyra dom här (.) dom här (.) dom sjuka kanalerna som jag som jag brukar kalla-
- F dom sjuka?

AM1 [rix också [rix] hm rix megapol city hundrasju power energy]FOKUS (.)
[de e dom]

I (87) är definitionen av kickers uppe till diskussion, och i MK2:s replik får vi ny information om vem som tillhör kategorin kickers. Exempel (88) innehåller ett slags pseudoutbrytningskonstruktion, vilken i sin helhet tycks utgöra fokus. Jag kan i den föregående kontexten inte hitta något som gör att någon del av utbrytningskonstruktionen skulle gälla som topik eller grund, utan hela konstruktionen verkar vara fokuserad här. ID i (89) blir fokus eftersom den utgör svar på F:s föregående kvesitiva fråga. I (90) har vi också en fråga-svar-sekvens. I frågan kommer musikens lyssnare upp till diskussion, och i svaret får vi ny information om vilka de här lyssnarna är. Slutligen har vi även i (91) en fråga-svar-sekvens, där jag analyserar svaret på den kvesitiva frågan som fokus, trots den mellanliggande turen. F:s andra fråga, *dom sjuka?*, anser jag alltså vara obesvarad i (91).

Ett exempel där ID utgör övrig grund, alltså varken topik eller scen, ges i (92) nedan.

(92) EM2 mm tycker den e urusel faktiskt SKRATTAR
EK6 nä jag tycker inte heller om de FNISSAR
F [urusel]ÖVRIG GRUND (.) va ä de som gör att den ä urusel?

I exempel (92) visas först hur EM2 konstaterar att hen tycker att en av låtarna man har lyssnat på är urusel. Att låten är urusel är alltså redan känd information då F ställer frågan i (92), där *urusel* står som ID till en exakt likadan PK i den inre satsen. *Urusel* verkar i denna kontext inte utgöra topiken i yttrandet, däremot tillhör den grunden eftersom det redan konstaterats att EM2 av någon anledning tycker att den aktuella låten är urusel. Det är själva anledningen som efterfrågas i exemplet i (92), och de led som syftar på denna anledning, d.v.s. *vad* och *det* eftersom dessa tillsammans utgör subjekt och predikativ i en kopulakonstruktion. Grunden blir med andra ord de led som motsvarar propositionen 'låten är urusel', och av dessa får *låten* sägas utgöra topik, eftersom samtalet handlar om just *låten*, inte om sådant som är uruselt.

Som framgått i bl.a. 7.1.1 kan såväl huvudsatser som bisatser konstrueras med ID-CXN. I detta kapitel har hittills endast informationsstrukturen hos ID i förfältet till huvudsatser diskuterats, men även bisatser verkar kunna analyseras på samma sätt, se t.ex. bisatsen i (93) som passar in i topiktestet i (94).

(93) [Refused]_{ID} [att (.) [dom]_{PK} (.) kör ju mä sån veganstil å sånthär]

(94) Han sa om {Refused} att {de kör ju med sån veganstil och sånt här}

Bisatsen i (93) har alltså en egen informationsstruktur, och i denna fungerar ID som topik. Denna bisats står dock själv som ID i förfältet till satsen i (83) ovan, upprepad här som (95).

(95) men de här [Refused]_{ID1} [att (.) [dom]_{PK1} (.) kör ju mä sån veganstil å
sånthär]_{ID2} (.) ä [de]_{PK2} nånting som ni

(96) Han frågade angående {det att Refused kör med sån veganstil och
sånthär} om {det är någonting om ni...}

Denna bisats verkar i sin tur fungera som topik i förhållande till den inre satsen, vilket topiktestet i (96) bekräftar. Detta innebär alltså att informationsstrukturen i (95) kan analyseras sekventiellt; bisatsen bidrar med en informationsstruktur, medan huvudsatsen bidrar med en annan. En sådan analys kan vid en första anblick verka problematisk, om man utgår från att bisatser innehåller presupponerad information. Det kan också verka motsägelsefullt att bisatsen, som utöver sin topik även har ett fokus, dessutom kan fungera som topik. Dessa problem försvinner däremot om (95) skrivs om som två separata huvudsatser, se (97).

(97) Refused, de kör med sån veganstil och sånt här. Är det någonting som ni
...?

Jag vill hävda att informationsstrukturen i (95) kan analyseras på samma sätt som i (97). Informationsstrukturen är i grund och botten inte en översättning av den syntaktiska strukturen och borde därför inte analyseras på olika sätt i (95) och (97). Att

topiken i den andra huvudsatsen i (97) inte skulle kunna syfta på föregående sats eftersom föregående sats innehåller ett fokus skulle ifrågasätta informationsstrukturens grunder. Det som är fokus blir ju, när det väl har kommit upp till diskussion, inte längre ny information i nästa yttrande. Detta bör gälla även i fall som (95).

7.1.2.1. Redovisning av topiktestet

De topiker som materialet visat sig innehålla har som framgått identifierats med hjälp av topiktestet *Han sa om {XP} att {YP}*. En majoritet av materialets fraser har obekymrat passat in i topiktestet som XP, men vid ett par tillfällen har jag behövt skriva om ID så att den utgör en nominalfras. Exempel på sådana fraser ges i (98)–(101), där a-meningarna visar ID-CXN och b-meningarna hur jag hanterat ID i topiktestet. Exempelen i (102) visar att även vokativfraser som ID kräver att testet modifieras en aning.

(98) **Konditional bisats**

- a. [om man lyssnar på de]_{ID} [de]_{PK} e väl om man e på disco
- b. Han sa om {tillfällena man eventuellt lyssnar på det} att {det väl är om man är på disco}

(99) **Oinledd konditional bisats**

- a. [köper du en singel typ]_{ID} (.) [de]_{PK} e ju rätt billigt femti spenn
- b. Han sa om {det att köpa en singel} att {det ju är rätt billigt, femtio spenn}

(100) **Temporal bisats**

- a. [när man lyssnar på de]_{ID} [de]_{PK} e ju (.) konserter
- b. Han sa om {tillfällena man lyssnar på det} att {det ju är konserter}

(101) **Verbfras**

- a. [spelar av från radio]_{ID} [de]_{PK} (.) gör jag också
- b. Han sa om {det att spela av från radio} att {han gör det också}

(102) **Vokativfras**

- a. du Jonna du sa inte vicken som va din (.) favoritmusik
- b. Han sa till {Jonna} att {hon inte sa vilken som var hennes favoritmusik}

Topiktestet har däremot inga problem att hantera dislokerade nominalfraser som motsvarar en adverbialfunktion i den inre satsen, se (103) och (104).

- (103) a. [Munkebäck]_{ID} da va de nån konsti klättrare som hette Krister som du
intervjua [där]_{PK} som spelade digory doo
b. Han frågade angående {Munkebäck} om {det var någon konstig
klättrare som hette Krister som du intervjuade där som spelade digory
doo}
- (104) a. ja men [CD]_{ID} [då]_{PK} pratar dom inget emellan då e de bara låtar så
tröttnar man (ofta)
b. Han sa om {CD} att {då pratar dom inget emellan, då är det bara
låtar}

De båda ID i (103) och (104) har det gemensamt att de inte skulle kunna placeras i den inre satsen utan att behöva skrivas om. Att båda exemplen trots det funkar visar att den informationsstrukturella funktionen verkar viktigare än att ID och PK ska kunna vara syntaktiskt utbytbara med varandra, och att de inte är utbytbara är som påpekats i avsnitt 7.1.1 ett tecken på att ID inte kan ha flyttat från PK:S position och lämnat kvar PK som kopia.

Den informationsstrukturella analysen visade också att testet kan ge ett positivt utfall på ett nominalt led inuti ett annat topikalt led. Beakta kontexten och ID-CXN i (105).

- (105) EK4 om man ska dansa till nåt så e de väl de⁴⁰ som e nästan (.) bäst så
EK2 ja
EK3 ja (.) precis
EK2 men [å bara lyssna på de]_{ID} [de]_{PK} e (.) lite för jobbigt

⁴⁰ Techno

Techno är uppe till diskussion i samtalet och utgör en del av den kontrastiva topiken i EK2:s andra tur tillsammans med resten av den dislokerade infinitivfrasen. Både infinitivfrasen och nominalfrasen *techno* fungerar därför i topiktestet, se (106) och (107).

(106) Han sa om {det att bara lyssna på techno} att {det är lite för jobbigt}

(107) Han sa om {techno} att {det är lite för jobbigt att bara lyssna på det}

Eftersom *att bara lyssna på techno* utgör en enhet och eftersom denna enhet är den största topikala enheten väljer jag att analysera hela ID som topik här. Detta innebär dessutom att originalmeningen inte behöver omformuleras lika mycket.

7.2. Fria initiala annex

Här kommenterar jag syntaxen och informationsstrukturen hos de 47 FIA som har samlats in genom spontant lyssnande samt via Korp.

7.2.1. Syntax

De 47 exempel på FIA som jag samlat in från talspråket fördelar sig på 8 olika former. De är antingen temporala bisatser, konditionala bisatser, adverbfraser med en temporal bisats som attribut, prepositionsfraser, adverbfraser utan attribut, adverbfraser med en prepositionsfras samt en temporal bisats som attribut, nominalfraser eller prepositionsfraser med temporal bisats som attribut. Frekvenserna för dessa former presenteras i tabell 8. Varje form belyses även med ett exempel. Att FIA i mitt material antar så många olika former är inte särskilt överraskande, eftersom adverbial i sig kan göra det.

Tabell 8 – Formen hos FIA

FIA:s form	Absolut frekvens	Relativ frekvens
Temporal bisats [När jag var liten]FIA min bästa kompis han hade en rätta hemma ⁴¹	20	43 %
Konditional bisats [Om jag kom hem med ett ankare på överarmen]FIA hon skulle flippa	14	30 %
Adverbfras med temporal bisats som adverbial [Nu när jag läser dikten]FIA jag har ingen aning om vad den handlar om	5	11 %
Prepositionsfras [Utan mina vänner]FIA (.) jag hade liksom inte klarat det ⁴²	3	6 %
Adverbfras [Igår]FIA (.) jag blev så trött att jag orkade inte längre	2	4 %
Adverbfras med en prepositionsfras samt en temporal bisats som adverbial [Ibland på mornarna när jag går här]FIA man möter inte en människa	1	2 %
Nominalfras [Den här terminen]FIA han har kanske varit i skolan tre gånger	1	2 %
Prepositionsfras med temporal bisats som adverbial [På dagarna när man går förbi där]FIA man ser inte en kotte	1	2 %
Totalt	47	100 %

FIA i mitt material hade motsvarat tre syntaktiska funktioner i den inre satsen: temporaladverbial, konditionaladverbial och sättsadverbial. Temporaladverbial är klart vanligast och mer än dubbelt så vanligt som konditionaladverbial. Endast ett sättsadverbial förekommer, se tabell 9.

⁴¹ Exemplet är hämtat från Carl Stanleys standupshow Ärligt talat. Även det nästkommande exemplet i tabellen kommer från Ärligt talat.

⁴² Exemplet är hämtat från teveprogrammet Let's Dance 2018.

Tabell 9 – De syntaktiska funktionerna hos FIA

Syntaktisk funktion	Exempel	Absolut frekvens	Relativ frekvens
Temporaladverbial	Men [när jag köpte den där pastaburken] jag tyckte den var jättefin	32	68 %
Konditionaladverbial	Å [dricker han själv] hon listar väl ut var han har det antar jag	14	30 %
Sättsadverbial	[Utan mina vänner] (.) jag hade liksom inte klarat det	1	2 %
Summa		47	100 %

I avsnitt 2.2 nämndes att dessa typer av FIA skulle kunna uppfattas som avvikelser från V2-regeln eftersom subjektet inte inverteras. Bland mina 47 insamlade FIA har jag dock inkluderat två belägg där inversion förekommer, se (108) och (109). Lägg även märke till de adjunktionella *så* som förekommer efter FIA i båda exemplen. Ett sådant *så* ska som vi såg i avsnitt 2.2 vara vanligt mellan FIA och deklarativ huvudsats, och förekommer efter totalt fyra FIA i materialet.

(108) Och [gör du det varje dag]_{FIA} så tillslut har du inte dom där tankarna

(109) [Har det gått en vecka till]_{FIA} så förhoppningsvis är det ännu lite bättre

I avsnitt 2.2 gavs ett exempel från SAG på FIA separerat med kolon framför en deklarativ huvudsats med rak ordföljd, här upprepat som (110).

(110) Men *trots det kommissarien sa*: jag trodde på något sätt aldrig att de var verkliga.

Mellan FIA och den inre satsen i de SAG-exempel som anförs i avsnitt 2.2 förekommer någon typ av skiljetecken. För att undersöka om det i skriftspråket förekommer interpunktion med kolon, tankstreck eller kommatecken efter den typen av FIA jag undersöker, sökte jag i Korps korpussamling Bloggmix efter inledande temporala eller konditionala bisatser följda av ett kolon och rak ordföljd. Hur detta genomförts beskrivs utförligt i avsnitt 5.3. Korpsökningarna visade att ett fåtal FIA separerade från en deklarativ huvudsats med antingen komma, streck eller kolon

förekommer i korpussamlingen Bloggmix. Vanligast är kolon, som används efter 9 temporala eller konditionala FIA, se t.ex. (111)–(113) nedan.

(111) Först David Cook med U2-låten ”I still haven’t found what I’m looking for” : Och här är David Archuleta med sin egen favorit, John Lennons ”Imagine”: [När jag tänker efter:]_{FIA} Det är något säreget, för att inte säga underligt och främmande med David Archuleta.

(112) [Om vi bodde där:]_{FIA} Vi skulle ha sängen vid saltvattenfjerrarna, där är det lite mörkt och så himla fint sken från akvarierna.

(113) [När C måste välja:]_{FIA} Miljön stryker på foten

Skribenten i (111) använder det första kolonet mellan vad som verkar vara led i en uppräknig, och fortsätter sedan använda kolon trots att det inte längre verkar röra sig om en uppräknig. Trots detta överanvändande av kolon framgår strukturen mellan FIA och deklarativ huvudsats, liksom i (112) där det tyvärr inte finns tillgång till ytterligare kontext. Exempel (113) är en rubrik från en ledartext i Expressen⁴³ den 23 mars 2013 som kopierats och kommenterats av en av bloggarna i Bloggmix.

Streck eller komma är inte lika vanligt i Bloggmix enligt de sökningar jag har genomfört. Dessa gav endast 4 relevanta träffar med streck och 2 med komma, varav 2 exempel från vardera kategori ges i (114)–(117). Exempel (115) innehåller förvisso både komma och streck, men här har jag endast räknat det senare tecknet, d.v.s. strecket.

(114) [När det kommer till privatekonomi]_{FIA} – vi kan väl göra en deal – du delar med dig av dina kontoutdrag och sparande så delar jag med mig av mina.

(115) [Om det är någonting,]_{FIA} - du finns där för mig!

⁴³ <https://www.expressen.se/ledare/nar-c-maste-valja-miljon-stryker-pa-foten/>, hämtat 31 januari 2019.

(116) Viterskalsstugan når vi en god stund efter lunch, men inte kan vi väl ens tänka på att vända nu, menar stugvärdin. [När vi är så nära Syterskalet,]_{FIA} det måste bara ses.

(117) [Om du får färg på vattenlinjen,]_{FIA} det gör inget!

Liksom i (111) förefaller skiljeteckenbruket i (114) vara en aning udda, eftersom tankstrecket här används både för att separera FIA från den deklarativa huvudsatsen, samt för att separera huvudsatserna från varandra. Notera att *Syterskalet* i (116), liksom andra led inuti de exempel på FIA som presenterats, skulle kunna uppfattas som ID (jfr avsnitt 7.1.1.3).

7.2.2. Informationsstruktur

Gemensamt för alla FIA som samlats in, både de från talspråket och de från Korp, är att de alla verkar ha den informationsstrukturella statusen scen, se (118)–(120) nedan.

(118) [Hade jag varit på Utøya]_{SCEN} jag vete fan om jag hade simmat.

(119) [När jag gick i syslöjd]_{SCEN} jag tyckte det [= broderi] kanske var bland det svåraste. (P4 Extra, 26 september 2017)

(120) [När vi är så nära Syterskalet,]_{SCEN} det måste bara ses. (Bloggmix)

I (118) uttrycker talaren att hen inte vet om hen hade simmat från ön Utøya under förutsättningen att hen hade varit på Utøya under terrorattentatet 22 juli 2011⁴⁴. På samma sätt utgör FIA i (119) omständigheterna under vilka den inre satsens proposition gäller; talaren tyckte att broderi var svårt under den tid hon hade syslöjdsundervisning. Samma sak kan även sägas om (120); skribenten menar att hen måste se dalgången Syterskalet när hen är så nära den.

⁴⁴ Exemplet är också intressant eftersom inversion inte är möjligt (*Hade jag varit på Utøya vete jag fan om jag hade simmat.) Detta beror sannolikt på uttrycket *jag vete fan* som tycks vara en ombildning till det idiomatiska uttrycket *det vete fan* (se Svensk ordbok 2009, uppslagsord *fan*; jfr även det sista exemplet i tabell 5). Inversion hade dock varit möjligt om det ursprungliga uttrycket *det vete fan* hade använts (Hade jag varit på Utøya vete fan om jag hade simmat).

7.3. Initiala annex i kombination

Avsnitt 2.1 samt 7.1.1.3 visade att en sats kan ha flera ID. Inte helt sällan förekommer olika typer av vad som verkar vara en kombination av FIA-CXN och ID-CXN. FIA och ID kombineras i mitt material på tre sätt: vad som kan tyckas verka vara ID kan uppstå genom FIA, FIA och ID kan båda stå i förfältet separerade från varandra, och FIA kan följa på ID i förfältet. Exempel på den första kombinationen ges i (121)–(126). Exempelen i (121)–(125) kommer från GSM, exempel (126) är egenhändigt insamlat.

- (121) däremot [om man lyssnar på på [rix eller megapol]_{ID}]_{FIA} så [dom]_{PK}
har ju liksom lite mer riksnyheter såhär
- (122) [om man ska beskriva [själva musiken]_{ID}]_{FIA} va ä- va ä de som gör att
[de]_{PK} ä pop liksom?
- (123) [om man tänker ni får [massa associationer till eh den här låten å ti hård-
rock å ti långhåria killar som sitter hemma]_{ID}]_{FIA} ä alla dom här ehm
attributen å såntdär som hänger me på stilarna ä ä de inte [de]_{PK} som
bygger på genrarna på nå sätt FNISSAR
- (124) men [om man eh går ut till [dom skolorna som ligger lite utanför (.) el-
ler till dom skolorna där de e ja i Angered å Bergsjön där]_{ID}]_{FIA} (.)
[där]_{PK} kan jag tänka mej att de e väldit utbrett
- (125) [om ni skulle beskriva [den här musiken]_{ID1} för [era kompisar]_{ID2} ja
dom spelade en låt å de var]_{FIA} (.) skulle [dom]_{PK2} kunna fatta va de va
om vi beskrev [den]_{PK1} eh?
- (126) [Säger hon [att jag måste opereras]_{ID}]_{FIA} jag kommer inte klara [det]_{PK}

Gemensamt för FIA i (121)–(126) är att de alla innehåller led som åsyftas med en PK i den inre satsen, och därför påminner mycket om ID. Här kommer jag dock inte att se dessa led som ID, utan som en konsekvens av FIA på samma sätt som den sats-

formade ID i avsnitt 7.1.1.3 som innehåller ett led som åsyftas med PK i den inre satsen.⁴⁵

Den andra kombinationen av FIA och ID, där båda står i förfältet separerade från varandra med FIA först och ID sedan, finns det bara ett exempel på i mitt egenhändigt insamlade material. Detta exempel ges i (127) nedan.

(127) [När jag var liten]_{FIA} [min bästa kompis]_{ID} [han]_{PK} hade en råtta hemma

(128) Han sa om {sin bästa kompis} att {han hade en råtta hemma}

Till skillnad från det som påminner om ID i (121)–(126) tilldelas ID i (127) inte någon syntaktisk funktion av FIA. Informationsstrukturellt anger ID topiken i propositionen; detta bekräftas även av topiktestet, se (128). FIA å andra sidan utgör, liksom övriga FIA i denna rapport, scen.

Den tredje kombinationen av ID och FIA utgörs av två exempel från spontan konversation insamlade för att komplettera ID- och FIA-beläggen från GSM. Här står ID först i förfältet följt av FIA, se (129) och (130).

(129) [Min svenskalärare]_{ID} [när det var så varmt när det nu var]_{FIA} [hon]_{PK}
hade på sig kjol

(130) [Den här killen]_{ID} [när [han]_{PK} flyttade till sin första lägenhet]_{FIA}
[han]_{PK} köpte inte en dammsugare på ett halvår

I båda dessa exempel står ID före en temporal bisats i förfältet, och den inre satsen inleds av PK. I (130) förekommer dock den första PK:n i den temporala bisatsen. Exemplet hade därför kunnat klassas som ID till FIA, men eftersom PK här dyker upp även i huvudsatsen, väljer jag att analysera (130) som ett exempel på ID.

Mitt material innehåller inget exempel där FIA ingår som en del i ID. Huruvida detta är möjligt eller inte diskuteras i avsnitt 8.3.

⁴⁵ Dessa led kan dock, precis som ID, tillskrivas en informationsstrukturell status i förhållande till den inre satsen.

8. Diskussion och formalisering

I avsnitt 7 presenterades resultatet av den syntaktiska och informationsstrukturella analysen av totalt 295 initiala annex. Det här avsnittet diskuterar detta resultat och föreslår hur annexen kan redovisas som SBCG-konstruktioner samt som konstruktikonposter i Svenskt konstruktikon. Liksom ovan diskuteras ID och FIA separat i varsitt avsnitt, här 8.1 och 8.2. En problematisering av kategorin initiala annex som sådan med fokus på ID och FIA görs i avsnitt 8.3. SBCG-formaliseringarna redovisas i avsnitt 8.4 och konstruktikonposterna i avsnitt 8.5.

8.1. Initiala dislokationer

Denna rapport ger en större bild av ID-CXN än Strandberg (2017) som presenterar data över ID-CXN fördelad på de olika faktorerna satsledsfunktion, position, form och relation mellan ID och PK. Dessa faktorer undersöks även här, men har dessutom slagits samman för att kunna visa på ID-CXN som helhet. Dessutom har i denna rapport undersökts vilken informationsstrukturell status ID har. Däremot har jag inte gått in på ID-CXN:S semantik i någon större utsträckning, utan låtit informationsstrukturen utgöra den betydelsebärande delen av konstruktionen. Semantiken hos konstruktionens instanser har inte heller studerats i denna rapport av den anledningen att jag antar semantiken hos instansen vara densamma som hos motsvarande satskonstruktion utan ID. Sett enbart till relationen mellan ID och PK blir det dock ibland nödvändigt att kommentera det semantiska förhållandet, mer om detta nedan. På grund av materialets begränsningar har jag även tvingats utelämna det prosodiska perspektivet på ID-CXN, något som dock verkar spela en roll för ID-CXN:S utformning (jfr t.ex. SAG IV:439) och förmodligen även för FIA, se avsnitt 8.2.

I denna rapport har ID-CXN uppfattats som en utvidgad sats vars förfält innehåller en fras eller bisats som åsyftas inuti den inre satsen med en PK.⁴⁶ När jag undersökt

⁴⁶ Det är inte helt orimligt att ID-CXN inte bara opererar på finita satser utan även på infinita satser samt på fraser. Man skulle kunna argumentera för att även fraser kan innehålla en PK syftande på ett framförställt led. Detta är kanske enklast att föreställa sig i infinitivfraser (t.ex. [*Värmeljus*]_{ID} [*att släcka*]_{dem} [*PK*]_{InfP} (*det*) kan vara svårt.), men är kanske inte heller helt orimligt i samordnade fraser

vilken satsledsfunktion som framhävs av ID-CXN, har jag tillskrivit PK denna funktion eftersom det endast är PK som utgör en del av den inre satsen. PK är dock semantiskt beroende av ID, på samma sätt som alla anaforer behöver sina korrelat (jfr Geluykens 1992:19). Även ID tycks vara semantiskt beroende av den inre satsen; utan denna saknar ID sammanhang och blir ett uttryck utan vidare kontext. Utan den anaforiska relationen till PK blir ID inte integrerad i kontexten, utan förstås i stället som en fristående fras som möjligtvis semantiskt kan uppfattas tillhöra en omgivande sats, precis som FIA. Man ska dock komma ihåg att ID endast bidrar med ett semantiskt innehåll, men att det är genom PK som semantiken i ID får en relation till den inre satsen. PK:s form gör t.ex. att innehållet som ID i (131) bidrar med är subjekt i den inre satsen, medan formen hos PK i (132) gör att ID:s innehåll blir adverbial i den inre satsen.

(131) [När farmor snarkar,]ID [det]PK stör inte mig.

(132) ja men [CD]ID [då]PK pratar dom inget emellan

Exempel som de ovan, där ID inte kan placeras i PK:s ställe i den inre satsen, visar också att en flyttningsanalys är utesluten; ID kan inte ha sin ursprungliga plats i den inre satsen och sedan flyttat ut därifrån, utan verkar i stället vara basgenererad i förfältet.

Man kan också diskutera huruvida den anaforiska relationen mellan ID och PK är starkare än den mellan led i separata huvudsatser. Den här rapporten har förvisso endast undersökt den anaforiska relationen i ID-CXN, men jag ser ändå inget som talar för att den anaforiska relationen i ID-CXN skulle vara annorlunda än den mellan vanliga satskonstruktioner; kopplingen mellan de två leden sker på samma sätt och distansen från ID till PK torde inte heller spela någon roll, eftersom den kan vara längre mellan ID och PK än mellan två anaforiskt relaterade led i t.ex. två grafiska meningar. Distansen får dock inte vara så lång att andra anaforer eller korrelat av samma slag kan dyka upp mellan ID och PK. Att den anaforiska relationen mellan ID

(t.ex. [Gyllene Tider,]ID [[de]PK och Sven-Ingvars]NP lyssnar jag sällan på.) Den senare konstruktionen kan erinra om apposition, men hör enligt SAG (III 1999:111) inte till den kategorin då en apposition ska tillföra en ny betydelse, vilket inte är fallet här.

och PK skulle vara starkare än vanliga anaforiska relationer verkar därför inte motiverat.

När det gäller informationsstrukturen hos ID är det mest intressanta resultatet att ID-CXN, till skillnad från vad många ansett tidigare, inte enbart är topikaliserande – detta är förvisso den vanligaste funktionen hos ID, men en stor del av materialets ID fungerar scensättande; precis som i fundamentet är alltså subjekt och adverbial vanligast i förfältet (SAG IV:432ff). Denna skillnad mellan denna rapport och tidigare studier skulle eventuellt kunna bero på att man i tidigare studier använt en vidare definition av topik som inkluderar det jag här kallar grund. Detta förklarar dock inte det fåtal ID med den informationsstrukturella statusen fokus som även finns i materialet. Dessa har det gemensamt att de alla utgör kopulakonstruktioner med en finit form av *vara* som huvudverb. Vissa av dem utgör dessutom utbrytnings- eller presenteringskonstruktioner. Möjligen skulle den fokuserande funktionen hos ID kunna bero på samspelet med just dessa konstruktioner. Överlag verkar ID-CXN kompatibel med flera konstruktioner på satsnivå, t.ex. satsflätekonstruktionen. Att sådana kombinationer fungerar beror troligtvis på att ID-CXN inte medför några restriktioner på den inre satsen så länge den innehåller en PK syftande på ett led i förfältet.

En återkommande egenskap hos ID-CXN på flera nivåer är att den tillåter mycket variation i bruket, men att den ändå är betydligt vanligare i vissa skepnader än andra. I GSM finns t.ex. flera olika satsledsfunktioner representerade, men subjekten dominerar ändå tydligt sett till frekvensen. Detsamma kan sägas om formen hos ID, som i en klar majoritet av fallen utgörs av en nominalfras. Men även på formnivå kan konstateras att variation finns, då flera olika frastyper i GSM står som ID. Samma förhållande går igen sett till position och satstyp: ID och PK varierar position, men verkar ändå trivas bäst i vissa positioner och i vissa satstyper.

Att 225 belägg på ID fördelar sig på hela 70 mönster, samtidigt som över hälften av dislokationerna bildar endast 5 mönster (varav fyra kan generaliseras till två, se vidare nedan) visar därför på två saker. För det första synliggör detta att ID-CXN är produktiv och kan varieras i mycket stor utsträckning; den förekommer i flera olika satstyper, tillåter ID och PK att ha flera olika former och används med PK i olika syntaktiska funktioner och positioner. I SBCG-termer innebär detta att den överordnade ID-CXN kan operera på ett stort antal andra konstruktioner, som alla får det gemen-

samt att de ärver egenskaper från ID-CXN (jfr Sag 2010:509). För det andra visar de mycket frekventa mönstren att vissa ID-CXN tycks vara mer etablerade än andra, att det alltså finns mer typiska ID-CXN som används av fler språkbrukare och vars egenskaper kanske därmed blir lättare att fastställa. ID-CXN bör därför kunna delas in i minst fem någorlunda väletablerade underkategorier utifrån de fem vanligaste mönstren i tabell 6, upprepad nedan som tabell 10. Notera att frekvensen hos mönstren nästan följer Zipfs lag (Manning & Schütze 1999:23ff): Det vanligaste mönstret är dubbelt så vanligt som det näst vanligaste, tre gånger så vanligt som det tredje vanligaste o.s.v.

Tabell 10 – De fem vanligaste ID-CXN i GSM

Nr	Mönster Informationsstrukturell status hos ID Exempel	Absolut frekvens	Relativ frekvens
1	[Utvidgad S [ID]NP [Deklarativ HS [PK]Personligt pronomen, Subjekt, Initialfält]] ID är topik men som [killing me softly å (.) dom här m- andra me Fugees]ID (.) [dom]PK e riktiga r- radioplågor	48	21 %
2	[Utvidgad S [ID]NP [Deklarativ HS [PK]Intensionell anafor, Subjekt, Initialfält]] ID är topik [coolio å sånt där]ID nejj [de]PK ä ju värdelöst helt enkelt	36	17 %
3	[Utvidgad S [ID]Bisats [Deklarativ HS [PK]då, Konditionaladverbial, Initialfält]] ID är scen a ja men [skulle jag se nån sån å fråga va han lyssnar på å han skulle säja klassiskt]ID [då]PK sk- ja då skulle jag (.) falla död ner	19	8 %
4	[Utvidgad S [ID]Bisats [Deklarativ HS [PK]då, Temporaladverbial, Initialfält]] ID är scen [när jag va mindre typ när man gick på disco lite så mer]ID [då]PK va de ju verkligen favoritmusiken man stog där å dansa (.) jättemycke så	6	3 %
5	[Utvidgad S [ID]NP [Rogativ HS [PK]Personligt pronomen, Subjekt, Mittfält]] ID är topik äh men [dom som äh lyssnar mest på hip-hop å sådär]ID lyssnar [dom]PK på (.) Fugees?	5	2 %
Summa		114	51 %

Tabell 10 har även kompletterats med information om informationsstrukturell status hos ID. Vi såg t.ex. i avsnitt 7.1.2 att samtliga ID vars PK utgör adverbial har den informationsstrukturella statusen scen. Det innebär att mönster 3 och 4 i tabellen ovan är scensättande konstruktioner. ID i de belägg som hör till exempel 5 i tabellen

har det gemensamt att de har den informationsstrukturella statusen topik, och skiljer sig dessutom från övriga konstruktioner på så sätt att de utgör rogativa frågor. De två första exemplen i tabellen skiljer sig strukturmässigt enbart åt vad gäller kopians grammatiska kategori, vilket också medför en viss betydelseskilnad. I den näst vanligaste strukturen används den intensionella anaforen tillbakasyftande på en nominalfras, vilket ger nominalfrasen generisk referens. Så är inte fallet i den vanligaste strukturen, eftersom nominalfrasen här åsyftas med ett personligt pronomen. När det kommer till informationsstrukturen utgör samtliga ID i exempel 1 topik, och alla utom 3 i exempel 2. Dessa 3 ID har jag tagit bort från exempel 2 och klassat som ett eget mönster, vilket gör det totala antalet mönster till 70. Detta innebär att varje mönster i tabell 10 kan tillskrivas en och endast en informationsstruktur samt att ID kan ha flera olika betydelser och därmed inte är ett homogent fenomen (jfr Geluykens 1992:95).

Denna rapport visar även, precis som SAG (se avsnitt 2.1.1), att en sats kan kombineras med två ID. Resultatet här visar dock att dessa ID, till skillnad från vad SAG noterar, inte behöver vara en adverbial respektive en nominal ID. Det verkar snarare som att flera ID, eventuellt av samma grammatiska kategori, kan förekomma i samma förfält så länge det framgår vilken PK dessa hänger ihop med i den inre satsen.

I denna rapport har vokativfraser definierats som ID-CXN i GSM om de står som apposition till ett andrapersonspronomen i förfältet och står i anaforisk relation till motsvarande andrapersonspronomen i den inre satsen. Som framgår i avsnitt 2.1 beror detta på att ID från GSM övertagits från Strandberg (2017), som använder sig av SAG:s kriterier på vokativfraser som ID. Avsnitt 2.1 visade också att dessa kriterier tycks vara en aning omotiverade, och att vokativfraser borde kunna ses som fall av ID oavsett om de står som apposition till ett andrapersonspronomen eller inte. Både syntaktiskt och semantiskt kan vokativfraser uppföra sig som ID-CXN: De kan stå som förfält till en inre sats i vilken det finns ett anaforiskt led som behöver vokativen för att förstås semantiskt. Med detta sagt antar jag därför, i konstruktionsgrammatiska termer, att konstruktikonet innehåller en VOKATIV-CXN som är kompatibel med ID-CXN; mer om detta i avsnitt 8.3 nedan.

8.2. Fria initiala annex

Jämfört med Strandberg (2017) som endast nämner och mycket kort diskuterar förekomsten av FIA-CXN har denna rapport tagit fram mer empiri om konstruktionen. Vi har kunnat se att de exempel på FIA-CXN som analyserats vanligen utgörs av temporala eller konditionala bisatsformade adverbial med den informationsstrukturella statusen scen. Detta innebär att FIA följer informationsprincipen: led som anger bakgrund eller grund placeras före led som anger fokus (Andréasson 2007:36).⁴⁷ Ordföljden i den inre satsen är mestadels rak, men inversion förekommer i ett par fall, vilket dock inte är en effekt av FIA. Det faktum att inversion förekommer gör även att fenomenet inte kan ses som ett V2-brott; FIA ligger utanför den inre satsen, och kan därmed inte påverka ledföljden i den.

Om FIA-CXN inte är ett brott mot V2 blir nästa steg att fråga sig varför de FIA-CXN som redogjorts för här har fungerat i sin kontext, medan en sfi-lärare, och förmodligen även andra svensklärare, hade ansett ordföljden vara felaktig, åtminstone i skrift (se Karlsson 2018). Detta beror troligen på att den syntaktiska strukturens tvetydighet gör att FIA kan tolkas som ett V2-brott. Jag har dessutom hittat skriftspråksexempel i Korp med särskild interpunktion. Som nämnades kort i avsnitt 2.2 skulle detta kunna vara en indikation på att prosodi är en viktig del av FIA-CXN. Det skulle alltså betyda att modersmålstalare kan höra om adverbiala led före en inre sats är syntaktiskt integrerade eller inte. Vad är det i så fall som modersmålstalaren hör som gör att hen uppfattar FIA som syntaktiskt integrerad? Med FIA som förfält kan talaren hålla isär den adverbiala scenen och den inre huvudsatsen på ett annat sätt än om FIA stått i initialfältet. Det blir t.ex. mer naturligt att lägga in en planeringspaus (jfr Ekerot 1995:82) mellan ett förfält och den inre satsen än mellan initialfältet och resten av satsen. Jämför exempel (133), upprepat från tabell 8, med motsvarande exempel där en paus lagts in efter FIA (134), samt efter ett fundament motsvarande FIA (135).

(133) Om jag kom hem med ett ankare på överarmen hon skulle flippa

(134) Om jag kom hem med ett ankare på överarmen (.) hon skulle flippa

⁴⁷ Som Andréasson (2007:36) påpekar kallas informationsprincipen av SAG för temapprincipen.

(135) Om jag kom hem med ett ankare på överarmen (.) skulle hon flippa

Varför håller talaren i så fall isär FIA och den inre satsen på det här sättet? Den här rapporten har konstaterat att prosodi troligtvis spelar en stor roll för FIA-CXN, men eftersom prosodin av utrymmesskäl inte kunnat studeras här kan man endast framföra hypoteser. Möjligen upplever talaren att hen med den prosodiska effekt som FIA-CXN verkar inneha tydligare kan presupponera den inre satsens proposition som sann, eller att hen genom att undvika inversion kan betona de ingående leden på ett annat sätt, något som kanske också underlättas när ett så tungt led som FIA kan vara, placeras framför satsen i stället för i slutet av den. FIA-CXN, och även ID-CXN, skulle också kunna vara effekter av att talspråket produceras inkrementellt, att talaren inte har hela den syntaktiska strukturen färdigställd när det första ledet uttrycks.

FIA-CXN skulle möjligen kunna förklaras på andra sätt (jfr äv. Strandberg 2017). Man skulle kunna avfärda den som ett misstag, en oplanerad tur som lyckligtvis ändå blivit tolkningsbar. Detta kan vara frestande att göra med enstaka exempel, men de nästan 50 exempel på FIA som anförts här, de FIA som anføres i Strandberg (2017) samt andra FIA som jag hört men inte haft möjlighet att skriva ner tyder på att det inte rör sig om enstaka misstag, utan om ett mer eller mindre etablerat uttrycks-sätt som skulle kunna ses som en anakolut.

Liksom Strandberg (2017) bör man även kunna avfärda en analys av FIA-CXN som exempel på L2-svenska. En del av de informanter som producerade FIA-CXN i GSM i Strandberg (2017) skulle möjligen kunna ha svenska som andraspråk, något som skulle kunna förklara varför de använder FIA-CXN. De FIA-CXN som studerats i denna rapport har däremot samlats in från modersmålstalande informanter, varför L2-förklaringen kan elimineras även den. Att se FIA-CXN som påverkan från L2-talare verkar inte heller rimligt. En sådan påverkan bör rimligtvis märkas även på andra nivåer i språket, t.ex. ordförrådet, som lättare förändras i kontaktsituationer än vad syntaxen gör, och vars förändringar är lättare för språkbrukare att själva lägga märke till (Pettersson 2005:85, McMahon 1994:175).

Man skulle också kunna spekulera i huruvida användandet av ID-CXN kan ha bidragit till FIA-CXN eller tvärtom. Som noterades i avsnitt 7.3 förekommer inte sällan FIA- och ID-CXN tillsammans, och man skulle som sagt kunna argumentera för att FIA kan innehålla ID. Det verkar inte omöjligt att kombinationer av ID- och FIA-

CXN skulle kunna ha underlättat användandet av FIA-CXN. Kanske har FIA-CXN från början utgjort ett exempel på ID-CXN där PK sedan så småningom börjat falla bort för att den uppfattats som redundant, eller för att talaren vill undvika betydelser som hen associerar med ID-CXN.

Jämfört med ID-CXN kan också anmärkas att ID mycket oftare utgörs av en nominalfras än vad FIA gör. Nominalfrasformade FIA fungerande som scener finns bland de insamlade beläggen för rapporten, men det är inte orimligt att andra typer av nominalfrasformade FIA förekommer, t.ex. mina olika översättningar i (137)–(138) av det i (136) kinesiska exemplet med tillhörande engelsk översättning från Huang (1984), där det initiala ledet fungerar som topik. Här verkar vi alltså ha att göra med en annan typ av FIA-CXN där den informationsstrukturella statusen är topik, inte scen. Exemplet anförs av Huang i en diskussion om skillnader mellan topikorienterade språk som kinesiska och koreanska, och subjektorienterade språk som engelska. Vidare studier av FIA-CXN skulle kunna undersöka om och i så fall i vilken utsträckning FIA-CXN är topikorienterad. Lägg märke till att konjunktionen *men* tycks göra FIA-CXN i (138) mer acceptabel, precis som SAG antar (jfr avsnitt 2.2.). Om FIA skrivs som prepositionsfras i stället för nominalfras, tycks exemplet fungera utan *men*, se (139).

(136) neichang huo, xingkui xiaofangdui lai de zao

'That fire, fortunately the fire brigade came early.'

(137) ?Den där eldsvådan, vilken tur att brandkåren kom i tid!

(138) Men den där eldsvådan, vilken tur att brandkåren kom i tid!

(139) Apropå den där eldsvådan, vilken tur att brandkåren kom i tid!

8.3. Kategorin initiala annex

Ett av rapportens syften är att beskriva initiala annex som en typhierarki inom SBCG. För att göra detta behöver man dels se till överordnade konstruktioner, dels till underordnade. Jag kommer i det följande först att redogöra för underordnade konstruktioner, för att sedan föreslå hur gruppen initiala annex kan anslutas till sina överordnade konstruktioner. Nämnas bör att samtliga typer av initiala annex inte har undersökts i denna rapport – endast ID-CXN och en typ av FIA-CXN har undersökts,

den typ där FIA motsvarar fria adverbial i den inre satsen. Detta gör att övriga typer av FIA, nämligen de som motsvarar satsadverbial i den inre satsen, inte kan kommenteras med lika hög tillförlitlighet. Det är dock min förhoppning att avsnittet ändå lyckas visa på hur den i denna rapport nytillkomna empirin kan omformulera SAG:s indelning av initiala annex.

I avsnitt 2.1 nämndes att de led som enligt SAG kan placeras i förfältet utgörs av vokativer, interjektioner och initiala annex. Denna kategori kommer jag att behålla, och när jag redogör för kategorier typhierarkiskt i löptext kommer jag att skriva enligt följande: FÖRFÄLTSLED → VOKATIV, INTERJEKTION, INITIALA ANNEX. De initiala annexen delar SAG sedan upp i ID- samt FIA-CXN. Skillnaden mellan ID- och FIA-CXN enligt SAG består som vi sett ovan i att FIA-CXN inte innehåller någon PK i den inre satsen. Eftersom den typ av FIA som undersöks här utgörs av adverbiala led – temporala, kausala, eller sättsadverbial – som modifierar hela satsens innehåll, vilket även ID kan göra, kan ID-CXN och FIA-CXN uttrycka exakt samma proposition, men med olika strukturer, och därmed utgöra allomeningar, se t.ex. (140) och (141). Alla ID-CXN kan dock inte skrivas om till FIA-CXN och vice versa, eftersom det inte finns någon lämplig PK till alla fraser.

(140) [När Maja tog brons]_{ID} [då]_{PK} ville jag inte känna på medaljen.

(141) [När Maja tog brons]_{FIA} så jag ville inte känna på medaljen.⁴⁸

Avsnitt 2.2 nämnde även att SAG delar in kategorin FIA i två delar: sådana som motsvarar ett fritt adverbial i den inre satsen och sådana som motsvarar satsadverbial i den inre satsen. Exempel på detta ges i (142) och (143), båda från SAG (IV:453).

(142) *Alltså*, avsikten är ju att folk ska köpa bilen.

(143) *Om sanningen ska fram*: du ser rätt hängig ut.

FIA-CXN i (142) kan inte skrivas som ID-CXN eftersom det inte finns någon lämplig PK till FIA. Inte heller FIA i (143) kan stå som ID, eftersom denna FIA inte förhåller sig

⁴⁸ Notera att det *så* som förekommer här inte ses som en pronominal kopia, utan som ett adjunktionellt *så* som möjligen ger talaren en s.k. planeringspaus, alltså en möjlighet att planera om den påbörjade turen.

till satsens proposition, utan till språkhandlingen (jfr SAG IV:453). Detta utgör en viktig skiljelinje mellan en del av SAG:s satsadverbiella FIA och de FIA jag undersökt – samtliga FIA i min undersökning förhåller sig till propositionen och inte till språkhandlingen.

Med det som sagts ovan som bakgrund delar jag först upp initiala annex enligt följande: INITIALA ANNEX → ANNEX SOM BESKRIVER PROPOSITIONEN, ANNEX SOM BESKRIVER SPRÅKHANDLINGEN.⁴⁹ Den första undergruppen delas vidare upp i ANNEX SOM BESKRIVER PROPOSITIONEN → ANNEX MOTSVARANDE BUNDNA LED, ANNEX MOTSVARANDE FRIA LED. Den senare av dessa kategorier omfattar således både ID och FIA, och kan delas upp ytterligare beroende på om en PK närvarar i den inre satsen. Den första kategorin å andra sidan innehåller bara ID, eftersom endast ID kan konstrueras med bundna led i förfältet och en PK i den inre satsen.

Om man i stället går uppåt i typhierarkin från FÖRFÄLTSLED finns flera vägar att ta, eftersom FÖRFÄLTSLED ärver egenskaper från flera konstrukter. Eftersom den har en huvuddotter (HD-DTR) måste den utgöra en undertyp till KONSTRUKT MED HUVUD, samtidigt som den är en typ av satskonstrukt. Enligt Sags (2012:179) typhierarki över engelskan är både KONSTRUKT MED HUVUD och SATS undertyper till kategorin FRASFORMAD KONSTRUKT. Denna kategori är i sin tur en undertyp till KONSTRUKT, som är ett av de lingvistiska objekt som Sag antar för engelskan. Ett utkast till en motsvarande typhierarki för svenskan ges i figur 6.

⁴⁹ Denna distinktion är inte helt glasklar i praktiken. Annexen i exempel (111) och (113) ovan skulle t.ex. kunna förstås som beskrivande språkhandlingen och inte bara propositionen. Den här rapporten bör därför kompletteras med en studie av annex som beskriver språkhandlingen.

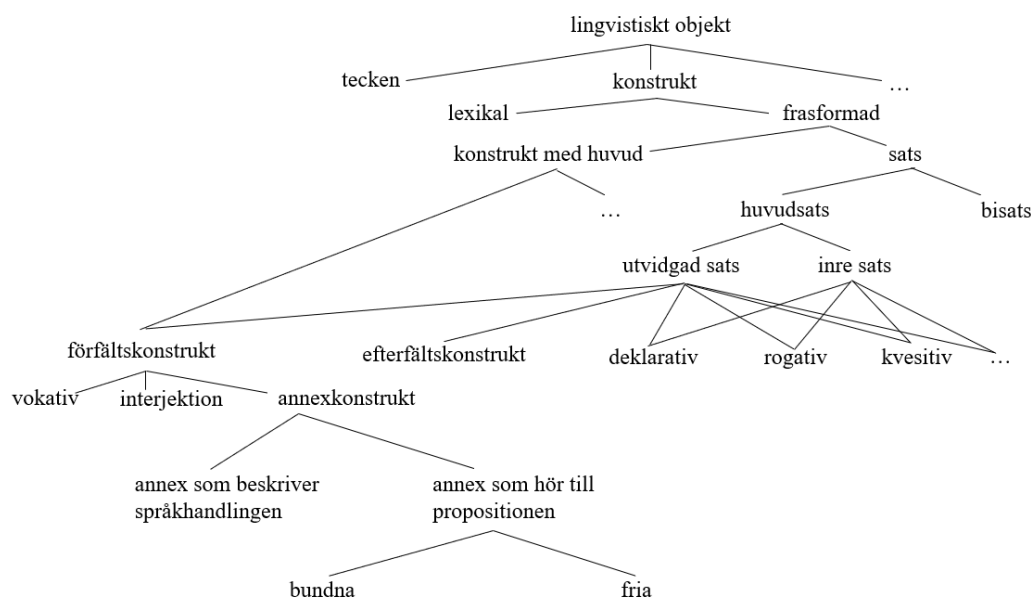

Figur 6 – Utkast till en typhierarki för svenska initiala annexkonstruktioner

Utifrån resultatet av rapporten i allmänhet och typhierarkin i figur 6 i synnerhet finns det även fog att ifrågasätta SAG:s benämningar på ID-CXN och FIA-CXN. Kategorierna som sådana är i en teckenbaserad konstruktionsgrammatik inte helt givna. Jag föreslår alltså en indelning av initiala annex enligt figur 6 ovan, där SAG:s kategorier ersätts av mina. Det är dock möjligt att låta kategorierna vara kvar som underkategorier till mina kategorier, men detta medför fler nivåer i typhierarkin. Om man accepterar den indelning av initiala annex som föreslås här, bör ordvalet *fritt* i FIA ifrågasättas, eftersom det inte verkar finnas något uppenbart skäl till att FIA skulle vara friare än ID. Benämningen *dislokation* kan dessutom föra tankarna till transformationsbaserade grammatikteorier som t.ex. MP.

De skillnader i mina resultat gentemot de som presenteras i SAG skulle kunna bero på att SAG förlitar sig både på tal- och skriftspråk, medan mitt material nästan uteslutande består av talspråk. Att SAG i egenskap av att vara svenskans referensgrammatik dessutom har en viss normerande roll att förhålla sig till trots sitt i första hand deskriptiva syfte skulle också kunna spela en roll, samt det faktum att jag i denna rapport kunnat studera enbart ID-CXN och FIA-CXN på nära håll, medan SAG behövt ta hänsyn till hela den omgivande grammatiken och därmed inte kunnat fokusera på detaljerna.

I avsnitt 7.3 visades att olika typer av initiala annex kan kombineras med varandra. ID-liknande relationer kan uppstå mellan led i FIA och PK-liknande led i den inre satsen, en ID kan stå efter FIA i förfältet och tvärtom. Sett till de vanligaste informationsstrukturella funktionerna innebär detta att förfältet allra oftast anger en grund som den inre satsen kan bygga vidare på, eftersom samtliga FIA utgör scen och en klar majoritet av ID är topik. För att kunna befästa dessa tendenser behöver såklart fler material undersökas. En utökad undersökning skulle förhoppningsvis också kunna svara på hur och när ID-CXN används fokuserande. Man skulle också kunna studera huruvida ID kan innehålla FIA; några sådana belägg har inte iakttagits i denna rapport och verkar svåra att föreställa sig introspektivt.

Inte bara ID och FIA kan kombineras på olika sätt i förfältet, de kan också användas tillsammans med de andra förfältsleden, och även med konjunktioner, se t.ex. (70) i avsnitt 7.1, här upprepat som (144). Här verkar man, med viss betydelseskilnad, kunna variera ordningen mellan de ingående förfältsleden, jfr (144)–(147). Hur förfältsled kombineras har den interaktionella lingvistikens svarat på (t.ex. Lindström 2008:226), men någon syntaktisk motsvarighet har jag inte stött på.⁵⁰

(144) [Beatles]_{ID} ja men [dom]_{PK} är ju jättebra

(145) Ja men [Beatles,]_{ID} [dom]_{PK} är ju jättebra

(146) Men [Beatles,]_{ID} ja [dom]_{PK} är ju jättebra

(147) Ja [Beatles,]_{ID} men [dom]_{PK} är ju jättebra

8.4. Formalisering inom SBCG

Ett av rapportens syften är att formalisera ID- och FIA-CXN inom SBCG. I avsnitt 4.2 visades att SBCG ser en konstrukt som ett modertecken (MDR) uppbyggt av ett antal dottertecken (DTR). Här kommer jag anta att den utvidgade satsen motsvarar MDR, medan ID/FIA och den inre satsen utgör varsin DTR, här markerade som ID-DTR/FIA-DTR och HD-DTR, där HD-DTR står för 'huvuddotter' och motsvarar en svensk

⁵⁰ För tyskans del redovisar Zifonun m.fl. (1997:1580) förfältsledföljden interjektion, vokativ, koordinerande uttryck samt förfältsbundna och tematiserande uttryck (min översättning). Detta är dock en grov indelning av ordningsföljden fraserna emellan, och man menar att denna ordningsföljd bestäms utefter de olika frasernas bundenhet till satsen.

satskonstruktion utan för- och efterfält. En HD-DTR i SBCG är den dotter som avgör syntaxen hos MDR (Sag 2012:145). I det följande kommer jag först att i avsnitt 8.4.1 presentera ett utkast till den mest generella ID-CXN, den som i SBCG-termer är överordnad andra ID-CXN, och således blir den konstruktion som andra ID-CXN ärver. Formaliseringar av de fem vanligaste ID-CXN som presenterades i avsnitt 7.1.1, samt VOKATIV-ID-CXN, anges i bilaga 3. Efter att formaliseringen av ID-CXN presenterats kommer jag i avsnitt 8.4.2 att förklara formaliseringen av FIA-CXN.

8.4.1. ID-CXN formaliserad inom SBCG

Den SBCG-formalisering av ID-CXN som jag föreslår visas i figur 7 nedan. Därefter förklaras och motiveras formaliseringen.

MDR	$\left[\begin{array}{l} \text{SYN} \quad \text{Utvidgad S} \\ \text{SEM} \quad \boxed{2} + \boxed{3} \\ \text{KNTXT} \quad \boxed{1} \end{array} \right]$
DTRS	$\langle \text{ID-DTR, HD-DTR} \rangle$
ID-DTR	$\left[\begin{array}{l} \text{SYN} \quad \text{XP} \quad [\text{KAT} \quad \text{X} \quad [\text{HS} \quad -]] \\ \text{SEM} \quad \boxed{2} \\ \text{KNTXT} \quad \boxed{1} \quad [\text{INFO-STR} \quad \textit{topik/scen/övrig grund/fokus}] \end{array} \right]$
HD-DTR	$\left[\begin{array}{l} \text{SYN} \quad \text{S} \quad [\text{KAT} \quad [\text{VF} \quad \textit{fin}]] \\ \text{SEM} \quad \boxed{3} \quad [\text{RAM} \quad [\text{HS} \quad +/\-]] \quad [\text{TYP} \quad \dots] \\ \text{KNTXT} \quad \boxed{1} \quad [\dots \boxed{2} \dots] \end{array} \right]$
	$\text{DTRS} \quad \langle \dots * \text{PK-DTR} \dots \rangle$
PK-DTR	$\left[\begin{array}{l} \text{SYN} \quad \dots \quad [\text{KAT} \quad \text{pron./pron. adv./XP} \quad [\text{HS} \quad -]] \\ \text{SEM} \quad \boxed{2} \\ \text{KNTXT} \quad \boxed{1} \end{array} \right]$

Figur 7 – SBCG-formalisering av ID-CXN

Eftersom ID, som vi såg i 7.1.1, kan anta flera syntaktiska former, kan ID-DTR i den överordnade ID-CXN inte specificeras vidare sett till syntaxen; det enda kriterium tycks vara att ID-DTR inte får utgöra en självständig sats. Därför ger jag ID-DTR i figur 7 den syntaktiska specifikationen XP, tillhörande kategorin X. Kategorin ska däremot inte utgöra en huvudsats, vilket i figuren markeras med ett minustecken efter HS. Vidare antar jag att ID-DTR har ett semantiskt värde, 2, som jag länkar till PK i HD-DTR. Jag använder siffrorna 1–3 i formaliseringen för värden som är ospecificerade, men som behövs för att visa hur konstruktionen knyts samman. Slutligen anger jag i ID-DTR att informationsstrukturen kan vara topik, scen, övrig grund eller fokus, samt att KNTXT har värdet 1, liksom övriga tecken i konstruktionen – detta eftersom samtliga tecken yttras i samma kontext.

HD-DTR å andra sidan måste syntaktiskt vara av formen sats, vilket jag markerar med ett S i figur 7. Under KAT specificerar jag ytterligare att den svenska satsen måste innehålla ett verb i finit form, samt att den kan utgöra en huvudsats eller en bisats eftersom särdraget HS antingen är positivt eller negativt. Jag föreslår även att

man till detta värde kan lägga attributet TYP, där man specificerar vilken satstyp det rör sig om, t.ex. deklarativ, rogativ eller kvesitiv för huvudsatser, och narrativ, konditional eller temporal för bisatser. Vidare ger jag HD-DTR det semantiska värdet 3, samt antar att det semantiska värdet för ID-DTR ingår i HD-DTR:S semantiska ram. Attributet RAM för semantisk ram har tillagts under SEM, och här ingår bl.a. ID-DTR:S SEM-värde, 2.

HD-DTR har i sin tur ett antal dottertecken. Dessa anges i HD-DTR:S dotterlista, och ett av dem ska representera PK. Detta tecken kallar jag PK-DTR. De tre punkterna omkring PK-DTR i HD-DTR:S dotterlista är tänkta att visa på att fler döttrar finns, och att dessa kan realiseras antingen före eller efter PK-DTR. PK-DTR har även försetts med en asterisk. Denna markerar att PK-DTR inte måste utgöra en direkt konstituent till HD-DTR, utan att PK-DTR kan finnas inuti en av HD-DTR:S direkta konstituenten. Relationen mellan HD-DTR och PK-DTR kan alltså vara icke-lokal, vilket avviker från det lokalitetsvillkor som Sag (2010) presenterar. Om min lösning är kompatibel med Sags lokalitetsvillkor blir en fråga för framtida forskning.

Eftersom PK måste utgöras av ett pronomen, ett pronominellt adverb eller vara identisk med ID enligt den här rapportens definition, har detta specificerats under attributet KAT. SYN-värdet för PK-DTR har inte specificerats med någon siffra, eftersom detta värde inte används för att knyta ihop PK-DTR med övriga tecken i konstruktionen.

Kombinationen av ID-DTR och HD-DTR gör MDR till en utvidgad sats sett till KAT-värdet; detta innebär att den har samma syntaktiska egenskaper som HD-DTR, samt att den utvidgats med ytterligare ett led, nämligen ID-DTR. I dotterlistan kan vi se att utvidgningen sker initialt, då ID-DTR placerats före HD-DTR. Principen för semantisk kompositionalitet innebär att SEM för MDR blir dottertecknens sammanlagda värde, alltså $2 + 3$.

Tidigare i rapporten har konstaterats att det inte verkar föreligga några skäl till att behandla den anaforiska relationen mellan ID och PK på något annat sätt än som en vanlig anaforisk relation mellan två led. PK-DTR:s semantik får här värdet 2, alltså samma värde som ID:s semantik. Det är med andra ord via värdet SEM som jag väljer att direkt länka samman ID-DTR och PK-DTR, och därmed indirekt ID-DTR och HD-DTR. Den semantiska metod jag använder för att länka samman ID-DTR och PK-DTR i

denna konstrukt bör därför kunna användas även mellan t.ex. koordinerade konstrukter.

Formaliseringen i figur 7 innehåller endast en ID-DTR, men om en ID-DTR skulle innehålla en annan ID-CXN, fångas även detta av formaliseringen, eftersom ID-DTR skulle kunna utgöras av en bisats i vilken det skulle kunna finnas ytterligare en ID-CXN.

8.4.2. FIA-CXN formaliserad inom SBCG

Liksom ID-CXN kommer jag även att redovisa FIA-CXN som bestående av två dottertecken: FIA-DTR och HD-DTR. Formaliseringen av FIA-CXN visas i figur 8 nedan.

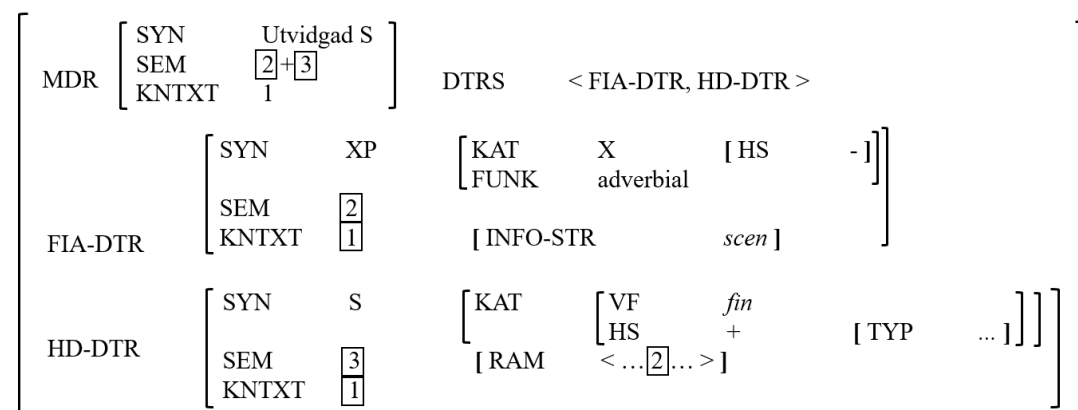

Figur 8 – SBCG-formalisering av FIA-CXN

MDR i FIA-CXN har liksom MDR i ID-CXN samma syntaktiska egenskaper som HD-DTR, men är precis som i ID-CXN utvidgad. Den får ett semantiskt värde av båda sina DTR genom principen för semantisk kompositionalitet. Länken mellan FIA-DTR och HD-DTR sker här genom att låta det semantiska värdet för FIA, 2, ingå i HD-DTR:s semantiska ram, på samma sätt som i ID-CXN. Under attributet SEM har därför attributet RAM lagts till, vilket har belagts med restriktionen att ett av ramelementen ska vara FIA-DTR:s SEM-värde. FIA-DTR, HD-DTR och MDR uttrycks dessutom i samma kontext, varför samma värde har angetts för KNTXT hos alla dessa.

I FIA-DTR har jag specificerat att FIA kan vara av vilken kategori som helst, men att den inte får utgöra en huvudsats. Eftersom samtliga FIA utgör adverbial, har detta specificerats under attributet FUNK, som jag här introducerar för syntaktisk funktion.

Då FIA alltid utgör scen informationsstrukturellt, har scen angetts som värde till INFO-STR.

I formaliseringen konstateras även att HD-DTR ska vara en sats med finit verbform, samt vara av typen huvudsats. Även här har jag lagt in attributet TYP där sats-typen kan specificeras.

8.5. Konstruktikonposter till Svenskt konstruktikon

Ytterligare ett av uppsatsens syften är att beskriva ID-CXN och FIA-CXN som konstruktikonposter i konstruktionsdatabasen SweCcn. Detta görs i avsnitt 8.5.1 respektive 8.5.2 nedan.

8.5.1. ID-CXN som konstruktikonpost

ID-CXN som konstruktikonpost i SweCcn redovisas i tabell 11 nedan. Samtliga punkter som konstruktikonposter i SweCcn innehåller har tagits med utom en: Eftersom ingen motsvarande konstruktion finns i Berkeley Constructicon har denna punkt utelämnats ur tabellen. I min konstruktikonpost har jag även länkat samman de olika definitionerna av ID-CXN med illustrationerna av konstruktionen för att man tydligare ska se kopplingen mellan dessa, vilket inte görs i SweCcn. En annan avvikelse från SweCcn är att kategorin *utvidgad sats* har lagts till, samt enheten *informationsstruktur*. De fotnoter som förekommer i tabell 11 samt tabell 12 är inte avsedda att synas i SweCcn, utan visar endast i denna rapport varifrån exemplen kommer. De exempel som inte försetts med fotnoter är exempel som redovisats tidigare i rapporten.

Tabell 11 – ID-CXN som konstruktikonpost i SweCcn

NAMN PÅ KONSTRUKTIONEN	initial_dislokation
ILLUSTRATION AV KONSTRUKTIONEN	Den som söker udda fynd, hen finner det troligen på Sedells Nostalg, Järvsös största loppis. ⁵¹
TYP AV ENHET	konstruktion, informationsstruktur
GRAMMATISK KATEGORI	utvidgad sats
STRUKTUR	[XP _i [S [YP _i]]]
DEFINITION	[Ett satsled]ID står framför en sats med [ett anaforskt satsled]PK inuti denna. ID kan ange det tema som satsen handlar om (1), adressera en mottagare (2), specificera omständigheter som satsen gäller inom (3) eller fokusera ny information (4). Om ID utgörs av ett relativt långt led (5) kan konstruktionen vara ett sätt att göra informationen satsen uttrycker mer överblickbar. PK kan ha den syntaktiska funktionen subjekt (1a, 2, 4a, 5), objekt (1b), rektion (1c), adverbial (3) eller bundet predikativ (4b).
EXEMPEL	<p>1.</p> <p>a. Har ni ofta på musik hemma? Mm, vi har det jämt för [[min pappa]ID [han]PK är så här väldigt musikintresserad.]initial_dislokation</p> <p>b. [[Metallica,]ID ja [det]PK har man klassat som hårdrock.]initial_dislokation</p> <p>c. [[Den här musiken]ID då, vad gör man när man lyssnar på [den]PK?]initial_dislokation</p> <p>2.</p> <p>Men [[du, Jonna,]ID [du]PK blir stressad i stället?]initial_dislokation</p> <p>3.</p> <p>[[Om man äter så här fin middag tillsammans med föräldrarna]ID [då]PK hör det till tycker jag att lyssna på klassisk musik.]initial_dislokation</p>

⁵¹ Exemplet kommer från tidningen Kupé, juli/augusti 2017.

	<p>4.</p> <p>a. Men [[några som har det jävligt tufft]ID [det]PK är hårdrockarna.]initial_dislokation</p> <p>b. [[Pampig.]ID nej [det]PK är den inte alls.]initial_dislokation</p> <p>5.</p> <p>Personligen tycker jag Ingvar borde få en staty mitt på Sergerls Torg, och [[han vänster-tomten som skrev som han skrev]ID – [han]PK kan fara åt helvete.⁵²]initial_dislokation</p>
--	------------------------------------------------------------------------------------------------------------------------------------------------------------------------------------------------------------------------------------------------------------------------------------------------------------------------------------------------------------------------------------------------

8.5.2. FIA-CXN som konstruktikonpost

Nedan redovisas FIA-CXN som konstruktikonpost i SweCcn. Även för FIA-CXN saknas en motsvarande post i Berkeley Constructicon, varför den punkten har utelämnats i tabellen. Definitionerna av FIA-CXN har även, liksom ID-CXN, länkats till ett specifikt exempel. Den grammatiska kategorin *utvidgad sats* har lagts till, samt enhetstypen *informationsstruktur*.

⁵² Exemplet är hämtat från ett facebookinlägg av användaren Viral Queen, postat 8 februari 2018.

Tabell 12 – FIA-CXN som konstruktikonpost i SweCcn

NAMN PÅ KONSTRUKTIONEN	fritt_initialt_annex_motsvarande_fritt_adverbial_i_den_inre_satsen
ILLUSTRATION AV KONSTRUKTIONEN	Men när jag köpte den där pastaburken, jag tyckte den var jättefin.
TYP AV ENHET	konstruktion, informationsstruktur
GRAMMATISK KATEGORI	utvidgad sats
STRUKTUR	[XP [S]]
DEFINITION	[Ett fritt adverbial]FIA som anger tid (1), sätt (2) eller omständighet (3) för en sats placeras framför denna.
EXEMPEL	<p>1. [[När vi är så nära Syterskalet,]FIA det bara måste ses.]fritt_initialt_annex_motsvarande_fritt_adverbial_i_den_inre_satsen</p> <p>2. [[Utan mina vänner]FIA jag hade liksom inte klarat det]fritt_initialt_annex_motsvarande_fritt_adverbial_i_den_inre_satsen</p> <p>3. [[Om jag kom hem med ett ankare på överarmen]FIA hon skulle flippa]fritt_initialt_annex_motsvarande_fritt_adverbial_i_den_inre_satsen</p> <p>4. [[Vad som än händer,]FIA stugan säljer jag aldrig.]fritt_initialt_annex_motsvarande_fritt_adverbial_i_den_inre_satsen</p>

9. Avslutning

9.1. Sammanfattande slutsatser

Denna rapport har, genom att komplettera och vidareutveckla undersökningen av initiala annex i Strandberg (2017), kunnat visa på många nya egenskaper hos de två initiala annexkonstruktioner som undersökts: den initiala dislokationskonstruktionen (ID-CXN) och den fria initiala annexkonstruktionen (FIA-CXN), där det fria annexet hade motsvarat ett adverbial om det placerats i den inre satsen. I den litteratur om initiala annex som jag kommit över, har man ofta en ganska enformig bild av den initiala dislokationen (ID): Den är en nominalfras fungerande som topik framför en deklarativ huvudsats med en pronominell kopia (PK) som fundament. Den här rapporten har visat att ID inte är en enformig konstruktion, utan i stället kan varieras i mycket stor utsträckning, samtidigt som den oftast förekommer i ett antal mer prototypiska konstruktioner. Den enformiga bilden motsvarar förvisso en av de vanligt förekommande ID-CXN, men ID används även ofta scensättande och i ett fåtal fall fokuserande. Informationsstrukturellt har rapporten även visat på hur Reinharts topiktest kan modifieras för att användas på andra satstyper än deklarativa huvudsatser. Jag har också föreslagit att vokativer kan utgöra en egen typ av topik, vokativtopik samt argumenterat för att huvudsatser och eventuella bisatser i dessa kan ha varsin informationsstruktur.

FIA-CXN har i denna rapport presenterats med ytterligare empiri som visat på en grupp med gemensamma syntaktiska drag och en enarådande, scensättande informationsstruktur. FIA-CXN:s roll i förhållande till normer och möjliga förklaringar till den i skrift tvetydiga struktur som FIA-CXN kan utgöra, har också diskuterats, med slutsatsen att prosodin lär spela en avgörande roll för grammatikaliteten samt att FIA-CXN kan tänkas tillåta talaren separera den inre satsen från ett tungt, scensättande led. Detta skulle möjligen kunna tillgängliggöra prosodiska mönster där talaren presupponerar innehållet som sant.

Gemensamt för ID-CXN och FIA-CXN är alltså, förutom de syntaktiska likheterna, att förfälten i dem oftast utgör en grund som den inre satsen bygger vidare på. Allt förklaringsvärde ligger därmed inte i syntaxen; betydelse, såväl pragmatisk som semantisk, måste beaktas. I undersökningen har jag främst studerat syntaxen, in-

formationsstrukturen och semantiken hos ID-CXN och FIA-CXN, samt formaliserat resultatet av detta som attribut-värde-matriser i det teoretiska ramverket Sign-based Construction Grammar (SBCG). Konstruktioner antas inom SBCG kunna specificeras efter attributen fonologi, form, syntax, semantik och kontext. Här har endast de tre senare attributen undersökts, och dessa har även reviderats en aning för att bättre kunna representera de undersökta konstruktionernas egenskaper. Attribut för syntaktisk funktion samt för satstyp har lagts till, och SBCG:s metaspråk har även översatts till och tillämpats på svenska, mig veterligen för första gången.

Jag har utifrån resultatet även föreslagit en ny indelning av initiala annex i svenskan. Denna indelning redovisas i form av en typhierarki, där gruppen initiala annexkonstruktioner delas in i undertyper och dessutom relateras till överordnade typer, från vilka de ärver olika egenskaper. Fördelen med en sådan typhierarki är att man tydligt kan visa hur språkets alla konstruktioner hänger ihop med varandra.

Denna rapport har fördjupat bilden av initiala annex i svenskan, men bilden är inte färdig; resultatet visar att även andra attribut än syntax, semantik och kontext har en funktion att fylla. Attributen semantik, form och fonologi har endast berörts mycket kortfattat eller inte alls, men skulle kunna förtydliga bilden av de initiala annexkonstruktionerna ytterligare, eftersom det i tidigare studier påpekats att åtminstone ID-CXN kan ha vissa prosodiska egenskaper. Detta visar på fördelen med SBCG:s modell där flera attribut kan känneteckna en konstruktion.

9.2. Förslag på framtida forskning

De 295 initiala annex som studerats här har gett ny insikt om kategorin som sådan, och därmed delvis täckt den forskningslucka som nämndes inledningsvis. Men det finns fortfarande frågor om initiala annex som behöver besvaras. Hur de används inom flera olika genrer skulle behöva undersökas, kanske särskilt med tanke på att talspråkskorpusen GSM har över tjugo år på nacken. Studier av mer nutida talspråksmaterial skulle vara behövliga här och möjligen kunna visa på fler syntaktiska variationer hos ID-CXN och FIA-CXN. En sådan studie skulle också kunna bli mer informationsstrukturellt specifik genom att t.ex. skilja kontrastiva topiker, fokus och scener från icke-kontrastiva. Även semantiken hos konstruktionernas instanser kan studeras ytterligare genom att t.ex. använda ramsemantik efter Sag (2012:88) i större

utsträckning än vad som gjorts här. Huruvida mönstret i sig är semantiskt betydelsebärande är en annan intressant forskningsfråga, som dock kan bli svårare att avgöra eftersom det inte innehåller specifika semantiskt betydelsebärande led såsom andra konstruktioner kan göra.

Studier av ID-CXN och FIA-CXN är dessutom fruktsamma för den konstruktionsgrammatiska forskningen i allmänhet av flera anledningar. Den förstnämnda förekommer i flera språk, och kontrastiva studier samt sammanlänkningskonstruktioner för ID-CXN vore ett nyttigt steg för de konstruktionsprojekt som bedrivs nationellt och internationellt. Annexkonstruktionerna vilar även på en satskonstruktion av något slag, en konstruktion med central funktion i konstruktikonet; många konstruktioner befinner sig på satsnivå, och ett forskningsfält som gör anspråk på att kunna förklara hela språkets uppbyggnad bör även ta sig an mer abstrakta konstruktioner, något denna rapport får sägas ha gjort.

För att kunna säga mer om FIA behövs fler inspelade belägg för att kunna avgöra prosodins inverkan. Studier av mer idiolektiskt slag där ett fåtal informanternas användande av FIA undersöks och kontrasteras mot fundamentering av motsvarande led skulle också kunna ge mer insikt i hur FIA används. Fler inspelade belägg skulle även möjliggöra studier av pausers inverkan på FIA, och även på ID. Eftersom FIA kan uppfattas som okonventionell vore även acceptabilitetsstudier intressanta här. Fler typer av FIA behöver dessutom undersökas, t.ex. sådana som inte fungerar scensättande och sådana som har en adverbial funktion.

10. Litteraturförteckning

- Altmann, Hans 1981. *Formen der »Herausstellung« im Deutschen*. Tübingen: Max Niemeyer Verlag.
- Andersson, Lars-Gunnar 1982. What is Swedish an Exception to? Extractions and Island-constraints. I: Engdahl, Elisabet & Eva Ejerhed (eds.) *Readings on Unbounded Dependencies in Scandinavian Languages*, s. 33–45 (Acta Universitatis Umensis 43.) Stockholm: Almqvist & Wiksell International.
- Andersson, Lars-Gunnar 2013. Dialekter och sociolekter. I: Sundgren, Eva (red.) *Sociolingvistik*, s. 39–76. Stockholm, Liber.
- Andersson, Sven-Gunnar; Margareta Brandt, Inger Rosengren & Ingemar Persson 2002. *Tysk syntax för universitetsnivå*. Lund: Studentlitteratur.
- Andréasson, Maia 2007. *Satsadverbial, ledföljd och informationsdynamik i svenskan*. (Göteborgsstudier i nordisk språkvetenskap 7.) Göteborg: Institutionen för svenska språket, Göteborgs universitet.
- Auer, Peter 2010. The pre-front field in spoken German and its relevance as a grammaticalization position. I: *Pragmatics* 6:3, s. 295–322.
- Azizian, Yunes; Arsalan Golfam & Aliye Kord-e Zafaranlu Kambuziya 2015. A Construction Grammar Account of Left Dislocation in Persian. I: *Mediterranean Journal of Social Sciences Vol 6 No 6*, s. 98–110.
- Boas, Hans C 2013. Cognitive Construction Grammar. I: Hoffmann, Thomas & Graeme Trousdale (red.) *The Oxford Handbook of Construction Grammar*, s. 15–31. Oxford & New York: OUP.
- Borin, Lars; Markus Forsberg & Johan Roxendal. 2012. Korp – the corpus infrastructure of Språkbanken. I: *Proceedings of LREC 2012*. Istanbul: ELRA, s. 474–478.
- Bresnan, Joan; Ash Asudeh, Ida Toivonen & Stephen Wechsler 2016. *Lexical-functional Syntax*. Malden: Wiley Blackwell.
- Bäckström, Linnéa 2013. ”Det har blivit en statussymbol att hämta tidigt”. En studie om orsaker till objektsutelämnning vid fyra verb i svenskan. Magisteruppsats i

- svenska språket. Göteborg: Institutionen för svenska språket, Göteborgs universitet.
- Dahl, Östen 2003. *Grammatik*. Lund: Studentlitteratur.
- Dalrymple, Mary 2001. *Lexical Functional Grammar*. (Syntax and Semantics 34.) New York: Academic Press.
- Dalrymple, Mary 2006. *Lexical Functional Grammar*. I: Keith Brown (red.). *Encyclopedia of language and linguistics*, s. 82–94. Oxford: Elsevier.
- Diderichsen, Paul [1946] 1957. *Elementær Dansk Grammatik*. København: Gyldendal.
- Dooley, Sheila 2014. *The Swedish Comparative Correlative Construction: Ju... Desto... and Variations*. I: Lyngfelt, Benjamin & Camilla Wide (red.). *Constructions*. <elanguage.net/journals/constructions>, hämtat 18 december 2018.
- Duden. Die Grammatik* 2005. Mannheim: Dudenverlag.
- Ekerot, Lars- Johan 1988. *Så-konstruktionen i svenskan. Konstruktionstypen "Om vädret tillåter, så genomföres övningen" i ett funktionellt grammatiskt perspektiv*. Lund: Lund University Press.
- Ekerot, Lars-Johan 1995. *Ordföljd, tempus, bestämdhet – Föreläsningar om svenska som andraspråk*. Malmö: Gleerups utbildning AB.
- Engdahl, Elisabet 2012. Optional expletive subjects in Swedish. I: *Nordic Journal of Linguistics* 35, s. 99–144.
- Evert, Stefan & The CWB Development Team 2016. *The IMS Open Corpus Workbench (CWB). CQP Query Language Tutorial*. <http://cwb.sourceforge.net/files/CQP_Tutorial.pdf>, hämtat 29 november 2018.
- Fillmore, Charles J. 2013. Berkeley Construction Grammar. I: Hoffmann, Thomas & Graeme Trousdale (red.) *The Oxford Handbook of Construction Grammar*, s. 15–31. Oxford & New York: OUP.
- Fischer, Olga 2007. *Morphosyntactic change. Formal and functional perspectives*. Oxford: Oxford University Press.
- Geluykens, Ronald 1992. *From Discourse Process to Grammatical Construction. On Left-dislocation in English*. (Studies in Discourse and Grammar 1.) Amsterdam/Philadelphia: John Benjamins B.V.

- Goldberg, Adele E 2013. Constructionist Approaches. I: Hoffmann, Thomas & Graeme Trousdale (red.) *The Oxford Handbook of Construction Grammar*, s. 15–31. Oxford & New York: OUP.
- Grahn, Inga-Lill 2014. *Korpblickar – om möjliga ingångar med sökverktyget Korp för studier av orden tänka och tanke i korpusar*. (Forskningsrapporter från institutionen för svenska språket, Göteborgs universitet. GU-ISS-2014-02.) Göteborg: Institutionen för svenska språket, Göteborgs universitet.
- Gregory, Michelle L. & Laura A. Michaelis 2001. Topicalization and left-dislocation: A functional opposition revisited. I: *Journal of Pragmatics* 33, s. 1665–1706.
- Hammarstedt, Martin; Lars Borin, Markus Forsberg, Johan Roxendal, Anne Schumacher & Maria Öhrman 2017. *Korp 6 – Användarmanual*. (Forskningsrapporter från institutionen för svenska språket, Göteborgs universitet. GU-ISS-2017-02.) Göteborg: Institutionen för svenska språket, Göteborgs universitet.
- Hansen, Erik & Lars Heltoft 2011. *Grammatik over det Danske Sprog*. Utgiven av Det Danske Sprog- og Litteraturselskab.
- Hilpert, Martin 2014. *Construction Grammar and its Application to English*. Edinburgh: Edinburgh University Press.
- Huang, C.-T. James 1984. On the Distribution and Reference of Empty Pronouns. I: *Linguistic Inquiry* 15:4, s. 531–574.
- Hultman, Tor G. 2003. *Svenska Akademiens språklära*. Stockholm: Svenska Akademien.
- Jensholm, Sara 2016. – Men jag tycker att semikolon är snyggare än kolon! Om gymnasieelevers förståelse och användning av skiljetecken. Examensarbete inom ämneslärarprogrammet. Göteborg: Institutionen för svenska språket, Göteborgs universitet.
- Johannessen, Janne Bondi 2014. Left dislocation in main and subordinate clauses. I: Johannessen, Janne Bondi & Øystein Alexander Vangsnes (eds.) *The Nordic Atlas of Language Structures (NALS)*. <<http://www.tekstlab.uio.no/nals>>, hämtat 2019-01-31.
- Josefsson, Gunlög 2009. *Svensk universitetsgrammatik för nybörjare*. Lund: Studentlitteratur.

- Josefsson, Gunlög 2012. What's first? On the left periphery in Swedish declaratives. I: Brandtler, Johan; David Håkansson, Stefan Huber & Eva Klingvall (red.) *Discourse and Grammar. A Festschrift in Honor of Valéria Molnár*, s. 411–431. Lund: Centre for Languages and Literature, Lund University.
- Josefsson, Gunlög 2014. Scandinavian gender and pancake sentences: A reply to Hans-Olav Enger. I: *Nordic Journal of Linguistics* 37, s. 431–449.
- Karlsson, Anna-Malin 2018. Konspirationsteoretikernas nya måltavla: språkvetarna. I: *Svenska Dagbladet* 1 november 2018. <<https://www.svd.se/konspirationsteoretikernas-nya-maltavla-sprakvetarna/av/anna-malin-karlsson>>, hämtat 2019-01-31.
- Karlsson, Ola (red.) 2017. *Svenska skrivregler*. (Språkrådets skrifter 22.) Stockholm: Liber.
- Karlsson, Susanna 2006. *Positioneringsfraser i interaktion. Syntax, prosodi och funktion*. (Göteborgsstudier i nordisk språkvetenskap 5.) Göteborg: Institutionen för svenska språket, Göteborgs universitet.
- Kay, Paul & Charles J. Fillmore 1999. Grammatical constructions and linguistic generalizations: The *What's X doing Y?* construction. I: *Language* 75:1, s. 1–33.
- Kuningas, Johanna 2008. *Structure Informationelle et Constructions du Kabyle: Etude de Trois Types de Phrase dans le Cadre de la Grammaire Constructionnelle*. Publications, vol. 42. Helsingfors: University of Helsinki Department of General Linguistics.
- Lagerholm, Per 2008. *Stilistik*. Lund: Studentlitteratur.
- Lambrecht, Knud 1994. *Information structure and sentence form: topic, focus, and the mental representations of discourse referents*. (Cambridge Studies in Linguistics 71.) Cambridge: Cambridge University Press.
- Larsson, Ida & Erik Magnusson Petzell 2017. Språkhistorien och den mänskliga språkförmågan. I: Håkansson, David & Anna-Malin Karlsson (red.) *Varför språkvetenskap? Kunskapsintressen, studieobjekt och drivkrafter*, s. 111–128. Lund: Studentlitteratur.
- Lee-Goldman, Russell & Miriam R.L. Petruck 2018. The FrameNet constructicon in action. I: Lyngfelt, Benjamin; Lars Borin, Kyoko Ohara & Tiago Timponi Torrent (red.) *Constructicography. Construction development across languages*, s. 20–39. Amsterdam/Philadelphia: John Benjamins Publishing Company.

- Leino, Jaakko 2013. Information structure. I: Hoffmann, Thomas & Graeme Trousdale (red.) *The Oxford Handbook of Construction Grammar*, s. 15–31. Oxford & New York: OUP.
- Lindahl, Filippa 2010. Spetsställda led och rematiska relativter. En korpusstudie av satsflätor med presenteringsomskrivning/existentialsats. Magisteruppsats i svenska språket. Göteborg: Institutionen för svenska språket, Göteborgs universitet.
- Lindahl, Filippa 2017. *Extraction from relative clauses in Swedish*. (Göteborgsstudier i nordisk språkvetenskap 30.) Göteborg: Institutionen för svenska språket, Göteborgs universitet.
- Lindahl, Filippa 2018. The prefield in spoken Icelandic and Swedish. Stödpaper från Workshop on Word Order in Scandinavian Languages, University of Konstanz.
- Lindstedt, Thorvald 1922. Studier över stilen i Gösta Berlings saga. I: Hesselman, Bengt & Olof Östergren (red.) *Nysvenska studier. Tidskrift för svensk stil- och språkforskning. Andra årgången*.
- Lindström, Jan 2008. *Tur och ordning*. Stockholm: Norstedts Akademiska Förlag.
- Lyngfelt, Benjamin; Lars Borin, Linnéa Bäckström, Markus Forsberg, Leif-Jöran Olsson, Julia Prentice, Rudolf Rydstedt, Emma Sköldberg, Sofia Tingsell & Jonatan Uppström 2013. Ett svenskt konstruktikon. Grammatik möter lexikon. I: *Svenskans beskrivning: Förhandlingar vid Trettiofjärde sammankomsten för svenskans beskrivning. Helsingfors den 15–17 maj 2013*, s. 268–279.
- Lyngfelt, Benjamin; Erik Magnusson Petzell & Camilla Wide 2017. Forskning om språkssystemet – olika traditioner med olika syften. I: Håkansson, David & Anna-Malin Karlsson (red.) *Varför språkvetenskap? Kunskapsintressen, studieobjekt och drivkrafter*, s. 129–152. Lund: Studentlitteratur.
- Lyngfelt, Benjamin; Linnéa Bäckström, Lars Borin, Anna Ehrlemark & Rudolf Rydstedt 2018a. Constructicography at work. Theory meets practice in the Swedish constructicon. I: Lyngfelt, Benjamin; Lars Borin, Kyoko Ohara & Tiago Timponi Torrent (red.) *Constructicography. Construction development across languages*, s. 41–106. Amsterdam/Philadelphia: John Benjamins Publishing Company.

- Lyngfelt, Benjamin; Tiago Timponi Torrent, Adrieli Laviola, Linnéa Bäckström, Anna Helga Hannesdóttir & Ely Edison da Silva Matos 2018b. Aligning constructions across languages. A trilingual comparison between English, Swedish, and Brazilian Portuguese. I: Lyngfelt, Benjamin; Lars Borin, Kyoko Ohara & Tiago Timponi Torrent (red.) *Constructicography. Construction development across languages*, s. 255–302. Amsterdam/Philadelphia: John Benjamins Publishing Company.
- Lyngfelt, Benjamin 2013. Reviews: Thomas Hoffmann & Graeme Trousdale (red.), *The Oxford Handbook of Construction Grammar*. Oxford & New York: Oxford University Press. Pp. xvii + 586. Reviewed by Benjamin Lyngfelt. I: *Nordic Journal of Linguistics* 36:3, s. 381–387.
- Manning, Christopher D & Hinrich Schütze 1999. *Foundations of statistical natural language processing*. Cambridge, Massachusetts: The MIT Press.
- McEnery, Tony & Andrew Hardie 2012. *Corpus Linguistics. Method, Theory and Practice*. (Cambridge Textbooks in linguistics) Cambridge: Cambridge University Press.
- McMahon, April 1994. *Understanding language change*. Cambridge: Cambridge University Press.
- Melum Eide, Kristin 2011. Norwegian (non-V2) declaratives, resumptive elements, and the Wackernagel position. I: *Nordic Journal of Linguistics* 34, s. 179–213.
- Michaelis, Laura A. 2012. Making the Case for Construction Grammar. I: Boas, Hans C. & Ivan A. Sag (red.) *Sign-based construction grammar*, s. 31–67. Stanford: CSLI.
- Michaelis, Laura A. & Knud Lambrecht 1994. On Nominal Extraposition: A Constructional Analysis. I: *Proceedings of the Twentieth Annual Meeting of the Berkeley Linguistics Society: General Session Dedicated to the Contributions of Charles J. Fillmore (1994)*, s. 362–373.
- Nilsson, Jenny 2005. *Adverb i interaktion*. (Göteborgsstudier i nordisk språkvetenskap 4.) Göteborg: Institutionen för svenska språket, Göteborgs universitet.
- Perek, Florent 2015. *Argument Structure in Usage-Based Construction Grammar. Experimental and corpus-based perspectives*. Amsterdam/Philadelphia: John Benjamins Publishing Company.

- Pettersson, Gertrud 2005. *Svenska språket under sjuhundra år. En historia om svenskan och dess utforskande*. Lund: Studentlitteratur.
- Platzack, Christer 2010. *Den fantastiska grammatiken. En minimalistisk beskrivning av svenskan*. Stockholm: Norstedts.
- Pollard, Carl Jesse & Ivan A. Sag 1994. *Head-Driven Phrase Structure Grammar*. (Studies in Contemporary Linguistics 3.) The University of Chicago Press.
- Reinhart, Tanya 1981. Pragmatics and linguistics: An analysis of sentence topics. I: *Philosophica* 27:1, s. 53–94.
- Sacks, Harvey; Emanuel A. Schegloff & Gail Jefferson 1974. A simplest systematics for the organization of turn-taking for conversation. I: *Language* 50, s. 696–735.
- SAG = Teleman, Ulf; Staffan Hellberg & Erik Andersson 1999. *Svenska Akademiens grammatik*. Stockholm: Norstedts Ordbok.
- Sag, Ivan A. 2010. English filler-gap constructions. I: *Language* 68:3, s. 486–545.
- Sag, Ivan A. 2012. Sign-Based Construction Grammar: An Informal Synopsis. I: Boas, Hans C. & Ivan A. Sag (red.) *Sign-based construction grammar*, s. 69–202. Stanford: CSLI.
- Sag, Ivan A.; Thomas Wasow & Emily M. Bender 2003. *Syntactic Theory. A Formal Introduction*. Stanford: CSLI Publications.
- Sag, Ivan A.; Hans C. Boas & Paul Kay 2012. Introducing Sign-Based Construction Grammar. I: Boas, Hans C. & Ivan A. Sag (red.) *Sign-based construction grammar*, s. 1–29. Stanford: CSLI.
- Svensk ordbok utgiven av Svenska Akademien* 2009. Utarbetad vid Redaktionen för Svenska Akademiens samtidsordböcker, Lexikaliska institutet, Institutionen för svenska språket, Göteborgs universitet. Stockholm: Norstedts.
- Språkriktighetsboken* 2005. Stockholm: Norstedts Akademiska Förlag.
- Strandberg, Viktoria 2015. Was steht davor? Einheiten vor dem Vorfeld in einem literarischen Text und seiner schwedischen Übersetzung. Kandidatuppsats i tyska. Göteborg: Institutionen för språk och litteraturer, Göteborgs universitet.
- Strandberg, Viktoria 2017. Syntaktiska perspektiv på initiala annex i talspråket. Kandidatuppsats i svenska språket. Göteborg: Institutionen för svenska språket, Göteborgs universitet.

- Strömquist, Siv 2013. *Skiljeteckensboken. Skiljetecken, skrivtecken och typografiska grepp*. Stockholm: Morfem.
- Svensson, Jan 2017. Nordistiken som vetenskap – 30 år senare. I: Håkansson, David & Anna-Malin Karlsson (red.) *Varför språkvetenskap? Kunskapsintressen, studieobjekt och drivkrafter*, s. 19–37. Lund: Studentlitteratur.
- Thorell, Olof 1972. *Svensk grammatik*. Stockholm: Esselte Studium AB.
- Torrent, Tiago Timponi; Ely Edison da Silva Matos, Ludmila Lage, Adrieli Laviola, Tatiane Tavares, Vânia Gomes de Almeida & Natália Sigiliano 2018. Towards continuity between the lexicon and the construction in FrameNet Brasil. I: Lyngfelt, Benjamin; Lars Borin, Kyoko Ohara & Tiago Timponi Torrent (red.) *Constructicography. Construction development across languages*, s. 107–140. Amsterdam/Philadelphia: John Benjamins Publishing Company.
- Vallduví, Enric & Elisabet Engdahl 1996. The linguistic realization of information packaging. I: *Linguistics* 34:3, s. 459–519.
- Wellander, Erik 1965. *Riktig svenska*. 3 uppl. Stockholm: Svenska Bokförlaget/Norstedts.
- Wessén, Elias 1965. *Svensk språkhistoria III. Grundlinjer till en historisk syntax*. Stockholm: Almqvist & Wiksell.
- Wirdenäs, Karolina 2002. *Ungdomars argumentation. Om argumentationstekniker i gruppssamtal*. (Acta Universitatis Gothenburgensis 26.) Göteborg: Institutionen för svenska språket, Göteborgs universitet.
- Zifonun, Gisela; Ludger Hoffmann, Bruno Strecker, Joachim Ballweg, Ursula Brauße, Eva Breindl, Ulrich Engel, Helmut Frosch, Ursula Hoberg & Klaus Vorderwülbecke 1997. *Grammatik der deutschen Sprache*, Band 2. Berlin/New York: Walter de Gruyter.
- Zwart, Jan-Wouter 1998. Where Is Syntax? Syntactic Aspects of Left Dislocation in Dutch and English. I: Culicover, Peter & Louise McNally (red.). *Syntax and Semantics, Volume 29: The Limits of Syntax*. New York: Academic Press.

Bilaga 1 – Söksträngar i Korp

Här anges de söksträngar som används för att ta fram exempel på FIA-CXN där FIA separeras från den inre satsen med tre olika skiljetecken: kolon, streck (tankstreck eller bindestreck) samt kommatecken. Söksträngarna är utformade som CQP-frågor (se avsnitt 5.2). För mer ingående information om frågespråket CQP, se Evert m.fl. (2016).

FIA bestående av en temporal bisats följt av kolon

```
[word = "När"] []{2,4} [word = ":"] [(pos = "NN" | pos = "PN")] [pos = "VB"]
```

FIA bestående av en konditional bisats inledd av *om* och följt av kolon

```
[word = "Om"] [(pos = "NN" | pos = "PN")] [pos = "VB"] []{1,3} [word = ":"] [(pos = "NN" | pos = "PN")] [pos = "VB"]
```

FIA bestående av en temporal bisats följt av kommatecken

```
[word = "När"] [(pos = "NN" | pos = "PN")] [pos = "VB"] [pos != "VB"] [pos != "VB"] [pos != "VB"] [word = ","] [(pos = "NN" | pos = "PN")] [pos = "VB"] []{0,4} [word = "." | word = "!"]
```

Motsvarande exempel med konditionala bisatser söktes efter genom att byta ut *När* mot *Om*. I stället för att göra två separata sökningar, en för *När* och en för *Om*, kan man skriva en CQP-fråga där det inledande ordet är antingen *När* eller *Om*. I söksträngarna ovan söks endast efter kolon och kommatecken. När jag har sökt efter streck av olika slag har jag använt samma söksträngar, men bytt ut skiljetecknet mot ett streck.

Bilaga 2 – Fullständig strukturlista

Nedan ges i en tabell samtliga 70 strukturer över de ID-CXN som finns i GSM. Tabellen är en fortsättning på tabell 10 i avsnitt 8.1. Om flera ID och PK finns i samma struktur markeras dessa med 1 och 2. Form, funktion och position noteras endast hos antingen ettan eller tvåan för den specifika posten. Den informationsstrukturella statusen hos ID noteras endast för de fem första mönstren, samt för det elfte mönstret. Att informationsstrukturen anges för det elfte mönstret beror på att detta mönster frånsett informationsstrukturen först hörde till det andra mönstret, men sedan flyttades från denna kategori, se avsnitt 8.1. De förkortningar som används i tabellen förklaras i förkortningslistan i den inledande delen av rapporten.

Nr	Mönster	Frekvens
1	[Utvidgad S [ID] _{NP} [Deklarativ HS [PK] _{Personligt pronomen, Subjekt, Initialfält}]] ID är topik	47
2	[Utvidgad S [ID] _{NP} [Deklarativ HS [PK] _{Intensionell anafor, Subjekt, Initialfält}]] ID är topik	36
3	[Utvidgad S [ID] _{BS} [Deklarativ HS [PK] _{då, Konditionaladverbial, Initialfält}]] ID är scen	19
4	[Utvidgad S [ID] _{BS} [Deklarativ HS [PK] _{då, Temporaladverbial, Initialfält}]] ID är scen	6
5	[Utvidgad S [ID] _{NP} [Rogativ HS [PK] _{Personligt pronomen, Subjekt, Mittfält}]] ID är topik	5
6	[Utvidgad S [ID] _{NP} [Deklarativ HS [PK] _{Intensionell anafor, Objekt, Initialfält}]]	5
7	[Utvidgad S [ID] _{NP} , Vokativ [Deklarativ HS [PK] _{Personligt pronomen, Subjekt, Initialfält}]]	5
8	[Utvidgad S [ID] _{NP} [Rogativ HS [PK] _{Intensionell anafor, Subjekt, Mittfält}]]	5
9	[Utvidgad S [ID] _{BS} [Deklarativ HS [PK] _{Intensionell anafor, Subjekt, Initialfält}]]	5
10	[Utvidgad S [ID] _{NP} [Rogativ HS [Narrativ BS [PK] _{Personligt pronomen, Subjekt, Mittfält}]]]	4
11	[Utvidgad S [ID] _{NP} [Deklarativ HS [PK] _{Intensionell anafor, Subjekt, Initialfält}]] ID är fokus	3

12	[Utvidgad S [ID] _{NP} [Deklarativ HS [PK] _{Personligt pronomen, Objekt, Initialfält}]]	3
13	[Utvidgad S [ID] _{NP} [Deklarativ HS [PK] _{då, Konditionaladverbial, Initialfält}]]	3
14	[Utvidgad S [ID] _{NP} [Deklarativ HS [PK] _{då, Temporaladverbial, Initialfält}]]	3
15	[Utvidgad S [ID] _{NP} [Deklarativ HS [Narrativ BS [PK] _{Personligt pronomen, Subjekt, Mittfält}]]]	3
16	[Utvidgad S [ID] _{NP} [Deklarativ HS [PK] _{Intensionell anafor, Subjekt, Slutfält}]]	3
17	[Deklarativ HS [Narrativ BS [ID] _{NP} [PK] _{Personligt pronomen, Subjekt, Mittfält}]]	3
18	[Utvidgad S [ID] _{InfP} [Deklarativ HS [PK] _{Intensionell anafor, Subjekt, Initialfält}]]	3
19	[Utvidgad S [ID] _{NP} [Deklarativ HS [PK] _{Personligt pronomen, Objekt, Initialfält}] [Narrativ BS [PK] _{Lucka}]]	3
20	[Utvidgad S [ID] _{NP} [Deklarativ HS [PK] _{Intensionell anafor, Rektion, Initialfält}]]	2
21	[Utvidgad S [ID] _{BS} [Kvesitiv HS [PK] _{då, Konditionaladverbial, Slutfält}]]	2
22	[Utvidgad S [ID] _{BS} [Deklarativ HS [PK] _{då, Konditionaladverbial, Slutfält}]]	2
23	[Utvidgad S [ID] _{BS} [Rogativ HS [PK] _{då, Temporaladverbial, Slutfält}]]	2
24	[Utvidgad S [ID] _{AdjP} [Deklarativ HS [PK] _{Intensionell anafor, Bundet subjektspredikativ, Initialfält}]]	2
25	[Utvidgad S [ID] _{NP} [Deklarativ HS [PK] _{NP, Rektion, Slutfält}]]	2
26	[Utvidgad S [ID] _{NP} [Kvesitiv HS [Temporal BS [PK] _{Personligt pronomen, Rektion, Slutfält}]]]	2
27	[Utvidgad S [ID] _{NP} [Deklarativ HS [PK] _{Personligt pronomen, Objekt, Slutfält}]]	2
28	[Utvidgad S [ID] _{NP} [Deklarativ HS [PK] _{NP, Subjekt, Initialfält}]]	2
29	[Utvidgad S [ID] _{NP} , Vokativ [Rogativ HS [PK] _{Personligt pronomen, Subjekt, Mittfält}]]	2
30	[Utvidgad S [ID] _{BS} [Deklarativ HS [PK] _{AdvP, Konditionaladverbial, Initialfält}]]	1
31	[Utvidgad S [ID] _{NP} [Deklarativ HS [PK] _{där, Lokaladverbial, Initialfält}]]	1
32	[Utvidgad S [ID] _{NP} [Rogativ HS [PK] _{där, Lokaladverbial, Slutfält}]]	1
33	[Utvidgad S [ID] _{PP} [Deklarativ HS [PK] _{där, Lokaladverbial, Initialfält}]]	1
34	[Utvidgad S [ID] _{AdvP} [Deklarativ HS [PK] _{då, Temporaladverbial, Initialfält}]]	1
35	[Utvidgad S [ID] _{AdjP} [Kvesitiv HS [Relativ BS [Narrativ BS [PK] _{AdjP, Bundet subjektspredikativ, Slutfält}]]]]	1
36	[Utvidgad S [ID] _{NP} [Deklarativ HS [Relativ BS [PK] _{Intensionell anafor, Rektion, Slutfält}]]]	1

37	[Utvidgad S [ID] _{NP} [Deklarativ HS [Narrativ BS [PK] _{Personligt pronomen, Rektion, Slutfält}]]]	1
38	[Utvidgad S [ID] _{NP} [Deklarativ HS [Narrativ BS [PK] _{NP, Rektion, Slutfält}]]]	1
39	[Utvidgad S [ID] _{NP} [Kvesitiv HS [Relativ BS [PK] _{Personligt pronomen, Rektion, Slutfält}]]]	1
40	[Utvidgad S [ID ₁] _{NP} [ID ₂ [Relativ BS [PK ₁] _{NP, Rektion, Slutfält}]] [Deklarativ HS [PK ₂]]]	1
41	[Utvidgad S [ID] _{NP} [Deklarativ HS [PK] _{Intensionell anafor, Rektion, Slutfält}]]]	1
42	[Utvidgad S [ID] _{NP} [Deklarativ HS [PK] _{NP, Rektion, Initialfält} [Narrativ BS [PK] _{Lucka}]]]	1
43	[Utvidgad S [ID] _{NP} [Deklarativ HS [Narrativ BS [Relativ BS [PK] _{Personligt pronomen, Rektion, Slutfält}]]]]]	1
44	[Utvidgad S [ID] _{NP} [Deklarativ HS [PK] _{NP, Objekt, Slutfält}]]]	1
45	[Utvidgad S [ID] _{NP} [Rogativ HS [PK] _{Intensionell anafor, Objekt, Slutfält}]]]	1
46	[Utvidgad S [ID ₁] _{NP} [ID ₂] _{NP} [Relativ BS [PK ₁]] [Deklarativ HS [PK ₂] _{Personligt pronomen, Subjekt, Initialfält}]]]	1
47	[Utvidgad S [ID] _{NP} [Temporal BS [PK] _{Personligt pronomen, Subjekt, Mittfält}] [Deklarativ HS]]]	1
48	[Utvidgad S [ID] _{NP} [PP [Relativ BS [PK] _{Personligt pronomen, Subjekt, Mittfält}]] [Deklarativ HS]]]	1
49	[Deklarativ HS [Koncessiv BS [ID] _{NP} [PK] _{Personligt pronomen, Subjekt, Mittfält}]]]	1
50	[Utvidgad S [ID] _{NP} [Kvesitiv HS [PK] _{Intensionell anafor, Subjekt, Mittfält}]]]	1
51	[Utvidgad S [ID] _{NP} [Deklarativ HS [Kvesitiv BS [PK] _{Personligt pronomen, Subjekt, Mittfält}]]]	1
52	[Utvidgad S [ID] _{NP} [Kvesitiv HS [PK] _{Personligt pronomen, Subjekt, Mittfält}]]]	1
53	[Utvidgad S [ID] _{NP} [Kvesitiv HS [Relativ BS [PK] _{Personligt pronomen, Subjekt, Mittfält}]]]	1
54	[Deklarativ HS [Narrativ BS [ID] _{NP} [PK] _{Intensionell anafor, Subjekt, Mittfält}]]]	1
55	[Utvidgad S [ID] _{AdvP} [Deklarativ HS [PK] _{Intensionell anafor, Subjekt, Initialfält}]]]	1
56	[Utvidgad S [ID ₁] _{NP} [ID ₂] _{BS} [PK ₁] Personligt pronomen, Subjekt, Mittfält [Rogativ HS [PK ₂]]]	1
57	[Utvidgad S [ID ₁] [ID ₂] _{BS} [Rogativ HS [PK ₂] _{Intensionell anafor, Subjekt, Mittfält}]]]	1
58	[Utvidgad S [ID] _{NP} [Kausal BS [PK] _{Personligt pronomen, Rektion, Slutfält}] [Deklarativ huvudsats]]]	1
59	[Utvidgad S [ID] _{NP} [Rogativ HS [PK] _{NP, Rektion, Slutfält}]]]	1
60	[Utvidgad S [ID] _{IntP} [Deklarativ HS [PK] _{Intensionell anafor, Objekt, Initialfält}]]]	1

61	[Utvidgad S [ID] _{AdjP} [Deklarativ HS [PK] _{Intensionell anafor, Objekt, Initialfält}]]	1
62	[Utvidgad S [ID] _{NP} [Deklarativ HS [PK] _{Personligt pronomen, Rektion, Initialfält}]]	1
63	[Utvidgad S [ID] _{VP} [Deklarativ HS [PK] _{Intensionell anafor, Objekt, Initialfält}]]	1
64	[Utvidgad S [ID] _{BS} [Deklarativ HS [PK] _{Intensionell anafor, Objekt, Initialfält}]]	1
65	[Utvidgad S [ID] _{NP} [Deklarativ HS [PK] _{Intensionell anafor, Objekt, Initialfält} [Narrativ BS [PK] _{Lucka}]]]	1
66	[Utvidgad S [ID] _{VP} [Deklarativ HS [PK] _{Intensionell anafor, Objekt, Slutfält}]]	1
67	[Utvidgad S [ID] _{NP} [Deklarativ HS [PK] _{Intensionell anafor, Subjekt, Initialfält} [Relativ BS [PK] _{Lucka}]]]	1
68	[Utvidgad S [ID] _{NP} [Deklarativ HS [PK] _{Personligt pronomen, Subjekt, Slutfält}]]	1
69	[Utvidgad S [ID] _{NP} [Kvesitiv HS [PK] _{NP, Subjekt, Slutfält}]]	1
70	[Utvidgad S [ID] _{BS} [Deklarativ HS [PK] _{da, Temporaladverbial, Initialfält}]]	1
Totalt		225

Bilaga 3 – SBCG-formaliseringar av sex vanliga ID-CXN

Här visas SBCG-formaliseringar av sex vanliga ID-CXN i GSM. De fem första är de fem vanligaste ID-CXN, och den sjätte är ID-CXN i kombination med en vokativkonstruktion. Den sjätte konstruktionen benämns därför VOKATIV-ID-CXN.

ID-CXN 1

MDR	$\left[\begin{array}{l} \text{SYN} \quad \text{Utvidgad S} \\ \text{SEM} \quad \boxed{2} + \boxed{3} \\ \text{KNTXT} \quad \boxed{1} \end{array} \right]$
DTRS	< ID-DTR, HD-DTR >
ID-DTR	$\left[\begin{array}{l} \text{SYN} \quad \text{NP} \quad [\text{KAT} \quad \text{substantiv} \quad [\text{HS} \quad -]] \\ \text{SEM} \quad \boxed{2} \\ \text{KNTXT} \quad \boxed{1} \quad [\text{INFO-STR} \quad \textit{topik}] \end{array} \right]$
HD-DTR	$\left[\begin{array}{l} \text{SYN} \quad \text{S} \quad [\text{KAT} \quad [\text{VF} \quad \textit{fin}]] \\ \text{SEM} \quad \boxed{3} \quad [\text{HS} \quad +] \\ \text{KNTXT} \quad \boxed{1} \quad [\text{RAM} \quad [\dots \boxed{2} \dots]] \end{array} \right] \quad [\text{TYP} \quad \textit{deklarativ}]$
DTRS	< PK-DTR ... >
PK-DTR	$\left[\begin{array}{l} \text{SYN} \quad \text{NP} \quad [\text{KAT} \quad \text{pronomen} \quad [\text{HS} \quad -]] \\ \text{SEM} \quad \boxed{2} \\ \text{KNTXT} \quad \boxed{1} \quad [\text{FUNK} \quad \text{subjekt}] \end{array} \right]$

ID-CXN 2

MDR	$\left[\begin{array}{l} \text{SYN} \quad \text{Utvidgad S} \\ \text{SEM} \quad \boxed{2+3} \\ \text{KNTXT} \quad \boxed{1} \end{array} \right]$			
DTRS	< ID-DTR, HD-DTR >			
ID-DTR	$\left[\begin{array}{l} \text{SYN} \quad \text{NP} \\ \text{SEM} \quad \boxed{2} \\ \text{KNTXT} \quad \boxed{1} \end{array} \right]$	$\left[\text{KAT} \quad \text{substantiv} \quad \left[\text{HS} \quad - \right] \right]$		
		$\left[\text{INFO-STR} \quad \textit{topik} \right]$		
HD-DTR	$\left[\begin{array}{l} \text{SYN} \quad \text{S} \\ \text{SEM} \quad \boxed{3} \\ \text{KNTXT} \quad \boxed{1} \end{array} \right]$	$\left[\text{KAT} \quad \left[\begin{array}{l} \text{VF} \quad \textit{fin} \\ \text{HS} \quad + \end{array} \right] \right]$	$\left[\text{RAM} \quad \langle \dots \boxed{2} \dots \rangle \right]$	$\left[\text{TYP} \quad \textit{deklarativ} \right]$
DTRS	< PK-DTR ... >			
PK-DTR	$\left[\begin{array}{l} \text{SYN} \quad \text{NP} \\ \text{SEM} \quad \boxed{2} \\ \text{KNTXT} \quad \boxed{1} \end{array} \right]$	$\left[\text{KAT} \quad \text{pronomen, intensionell anafor} \right]$	$\left[\text{FUNK} \quad \text{subjekt} \right]$	$\left[\text{HS} \quad - \right]$

ID-CXN 3

MDR	$\left[\begin{array}{l} \text{SYN} \quad \text{Utvidgad S} \\ \text{SEM} \quad \boxed{2+3} \\ \text{KNTXT} \quad \boxed{1} \end{array} \right]$			
DTRS	< ID-DTR, HD-DTR >			
ID-DTR	$\left[\begin{array}{l} \text{SYN} \quad \text{S} \\ \text{SEM} \quad \boxed{2} \\ \text{KNTXT} \quad \boxed{1} \end{array} \right]$	$\left[\text{KAT} \quad \left[\begin{array}{l} \text{VF} \quad \textit{fin} \\ \text{HS} \quad - \end{array} \right] \right]$		
		$\left[\text{INFO-STR} \quad \textit{scen} \right]$		
HD-DTR	$\left[\begin{array}{l} \text{SYN} \quad \text{S} \\ \text{SEM} \quad \boxed{3} \\ \text{KNTXT} \quad \boxed{1} \end{array} \right]$	$\left[\text{KAT} \quad \left[\begin{array}{l} \text{VF} \quad \textit{fin} \\ \text{HS} \quad + \end{array} \right] \right]$	$\left[\text{RAM} \quad \langle \dots \boxed{2} \dots \rangle \right]$	$\left[\text{TYP} \quad \textit{deklarativ} \right]$
DTRS	< PK-DTR ... >			
PK-DTR	$\left[\begin{array}{l} \text{SYN} \quad \text{AdvP} \\ \text{SEM} \quad \boxed{2} \\ \text{KNTXT} \quad \boxed{1} \end{array} \right]$	$\left[\text{KAT} \quad \text{pronominellt adverb} \right]$	$\left[\text{FUNK} \quad \text{konditionaladverbial} \right]$	$\left[\text{HS} \quad - \right]$

ID-CXN 4

MDR	$\left[\begin{array}{l} \text{SYN} \quad \text{Utvidgad S} \\ \text{SEM} \quad \boxed{2+3} \\ \text{KNTXT} \quad \boxed{1} \end{array} \right]$			
DTRS	< ID-DTR, HD-DTR >			
ID-DTR	$\left[\begin{array}{l} \text{SYN} \quad \text{S} \\ \text{SEM} \quad \boxed{2} \\ \text{KNTXT} \quad \boxed{1} \end{array} \right]$	$\left[\begin{array}{l} \text{KAT} \quad \left[\begin{array}{l} \text{VF} \quad \textit{fin} \\ \text{HS} \quad - \end{array} \right] \end{array} \right]$	[INFO-STR <i>scen</i>]	
HD-DTR	$\left[\begin{array}{l} \text{SYN} \quad \text{S} \\ \text{SEM} \quad \boxed{3} \\ \text{KNTXT} \quad \boxed{1} \end{array} \right]$	$\left[\begin{array}{l} \text{KAT} \quad \left[\begin{array}{l} \text{VF} \quad \textit{fin} \\ \text{HS} \quad + \end{array} \right] \\ \text{RAM} \quad < \dots \boxed{2} \dots > \end{array} \right]$	[TYP	deklarativ]
DTRS	< PK-DTR ... >			
PK-DTR	$\left[\begin{array}{l} \text{SYN} \quad \text{AdvP} \\ \text{SEM} \quad \boxed{2} \\ \text{KNTXT} \quad \boxed{1} \end{array} \right]$	$\left[\begin{array}{l} \text{KAT} \quad \text{pronominellt adverb} \\ \text{FUNK} \quad \text{temporaladverbial} \end{array} \right]$	[HS	-]

ID-CXN 5

MDR	$\left[\begin{array}{l} \text{SYN} \quad \text{Utvidgad S} \\ \text{SEM} \quad \boxed{2+3} \\ \text{KNTXT} \quad \boxed{1} \end{array} \right]$			
DTRS	< ID-DTR, HD-DTR >			
ID-DTR	$\left[\begin{array}{l} \text{SYN} \quad \text{NP} \\ \text{SEM} \quad \boxed{2} \\ \text{KNTXT} \quad \boxed{1} \end{array} \right]$	[KAT	substantiv	[HS -]]
		[INFO-STR <i>topik</i>]		
HD-DTR	$\left[\begin{array}{l} \text{SYN} \quad \text{S} \\ \text{SEM} \quad \boxed{3} \\ \text{KNTXT} \quad \boxed{1} \end{array} \right]$	$\left[\begin{array}{l} \text{KAT} \quad \left[\begin{array}{l} \text{VF} \quad \textit{fin} \\ \text{HS} \quad + \end{array} \right] \\ \text{RAM} \quad < \dots \boxed{2} \dots > \end{array} \right]$	[TYP	rogativ]
DTRS	< ... PK-DTR ... >			
PK-DTR	$\left[\begin{array}{l} \text{SYN} \quad \text{NP} \\ \text{SEM} \quad \boxed{2} \\ \text{KNTXT} \quad \boxed{1} \end{array} \right]$	[KAT	pronomen]
		[FUNK	subjekt]

VOKATIV-ID-CXN

MDR	[SYN Utvidgad S SEM 2+3 KNTXT 1]				
DTRS	< ID-DTR, HD-DTR >				
ID-DTR	[SYN NP SEM 2 KNTXT 1]	[KAT nominal [HS -]]			
		[INFO-STR <i>vokativtopik</i>]			
HD-DTR	[SYN S SEM 3 KNTXT 1]	[KAT [VF <i>fin</i> [HS +]]]	[RAM < ... 2 ... >]	[TYP <i>rogativ</i>]	
DTRS	< ... PK-DTR ... >				
PK-DTR	[SYN NP SEM 2 KNTXT 1]	[KAT pronomen FUNK subjekt]			

GU-ISS, Forskningsrapporter från Institutionen för svenska språket, är en oregelbundet utkommande serie, som i enkel form möjliggör spridning av institutionens skriftliga produktion. Det främsta syftet med serien är att fungera som en kanal för preliminära texter som kan bearbetas vidare för en slutgiltig publicering. Varje enskild författare ansvarar för sitt bidrag.

GU-ISS, Research reports from the Department of Swedish, is an irregular report series intended as a rapid preliminary publication forum for research results which may later be published in fuller form elsewhere. The sole responsibility for the content and form of each text rests with its author.

Forskningsrapporter från institutionen för svenska språket, Göteborgs universitet
Research Reports from the Department of Swedish

ISSN 1401-5919

www.svenska.gu.se/publikationer/GU-ISS